

Boxenhochständer 21435 / 21436

SPEAKERSTAND 21435 / 21436

zusammenlegbar, höhenverstellbar
COLLAPSIBLE, HEIGHT ADJUSTABLE

Bedienungsanleitung

Zur Aufstellung FüÙe auseinanderziehen - Querstreben in **waagrechte** Lage bringen - und mit Klemmschraube **1** fixieren.

Zur Höhenverstellung Klemmschraube **2** durch Schlaufe der Sicherungsschnur **3** in Klemmelement einschrauben (siehe Abb. A).

Auszugsrohr bis zur gewünschten Höhe herausziehen und Sicherungslasche **4** durch entsprechende Rasterlochung im Auszugsrohr schieben (siehe Abb. A/B), Klemmschraube **2** festziehen.

ACHTUNG: Auszugsrohr nur im gesicherten Zustand belasten! Stativ nicht einseitig belasten !

Das Zusammenlegen erfolgt in umgekehrter Reihenfolge.

INSTRUCTIONS

FOR SET-UP STRETCH BASE, BRING CROSS STRUTS INTO **HORIZONTAL** POSITION AND TIGHTEN WITH LOCKING SCREW **1**.

FOR HEIGHT ADJUSTMENT, INSERT LOCKING SCREW **2** THROUGH LOOP OF SAFETY CORD **3** INTO

ASSEMBLY CLAMP **1**

(SEE ILLUSTRATION A). EXTEND UPPER ROD TO REQUESTED HEIGHT AND PUSH SAFETY-PIN **4** THROUGH PROVIDED TUBE APERTURE (SEE ILLUSTRATION A/B), FASTEN LOCKING SCREW **2**.

WARNING: LOAD EXTENSION TUBE IN SECURED STATE ONLY! DO NOT PLACE UNBALANCED LOAD ON STAND!

FOLD STAND IN REVERSE WAY.

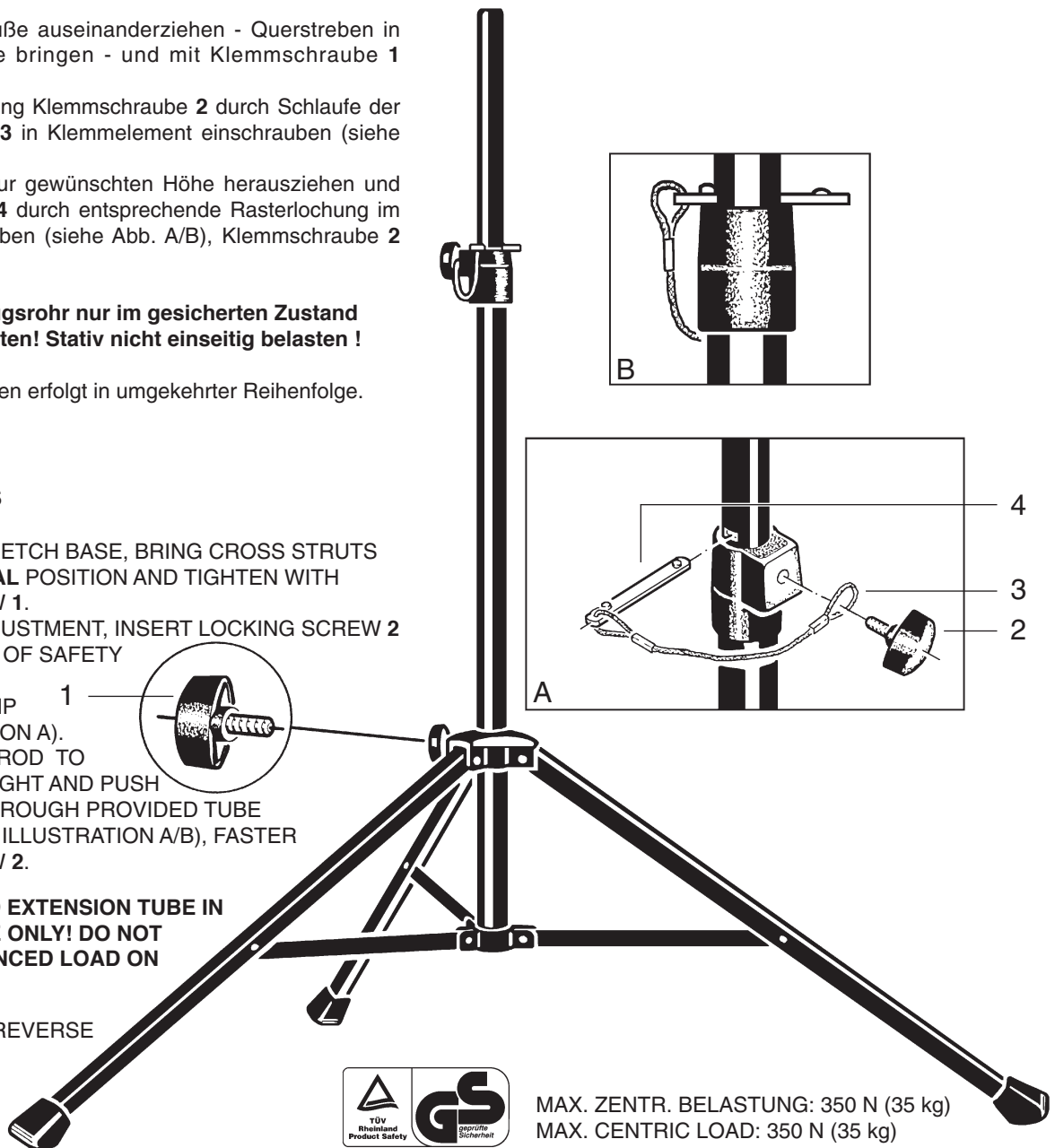

MAX. ZENTR. BELASTUNG: 350 N (35 kg)
 MAX. CENTRIC LOAD: 350 N (35 kg)

Bitte beachten: die angegebenen Positions-Nummern entsprechen nicht den Ersatzteil-Bestell-Nummern!

PLEASE NOTE: ABOVE NUMBERS ARE NOT OUR ORDINARY SPARE PART NUMBERS!

Made in Germany

SUPPORT BAFFLE 21435 / 21436

Pliable, réglable en hauteur

MODE D'EMPLOI

Pour le montage déplier les pieds. Mettre les entretoises en position **horizontale**, fixer avec la vis de blocage **1**.

Pour le réglage en hauteur mettre la vis de blocage **2** dans la chaînette de sécurité **3** et visser dans l'élément de blocage (voir illustration A).

Tirer le tube télescopique jusqu'à la hauteur souhaité et placer la clavette **4** dans le trou correspondant du tube, (voir illustration A/B) bloquer la vis de serrage **2**.

ATTENTION: Avant chargement du tube télescopique s'assurer du blocage de la vis 2!
S'assurer toujours de la bonne répartition des charges!

Pour le démontage agir dans l'ordre inverse.

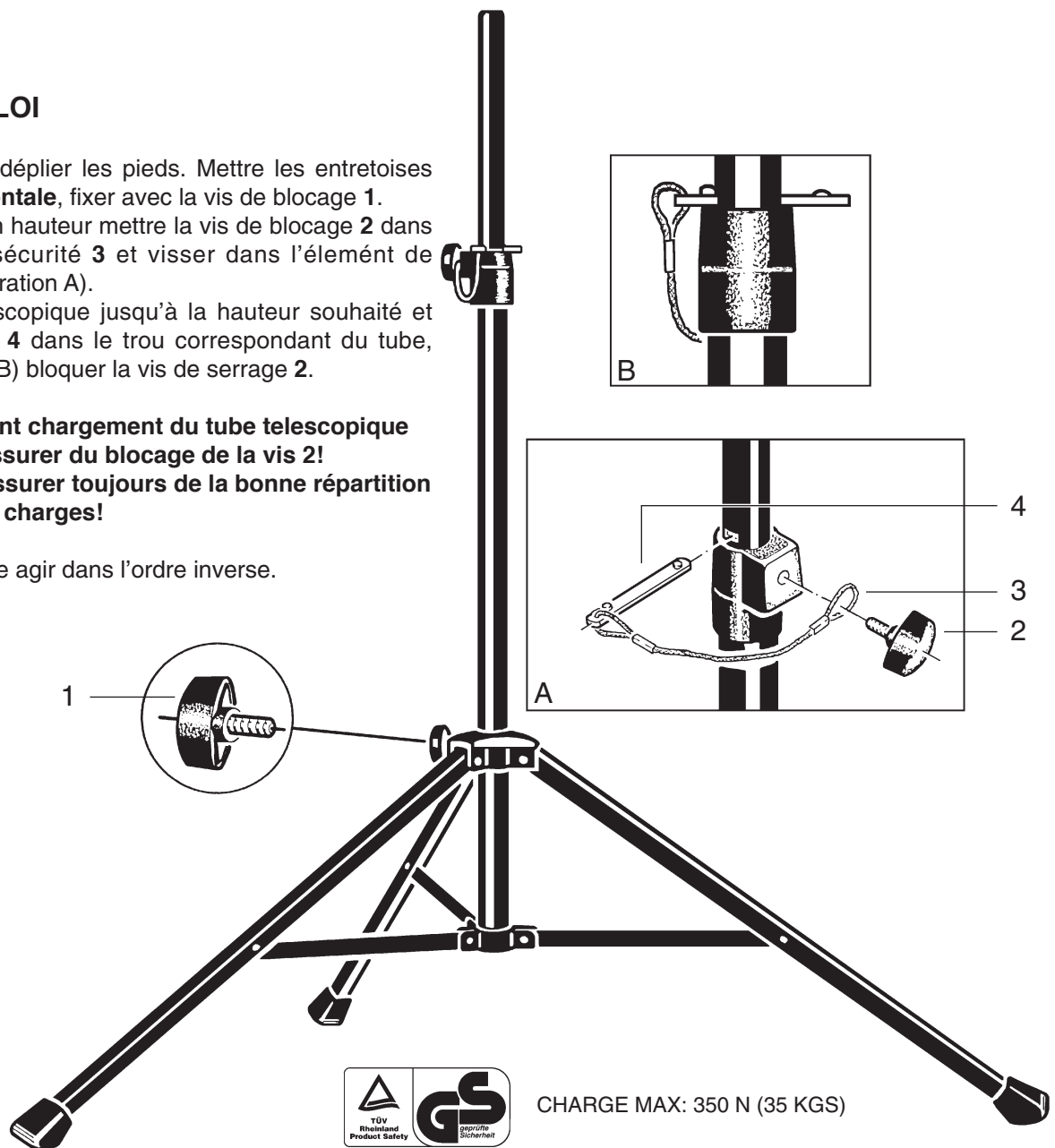

CHARGE MAX: 350 N (35 KGS)

NB: Les numéros qui indiquent les positions ne sont pas les numéros de commande des pièces détachées.

Made in Germany