

# Montageanleitung/Instructions de Montage/Assemble Instructions „SPEEDI-STAGE“

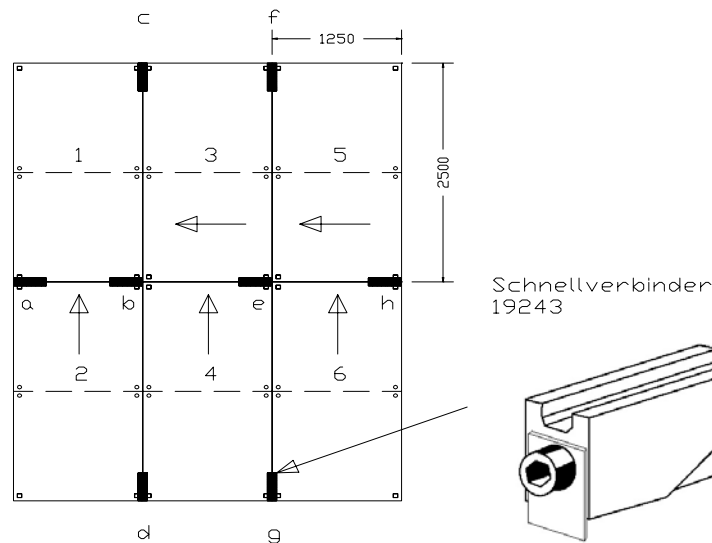

## Assembly instruction for 6 pieces Exemple de montage pour 6 éléments.

1. Element (1) aufstellen. Die nicht markierte Fläche zuerst herunterzuklappen.  
put up the first element (1).  
Monter l'élément (1).
2. nächstes Element (2) unten anstellen.  
the second element (2) take on from below to the first element.  
Juxtaposer l'élément (2) au bas de l'élément (1).
3. Schnellverbinder Nr. 19243 (a+b) einstecken und klemmen.  
linking wedges (a+b) fasten  
Introduire la pièce de jonction rapide n° 19243 (a+b) et bloquer en serrant.
4. Element (3) an das Element (1) anstellen.  
third element (3) take on to the first element (1) from the right side  
Juxtaposer l'élément (3) à l'élément (1).
5. Schnellverbinder Nr. 19243 (c) einstecken und klemmen.  
linking wedges (c) fasten.  
Introduire la pièce de jonction rapide n° 19243 (c) et bloquer en serrant.
6. Element (4) an das Element (2) anstellen.  
fourth element (4) take on from below to the third element (2).  
Juxtaposer l'élément (4) à l'élément (2).
7. Schnellverbinder Nr. 19243 (d+e) einstecken und klemmen.  
linking wedges (d+e) fasten.  
Introduire la pièce de jonction rapide n° 19243 (d+e) et bloquer en serrant.
8. Element (5) an das Element (3) anstellen.  
fifth element (5) take on to the third element (3) from the ride side.  
Juxtaposer l'élément (5) à l'élément (3).
9. Schnellverbinder Nr. 19243 (f) einstecken und klemmen.  
linking wedges (f) fasten.  
Introduire la pièce de jonction rapide n° 19243 (f) et bloquer en serrant.
10. Element (6) an das Element (4) anstellen.  
sixth element (6) take on from below to the fifth element (4).  
Juxtaposer l'élément (6) à l'élément (4).
11. Schnellverbinder Nr. 19243 (g+h) einstecken und klemmen.  
linking wedges (g+h) fasten.  
Introduire la pièce de jonction rapide n° 19243 (g+h) et bloquer en serrant.