

HITMAN

HD-7 Sonic
e-drum-set



Musikhaus Thomann
Thomann GmbH
Hans-Thomann-Straße 1
96138 Burgebrach
Deutschland
Telefon: +49 (0) 9546 9223-0
E-Mail: info@thomann.de
Internet: www.thomann.de

24.05.2019, ID: 429325 (V2)

Inhaltsverzeichnis

1	Allgemeine Hinweise	4
1.1	Weitere Informationen.....	4
1.2	Darstellungsmittel.....	4
1.3	Symbole und Signalwörter.....	5
2	Sicherheitshinweise	6
3	Leistungsmerkmale	8
4	Lieferumfang	9
5	Zusammenbau	10
6	Zusammenbau Hocker (Option)	14
7	Installation	15
8	Anschlüsse und Bedienelemente	17
9	Bedienung	20
9.1	Funktionen.....	20
9.2	Drum-Kits.....	20
9.3	Setup.....	24
9.4	Songs.....	26
9.5	Metronom.....	28
9.6	Tempo.....	29
9.7	Aufnahme und Wiedergabe.....	29
10	Technische Daten	31
11	Reinigung	32
12	Umweltschutz	33
13	Anhang	34
13.1	Kit-Liste.....	34
13.2	Song-Style-Liste.....	34
13.3	Sound-Liste.....	35
13.4	MIDI-Implementierung.....	41

1 Allgemeine Hinweise

Diese Bedienungsanleitung enthält wichtige Hinweise zum sicheren Betrieb des Geräts. Lesen und befolgen Sie die angegebenen Sicherheitshinweise und Anweisungen. Bewahren Sie die Anleitung zum späteren Nachschlagen auf. Sorgen Sie dafür, dass sie allen Personen zur Verfügung steht, die das Gerät verwenden. Sollten Sie das Gerät verkaufen, achten Sie bitte darauf, dass der Käufer diese Anleitung erhält.

Unsere Produkte und Bedienungsanleitungen unterliegen einem Prozess der kontinuierlichen Weiterentwicklung. Daher bleiben Änderungen vorbehalten. Bitte informieren Sie sich in der aktuellsten Version dieser Bedienungsanleitung, die für Sie unter www.thomann.de bereitliegt.

1.1 Weitere Informationen

Auf unserer Homepage (www.thomann.de) finden Sie viele weitere Informationen und Details zu den folgenden Punkten:

Download	Diese Bedienungsanleitung steht Ihnen auch als PDF-Datei zum Download zur Verfügung.
Stichwortsuche	Nutzen Sie in der elektronischen Version die Suchfunktion, um die für Sie interessanten Themen schnell zu finden.
Online-Ratgeber	Unsere Online-Ratgeber informieren Sie ausführlich über technische Grundlagen und Fachbegriffe.
Persönliche Beratung	Zur persönlichen Beratung wenden Sie sich bitte an unsere Fach-Hotline.
Service	Sollten Sie Probleme mit dem Gerät haben, steht Ihnen der Kundenservice gerne zur Verfügung.

1.2 Darstellungsmittel

In dieser Bedienungsanleitung werden die folgenden Darstellungsmittel verwendet:

Beschriftungen

Die Beschriftungen für Anschlüsse und Bedienelemente sind durch eckige Klammern und Kursivdruck gekennzeichnet.

Beispiele: Regler [*VOLUME*], Taste [*Mono*].

Anzeigen

Am Gerät angezeigte Texte und Werte sind durch Anführungszeichen und Kursivdruck markiert.

Beispiele: „*24ch*“, „*OFF*“.

Handlungsanweisungen

Die einzelnen Schritte einer Handlungsanweisung sind fortlaufend nummeriert. Das Ergebnis eines Schritts ist eingerückt und durch einen Pfeil hervorgehoben.

Beispiel:

1. ➤ Schalten Sie das Gerät ein.
2. ➤ Drücken Sie *[Auto]*.
⇒ Der automatische Betrieb wird gestartet.
3. ➤ Schalten Sie das Gerät aus.

Querverweise

Verweise auf andere Stellen der Bedienungsanleitung erkennen Sie am vorangestellten Pfeil und der angegebenen Seitenzahl. In der elektronischen Version der Bedienungsanleitung können Sie auf den Querverweis klicken, um direkt an die angegebene Stelle zu springen.

Beispiel: Siehe ↗ „Querverweise“ auf Seite 5.

1.3 Symbole und Signalwörter

In diesem Abschnitt finden Sie eine Übersicht über die Bedeutung der Symbole und Signalwörter, die in dieser Bedienungsanleitung verwendet werden.

Signalwort	Bedeutung
GEFAHR!	Diese Kombination aus Symbol und Signalwort weist auf eine unmittelbar gefährliche Situation hin, die zum Tod oder zu schweren Verletzungen führt, wenn sie nicht gemieden wird.
VORSICHT!	Diese Kombination aus Symbol und Signalwort weist auf eine möglicherweise gefährliche Situation hin, die zu geringfügigen oder leichten Verletzungen führen kann, wenn sie nicht gemieden wird.
HINWEIS!	Diese Kombination aus Symbol und Signalwort weist auf eine möglicherweise gefährliche Situation hin, die zu Sach- und Umweltschäden führen kann, wenn sie nicht gemieden wird.
Warnzeichen	Art der Gefahr
	Warnung vor einer Gefahrenstelle.

2 Sicherheitshinweise

Bestimmungsgemäßer Gebrauch

E-Drum-Sets bestehen aus Drum-Modul und Drum Pads. Dabei setzt das Drum-Modul die digitalen Triggersignale der Drum Pads in verschiedene Schlagzeug-sounds um. Verwenden Sie das Gerät ausschließlich wie in dieser Bedienungsanleitung beschrieben. Jede andere Verwendung sowie die Verwendung unter anderen Betriebsbedingungen gelten als nicht bestimmungsgemäß und können zu Personen- oder Sachschäden führen. Für Schäden, die aus nicht bestimmungsgemäßem Gebrauch entstehen, wird keine Haftung übernommen.

Das Gerät darf nur von Personen benutzt werden, die über ausreichende physische, sensorische und geistige Fähigkeiten sowie über entsprechendes Wissen und Erfahrung verfügen. Andere Personen dürfen das Gerät nur benutzen, wenn sie von einer für ihre Sicherheit zuständigen Person beaufsichtigt oder angeleitet werden.

Sicherheit



GEFAHR!

Gefahren für Kinder

Sorgen Sie dafür, dass Kunststoffhüllen, Verpackungen, etc. ordnungsgemäß entsorgt werden und sich nicht in der Reichweite von Babys und Kleinkindern befinden. Erstickungsgefahr!

Achten Sie darauf, dass Kinder keine Kleinteile vom Gerät (z.B. Bedienknöpfe o.ä.) lösen. Sie könnten die Teile verschlucken und daran ersticken!

Lassen Sie Kinder nicht unbeaufsichtigt elektrische Geräte benutzen.



VORSICHT!

Mögliche Gehörschäden

Bei angeschlossenen Lautsprechern oder Kopfhörern kann das Gerät Lautstärken erzeugen, die zu vorübergehender oder permanenter Beeinträchtigung des Gehörs führen können.

Betreiben Sie das Gerät nicht ununterbrochen mit hoher Lautstärke. Reduzieren Sie die Lautstärke sofort, falls Ohrgeräusche oder Ausfälle des Gehörs auftreten sollten.



HINWEIS!

Betriebsbedingungen

Das Gerät ist für die Benutzung in Innenräumen ausgelegt. Um Beschädigungen zu vermeiden, setzen Sie das Gerät niemals Flüssigkeiten oder Feuchtigkeit aus. Vermeiden Sie direkte Sonneneinstrahlung, starken Schmutz und starke Vibrationen.

Betreiben Sie das Gerät nur innerhalb der Umgebungsbedingungen, die im Kapitel „Technische Daten“ der Bedienungsanleitung angegeben sind. Vermeiden Sie starke Temperaturschwankungen und schalten Sie das Gerät nicht sofort nach Temperaturschwankungen ein (zum Beispiel nach dem Transport bei niedrigen Außentemperaturen).

Staub und Schmutzablagerungen im Inneren können das Gerät beschädigen. Das Gerät sollte bei entsprechenden Umgebungsbedingungen (Staub, Rauch, Nikotin, Nebel usw.) regelmäßig von qualifiziertem Fachpersonal gewartet werden, um Schäden durch Überhitzung und andere Fehlfunktionen zu vermeiden.



HINWEIS!

Externe Stromversorgung

Das Gerät wird von einem externen Netzteil mit Strom versorgt. Bevor Sie das externe Netzteil anschließen, überprüfen Sie, ob die Spannungsangabe darauf mit Ihrem örtlichen Stromversorgungsnetz übereinstimmt und ob die Netzsteckdose über einen Fehlerstromschutzschalter (FI) abgesichert ist. Nichtbeachtung kann zu einem Schaden am Gerät und zu Verletzungen des Benutzers führen.

Wenn Gewitter aufziehen oder wenn Sie das Gerät längere Zeit nicht benutzen wollen, trennen Sie das externe Netzteil vom Stromversorgungsnetz, um die Gefahr eines elektrischen Schlags oder eines Brands zu verringern.



HINWEIS!

Mögliche Fleckenbildung

Der enthaltene Weichmacher in den Gummifüßen dieses Produkts kann unter Umständen mit der Beschichtung Ihres Parkett-, Linoleum-, Laminat- oder PVC-Bodens reagieren und nach einiger Zeit dunkle Schatten hinterlassen, die sich nicht wieder entfernen lassen.

Bitte bringen Sie die Gummifüße im Zweifelsfall nicht in direkten Kontakt mit Ihrem Boden und benutzen Sie Filzschoner oder einen Teppich als Unterlage.

3 Leistungsmerkmale

Besondere Eigenschaften des Geräts:

- 355 Sounds
- 24 vorinstallierte Drum-Kits, 16 Benutzer-Kits
- 30 Songs
- 4 × 8-Zoll-Snare- und Tom-Pads, 3 × 10-Zoll-Crash-, Ride- und Hi-Hat-Becken-Pads
- 2 × Pedale für Bass Drum und Hi-Hat
- Metronom
- Aufnahme- und Wiedergabefunktion
- flexible Belegung der Pad-Sounds
- Kopfhörer-, AUX- und USB-MIDI-Anschlüsse
- abschaltbare Standby-Funktion

4 Lieferumfang



Überprüfen Sie vor dem Aufbau Ihres Drum-Sets die Vollständigkeit der Lieferung anhand der folgenden Liste.

- Rahmen mit 3 × Ständerrohr
- 3 × Cymbal-Halter
- 3 × Tom Drum
- 3 × Cymbal (Ride, Crash und Hi-Hat)
- Snare Drum
- Soundmodul
- Fußmaschine für Hi-Hat-Controller
- Fußmaschine für Bass Drum
- 1 × Satz Drumsticks
- Beschrifteter Kabelbaum
- Klettverschlüsse

5 Zusammenbau

Lösen Sie die Schrauben der einzelnen Klemmen vor dem Zusammenstecken der Rohre. Montieren Sie die verschiedenen Elemente in der angegebenen Reihenfolge entsprechend der nachstehenden Anleitung.

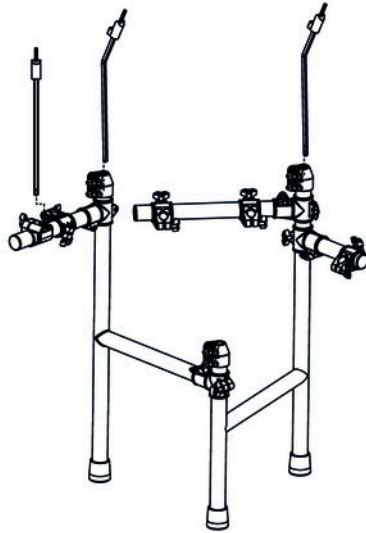

1. ► Befestigen Sie die Cymbal-Halter entsprechend der Abbildung am Rahmen.



2. ► Befestigen Sie die Cymbals entsprechend der Abbildung an den Haltern.

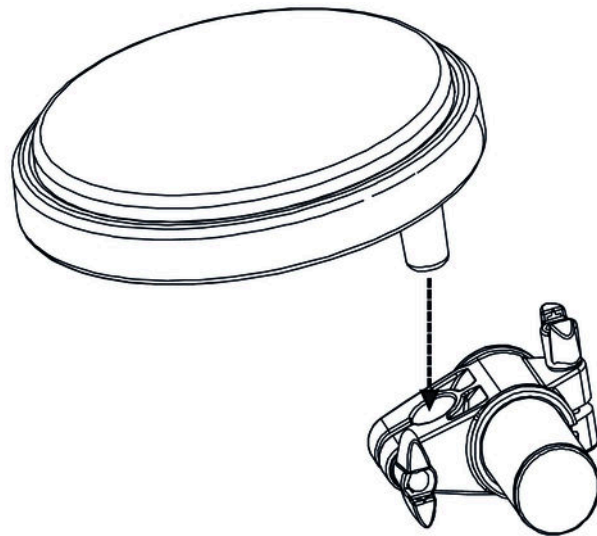

- 3.** ▶ Setzen Sie die Stäbe des Snare-Drum-Pads und der drei Tom-Drum-Pads wie in der Abbildung in die Halterungen an den Ständerrohren ein und ziehen Sie die Flügelmuttern fest.

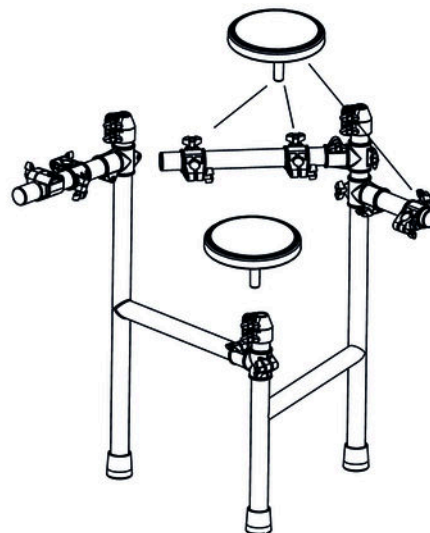

- 4.** ▶ Befestigen Sie die Pads an den in der Abbildung angegebenen Spielpositionen am Rahmen.



- 5.** ▶ Setzen Sie den Stab des Soundmodulhalters in die Klemme am Rahmen und ziehen Sie die Flügelmutter fest.

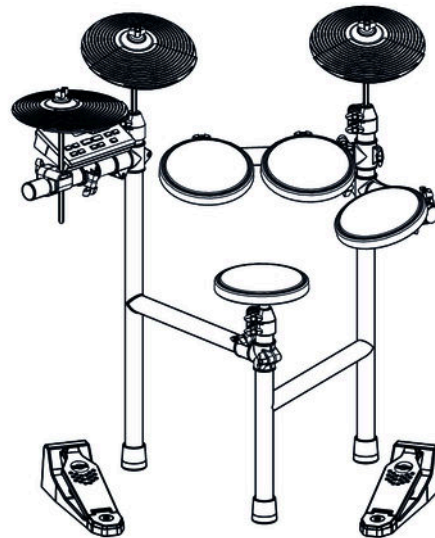

- 6.** ▶ Stellen Sie die Fußmaschine für den Hi-Hat-Controller auf die linke Seite und die Fußmaschine für die Bass Drum auf die rechte Seite.
- 7.** ▶ Schließen Sie den Kabelbaum an die Schnittstelle auf der Rückseite des Soundmoduls an. Verbinden Sie nun die gekennzeichneten Kabel mit den entsprechenden Pads, Cymbals und Fußmaschinen.

Das zusammengebaute E-Drum-Set sollte nun wie in der folgenden Abbildung gezeigt aussehen:

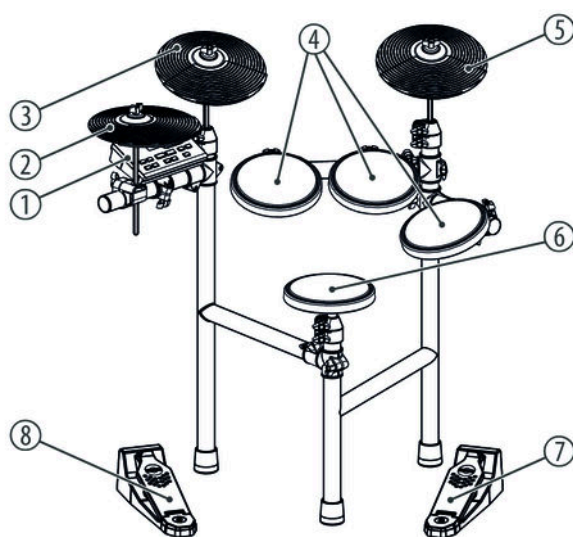

1	Soundmodul
2	Hi-Hat Cymbal
3	Crash Cymbal
4	Tom Drums
5	Ride Cymbal
6	Snare Drum
7	Fußmaschine für Bass Drum
8	Fußmaschine für Hi-Hat-Controller

6 Zusammenbau Hocker (Option)

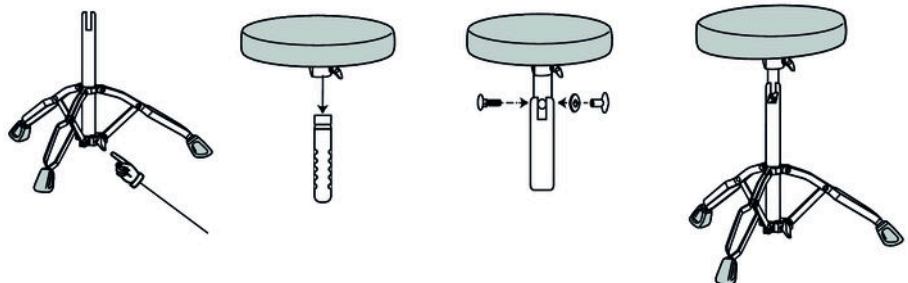

- 1.** ➤ Ziehen Sie die Beine des Hockers aus und sichern Sie sie mit der Flügelmutter.
- 2.** ➤ Befestigen Sie den Hockersitz an der höhenverstellbaren Stange und und sichern Sie den Sitz mit der Flügelmutter.
- 3.** ➤ Stellen Sie den Hocker wie in der Abbildung auf die gewünschte Höhe ein.

7 Installation

Einrichten und Verkabeln

Richten Sie die Pads und die Cymbals nach Ihren Bedürfnissen ein. Schließen Sie das Drum-Modul an und verkabeln Sie alle Trigger mit dem Drum-Modul. Beachten Sie hierbei die Beschriftung auf der Rückseite des Drum-Moduls und die Markierungen der einzelnen Kabel. Überprüfen Sie abschließend, ob alle Verbindungskabel zwischen den Pads und dem Drum-Modul korrekt angeschlossen sind.

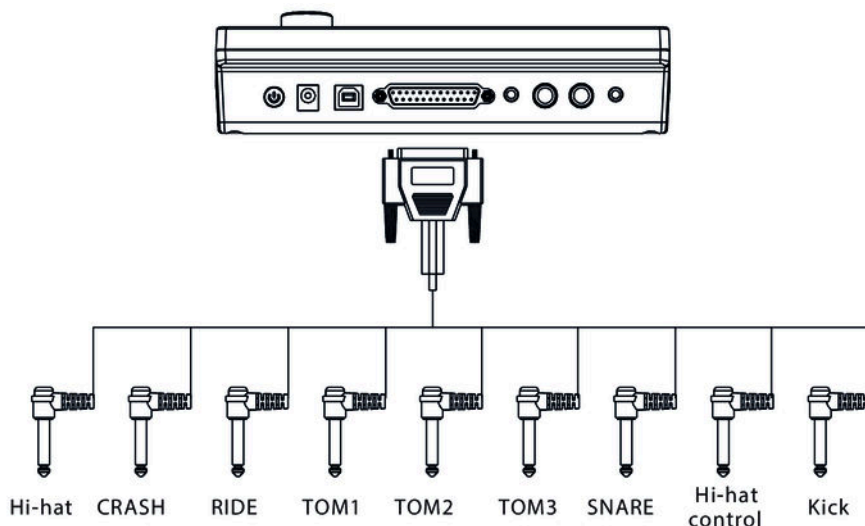

Hi-Hat-Controller

- Sie erzeugen einen geschlossenen Hi-Hat-Sound, wenn Sie den Hi-Hat-Controller betätigen, während Sie auf die Hi-Hat schlagen
- Sie erzeugen einen offenen Hi-Hat-Sound, wenn Sie den Hi-Hat-Controller nicht betätigen, während Sie auf die Hi-Hat schlagen
- Sie erzeugen den Hi-Hat-Sound der Fußmaschine, wenn Sie den Hi-Hat-Controller direkt betätigen, ohne auf die Hi-Hat zu schlagen
- Ein offener Hi-Hat-Sound ändert sich übergangslos zu einem geschlossenen Hi-Hat-Sound, wenn Sie den Hi-Hat-Controller betätigen, während Sie auf die Hi-Hat schlagen.

Netzteil anschließen

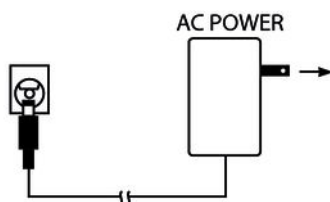

Verbinden Sie das mitgelieferte Netzteil mit dem Eingang DC 9V auf der Rückseite des Standfußes und stecken Sie anschließend den Netzstecker in die Steckdose.

USB-Geräte anschließen



Verbinden Sie Ihren PC mit dem USB-Anschluss auf der Rückseite des Drum-Moduls.

Audiogeräte anschließen

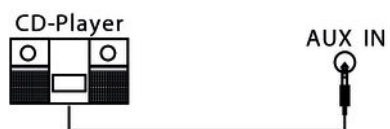

Verbinden Sie Audiogeräte wie z. B. CD- und MP3-Player usw. mit der Eingangsbuchse AUX IN auf der Rückseite des Drum-Moduls.

Kopfhörer anschließen

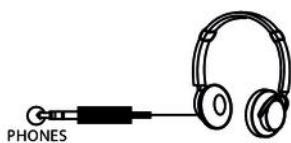

Verbinden Sie Ihre Stereo-Kopfhörer mit dem Ausgang PHONES auf der Rückseite des Drum-Moduls.

8 Anschlüsse und Bedienelemente

Sicht auf das Drum-Modul

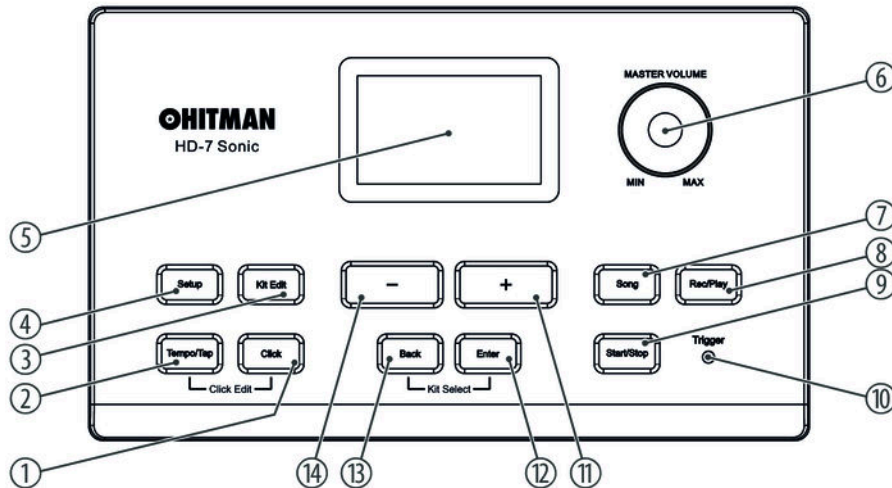

1	<p>[Click]</p> <p>Schaltet das Metronom ein und aus.</p> <p>Gleichzeitiges Drücken von [Click] und [Tempo/Tap]: Öffnet die Metronom-Konfiguration.</p>
2	<p>[Tempo/Tap]</p> <p>Stellt die Tempi des Metronoms und der Song-Wiedergabe ein.</p> <p>Gleichzeitiges Drücken von [Click] und [Tempo/Tap]: Öffnet die Metronom-Konfiguration.</p>
3	<p>[Kit Edit]</p> <p>Öffnet die Auswahl der Drum-Kits.</p> <p>Ruft den Einstellmodus auf. In diesem Modus können verschiedene Geräteparameter angepasst und die Standby-Funktion aus- und eingeschaltet werden.</p>
4	<p>[Setup]</p> <p>Stellt verschiedene Parameter ein, z. B. für Schwellenwert, Velocity-Kurve, Effekt usw.</p>
5	LED-Display
6	<p>[MASTER VOLUME]</p> <p>Stellt die Lautstärke des E-Drum-Moduls ein.</p>
7	<p>[Song]</p> <p>Öffnet das Menü für die Songauswahl.</p>
8	<p>[Rec/Play]</p> <p>Öffnet das Menü für die Aufnahme und Wiedergabe von Songs.</p>

9	[Start/Stop] Startet und beendet die Wiedergabe eines Songs oder die Aufnahme eines Songs.
10	LED [Trigger] Leuchtet beim Erzeugen von Triggerimpulsen auf.
11	[+] Blättert vorwärts durch die Drum-Kits, Parameter, Sounds etc.
12	[Enter] Bestätigt einen ausgewählten Wert oder Parameter. Aktiviert die nächste Ebene des Untermenüs. Gleichzeitiges Drücken von [Back]: Kehrt zum Drum-Kit-Auswahlmenü zurück.
13	[Back] Kehrt ohne Änderung des angezeigten Werts zur übergeordneten Menüebene zurück. Gleichzeitiges Drücken von [Enter]: Zurückkehren zum Kit-Auswahlmenü
14	[-] Blättert rückwärts durch eine angezeigte Auswahl.

Display

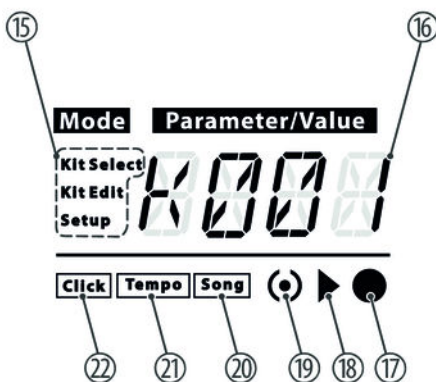

15	Zeigt die gewählte Betriebsart (Kit Select, Kit Edit, Setup) an.
16	Zeigt die aktuelle Auswahl (Song, Drum-Kit, Parameter oder Wert) an.
17	Zeigt an, dass die Aufnahmefunktion aktiv ist.
18	Zeigt an, dass die Wiedergabefunktion aktiv ist.
19	Blinkt bei aktivem Metronom, bei aktiver Aufnahme oder bei aktiver Wiedergabe im Takt auf.
20	Zeigt an, dass der Song-Modus aktiv ist.
21	ohne Funktion
22	Zeigt an, dass das Metronom aktiv ist.

Rückseite des Drum-Moduls

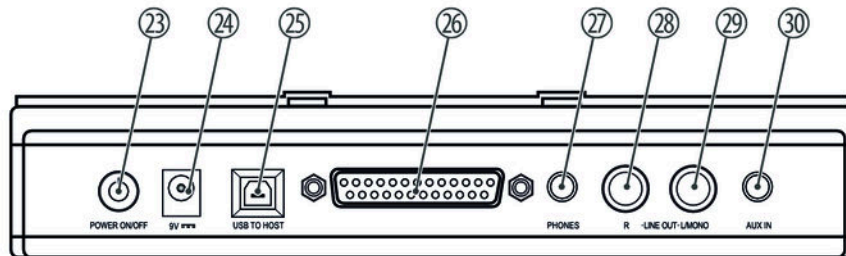

23	[POWER ON/OFF] Hauptschalter. Schaltet das Gerät ein und aus.
24	Anschlussbuchse für das 9-V-Steckernetzteil zur Spannungsversorgung
25	[USB TO HOST] USB-Port zum Anschluss eines PC mit USB-MIDI-Schnittstelle
26	Serielle Schnittstelle zum Anschließen der Pads und Cymbals
27	[PHONES] Kopfhörerausgang (3,5-mm-Stereo-Klinke)
28, 29	[LINE OUT L/R] Möglichkeit zum Anschluss von aktiven Lautsprechern oder Verstärkern
30	[AUX IN] Eingangsbuchse (3,5-mm-Stereo-Klinke) zum Anschließen von Audiogeräten wie CD- und MP3-Player usw.

9 Bedienung

9.1 Funktionen

Einschalten



Prüfen Sie vor dem Einschalten alle Kabelverbindungen auf korrekten Sitz.
Drehen Sie vor dem Einschalten den Lautstärkereglер [MASTER VOLUME] am Drum-Modul auf Minimum.

- ➔ Schalten Sie das Drum-Modul mit dem Hauptschalter [POWER ON/OFF] auf der Rückseite ein.
 - ⇒ Das Display zeigt „K001“. Sie können nun ein Drum-Kit auswählen.

Lautstärke einstellen

1. ➔ Drehen Sie den Lautstärkereglер [MASTER VOLUME] auf [MIN].
2. ➔ Drücken Sie [Start/Stop].
3. ➔ Drehen Sie den Lautstärkereglер [MASTER VOLUME] so lange im Uhrzeigersinn, bis Sie den abgespielten Song in angenehmer Lautstärke hören.
 - ⇒ Die Lautstärke des Drum-Moduls ist eingestellt.
4. ➔ Drücken Sie [Start/Stop], um die Wiedergabe des Songs zu beenden.

E-Drum-Modul auf Werkseinstellungen zurücksetzen

1. ➔ Schalten Sie das Gerät am Hauptschalter [POWER ON/OFF] aus.
2. ➔ Drücken Sie gleichzeitig [+] und [-], während Sie das Gerät am Hauptschalter [POWER ON/OFF] wieder einschalten.
 - ⇒ Das Display zeigt „RSET“ an. Sämtliche Parameter des E-Drum-Moduls sind auf Werkseinstellungen zurückgesetzt.

9.2 Drum-Kits

Drum-Kit auswählen

Ein Drum-Kit ist eine Zusammenstellung, in der jedem Trigger ein bestimmter Sound und mehrere Klangparameter zugeordnet sind. Durch die Auswahl eines Drum-Kits können Sie den Klang Ihres E-Drum-Sets in Sekundenschnelle an die gewünschte Musikrichtung anpassen.

1. ➔ Drücken Sie gleichzeitig [Back] und [Enter], um den Menüpunkt „Kit Select“ aufzurufen. Auf dem Display wird die Nummer des ersten voreingestellten Kits angezeigt.
2. ➔ Wählen Sie mit [+] oder [-] das gewünschte Kit.

Instrument auswählen

1. ➤ Drücken Sie *[Kit Edit]*, um das Menü zur Bearbeitung der Drum-Kits aufzurufen. Das Display zeigt „INST“ an.
2. ➤ Bestätigen Sie die Auswahl mit *[Enter]*.
3. ➤ Drücken Sie *[+]* oder *[-]* so oft, bis das Display das gewünschte Instrument anzeigt. Folgende Instrumente stehen zur Auswahl:

Display-Anzeige	Instrument
KICK	Bass Drum
SNAR	Snare
TOM1	Tom 1
TOM2	Tom 2
TOM3	Tom 3
HH-0	Hi-Hat Open
HH-C	Hi-Hat Closed
HH-P	Hi-Hat Pedal
HH-S	Hi-Hat Splash
CRSH	Crash
RIDE	Ride

4. ➤ Wählen Sie mit *[Enter]*, mit *[+]* oder *[-]* oder mit einem kräftigen Anschlagen des jeweiligen Pad das gewünschte Instrument aus und bestätigen Sie mit *[Enter]*. Sie können die Auswahl nun mit „Start/Stop“ anhören.
5. ➤ Drücken Sie erneut *[Enter]*, um die Auswahl zu speichern. Mit *[Back]* kehren Sie zur vorherigen Menüebene zurück, ohne die Einstellungen zu speichern.
6. ➤ Drücken Sie gleichzeitig *[+]* und *[-]*, um die Werkseinstellungen wiederherzustellen.

Pad-Lautstärke einstellen

1. ➤ Drücken Sie *[Kit Edit]*, um das Menü zur Bearbeitung der Drum-Kits aufzurufen. Das Display zeigt „INST“ an.
2. ➤ Drücken Sie *[+]* oder *[-]* so oft, bis das Display „LEVL“ anzeigt.
3. ➤ Wählen Sie mit *[Enter]*, mit *[+]* oder *[-]* oder mit einem kräftigen Anschlagen des jeweiligen Pad das gewünschte Instrument aus und bestätigen Sie mit *[Enter]*.
4. ➤ Drücken Sie *[+]* oder *[-]* so oft, bis das Display den gewünschten Wert für die Lautstärke anzeigt (Anzeige „000“ ... „127“). Sie können die Auswahl nun mit „Start/Stop“ anhören.
5. ➤ Drücken Sie erneut *[Enter]*, um die Auswahl zu speichern. Mit *[Back]* kehren Sie zur vorherigen Menüebene zurück, ohne die Einstellungen zu speichern.

Reverb einstellen

1. ➤ Drücken Sie *[Kit Edit]*, um das Menü zur Bearbeitung der Drum-Kits aufzurufen. Das Display zeigt „INST“ an.
2. ➤ Drücken Sie *[+]* oder *[-]* so oft, bis das Display „RSND“ anzeigt und bestätigen Sie mit *[Enter]*.
3. ➤ Drücken Sie *[+]* oder *[-]* so oft, bis das Display den gewünschten Wert für den Reverb-Effekt anzeigt (Anzeige „000“ ... „127“).
4. ➤ Drücken Sie erneut *[Enter]*, um die Auswahl zu speichern. Mit *[Back]* kehren Sie zur vorherigen Menüebene zurück, ohne die Einstellungen zu speichern.

Chorus einstellen

1. ➤ Drücken Sie *[Kit Edit]*, um das Menü zur Bearbeitung der Drum-Kits aufzurufen. Das Display zeigt „INST“ an.
2. ➤ Drücken Sie *[+]* oder *[-]* so oft, bis das Display „CSND“ anzeigt und bestätigen Sie mit *[Enter]*.
3. ➤ Drücken Sie *[+]* oder *[-]* so oft, bis das Display den gewünschten Wert für den Chorus-Effekt anzeigt (Anzeige „000“ ... „127“).
4. ➤ Drücken Sie erneut *[Enter]*, um die Auswahl zu speichern. Mit *[Back]* kehren Sie zur vorherigen Menüebene zurück, ohne die Einstellungen zu speichern.

Reverb-Typ einstellen

1. ➤ Drücken Sie *[Kit Edit]*, um das Menü zur Bearbeitung der Drum-Kits aufzurufen. Das Display zeigt „INST“ an.
2. ➤ Drücken Sie *[+]* oder *[-]* so oft, bis das Display „RTYP“ anzeigt und bestätigen Sie mit *[Enter]*.
3. ➤ Drücken Sie *[+]* oder *[-]* so oft, bis das Display den gewünschten Reverb-Typ anzeigt. Folgende Reverb-Typen stehen zur Auswahl:

Display-Anzeige	Reverb-Typ
ROM1 ... 3	Room
HAL1 ... 2	Hall
PLAT	Plate
DELY	Delay
ECHO	Echo

4. ➤ Drücken Sie erneut *[Enter]*, um die Auswahl zu speichern. Mit *[Back]* kehren Sie zur vorherigen Menüebene zurück, ohne die Einstellungen zu speichern.

Chorus-Typ einstellen

1. ➤ Drücken Sie *[Kit Edit]*, um das Menü zur Bearbeitung der Drum-Kits aufzurufen. Das Display zeigt „INST“ an.
2. ➤ Drücken Sie *[+]* oder *[-]* so oft, bis das Display „CTYP“ anzeigt und bestätigen Sie mit *[Enter]*.

3. ➤ Drücken Sie [+] oder [-] so oft, bis das Display den gewünschten Chorus-Typ anzeigt (Anzeige „CHR1 ... 4“, „FBAK“, „FLG1“, „SDLY“, „DLFY“, „FLG2“, „FLG3“, „CLS1 ... 3“).
4. ➤ Drücken Sie erneut [Enter], um die Auswahl zu speichern. Mit [Back] kehren Sie zur vorherigen Menüebene zurück, ohne die Einstellungen zu speichern.

Drum-Kit kopieren

Sie können Drum-Kits von jedem der 24 Speicherplätze kopieren, z. B. um die Reihenfolge der Drum-Kits zu ändern.

1. ➤ Drücken Sie [Kit Edit], um das Menü zur Bearbeitung der Drum-Kits aufzurufen. Das Display zeigt „INST“ an.
2. ➤ Drücken Sie [+] oder [-] so oft, bis das Display „COPY“ anzeigt und bestätigen Sie mit [Enter].
3. ➤ Drücken Sie [+] oder [-] so oft, bis das Display die Nummer des Drum-Kits anzeigt, das als Ziel gewünscht wird.
4. ➤ Drücken Sie erneut [Enter], um das zuvor eingestellte Drum-Kit auf der Nummer des ausgewählten Drum-Kits abzuspeichern.
 - ⇒ Das Display zeigt „DONE“ an. Das zuvor auf dieser Nummer gespeicherte Drum-Kit wird mit dem ausgewählten Drum-Kit überschrieben.
5. ➤ Drücken Sie [Back], um zur vorherigen Menüebene zurückzukehren, ohne die Einstellungen zu speichern.

Drum-Kit-Effekte auf Werkseinstellungen zurücksetzen

Sie können die Instrumente und die Effekte der Drum-Kits separat auf Werkseinstellungen zurücksetzen.

So setzen Sie die Instrumente auf Werkseinstellungen zurück:

1. ➤ Drücken Sie [Kit Edit], um das Menü zur Bearbeitung der Drum-Kits aufzurufen. Das Display zeigt „INST“ an.
2. ➤ Drücken Sie [+] oder [-] so oft, bis das Display „RSET“ anzeigt und bestätigen Sie mit [Enter].
3. ➤ Drücken Sie [+] oder [-] so oft, bis das Display „DRMS“ anzeigt.
4. ➤ Drücken Sie erneut [Enter].
 - ⇒ Das Display zeigt „DONE“ an. Die Instrumente des Drum-Kit werden auf Werkseinstellungen zurückgesetzt.

So setzen Sie die Effekte auf Werkseinstellungen zurück:

1. ➤ Drücken Sie [Kit Edit], um das Menü zur Bearbeitung der Drum-Kits aufzurufen. Das Display zeigt „INST“ an.
2. ➤ Drücken Sie [+] oder [-] so oft, bis das Display „RSET“ anzeigt und bestätigen Sie mit [Enter].
3. ➤ Drücken Sie [+] oder [-] so oft, bis das Display „EFCT“ anzeigt.
4. ➤ Drücken Sie erneut [Enter].
 - ⇒ Das Display zeigt „DONE“ an. Die Effekte des Drum-Kit werden auf Werkseinstellungen zurückgesetzt.

9.3 Setup

Trigger konfigurieren

Über die Trigger-Funktion können Sie einstellen, wie das e-Drum-Set auf Ihren Spielstil anspricht. Sie können die Parameter für Empfindlichkeit, Schwellenwert, Velocity-Kurve und Crosstalk einstellen.

1. ➤ Drücken Sie *[Setup]*, um das Menü zum Bearbeiten der Einstellungen aufzurufen. Das Display zeigt „TRIG“ an.
2. ➤ Bestätigen Sie die Auswahl mit *[Enter]*.
3. ➤ Drücken Sie *[+]* oder *[-]* so oft, bis das Display das gewünschte Instrument anzeigt.
4. ➤ Drücken Sie *[Enter]* und drücken Sie *[+]* oder *[-]* so oft, bis das Display den gewünschten Parameter anzeigt, den Sie ändern wollen. Folgende Parameter stehen zur Auswahl:

Display-Anzeige	Funktion	
„SENS“	Stellt die Empfindlichkeit des ausgewählten Instruments ein (Anzeige „001“ ... „005“).	
„THRS“	Stellt den Schwellenwert ein, der überschritten werden muss, damit ein Pad anspricht. Dadurch soll verhindert werden, dass ein Pad auf die Vibrationen von anderen Pads anspricht (Anzeige „000“ ... „050“).	
„CURV“	Stellt die Velocity-Werte für das ausgewählte Instrument ein, um die Art der Ansprache zu definieren. Es stehen vier Velocity-Kurven zur Auswahl.	
	„EASY“	Leichtes Anspielen der maximalen MIDI-Velocity 127
	„NORL“	Gleichmäßige Übergänge bei Velocity-Änderungen
	„DYN“	Hohe Anpassungsfähigkeit an lautes oder leises Spiel
	„FID“	MIDI-Velocity 100, unabhängig von der Stärke des Anschlags
„XTLK“	Stellt den Crosstalk-Wert ein, um Überlagerungen durch unabsichtlich angesprochene Pads zu vermeiden. Spricht ein Pad unbeabsichtigt auf das Anschlagen eines anderen Pads an, kann das durch Heraufsetzen des Crosstalk-Wertes beim betroffenen Pad verhindert werden (Anzeige „000“ ... „080“).	
„COPY“	Kopiert die Einstellungen eines Instruments und überträgt diese auf ein anderes Instrument.	

5. ➤ Drücken Sie *[Enter]* und drücken Sie *[+]* oder *[-]* so oft, bis das Display den gewünschten neuen Wert anzeigt.
6. ➤ Drücken Sie erneut *[Enter]*, um die Auswahl zu speichern. Mit *[Back]* kehren Sie zur vorherigen Menüebene zurück, ohne die Einstellungen zu speichern.

MIDI-Kanäle auswählen

1. ➤ Drücken Sie *[Setup]*, um das Menü zum Bearbeiten der Einstellungen aufzurufen. Das Display zeigt „TRIG“ an.
2. ➤ Drücken Sie erneut *[Setup]*, *[+]* oder *[-]* so oft, bis das Display „CHAN“ anzeigt.
3. ➤ Drücken Sie *[Enter]* und wählen Sie mit *[+]* oder *[-]* den gewünschten MIDI-Kanal (Anzeige „0001“ ... „016“, „OFF“).
4. ➤ Drücken Sie erneut *[Enter]*, um die Auswahl zu speichern. Mit *[Back]* kehren Sie zur vorherigen Menüebene zurück, ohne die Einstellungen zu speichern.

Drum-Pad als MIDI-Trigger einsetzen (Local Off)

Durch das Anschlagen eines Pads können externe Audioquellen über USB getriggert werden, ohne dass das Pad selbst zu hören ist. Diese Funktion wird als Local Off bezeichnet.

1. ➤ Drücken Sie *[Setup]*, um das Menü zum Bearbeiten der Einstellungen aufzurufen. Das Display zeigt „TRIG“ an.
2. ➤ Drücken Sie erneut *[Setup]*, *[+]* oder *[-]* so oft, bis das Display „LOCL“ anzeigt.
3. ➤ Drücken Sie *[Enter]* und wählen Sie mit *[+]* oder *[-]* entweder „Off“ oder „On“. Die Standardeinstellung ist „On“. In der Einstellung „Off“ werden die Pads nicht direkt angesprochen.
4. ➤ Drücken Sie *[Enter]* und wählen Sie mit *[+]* oder *[-]* entweder „Off“ oder „On“. Die Standardeinstellung ist „On“.
5. ➤ Drücken Sie erneut *[Enter]*, um die Auswahl zu speichern. Mit *[Back]* kehren Sie zur vorherigen Menüebene zurück, ohne die Einstellungen zu speichern.

Effekte für alle Drum-Kits ausschalten

Viele Drum-Kits enthalten standardmäßig Effekte wie Reverb und Chorus. Diese können ausgeschaltet werden, wenn z. B. externe Effekte zugespielt werden sollen.

1. ➤ Drücken Sie *[Setup]*, um das Menü zum Bearbeiten der Einstellungen aufzurufen. Das Display zeigt „TRIG“ an.
2. ➤ Drücken Sie erneut *[Setup]*, *[+]* oder *[-]* so oft, bis das Display „EFCT“ anzeigt.
3. ➤ Drücken Sie *[Enter]* und wählen Sie mit *[+]* oder *[-]* entweder „REVB“, um den Reverb-Effekt ein- oder auszuschalten, oder „CHRS“, um den Chorus-Effekt ein- oder auszuschalten.
4. ➤ Drücken Sie erneut *[Enter]*, um die Auswahl zu speichern. Mit *[Back]* kehren Sie zur vorherigen Menüebene zurück, ohne die Einstellungen zu speichern.

Trigger auf Werkseinstellungen zurücksetzen

1. ➤ Drücken Sie *[Setup]*, um das Menü zum Bearbeiten der Einstellungen aufzurufen. Das Display zeigt „TRIG“ an.
2. ➤ Drücken Sie erneut *[Setup]*, *[+]* oder *[-]* so oft, bis das Display „RSET“ anzeigt.
3. ➤ Drücken Sie erneut *[Setup]*, *[+]* oder *[-]* so oft, bis das Display „TRGS“ anzeigt.

4. ➤ Drücken Sie *[Enter]*.
 - ⇒ Das Display zeigt „*DONE*“ an. Die Werte für die Parameter Empfindlichkeit „*SENS*“, Schwellenwert „*THRS*“, Velocity-Kurve „*CURV*“ und Crosstalk „*XTLK*“ werden auf Werkseinstellungen zurückgesetzt.

Drum-Kits auf Werkseinstellungen zurücksetzen

1. ➤ Drücken Sie *[Setup]*, um das Menü zum Bearbeiten der Einstellungen aufzurufen. Das Display zeigt „*TRIG*“ an.
2. ➤ Drücken Sie erneut *[Setup]*, *[+]* oder *[-]* so oft, bis das Display „*RSET*“ anzeigt.
3. ➤ Drücken Sie *[Enter]* und drücken Sie *[+]* oder *[-]* so oft, bis das Display „*KITS*“ anzeigt.
4. ➤ Drücken Sie *[Enter]*.
 - ⇒ Das Display zeigt „*DONE*“ an. Die Werte für alle Drum-Kits mit Ausnahme der Trigger-Einstellungen „*TRGS*“ werden auf Werkseinstellungen zurückgesetzt.

Ruhemodus aktivieren

1. ➤ Drücken Sie *[Setup]*, um das Menü zum Bearbeiten der Einstellungen aufzurufen. Das Display zeigt „*TRIG*“ an.
2. ➤ Drücken Sie erneut *[Setup]*, *[+]* oder *[-]* so oft, bis das Display „*POWR*“ anzeigt.
3. ➤ Drücken Sie *[Enter]*, wählen Sie mit *[+]* oder *[-]* entweder „*On*“ oder „*Off*“ und bestätigen Sie die Auswahl mit *[Enter]*.

Display-Anzeige	Funktion
„ <i>On</i> “	Der Ruhemodus ist aktiviert. Nach 30 Minuten Inaktivität schaltet sich das Gerät automatisch ab. Zum Starten aus dem Ruhemodus zweimal <i>[POWER ON/OFF]</i> drücken.
„ <i>Off</i> “	Der Ruhemodus ist nicht aktiviert.

9.4 Songs

1. ➤ Drücken Sie *[Song]*, um die Songliste aufzurufen. Auf dem Display wird die Nummer des zuletzt gewählten Songs angezeigt.
2. ➤ Wählen Sie mit *[+]* oder *[-]* den gewünschten Song.
3. ➤ Drücken Sie *[Start/Stop]*, um die Wiedergabe des Songs zu starten oder zu beenden.

Schlagzeugspur stummschalten

Die Schlagzeugspur in den vorinstallierten Songs kann stummgeschaltet werden, wenn z. B. dieser Part selbst zugespield werden soll.

- 1.** ▶ Drücken Sie *[Song]*, um die Songliste aufzurufen. Auf dem Display wird „S001“ angezeigt.
- 2.** ▶ Drücken Sie *[Enter]* und drücken Sie *[+]* oder *[-]* so oft, bis das Display „DRUM“ anzeigt.
- 3.** ▶ Drücken Sie *[Enter]*, wählen Sie mit *[+]* oder *[-]* „Off“, um die Schlagzeugspur stummzuschalten. Bestätigen Sie die Auswahl mit *[Enter]*.

Beim Ausschalten des Geräts wird die Einstellung automatisch auf „On“ zurückgesetzt.

Lautstärke der Schlagzeugspur einstellen

Die Lautstärke der Schlagzeugspur in den vorinstallierten Songs kann separat eingestellt werden.

- 1.** ▶ Drücken Sie *[Song]*, um die Songliste aufzurufen. Auf dem Display wird „S001“ angezeigt.
- 2.** ▶ Drücken Sie *[Enter]* und drücken Sie *[+]* oder *[-]* so oft, bis das Display „DVOL“ anzeigt.
- 3.** ▶ Drücken Sie *[Enter]*, und passen Sie mit *[+]* oder *[-]* die Lautstärke der Schlagzeugspur an. Drücken Sie gleichzeitig *[+]* und *[-]*, um die Lautstärke der Schlagzeugspur auf Werkseinstellungen zurückzusetzen (Wert 028). Bestätigen Sie die Auswahl mit *[Enter]*.

Beim Ausschalten des Geräts wird die Lautstärke der Schlagzeugspur automatisch auf Werkseinstellungen zurückgesetzt.

Lautstärke der Begleitinstrumente einstellen

Die Lautstärke der Begleitinstrumente in den vorinstallierten Songs kann separat eingestellt werden.

- 1.** ▶ Drücken Sie *[Song]*, um die Songliste aufzurufen. Auf dem Display wird „S001“ angezeigt.
- 2.** ▶ Drücken Sie *[Enter]* und drücken Sie *[+]* oder *[-]* so oft, bis das Display „ACCV“ anzeigt.
- 3.** ▶ Drücken Sie *[Enter]*, und passen Sie mit *[+]* oder *[-]* die Lautstärke der Begleitinstrumente an. Drücken Sie gleichzeitig *[+]* und *[-]*, um die Lautstärke der Begleitinstrumente auf Werkseinstellungen zurückzusetzen (Wert 028). Bestätigen Sie die Auswahl mit *[Enter]*.

Beim Ausschalten des Geräts wird die Lautstärke der Begleitinstrumente automatisch auf Werkseinstellungen zurückgesetzt.

Einstellungen von Schlagzeugspur und Begleitinstrumenten auf Werkseinstellungen zurücksetzen

1. ➤ Drücken Sie *[Song]*, um die Songliste aufzurufen. Auf dem Display wird „S001“ angezeigt.
2. ➤ Drücken Sie *[Enter]* und drücken Sie *[+]* oder *[-]* so oft, bis das Display „RSET“ anzeigt.
3. ➤ Drücken Sie *[Enter]*.
⇒ Das Display zeigt „DONE“ an. Die Werte für die Schlagzeugspur und die Begleitinstrumente werden auf Werkseinstellungen zurückgesetzt.

9.5 Metronom

Lautstärke des Metronoms einstellen

1. ➤ Drücken Sie gleichzeitig *[Tempo/Tap]* und *[Click]*, um das Menü zur Konfiguration des Metronoms aufzurufen.
2. ➤ Drücken Sie *[Enter]* und drücken Sie *[+]* oder *[-]* so oft, bis das Display „LEVL“ anzeigt.
3. ➤ Drücken Sie *[Enter]* und passen Sie mit *[+]* oder *[-]* die Lautstärke des Metronoms an. Drücken Sie gleichzeitig *[+]* und *[-]*, um die Lautstärke des Metronoms auf Werkseinstellungen zurückzusetzen (Wert 020). Bestätigen Sie die Auswahl mit *[Enter]*.

Taktart des Metronoms einstellen

1. ➤ Drücken Sie gleichzeitig *[Tempo/Tap]* und *[Click]*, um das Menü zur Konfiguration des Metronoms aufzurufen.
2. ➤ Drücken Sie *[Enter]* und drücken Sie *[+]* oder *[-]* so oft, bis das Display „TSIG“ anzeigt.
3. ➤ Drücken Sie *[Enter]* und wählen Sie mit *[+]* oder *[-]* die gewünschte Taktart aus (Anzeige „1-4“, „2-4“, „3-4“, „4-4“, „5-4“, „6-4“, „7-4“, „3-8“). Drücken Sie gleichzeitig *[+]* und *[-]*, um die Taktart des Metronoms auf Werkseinstellungen zurückzusetzen (Wert 4 4). Bestätigen Sie die Auswahl mit *[Enter]*.

Ton des Metronoms einstellen

1. ➤ Drücken Sie gleichzeitig *[Tempo/Tap]* und *[Click]*, um das Menü zur Konfiguration des Metronoms aufzurufen.
2. ➤ Drücken Sie *[Enter]* und drücken Sie *[+]* oder *[-]* so oft, bis das Display „SND“ anzeigt.
3. ➤ Drücken Sie *[Enter]* und wählen Sie mit *[+]* oder *[-]* einen der drei Metronomtöne aus. Bestätigen Sie die Auswahl mit *[Enter]*.

Metronom auf Werkseinstellungen zurücksetzen

1. ➤ Drücken Sie gleichzeitig *[Tempo/Tap]* und *[Click]*, um das Menü zur Konfiguration des Metronoms aufzurufen.
2. ➤ Drücken Sie *[+]* oder *[-]* so oft, bis das Display „RSET“ anzeigt.
3. ➤ Drücken Sie *[Enter]*.
⇒ Das Display zeigt „DONE“ an. Die Werte für das Metronom werden auf Werkseinstellungen zurückgesetzt.

9.6 Tempo

Tempo ändern

Sie können das Tempo auf zwei verschiedene Arten mit *[Tempo/Tap]* ändern:

1. ➤ Drücken Sie *[Tempo/Tap]*. Im Display erscheint das aktuell eingestellte Tempo.
2. ➤ Drücken Sie *[+]* oder *[-]* so oft, bis der gewünschte Wert angezeigt wird (Anzeige „020“ bis „240“).
oder:
3. ➤ Drücken Sie *[Tempo/Tap]*. Im Display erscheint das aktuell eingestellte Tempo.
4. ➤ Drücken Sie *[Enter]*. Der Wert des aktuell eingestellten Tempos wird kurz im Display angezeigt.
5. ➤ Schlagen Sie vier Mal rhythmisch auf ein Pad, um das Tempo zu ändern. Der neue Wert wird durch das Zeitintervall der vier Schläge festgelegt.
6. ➤ Um das Tempo auf Werkseinstellungen zurückzusetzen, drücken Sie gleichzeitig *[+]* und *[-]*.

9.7 Aufnahme und Wiedergabe

Aufnahme

1. ➤ Drücken Sie *[Rec/Play]* und drücken Sie *[+]* oder *[-]* so oft, bis im Display „RECD“ angezeigt wird.
2. ➤ Drücken Sie *[Start/Stop]*, um die Aufnahme zu starten. Drücken Sie *[Start/Stop]* erneut, um die Aufnahme zu beenden.

Wiedergabe

1. ➤ Drücken Sie *[Rec/Play]* und drücken Sie *[+]* oder *[-]* so oft, bis im Display „PLAY“ angezeigt wird.
2. ➤ Drücken Sie *[Start/Stop]*, um die Wiedergabe zu starten. Drücken Sie *[Start/Stop]* erneut, um die Wiedergabe zu beenden.

Löschen einer Aufnahme

1. ➤ Drücken Sie *[Rec/Play]* und drücken Sie *[+]* oder *[-]* so oft, bis im Display „CLER“ angezeigt wird.
2. ➤ Drücken Sie *[Enter]*. Die Aufnahme wird gelöscht.

10 Technische Daten

Eingangsanschlüsse	USB-Schnittstelle	USB 2.0 Typ B
	Kombinierter Triggeranschluss	1 × D-Sub-Steckverbinder
	AUX-in	1 × 3,5-mm-Klinkenbuchse
Ausgangsanschlüsse	Kopfhörer	1 × 3,5-mm-Klinkenbuchse
	Main-Ausgang links	1 × 6,35-mm-Klinkenbuchse
	Main-Ausgang rechts	1 × 6,35-mm-Klinkenbuchse
Voices	355	
Effekte	Reverb, Chorus	
Drum-Kits	24 Preset-Kits, 16 benutzerdefinierte Kits	
Demo- und Übungsstücke	30 vorprogrammierte Songs	
Spannungsversorgung	Steckernetzteil (9 V $\overline{=}$ / 600 mA, Plus am Innenleiter)	
Abmessungen (B × H × T)	1020 mm × 1050 mm × 560 mm	
Gewicht	11,2 kg	
Umgebungsbedingungen	Temperaturbereich	0 °C...40 °C
	Relative Luftfeuchte	50 %, nicht kondensierend

Weitere Informationen

Inkl. Rack	Ja
Inkl. Hoher	Nein
Inkl. Fußmaschine	Nein
Inkl. Kopfhörer	Nein
Mesh Head Pads	Ja
Pads in Stereo	Nein
Anzahl der Direct Outputs	0

11 Reinigung

Geräteteile

Reinigen Sie die von außen zugänglichen Geräteteile regelmäßig. Die Häufigkeit der Reinigung hängt von der Betriebsumgebung ab: feuchte, rauchige oder besonders schmutzige Umgebungen können eine größere Schmutzansammlung an den Geräteteilen verursachen.

- Reinigen Sie mit einem trockenen weichen Tuch.
- Hartnäckige Verschmutzungen können Sie mit einem leicht angefeuchteten Tuch entfernen.
- Verwenden Sie ausschließlich pH-neutrale, lösungsmittelfreie und nicht scheuernde Reinigungsmittel. Verwenden Sie niemals Reiniger, die Alkohol oder Verdünnung enthalten.
- Stellen Sie keine Gegenstände aus Vinyl auf das Gerät, denn Vinyl kann auf der Oberfläche ankleben oder zu deren Verfärbung führen.

12 Umweltschutz

Verpackungsmaterial entsorgen



Für die Verpackungen wurden umweltverträgliche Materialien gewählt, die einer normalen Wiederverwertung zugeführt werden können. Sorgen Sie dafür, dass Kunststoffhüllen, Verpackungen, etc. ordnungsgemäß entsorgt werden.

Werfen Sie diese Materialien nicht einfach weg, sondern sorgen Sie dafür, dass sie einer Wiederverwertung zugeführt werden. Beachten Sie die Hinweise und Kennzeichen auf der Verpackung.

Entsorgen Ihres Altgeräts



Dieses Produkt unterliegt der europäischen Richtlinie über Elektro- und Elektronik-Altgeräte (WEEE-Richtlinie – Waste Electrical and Electronic Equipment) in ihrer jeweils aktuell gültigen Fassung. Entsorgen Sie Ihr Altgerät nicht mit dem normalen Hausmüll.

Entsorgen Sie das Produkt über einen zugelassenen Entsorgungsbetrieb oder über Ihre kommunale Entsorgungseinrichtung. Beachten Sie dabei die in Ihrem Land geltenden Vorschriften. Setzen Sie sich im Zweifelsfall mit Ihrer Entsorgungseinrichtung in Verbindung.

13 Anhang

13.1 Kit-Liste

Nr.	Name	Nr.	Name
1	Acoustic 1	21	Rock 2
2	Acoustic 2	22	Reggae-pop
3	Room	23	Brush
4	Nine-oh	24	Modern R&B
5	Rock 1	25	User 1
6	Dance Club	26	User 2
7	Jazz	27	User 3
8	Rap-hop	28	User 4
9	Early R&B	29	User 5
10	Electronic 1	30	User 6
11	Crunch	31	User 7
12	Compressed	32	User 8
13	Electronic 2	33	User 9
14	Analog	34	User 10
15	Drum Box 1	35	User 11
16	Latin	36	User 12
17	Pop	37	User 13
18	Eight-oh	38	User 14
19	Electro-pop	39	User 15
20	Trash	40	User 16

13.2 Song-Style-Liste

Nr.	Name	Nr.	Name
01	Rock Shuffle	05	Hard Rock
02	Surf Pop	06	Pop Bossa
03	Techno	07	80's Rock
04	60's Rock	08	16 Beat

Nr.	Name	Nr.	Name
09	Pop Shuffle	20	Big Band
10	Guitar Pop	21	Country 8 Beat
11	Modern 6/8	22	3/4 Gospel
12	Swing Funk	23	Soul
13	Piano Ballad	24	8 Beat Two
14	Rap	25	Reggae
15	16 Beat Ballad	26	Swing Reggae
16	Pop Ballad	27	English Waltz
17	8 Beat Dance	28	Tango
18	8 Beat Modern	29	Rhythm & Blues
19	70's Disco	30	Polka

13.3 Sound-Liste

Group 1: Kick Drums			
01	Acoustic kick 1	17	Rock kick 3
02	Acoustic kick_2	18	Rock kick 4
03	Room kick 1	19	Rock kick 5
04	Room kick 2	20	8-oh kick
05	Rock kick 1	21	9-oh kick
06	Jazz kick 1	22	Dance club kick
07	Early R&B kick	23	Rap-hop kick
08	Compressed kick	24	Electronic kick 1
09	Latin kick	25	Electronic kick 2
10	Pop kick	26	Analog kick
11	Trash_kick	27	Drum box kick 1
12	Rock kick 2	28	Drum box kick 2
13	Reggae-pop kick	29	Crunch kick
14	Brush kick	30	Electro-pop kick
15	Modern R&B kick	31	Thick kick
16	Big kick		

Group 2: Snare Drums			
01	Acoustic snare 1	32	Crunch snare 1
02	Piccolo snare 1	33	Electronic snare 2
03	Piccolo snare 2	34	Analog snare 2
04	Room snare 1	35	Crunch snare 2
05	Room snare 2	36	Drum box snare 3
06	Rock snare 1	37	Noise snare
07	Rock snare 2	38	Reso-snare
08	Rock snare 3	39	Bubble snare
09	Rock snare 4	40	Acoustic rimshot 1
10	Compressed snare	41	Early R&B rimshot
11	Jazz snare	42	Pop rimshot 1
12	Acoustic snare 2	43	Piccolo rimshot 1
13	Acoustic snare 3	44	Rock rimshot 1
14	Trash snare	45	Jazz rimshot 1
15	Pop snare 1	46	Acoustic rimshot 2
16	Reggae-pop snare	47	Compressed rimshot
17	Brush snare	48	Room rimshot
18	Early R&B snare	49	Pop rimshot 2
19	Pop snare 2	50	Rock rimshot 2
20	Latin snare + tambourine	51	Reggae-pop rimshot
21	Electro-pop snare	52	Brush rimshot
22	Rap-hop snare	53	Analog rimshot 1
23	Analog snare	54	Modern R&B rimshot
24	Modern R&B snare	55	Trash rimshot
25	Rock snare 5	56	Drum box rimshot 1
26	Electronic snare 1	57	8-oh rimshot
27	Drum box snare 1	58	Dance club rimshot
28	8-oh snare	59	Electronic rimshot 1
29	Dance club snare	60	Crunch rimshot
30	9-oh snare	61	Electronic rimshot 2
31	Drum box snare 2	62	Analog rimshot 2

63	Drum box rimshot 2	66	Piccolo rimshot 2
64	Electro-pop rimshot	67	Rock snare 6
65	Piccolo snare 3	68	Rock rimshot 3

Group 3: Toms			
01	Acoustic tom 1 (high)	29	D-dub tom (mid)
02	Acoustic tom 1 (mid)	30	D-dub tom (low)
03	Acoustic tom 1 (low)	31	Rock tom 3 (high)
04	Acoustic tom 2 (high)	32	Rock tom 3 (mid)
05	Acoustic tom 2 (mid)	33	Rock tom 3 (low)
06	Acoustic tom 2 (low)	34	Rock tom 4 (high)
07	Room tom 1 (high)	35	Rock tom 4 (mid)
08	Room tom 1 (mid)	36	Rock tom 4 (low)
09	Room tom 1 (low)	37	Rock tom 5
10	Compressed tom (high)	38	Modern R&B tom (high)
11	Compressed tom (mid)	39	Modern R&B tom (mid)
12	Compressed tom (low)	40	Modern R&B tom (low)
13	Rock tom 1 (high)	41	Jazz tom (high)
14	Rock tom 1 (mid)	42	Jazz tom (mid)
15	Rock tom 1 (low)	43	Jazz tom (low)
16	Rock tom 2 (high)	44	Brush tom (high)
17	Rock tom 2 (mid)	45	Brush tom (mid)
18	Rock tom 2 (low)	46	Brush tom (low)
19	Pop tom 1 (high)	47	Early R&B tom (high)
20	Pop tom 1 (mid)	48	Early R&B tom (mid)
21	Pop tom 1 (low)	49	Early R&B tom (low)
22	Pop tom 2 (high)	50	Reggae-pop tom & timbale
23	Pop tom 2 (mid)	51	Reggae-pop tom & conga
24	Pop tom 2 (low)	52	Reggae-pop tom & conga
25	Tight tom (high)	53	Latin tom & conga
26	Tight tom (mid)	54	Latin tom & bongo
27	Tight tom (low)	55	Electro-pop tom (high)
28	D-dub tom (high)	56	Electro-pop tom (mid)

57	Electro-pop tom (low)	77	Analog tom (mid)
58	Electro-pop tom 2 (high)	78	Analog tom (low)
59	Electro-pop tom 2 (mid)	79	9-oh tom (high)
60	Electro-pop tom 2 (low)	80	9-oh tom (mid)
61	Trash tom (high)	81	9-oh tom (low)
62	Trash tom (mid)	82	9-oh tom 2 (high)
63	Trash tom (low)	83	9-oh tom 2 (mid)
64	Crunch tom (high)	84	9-oh tom 2 (low)
65	Crunch tom (mid)	85	8-oh tom fall (high)
66	Crunch tom (low)	86	8-oh tom fall (mid)
67	Rap-hop tom (high)	87	8-oh tom fall (low)
68	Rap-hop tom (mid)	88	Drum box tom 1 (high)
69	Rap-hop tom (low)	89	Drum box tom 1 (mid)
70	Electronic tom 1 (high)	90	Drum box tom 1 (low)
71	Electronic tom 1 (mid)	91	Drum box tom 2 (high)
72	Electronic tom 1 (low)	92	Drum box tom 2 (mid)
73	Electronic tom 2 (high)	93	Drum box tom 2 (low)
74	Electronic tom 2 (mid)	94	Dance club tom (high)
75	Electronic tom 2 (low)	95	Dance club tom (mid)
76	Analog tom (high)	96	Dance club tom (low)

Group 4: Cymbals			
01	Crash cymbal 1	11	Crispy splash
02	Crash cymbal 2	12	Trash splash
03	Rap-hop crash	13	Small splash
04	Mid crash 1	14	Electro splash
05	Mid crash 2	15	Dark splash
06	Dark crash	16	Low crash 1
07	18" crash 1	17	Low crash 2
08	18" crash 2	18	Analog crash
09	Mid splash	19	Electro-pop crash
10	High splash	20	Dance club crash

21	Electro crash 1	35	Cymbal ride plus bell 1
22	Electro crash 2	36	Cymbal ride plus bell 2
23	Falling crash	37	Trash ride
24	Submarine crash	38	Electronic ride 1
25	Sizzle ride	39	Electro-pop ride
26	Sizzle ride plus bell	40	High ping ride
27	Cimbal ride bell 1	41	Drum box ride
28	Cimbal ride bell 2	42	9-oh ride crash
29	Low ride	43	Pie tin ride
30	Early R&B ride	44	Electronic ride 2
31	Ride crash	45	Crunch ride
32	Brush ride	46	Electronic crash-ride
33	Cimbal ride plus bell 3	47	Electronic ride 3
34	Latin ride & cowbell		

Group 5: Hi-hats			
01	Brush hat 1 closed	18	Rock hat 2 foot
02	Brush hat 1 foot	19	Rock hat 2 open
03	Brush hat 1 open	20	Rock hat 2 splash
04	Brush hat 1 splash	21	Small hat 1 closed
05	Brush hat 2 closed	22	Small hat 1 foot
06	Brush hat 2 foot	23	Small hat 1 open
07	Brush hat 2 open	24	Small hat 1 splash
08	Brush hat 2 splash	25	Small hat 2 closed
09	Room hat closed	26	Small hat 2 foot
10	Room hat foot	27	Small hat 2 open
11	Room hat open	28	Small hat 2 splash
12	Room hat splash	29	Snappy brush hat closed
13	Rock hat 1 closed	30	Snappy brush hat foot
14	Rock hat 1 foot	31	Snappy brush hat open
15	Rock hat 1 open	32	Snappy brush hat splash
16	Rock hat 1 splash	33	Trash hat closed
17	Rock hat 2 closed	34	Trash hat foot

35	Trash hat open	62	Electronic hat 2 closed
36	Trash hat splash	63	Electronic hat 2 foot
37	Early R&B hat closed	64	Electronic hat 2 open
38	Early R&B hat foot	65	Electronic hat 2 splash
39	Early R&B hat open	66	Analog hat closed
40	Early R&B hat splash	67	Analog hat foot
41	Boom snap hat closed	68	Analog hat open
42	Boom snap hat open	69	Drum box hat 1 closed
43	Boom snap hat splash	70	Drum box hat 1 foot
44	Rock hat 3 closed	71	Drum box hat 1 open
45	Rock hat 3 open	72	9-oh hat closed
46	8-oh hat closed	73	9-oh hat foot
47	8-oh hat foot	74	9-oh hat open
48	8-oh hat open	75	9-oh hat splash
49	Dance club hat closed	76	Electro-pop hat closed
50	Dance club hat foot	77	Electro-pop hat foot
51	Dance club hat open	78	Electro-pop hat open
52	Rap-hop hat closed	79	Electro-pop hat splash
53	Rap-hop hat foot	80	Modern R&B hat closed
54	Rap-hop hat open	81	Modern R&B hat foot
55	Rap-hop hat splash	82	Modern R&B hat open
56	Electronic hat 1 closed	83	Modern R&B hat splash
57	Electronic hat 1 foot	84	Drum box hat 2 closed
58	Electronic hat 1 open	85	Drum box hat 2 foot
59	Crunch hat closed	86	Drum box hat 2 open
60	Crunch hat foot	87	Shaker hat closed
61	Crunch hat open		

Group 6: Percussion

01	Agogo (high)	05	Conga (low)
02	Agogo (low)	06	Hand claps
03	Agogo (high/low)	07	Timbale (high)
04	Conga (high)	08	Timbale (low)

09	Triangle mute	18	Tambourine (up/down)
10	Triangle open	19	Cowbell
11	Triangle (open/mute)	20	8-oh cowbell
12	Woodblock (high)	21	Side H
13	Woodblock (low)	22	Side L
14	Woodblock (high/low)	23	Wood Block H
15	Shaker	24	Wood Block L
16	Tambourine (down)	25	Agogo H
17	Tambourine (up)	26	Agogo L

13.4 MIDI-Implementierung

Funktion		Gesendet	Empfangen	Anmerkungen
Basic Channel	Default	1-16 CH	1-16 CH	
	Changed	1-16 CH	1-16 CH	
Mode	Default	Mode 3	Mode 3	
	Messages	No	No	
	Altered	*****	No	
Note Number		0 ... 127	0 ... 127	
	True voice	*****	0 ... 127	
Velocity	Note ON	Yes 9nH, v = 1...- 127	Yes 9nH, v = 1...- 127	
	Note OFF	Yes, 8nH, v = 0	Yes, 9nH, v = 0 or 8nh	
After Keys		No	No	
Pitch Bender		No	Yes	

Funktion		Gesendet	Empfangen	Anmerkungen
Control Change	0,32	Yes	Yes	Bank Select
	1	No	Yes	Modulation
	5	No	Yes	Portamento Time
	6	Yes	Yes	Data Entry
	7	Yes	Yes	Volume
	10	No	Yes	Pan
	11	No	Yes	Expression
	64	No	Yes	Sustain
	65	No	Yes	Portamento
	66	No	Yes	Sostenuto
	67	No	Yes	Soft Pedal
	80, 81	Yes	Yes	DSP Type
	91, 93	Yes	Yes	DSP Depth
	100, 101	No	Yes	RPN LSB, MSB
121	No	= (*1)	Reset All Controllers	
Program Change	True	Yes 0 ... 127	Yes 0 ... 127	
System Exclusive		No	No	
System Common	Song Position	No	No	
	Song Select	No	No	
	Tune	No	No	
Aux Messages	Local ON/OFF	No	Yes	All Notes Off is sent as All Sounds Off (CC# 120)
	All Notes OFF	Yes	Yes	
	Active Sense	No	Yes	
	Reset	No	Yes	

Mode 1: OMNI ON, POLY. Mode 2: OMNI ON, MONO. Mode 3: OMNI OFF, POLY. Mode 4: OMNI OFF, MONO

*1: Registered parameter number: #0: Pitch sensitivity, #1: Fine tuning, #2: Coarse tuning in half-tones

