



**the
box**

Six Mix
aktiver lautsprecher

Musikhaus Thomann
Thomann GmbH
Hans-Thomann-Straße 1
96138 Burgebrach
Deutschland
Telefon: +49 (0) 9546 9223-0
E-Mail: info@thomann.de
Internet: www.thomann.de

11.01.2021, ID: 437467 (V4)

Inhaltsverzeichnis

1	Allgemeine Hinweise	4
	1.1 Weitere Informationen.....	5
	1.2 Darstellungsmittel.....	6
	1.3 Symbole und Signalwörter.....	6
2	Sicherheitshinweise	9
3	Leistungsmerkmale	16
4	Installation und Inbetriebnahme	17
5	Anschlüsse und Bedienelemente	22
6	Technische Daten	31
7	Stecker- und Anschlussbelegungen	35
8	Umweltschutz	39

1 Allgemeine Hinweise

Diese Bedienungsanleitung enthält wichtige Hinweise zum sicheren Betrieb des Geräts. Lesen und befolgen Sie die angegebenen Sicherheitshinweise und Anweisungen. Bewahren Sie die Anleitung zum späteren Nachschlagen auf. Sorgen Sie dafür, dass sie allen Personen zur Verfügung steht, die das Gerät verwenden. Sollten Sie das Gerät verkaufen, achten Sie bitte darauf, dass der Käufer diese Anleitung erhält.

Unsere Produkte und Bedienungsanleitungen unterliegen einem Prozess der kontinuierlichen Weiterentwicklung. Daher bleiben Änderungen vorbehalten. Bitte informieren Sie sich in der aktuellsten Version dieser Bedienungsanleitung, die für Sie unter www.thomann.de bereitliegt.

1.1 Weitere Informationen

Auf unserer Homepage (www.thomann.de) finden Sie viele weitere Informationen und Details zu den folgenden Punkten:

Download	Diese Bedienungsanleitung steht Ihnen auch als PDF-Datei zum Download zur Verfügung.
Stichwortsuche	Nutzen Sie in der elektronischen Version die Suchfunktion, um die für Sie interessanten Themen schnell zu finden.
Online-Ratgeber	Unsere Online-Ratgeber informieren Sie ausführlich über technische Grundlagen und Fachbegriffe.
Persönliche Beratung	Zur persönlichen Beratung wenden Sie sich bitte an unsere Fach-Hotline.
Service	Sollten Sie Probleme mit dem Gerät haben, steht Ihnen der Kundenservice gerne zur Verfügung.

1.2 Darstellungsmittel

In dieser Bedienungsanleitung werden die folgenden Darstellungsmittel verwendet:

Beschriftungen

Die Beschriftungen für Anschlüsse und Bedienelemente sind durch eckige Klammern und Kursivdruck gekennzeichnet.

Beispiele: Regler [*VOLUME*], Taste [*Mono*].

1.3 Symbole und Signalwörter

In diesem Abschnitt finden Sie eine Übersicht über die Bedeutung der Symbole und Signalwörter, die in dieser Bedienungsanleitung verwendet werden.

Signalwort	Bedeutung
GEFAHR!	Diese Kombination aus Symbol und Signalwort weist auf eine unmittelbar gefährliche Situation hin, die zum Tod oder zu schweren Verletzungen führt, wenn sie nicht gemieden wird.
VORSICHT!	Diese Kombination aus Symbol und Signalwort weist auf eine möglicherweise gefährliche Situation hin, die zu geringfügigen oder leichten Verletzungen führen kann, wenn sie nicht gemieden wird.
HINWEIS!	Diese Kombination aus Symbol und Signalwort weist auf eine möglicherweise gefährliche Situation hin, die zu Sach- und Umweltschäden führen kann, wenn sie nicht gemieden wird.
Warnzeichen	Art der Gefahr
	Warnung vor gefährlicher elektrischer Spannung.

Warnzeichen	Art der Gefahr
	Warnung vor einer Gefahrenstelle.

2 Sicherheitshinweise

Bestimmungsgemäßer Gebrauch

Dieses Gerät dient zur Beschallung. Verwenden Sie das Gerät ausschließlich wie in dieser Bedienungsanleitung beschrieben. Jede andere Verwendung sowie die Verwendung unter anderen Betriebsbedingungen gelten als nicht bestimmungsgemäß und können zu Personen- oder Sachschäden führen. Für Schäden, die aus nicht bestimmungsgemäßem Gebrauch entstehen, wird keine Haftung übernommen.

Das Gerät darf nur von Personen benutzt werden, die über ausreichende physische, sensorische und geistige Fähigkeiten sowie über entsprechendes Wissen und Erfahrung verfügen. Andere Personen dürfen das Gerät nur benutzen, wenn sie von einer für ihre Sicherheit zuständigen Person beaufsichtigt oder angeleitet werden.

Sicherheit



GEFAHR!

Gefahren für Kinder

Sorgen Sie dafür, dass Kunststoffhüllen, Verpackungen, etc. ordnungsgemäß entsorgt werden und sich nicht in der Reichweite von Babys und Kleinkindern befinden. Erstickungsgefahr!

Achten Sie darauf, dass Kinder keine Kleinteile vom Gerät (z.B. Bedienknöpfe o.ä.) lösen. Sie könnten die Teile verschlucken und daran ersticken!

Lassen Sie Kinder nicht unbeaufsichtigt elektrische Geräte benutzen.



GEFAHR!

Elektrischer Schlag durch hohe Spannungen im Geräteinneren

Im Inneren des Geräts befinden sich Teile, die unter hoher elektrischer Spannung stehen.

Entfernen Sie niemals Abdeckungen. Im Geräteinneren befinden sich keine vom Benutzer zu wartenden Teile.

Verwenden Sie das Gerät nicht, wenn Abdeckungen, Schutzvorrichtungen oder optische Komponenten fehlen oder beschädigt sind.



GEFAHR!

Elektrischer Schlag durch Kurzschluss

Verwenden Sie immer ein ordnungsgemäß isoliertes dreiadriges Netzkabel mit einem Schutzkontaktstecker. Nehmen Sie am Netzkabel und am Netzstecker keine Veränderungen vor. Bei Nichtbeachtung kann es zu einem elektrischen Schlag kommen und es besteht Brand- und Lebensgefahr. Falls Sie sich unsicher sind, wenden Sie sich an einen autorisierten Elektriker.



VORSICHT!

Mögliche Gehörschäden

Das Gerät kann Lautstärken erzeugen, die zu vorübergehender oder permanenter Beeinträchtigung des Gehörs führen können. Über einen längeren Zeitraum können auch scheinbar unkritische Pegel Hörschäden verursachen.

Reduzieren Sie die Lautstärke sofort, falls Ohrgeräusche oder Ausfälle des Gehörs auftreten sollten. Ist das nicht möglich, halten Sie einen größeren Abstand oder verwenden Sie ausreichenden Gehörschutz.



HINWEIS!

Brandgefahr

Decken Sie das Gerät oder die Lüftungsschlitze niemals ab. Montieren Sie das Gerät nicht direkt neben einer Wärmequelle. Halten Sie das Gerät von offenem Feuer fern.

**HINWEIS!****Betriebsbedingungen**

Das Gerät ist für die Benutzung in Innenräumen ausgelegt. Um Beschädigungen zu vermeiden, setzen Sie das Gerät niemals Flüssigkeiten oder Feuchtigkeit aus. Vermeiden Sie direkte Sonneneinstrahlung, starken Schmutz und starke Vibrationen.

Betreiben Sie das Gerät nur innerhalb der Umgebungsbedingungen, die im Kapitel „Technische Daten“ der Bedienungsanleitung angegeben sind. Vermeiden Sie starke Temperaturschwankungen und schalten Sie das Gerät nicht sofort nach Temperaturschwankungen ein (zum Beispiel nach dem Transport bei niedrigen Außentemperaturen).

Staub und Schmutzablagerungen im Inneren können das Gerät beschädigen. Das Gerät sollte bei entsprechenden Umgebungsbedingungen (Staub, Rauch, Nikotin, Nebel usw.) regelmäßig von qualifiziertem Fachpersonal gewartet werden, um Schäden durch Überhitzung und andere Fehlfunktionen zu vermeiden.



HINWEIS!

Stromversorgung

Bevor Sie das Gerät anschließen, überprüfen Sie, ob die Spannungsangabe auf dem Gerät mit Ihrem örtlichen Stromversorgungsnetz übereinstimmt und ob die Netzsteckdose über einen Fehlerstromschutzschalter (FI) abgesichert ist. Nichtbeachtung kann zu einem Schaden am Gerät und zu Verletzungen des Benutzers führen.

Wenn Gewitter aufziehen oder wenn Sie das Gerät längere Zeit nicht benutzen wollen, trennen Sie es vom Netz, um die Gefahr eines elektrischen Schlags oder eines Brands zu verringern.



HINWEIS!

Mögliche Schäden durch Einbau einer falschen Sicherung

Der Einsatz von Sicherungen eines anderen Typs kann zu schweren Schäden am Gerät führen. Es besteht Brandgefahr!

Es dürfen ausschließlich Sicherungen des gleichen Typs eingesetzt werden.



HINWEIS!

Kurzschlussgefahr

Die Phantomspeisung führt zu Schäden am Gerät, wenn unsymmetrische Leitungen angeschlossen sind.

Schalten Sie die Phantomspeisung nur ein, wenn ausschließlich symmetrisch beschaltete Kabel angeschlossen sind.

3 Leistungsmerkmale

- Aktiver 2-Wege-Lautsprecher mit 4-Kanal-Mixer
- 6-Zoll-Basslautsprecher, 1-Zoll-Hochtontreiber (Neodym)
- Ausgangsleistung 2×70 W (RMS)
- Frequenzbereich 55 Hz ... 20 kHz
- drei Mono-Eingangskanäle mit integriertem 2-Band-Equalizer und individuell zuschaltbarem FX (Line, MIC)
- ein Stereo-Eingangskanal mit integriertem 2-Band-Equalizer (Line)
- zuschaltbare Phantomspeisung
- Standby-Funktion
- integrierter WAV-/MP3-Player (Wiedergabequellen: USB, Bluetooth, micro-SD-Karte)
- Gehäuse mit vier M4-Flugpunkten

4 Installation und Inbetriebnahme

Packen Sie das Gerät aus und überprüfen Sie es sorgfältig auf Schäden, bevor Sie es verwenden. Bewahren Sie die Verpackung auf. Um das Gerät bei Transport und Lagerung optimal vor Erschütterungen, Staub und Feuchtigkeit zu schützen, benutzen Sie die Originalverpackung oder eigene, besonders dafür geeignete Transport- bzw. Lagerungsverpackungen.



HINWEIS!

Mögliche Fleckenbildung

Der enthaltene Weichmacher in den Gummifüßen dieses Produkts kann unter Umständen mit der Beschichtung Ihres Parkett-, Linoleum-, Laminat- oder PVC-Bodens reagieren und nach einiger Zeit dunkle Schatten hinterlassen, die sich nicht wieder entfernen lassen.

Bitte bringen Sie die Gummifüße im Zweifelsfall nicht in direkten Kontakt mit Ihrem Boden und benutzen Sie Filzschoner oder einen Teppich als Unterlage.

Stellen Sie vor dem Einschalten sowie vor dem Anschließen und Abziehen von Audiokabeln alle Lautstärkeregler des Geräts auf Null, um Beschädigungen an den angeschlossenen Lautsprechern und Geräten zu vermeiden.

Bluetooth-Kopplung

Das Gerät ist nach dem Einschalten unter dem Namen „Six Mix“ für andere Bluetooth-Geräte erkennbar und kann mit ihnen gekoppelt werden.

Anschlussbeispiel 1

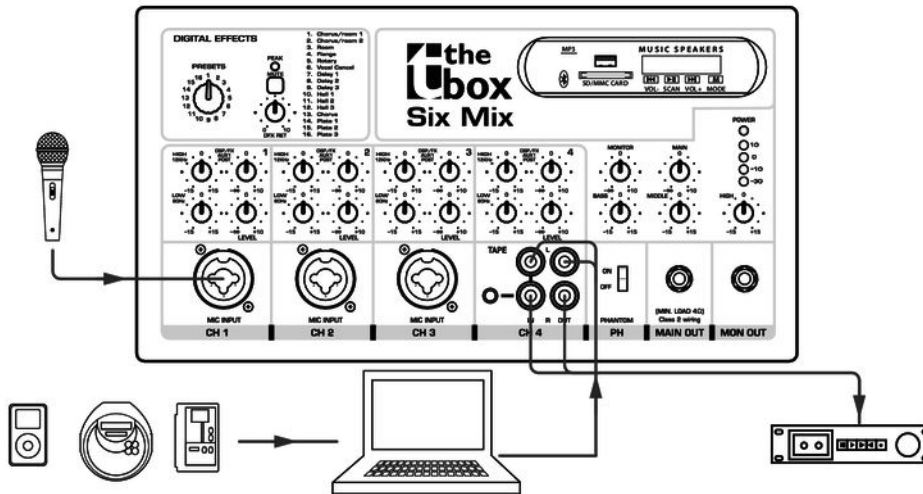

Six Mix

Anschlussbeispiel 2

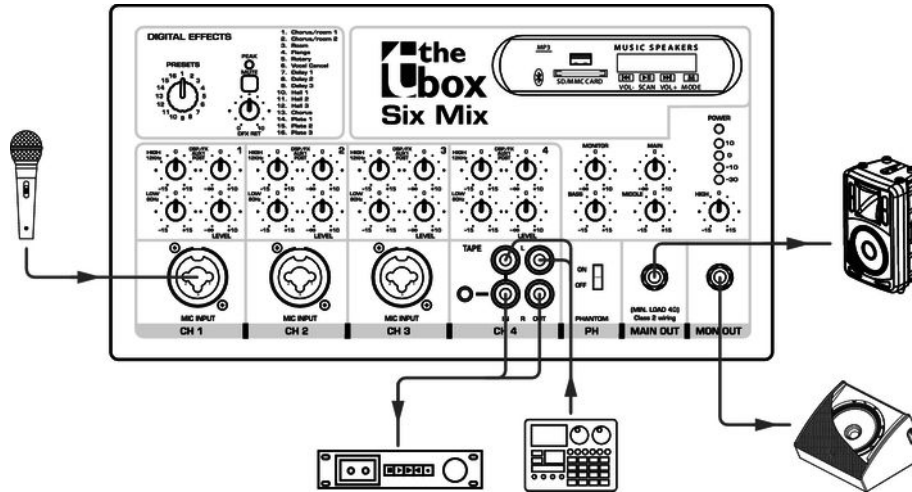

Blockschaltbild

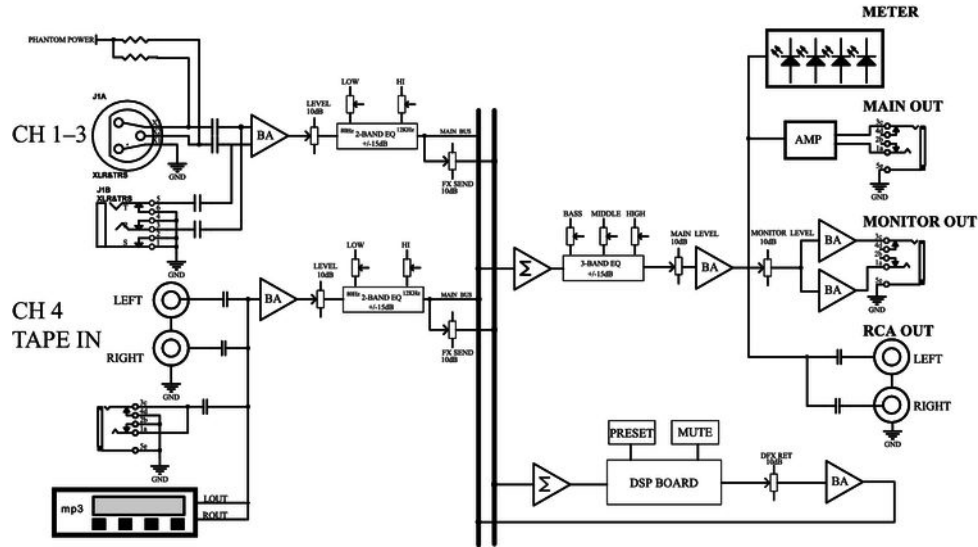

5 Anschlüsse und Bedienelemente

Bedienfeld (Übersicht)

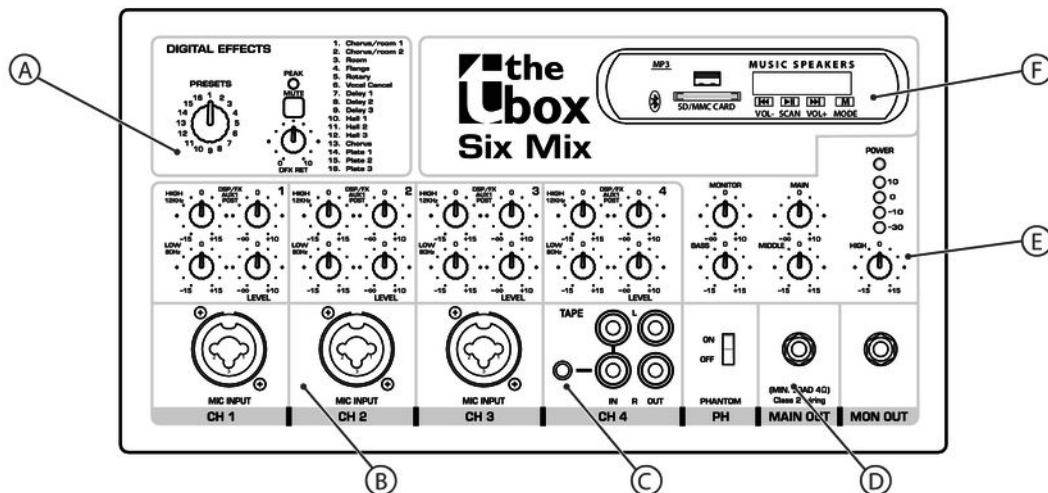

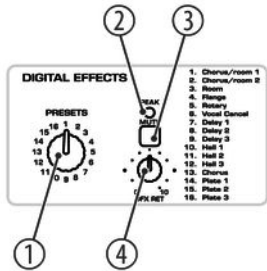

A <i>[DIGITAL EFFECTS]</i>	
1	<i>[PRESETS]</i> Drehschalter zum Auswählen eines Effekts aus der rechts daneben stehenden Liste
2	<i>[PEAK]</i> Zeigt Übersteuerung an. Wenn die LED flackert oder leuchtet, ist der Pegel des Eingangssignals zu hoch Die LED leuchtet auch, wenn die Effekte stummgeschaltet sind.
3	<i>[MUTE]</i> Taste zum Stummschalten der Effekte
4	<i>[DFX RET]</i> Regler zum Einstellen des Effektanteils am Ausgangssignal

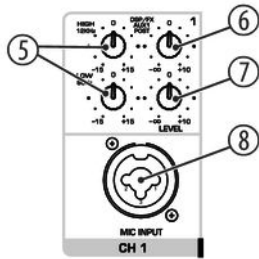

B	[CH 1], [CH 2], [CH 3]
5	[HIGH] Equalizer: Regler zum Anpassen der hohen Frequenzen (ab 12 kHz) des einzelnen Kanals in einem Bereich von -15 ... +15 dB [LOW] Equalizer: Regler zum Anpassen der tiefen Frequenzen (unter 80 Hz) des einzelnen Kanals in einem Bereich von -15 ... +15 dB
6	[DSP/FX AUX1 POST] Regler zum Einstellen des Anteils des jeweiligen Kanals für den AUX-Bus
7	[LEVEL] Separate Lautstärkereger für die einzelnen Kanäle
8	[MIC INPUT] Mikrofoneingänge der Kanäle CH1 ... CH3 An diese Eingänge dürfen nur Mikrofone angeschlossen werden. Schalten Sie für Kondensatormikrofone mithilfe des Drucktasters [PHANTOM] (11) die Phantomspannung zu

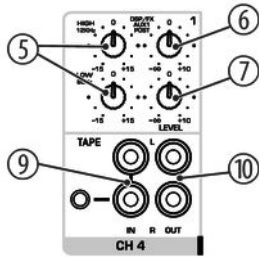

C	[CH 4]
5	<p>[HIGH]</p> <p>Equalizer: Regler zum Anpassen der hohen Frequenzen (ab 12 kHz) des Kanals in einem Bereich von -15 ... +15 dB</p> <p>[LOW]</p> <p>Equalizer: Regler zum Anpassen der tiefen Frequenzen (unter 80 Hz) des Kanals in einem Bereich von -15 ... +15 dB</p>
6	<p>[DSP/FX AUX1 POST]</p> <p>Regler zum Einstellen des Anteils des Kanals für den AUX-Bus</p>
7	<p>[LEVEL]</p> <p>Lautstärkeregler für den Kanal und die Bluetooth-Wiedergabe</p>
9	<p>[TAPE IN]</p> <p>Line-Eingänge für Kanal 4 (3,5-mm-Klinkenbuchse und Cinch-Buchsen)</p>
10	<p>[TAPE OUT]</p> <p>Line-Ausgang mit dem Stereo-Ausgangssignal (Main) auf Line-Pegel</p>

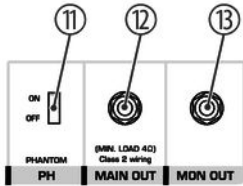

D	
11	<p><i>[PH]</i></p> <p>Drucktaster zum Zu-/Abschalten der Phantomspeisung für die XLR-Mikrofoneingänge der Kanäle CH1 ... CH3</p> <p>Die Phantomspeisung führt zu Schäden am Gerät, wenn unsymmetrische Leitungen angeschlossen sind. Schalten Sie die Phantomspeisung nur dann ein, wenn ausschließlich symmetrisch beschaltete Kabel angeschlossen sind.</p>
12	<p><i>[MAIN OUT]</i></p> <p>6,35-mm-Ausgangsbuchse (stereo) zum Anschluss von passiven Lautsprecherboxen</p>
13	<p><i>[MON OUT]</i></p> <p>6,35-mm-Ausgangsbuchse (stereo) zum Anschließen des Geräts an einen externen Verstärker bzw. aktive Lautsprecherboxen.</p>

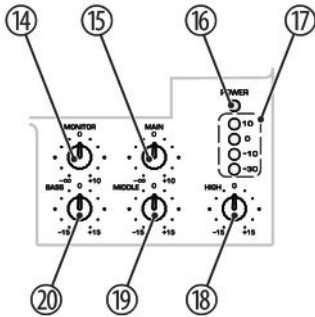

E	
14	<p><i>[MONITOR]</i></p> <p>Regler zum Anpassen der Monitor-Lautstärke</p>
15	<p><i>[MAIN]</i></p> <p>Lautstärkeregler zum Anpassen der Gesamtlautstärke des Geräts</p>
16	<p><i>[POWER]</i></p> <p>Betriebsanzeige. Diese LED leuchtet, sobald das Gerät mit Netzspannung versorgt wird und eingeschaltet ist</p>
17	<p><i>[10] ... [-30]:</i> Anzeige der Stärke des Ausgangssignals</p> <p>Wenn die LED <i>[10]</i> blinkt, ist der Pegel zu hoch und der Verstärker könnte übersteuern. Wenn keine der LEDs leuchtet, obwohl ein Signal anliegt, ist der Pegel zu niedrig. Für einen optimalen Klang sollte der Pegel so eingestellt sein, dass die LEDs <i>[-10]</i> und <i>[0]</i> leuchten.</p>
18, 19, 20	<p><i>[HIGH], [MIDDLE], [BASS]</i></p> <p>Klangregler für das Gesamt-Ausgangssignal (Main).</p>

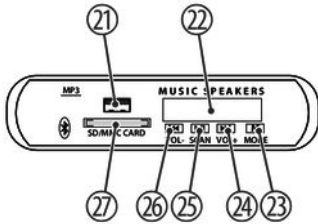

F	
21	<p>[USB]</p> <p>USB-Anschluss für externen Player.</p>
22	<p>Display</p>
23	<p>[M] / [MODE]</p> <p>Auswahl einer Betriebsart</p> <ul style="list-style-type: none"> ■ „LINE“: Wiedergabe der Audio-Daten von der SD-Karte. ■ „bt“: Wiedergabe der Audio-Daten, die über die Bluetooth-Schnittstelle empfangen werden. ■ „USB“: Wiedergabe der Audio-Daten von dem Gerät, das an die USB-Schnittstelle angeschlossen ist, oder der Karte, die sich im SD/MMC-Kartenslot befindet.
24	<p>▶▶ / [VOL+]</p> <p>Normaler Tastendruck: Sprung zum nächsten Musikstück. Taste etwa zwei Sekunden lang gedrückt: Lautstärke erhöhen.</p>

F	
25	▶▶ / [SCAN] Wiedergabe anhalten oder wieder starten
26	◀◀ / [VOL-] Normaler Tastendruck: Sprung zum letzten Musikstück. Taste etwa zwei Sekunden lang gedrückt: Lautstärke verringern.
27	[SD/MMC CARD] Schacht für eine SD- oder MMC-Karte

Rückseite

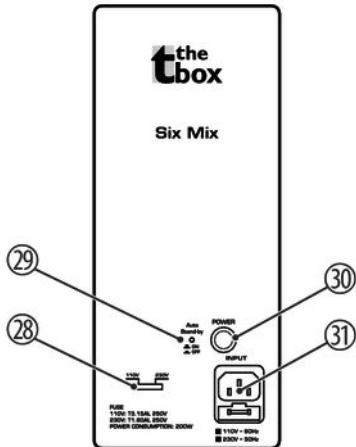

28	Spannungswahlschalter
29	[Auto Stand-by]
	[ON] Das Gerät schaltet in den Standby-Modus, wenn keine Audiosignale empfangen werden.
	[OFF] Das Gerät bleibt im normalen Betrieb, wenn keine Audiosignale empfangen werden.
30	Hauptschalter. Schaltet das Gerät ein und aus
31	Netzanschlussbuchse (ausgeführt als Kaltgeräteeinbaustecker) mit Sicherungshalter

6 Technische Daten

Bestückung	Zweiwegesystem mit 1-Zoll-Treiber (Neodym) und 6-Zoll-Basslautsprecher
Eingangsanschlüsse	3 × XLR- 6,35-mm-Klinken-Kombibuchse (mono, Mic In)
	1 × 3,5-mm-Klinkenbuchse (stereo, Tape In)
	1 × Cinch-Buchsenpaar (L/R, Tape In)
	1 × USB
Ausgangsanschlüsse	1 × 6,35-mm-Klinkenbuchse (mono, Main Out)
	1 × Cinch-Buchsenpaar (L/R, Tape Out)
	1 × 6,35-mm-Klinkenbuchse (mono, Mon Out)
Ausgangsleistung	140 W (RMS)
Frequenzbereich	75 Hz ... 20 kHz (-6 dB)
Crossover-Frequenz	2,4 kHz
Steilheit	8 dB/Oktave

Technische Daten

Schalldruck maximal	110 dB	
Leistungsaufnahme	200 W	
Versorgungsspannung	110 / 230 V ~ 50/60 Hz	
Sicherung	110 V: 5 mm x 20 mm, 4 A, 250 V, träge 230 V: 5 mm x 20 mm, 2 A, 250 V, träge	
Abmessungen (B x H x T)	200 mm x 320 mm x 220 mm	
Gewicht	5,8 kg	
Umgebungsbedingungen	Temperaturbereich	0 °C...40 °C
	Relative Luftfeuchte	50 %, nicht kondensierend

Weitere Informationen

Multifunktionsgehäuse	Ja
Bestückung der Tieftöner	1 × 6 Zoll
Hochtöner 1 Zoll und größer	Ja
Mikrofoneingang	Ja
Line-Eingang	Ja

Frequenzgang

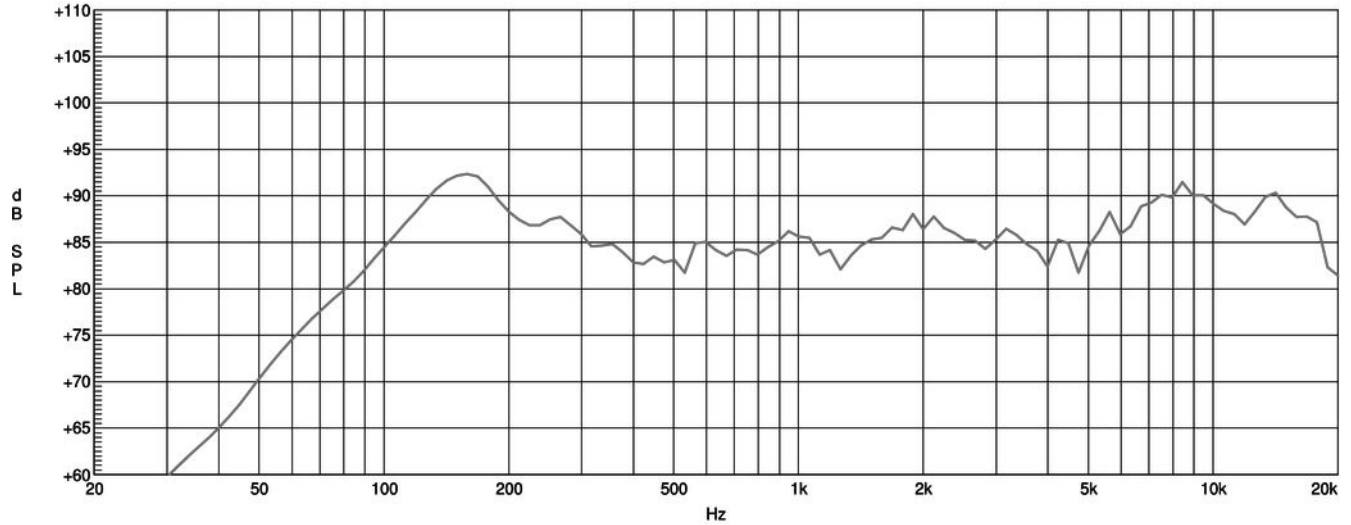

7 Stecker- und Anschlussbelegungen

Einführung

Dieses Kapitel hilft Ihnen dabei, die richtigen Kabel und Stecker auszuwählen, um Ihr wertvolles Equipment so zu verbinden, dass ein perfektes Sound-Erlebnis gewährleistet wird.

Bitte beachten Sie diese Tipps, denn gerade im Bereich „Sound & Light“ ist Vorsicht angesagt: Auch wenn ein Stecker in die Buchse passt, kann das Resultat einer falschen Verbindung eine zerstörte Endstufe, ein Kurzschluss oder „nur“ eine schlechte Übertragungsqualität sein!

Symmetrische und unsymmetrische Übertragung

Die unsymmetrische Übertragung findet vor allem im semiprofessionellen Umfeld und im HiFi-Bereich Verwendung. Instrumentenkabel mit zwei Leitern (eine Ader plus Abschirmung) sind typische Vertreter der unsymmetrischen Übertragung. Ein Leiter ist dabei für die Masse und die Schirmung zuständig, das Nutzsignal wird über den zweiten Leiter übertragen.

Die unsymmetrische Übertragung ist anfällig gegen elektromagnetische Störungen, besonders bei niedrigen Pegeln wie beispielsweise von Mikrofonen und bei langen Kabeln.

Im professionellen Umfeld wird deshalb die symmetrische Übertragung vorgezogen, denn diese ermöglicht eine störungsfreie Übermittlung der Nutzsignale auch über weite Strecken hinweg. Neben den Leitern für „Masse“ und „Nutzsignal“ kommt bei einer symmetrischen Übertragung ein weiterer Leiter hinzu. Dieser überträgt ebenfalls das Nutzsignal, jedoch um 180° phasengedreht.

Da die Störsignale auf beide Leiter gleichermaßen wirken, wird durch Subtraktion der phasengedrehten Signale das Störsignal vollkommen ausgelöscht. Das Ergebnis ist das reine Nutzsignal ohne Störgeräusche.

Zweipolige 6,35-mm-Klinkenstecker (mono, unsymmetrisch)

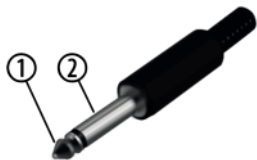

1	Signal
2	Masse

Dreipoliger 6,35-mm-Klinkenstecker (mono, symmetrisch)



1	Signal (phasenrichtig, +)
2	Signal (phasenverkehrt, -)
3	Masse

Dreipolige 3,5-mm-Klinkenstecker (stereo, unsymmetrisch)



1	Signal (links)
2	Signal (rechts)
3	Masse

XLR-Stecker (symmetrisch)

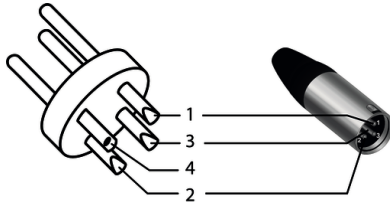

1	Masse, Abschirmung
2	Signal (phasenrichtig, +)
3	Signal (phasenverkehrt, -)
4	Abschirmung am Steckergehäuse (optional)

Cinch-Anschlüsse

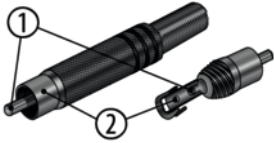

Die Zeichnung und die Tabelle zeigen die Pinbelegung eines Cinch-Steckers.

1	Signal
2	Masse

8 Umweltschutz

Verpackungsmaterial entsorgen



Für die Verpackungen wurden umweltverträgliche Materialien gewählt, die einer normalen Wiederverwertung zugeführt werden können. Sorgen Sie dafür, dass Kunststoffhüllen, Verpackungen, etc. ordnungsgemäß entsorgt werden.

Werfen Sie diese Materialien nicht einfach weg, sondern sorgen Sie dafür, dass sie einer Wiederverwertung zugeführt werden. Beachten Sie die Hinweise und Kennzeichen auf der Verpackung.

Entsorgen Ihres Altgeräts



Dieses Produkt unterliegt der europäischen Richtlinie über Elektro- und Elektronik-Altgeräte (WEEE-Richtlinie – Waste Electrical and Electronic Equipment) in ihrer jeweils aktuell gültigen Fassung. Entsorgen Sie Ihr Altgerät nicht mit dem normalen Hausmüll.

Entsorgen Sie das Produkt über einen zugelassenen Entsorgungsbetrieb oder über Ihre kommunale Entsorgungseinrichtung. Beachten Sie dabei die in Ihrem Land geltenden Vorschriften. Setzen Sie sich im Zweifelsfall mit Ihrer Entsorgungseinrichtung in Verbindung.



