

# Bedienungsanleitung

impression<sup>®</sup>  
X4L



Rev. B

Ab Software Version: v045



— since 1994 —

support@glp.de  
www.glp.de

## Inhalt

1	Allgemeines / Geräteübersicht.....	3
2	Sicherheitsvorschriften .....	4
3	Vorbereitung und Montage .....	6
3.1	Montage.....	6
3.1.1	Montage am Boden (aufrecht stehend) .....	7
3.1.2	Montage hängend (über Kopf):.....	8
3.2	Sichern des Gerätes.....	9
3.3	Anschlüsse:.....	9
3.3.1	Netzanschluss.....	9
3.3.2	DMX.....	9
4	Das Menüfeld .....	9
5	DMX Kanalbelegung (Übersichtstabelle) .....	11
5.1	Normaler-Modus (norm) 29 DMX Kanäle: .....	11
5.2	Komprimierter Modus (comp) 21 DMX Kanäle: .....	15
5.3	Extended Mode (high) 31 DMX Kanäle: .....	18
5.4	Single Pixel Mode (spix) 169 DMX Kanäle: .....	21
6	Zubehör.....	29
6.1	Optionaler Beam-Shaper:.....	29
7	Wartung und Reinigung.....	30
7.1	Sicherheitsvorschriften .....	30
7.2	Reinigungsumfang und -intervalle .....	30
8	Technische Angaben / Übersicht.....	31
9	Abmessungen .....	32

# 1 Allgemeines / Geräteübersicht

1. Schwenkbarer Kopf  
(aktiv und passiv gekühlt)
2. Arm mit verschiedenen  
Lüfteröffnungen
3. LCD-Display/Menü (Eingabe)
4. Fuss mit verschiedenen  
Anschlüssen und Camlock  
Montage/Installationssystem)

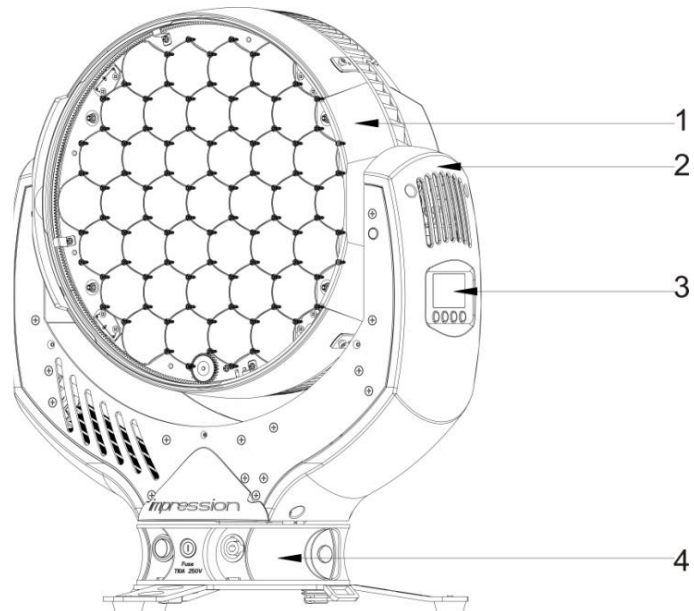

## Fuss Seite 1:

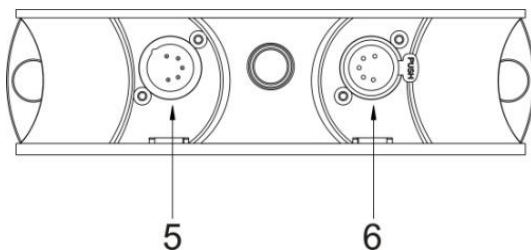

5. DMX Eingang (XLR 5 pin)
6. DMX Ausgang (XLR 5 pin)

## Fuss Seite 2:

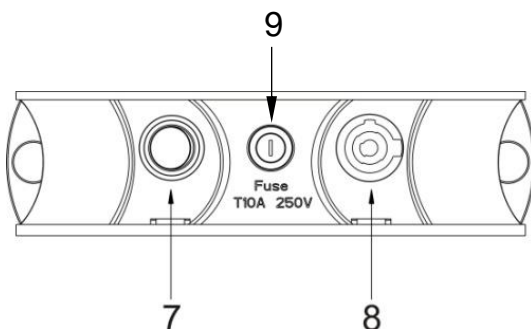

7. Netz An-/Aus
8. Netzanschluss (Powercon)
9. Feinsicherung 5x20mm, T10A

## 2 Sicherheitsvorschriften



Der **IMPRESSION X4 L** ist ein High-Tech Gerät. Um einen reibungslosen Betrieb zu gewährleisten sind folgende Sicherheitshinweise zu beachten. Bei Schäden, die durch Nichtbeachtung dieser Anleitung oder durch Öffnen des Gerätes entstehen, übernimmt der Hersteller keine Haftung und die Garantieansprüche erlöschen.



Blicken Sie niemals direkt in den Scheinwerfer oder in eine der LEDs, **Sie riskieren damit eine schwere Schädigung der Netzhaut**, die zur Erblindung führen kann.



### **ACHTUNG:**

Zur Reinigung der Linsen **niemals** Alkohol, Lösungsmittel oder andere scharfe Reiniger benutzen.

1. Vergewissern Sie sich vor der Inbetriebnahme des **Impression X4 L**, dass die Lüfteröffnungen sauber und nicht verdreckt sind.
2. Das Gerät muss sich im gesamten Drehbereich frei bewegen können. Ein Sicherheitsabstand von min. 0,5m zu leicht entflammaren bzw. losen Teilen wie z.B.: Bühnendekoration ist einzuhalten.
3. **Achtung!** Die Berührung des Geräts während des Betriebes kann zu Verletzungen oder zu Beschädigungen führen.
4. **Vor dem Wechseln des Linsenträgers unbedingt Netzstecker ziehen!**
5. Halten Sie eine Wartezeit von mind. 15 Minuten, nach Abschalten des Gerätes ein, bevor Sie den Linsenträger wechseln. Achten Sie darauf, dass sich am, sowie im Inneren des Gerätes heiße Bauteile befinden können.
6. Um einen gefahrlosen Betrieb zu gewährleisten sind die Installationshinweise in Kapitel 2 zu beachten. Ein Betrieb des **Impression X4 L** ohne geeignete Sicherheitsmittel wie Sicherheitsleinen oder Haken/Schellen, kann zu einem erhöhten Unfallrisiko führen.
7. Die Installation sollte nur durch geschultes Fachpersonal durchgeführt werden. Allgemein gültige Regeln der Technik sind anzuwenden und werden hier nicht gesondert aufgeführt.
8. Nur **original** GLP-Ersatzteile verwenden. Bei jeglichen baulichen Veränderungen am Gerät erlischt der Garantieanspruch.
9. Bitte bewahren Sie diese Bedienungsanleitung für den späteren Gebrauch auf.



## Wichtige Sicherheitsinformation

Der **Impression X4 L** ist ausgestattet mit verschiedenen plan-konvexen Linsen in einer hoch effizienten Kollimator-Einheit.

**Diese Art Linsen können als Vergrößerungslinsen (Brennglas) wirken.**

Falls starke Lichtstrahlen wie etwa Sonnenlicht oder der Strahl anderer Scheinwerfer auf die Vorderseite eines dieser Modelle trifft, kann es zu Beschädigungen im Inneren kommen. Im schlimmsten Fall, also bei starken/gebündelten Lichtstrahlen, kann dies sogar sehr schnell binnen weniger Sekunden eintreten. Als Folge kann es zu geschmolzenen Bauteilen oder sogar Feuer im Inneren des Gerätes kommen.

Um diesem vorzubeugen, beachten Sie bitte unbedingt folgende Hinweise:

- **Setzen Sie die Vorderseite des Gerätes keinem direkten Sonnenlicht oder dem Lichtstrahl eines anderen Scheinwerfers aus.**
- **Beim Einsatz im Außenbereich, achten Sie bitte darauf, dass die Vorderseite des Gerätes entweder abgeschaltet oder von der Sonnenrichtung weg gedreht ist. Dieser Hinweis ist auch bei ausgeschaltetem Gerät zu befolgen.**
- **Verändern Sie nicht die Vorderseitescheibe oder die Linsen des Gerätes!**

Diesen Sicherheitshinweisen ist Folge zu leisten unabhängig davon, ob das Gerät an- oder ausgeschaltet ist. Grund hierfür ist, dass der Vergrößerungslinseneffekt (Brennglas) nicht mit dem elektrischen Betriebszustand des Gerätes zusammenhängt.

Diese Sicherheitshinweise sind vor allem auch dann zu beachten, wenn Sie mit starken und eng gebündelten Lichtstrahlen, (wie sie z.B. bei **Beamlights** vorkommen), arbeiten.

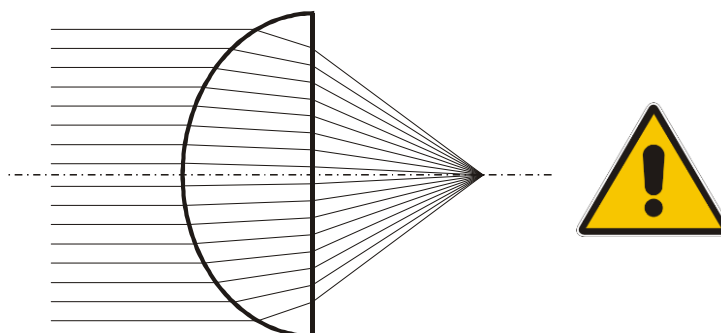

Sollten Sie Fragen diesbezüglich oder zum Betrieb Ihres Impression X4 L haben kontaktieren Sie bitte Ihre lokale GLP-Vertretung oder einen autorisierten Servicepartner. Eine Kontaktliste finden Sie unter [www.glp.de](http://www.glp.de).

### 3 Vorbereitung und Montage

#### 3.1 Montage

Der **IMPRESSION X4 L** kann in jeder beliebigen Ausrichtung an einem geeigneten Haltegerüst angebracht werden. Ebenfalls kann das Gerät direkt auf den Boden gestellt betrieben werden. Es ist in jedem Fall auf eine freie Bewegbarkeit des Kopfes sowie einen Sicherheitsabstand von mind. 0,5m zu leicht entflammaren Gegenständen zu achten.

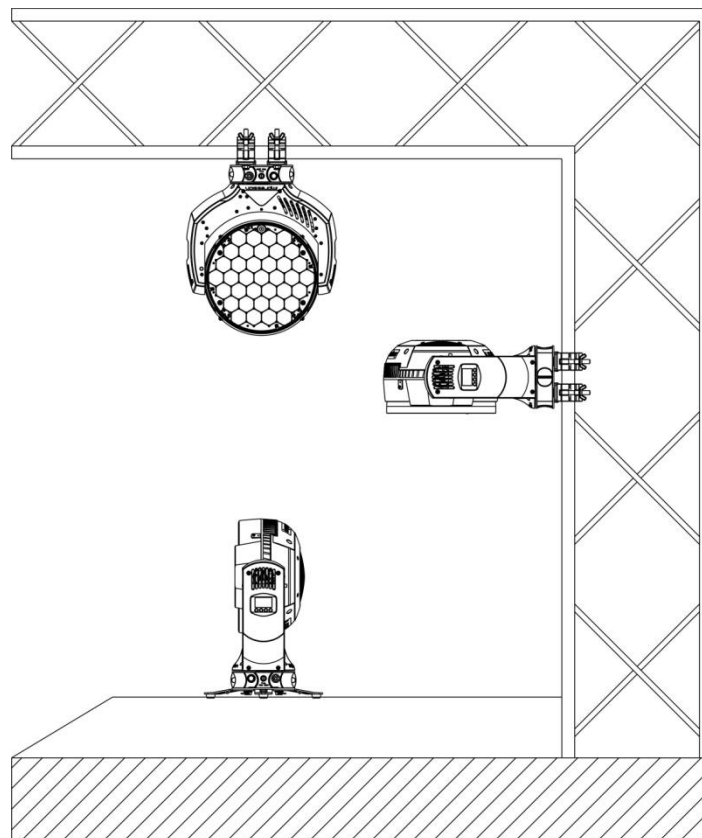

**Bei der Installation sind insbesondere die Bestimmungen der BGV C1 (vormals VBG 70) und DIN VDE 0711-217 zu beachten!  
Die Installation darf nur vom autorisierten Fachhandel und Fachpersonal durchgeführt werden!**

Für die unterschiedlichen Installationspositionen des **IMPRESSION X4 L** (Boden stehend, seitlich oder kopfüber hängend) sind jeweils unterschiedliche Zubehörteile verfügbar. Hierdurch ist eine sichere und optimale Installation gewährleistet. An der Unterseite des Gerätes befinden sich verschiedene Anschlüsse die hierfür zum Einsatz kommen. Weiterhin ist die Vorderseite (FRONT) des Gerätes markiert. Dies ist wichtig um alle Geräte in gleicher Ausrichtung aufhängen zu können.

### Bodenplattenansicht:

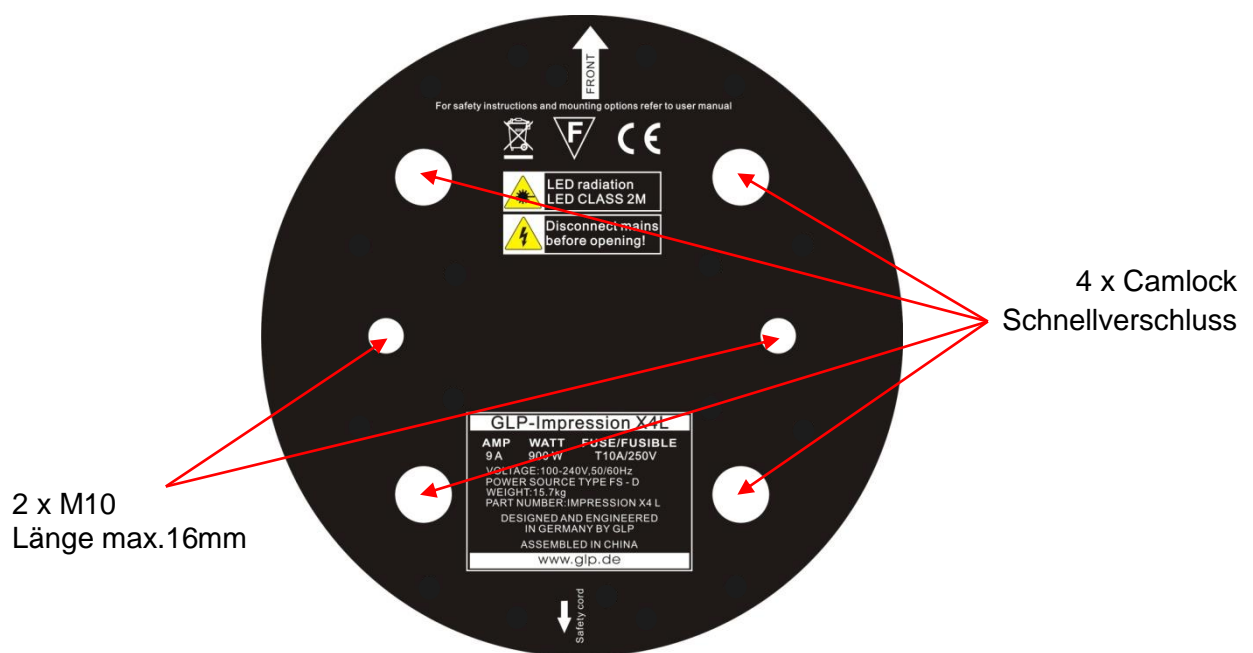

#### 3.1.1 Montage am Boden (aufrecht stehend)

Soll der **IMPRESSION X4 L** am Boden stehend betrieben werden, so ist ein Dreifuß unten am Gerät anzubringen. Befestigt wird dieser mit Hilfe von zwei sogenannten Camlock Schnellverschlüssen. Durch eine 90° Drehung dieser beiden "Schlösser" rasten diese ein und lassen sich anschließend wieder schnell öffnen. Seitlich am Fuß befinden sich zusätzlich zwei Flachösen durch die z.B. ein Ratschengurt gezogen werden kann. Dies ermöglicht ein zusätzliches Verspannen des Gerätes bei stehender Montage.

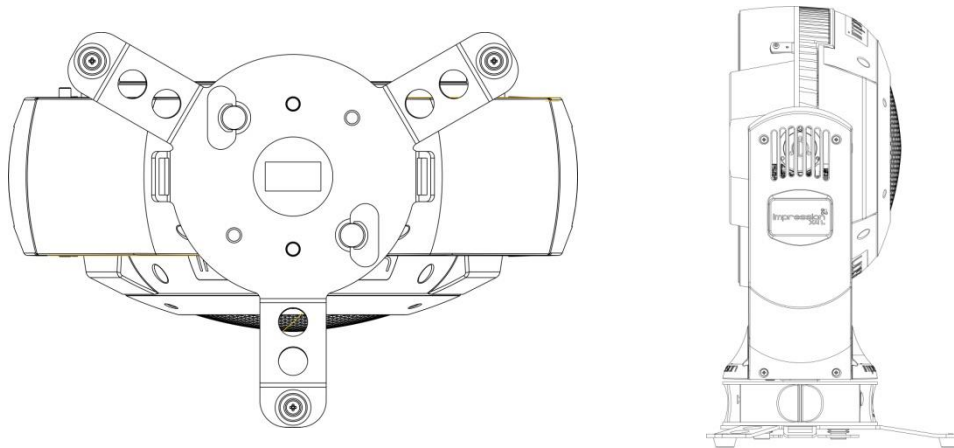

### 3.1.2 Montage hängend (über Kopf):

Soll der **IMPRESSION X4 L** hängend über Kopf betrieben werden, sind mit Hilfe von optional erhältlichen Omega - Brackets zwei Montageschellen (Halbschellen oder Haken) anzubringen. Verwenden sie hierfür die vier (4) Camlock Schnellverschlüsse.

Alternativ können mit Hilfe der beiden M10x16 Gewindebuchsen zwei (2) Montageschellen (Halbschellen oder Haken) auch direkt am Gerät befestigt werden.

**Achtung: Benutzen Sie nie eine längere Schraube als angegeben. Dies kann das Innere des Gerätes beschädigen.**

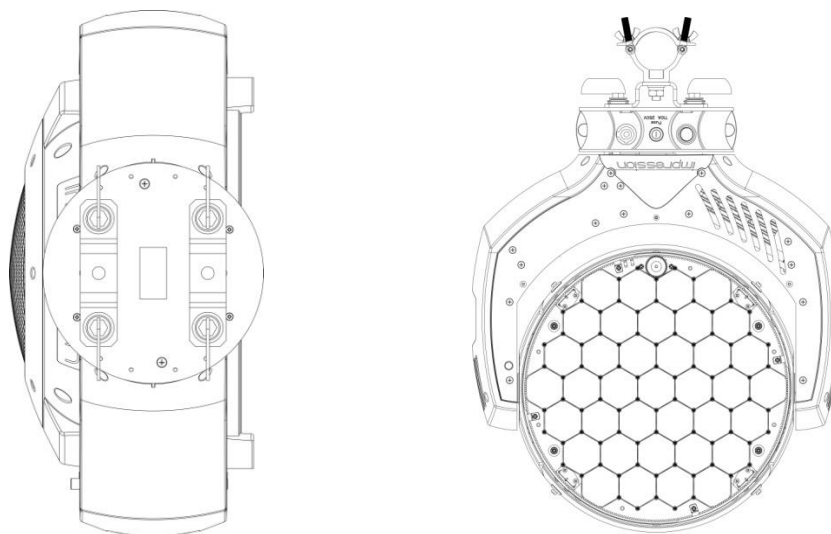



### 3.2 Sichern des Gerätes

Unabhängig von der Montagetechnik muss der **IMPRESSION X4 L** mit einem dafür zugelassenen Sicherungsfangseil (min. 10 fache Bruchkraft → siehe hierzu EN60598-2-17 Sektion 17.6.6) versehen werden. Hierzu ist das Sicherungsfangseil durch min. eine der beiden dafür vorgesehenen seitlichen Ösen am Fuß zu fädeln und mit der Haltekonstruktion (Traverse etc.) zu verbinden. Auf guten Halt des Sicherungsfangseils ist zu achten.

### 3.3 Anschlüsse:

#### 3.3.1 Netzanschluss

~100-240 Volt AC, Schukostecker/Powercon 50-60 Hz

Anschlusswert 900 VA (W) <=> T10A (Feinsicherung 5x20mm)

Siehe auch Aufdruck auf der Anschlussseite des Gerätes.

**Beim Wechseln der Sicherung stets den Netzstecker ziehen und ausschließlich die angegebenen Sicherungstypen verwenden!**

#### 3.3.2 DMX

USITT DMX-512 Standard input/output in 3/5 Pin Ausführung.

Pin 1 = [Ground] / Pin 2 = [-] / Pin 3 = [+] / Pin 4&5 N.C.

Die DMX-Adressierung beginnt beim **Impression X4 L** bei der DMX-Adresse [001].

## 4 Das Menüfeld

Das Menüfeld befindet sich auf dem Seitenteil des Armes. Über dieses lassen sich alle notwendigen Einstellungen des Gerätes vornehmen. Mit der Mode-Taste springen Sie jeweils zum Hauptmenü. Mit den Up/Down- Tasten kann durch das Menü navigiert werden. Zur Auswahl eines Menüpunktes drücken Sie die Enter-Taste. Nun können die Werte mit den Up/ Down-Tasten verändert oder ON bzw. OFF geschaltet werden. Zur Bestätigung der jeweiligen Eingabe drücken Sie nun erneut die Enter-Taste (im Display erscheint OK). Um eine Eingabe abzubrechen drücken Sie die Mode-Taste.

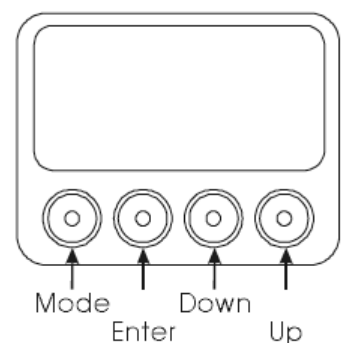

Sperren und entsperren des Bedienfeldes erfolgt durch das gleichzeitige Drücken der Menütasten **MODE & ENTER & UP**.

**← MODE - ENTER →**

	Level 1	Level 2	Level 3	Level 4	Remark
	DMX Start Address 001				Eingabe der DMX Startadresse
	Special				Manuelle Ansteuerung aller Gerätefunktionen
← DOWN - UP →	Set DMX Mode				Wählen Sie den gewünschten DMX Mode aus
		Compressed Mode			Das Gerät arbeitet im "Compressed" Mode siehe auch Kapitel 4 unten
		Normal Mode			Das Gerät arbeitet im "Normal" Mode siehe auch Kapitel 4 unten
		Extended Mode			Das Gerät arbeitet im "Extended" Mode → siehe auch Kapitel 4 unten
		Single Pixel Mode			Das Gerät arbeitet im "Single Pixel" Mode → siehe auch Kapitel 4 unten
	Position feedback				Automatisches Positionsfeedback An/Aus
	Reverse Tilt				An/Aus: Drehbewegung von Tilt invertieren
	Reverse Pan				An/Aus: Drehbewegung von Pan invertieren
	Reset				Der IMPRESSION kalibriert alle Funktionen neu

## 5 DMX Kanalbelegung (Übersichtstabelle)

### 5.1 Normaler-Modus (norm) 29 DMX Kanäle:

Channel	Funktion	Zeit und Werte	DMX
<b>1 Pan - Grob</b>	0° - 608°		0..255
<b>2 Pan - Fein</b>			0..255
<b>3 Tilt - Grob</b>	0° - 243°		0..255
<b>4 Tilt - Fein</b>			0..255
<b>5 Farben (fest)</b>	Farben über R-G-B einstellbar		0..7
	Farbe 01 - Rot <sup>1)</sup>		8..15
	Farbe 02 - Amber <sup>1)</sup>		16..23
	Farbe 03 - Gelb (warm) <sup>1)</sup>		24..31
	Farbe 04 - Gelb <sup>1)</sup>		32..39
	Farbe 05 - Grün <sup>1)</sup>		40..47
	Farbe 06 - Türkis <sup>1)</sup>		48..55
	Farbe 07 - Cyan <sup>1)</sup>		56..63
	Farbe 08 - Blau <sup>1)</sup>		64..71
	Farbe 09 - Lavendel <sup>1)</sup>		72..79
	Farbe 10 - Malve <sup>1)</sup>		80..87
	Farbe 11 - Magenta <sup>1)</sup>		88..95
	Farbe 12 - Pink <sup>1)</sup>		96..103
	Weiß – CTO	3200K	104..111
	Weiß	5600K	112..119
	Weiß – CTB	7200K	120..127
	Regenbogeneffekt Stopp <sup>2)</sup>		128
	Regenbogeneffekt <sup>3)</sup>	langsam - schnell	129..223
	Zufallsfarben	langsam - schnell	224..255
<b>6 Rot</b>	Rot	0 - 100%	0..255
<b>7 Grün</b>	Grün	0 - 100%	0..255
<b>8 Blau</b>	Blau	0 - 100%	0..255
<b>9 Weiß</b>	Weiß	0 - 100%	0..255
<b>10 Shutter</b>	Shutter zu		0..15
	Shutter pulsen - Zufallsmuster	langsam - schnell	16..47
	Auf-dimmen dann Shutter zu - Zufallsmuster	langsam - schnell	48..79
	Shutter auf dann zu-dimmen - Zufallsmuster	langsam - schnell	80..111
	Auf-dimmen dann zu-dimmen - Zufallsmuster	langsam - schnell	112..143
	Stroboeffekt zufällig	5s - 0.1 Sek	144..199
	Stroboeffekt langsam - schnell	1 Hz - 10 Hz	200..239

	Shutter offen		240..255
<b>11 Intensität</b>	Intensität	0 - 100%	0..255
<b>12 CTO</b>	Keine Farbtemperaturkorrektur		0..7
	2,500k – 10,000k	<i>Einsetzbar für alle Farben</i>	8..255
<b>13 Spezial</b>	Pattern Block 1		0..3
	Pattern Block 2		4..7
	Pattern Block 3		8..11
	Pattern Block 4		12..15
	Pattern Block 5		16..19
	Pattern Block 6		20..23
	Pattern Block 7		24..27
	Pattern Block 8		28..31
	Pattern Block 9		32..35
	Pattern Block 10		26..39
	Wechselt von Pattern auf Animation		80..83
	Setzt Zoom auf normal	> 1 Sek	216..219
	Setzt Zoom auf invertiert	> 1 Sek	220..223
RESET	> 1 Sek	250..255	
<b>14 Bewegungs Makros</b>	Keine Makros		0..4
	<b>Bewegung</b>	<b>Speed</b>	<b>Phase</b> <i>Kanal 15 für Geschwindigkeit</i>
Pan	1	0°	01..01
Pan	1	90°	02..03
Pan	1	180°	04..05
Pan	1	270°	06..07
Pan	2	0°	08..09
Pan	2	90°	10..11
Pan	2	180°	12..13
Pan	2	270°	14..15
Pan	3	0°	16..17
Pan	3	90°	18..19
Pan	3	180°	20..21
Pan	3	270°	22..23
Pan	4	0°	24..25
Pan	4	90°	26..27
Pan	4	180°	28..29
Pan	4	270°	30..31
Tilt		Größe / Phase siehe Pan	32..63
Pan / Tilt		Größe / Phase siehe Pan	64..95
Pan / Tilt (Spiegelverkehrt)		Größe / Phase siehe Pan	96..127

	Kreis	Größe / Phase siehe Pan	128..159
	Kreis (Spiegelverkehrt)	Größe / Phase siehe Pan	160..191
	Liegende Acht	Größe / Phase siehe Pan	192..223
	Zufällige Bewegung	Größe / Phase siehe Pan	224..255
<b>15 Pan / Tilt Speed</b>	Pan/Tilt Bewegung Geschwindigkeit vom Controller Pan/Tilt, langsam - schnell <i>Benutzen Sie diesen Kanal für die Geschwindigkeit der Makros aus Kanal 14</i>		0..1 2..255
<b>16 Zoom</b>	Weit (flood) - Eng (spot)	50° - 7°	0..255
<b>17 Pattern</b>	Keine Pattern 255 Vordefinierte <b>Pattern</b> 255 Vordefinierte <b>Animationen</b> (nur wenn Kanal 13 zwischen 80..83 eingestellt ist)		0 1..255 1..255
<b>18 Intensität Vordergrund</b>	Intensität der Vordergrundebene	0 - 100%	0..255
<b>19 Intensität Hintergrund</b>	Intensität der Hintergrundebene <sup>4)</sup>	0 - 100%	0..255
<b>20 Hintergrund Rot</b>	Farbmischsystem - Hintergrund Rot <sup>4)</sup>	0 - 100%	0..255
<b>21 Hintergrund Blau</b>	Farbmischsystem - Hintergrund Grün <sup>4)</sup>	0 - 100%	0..255
<b>22 Hintergrund Grün</b>	Farbmischsystem - Hintergrund Blau <sup>4)</sup>	0 - 100%	0..255
<b>23 Hintergrund Weiß</b>	Farbmischsystem - Hintergrund Weiß <sup>4)</sup>	0 - 100%	0..255
<b>24 A - Phase</b>	Animationsstartpunkt		0..255
<b>25 A - Speed</b>	Animationsgeschwindigkeit (startet die Animation von Kanal 24)		1..255
<b>26 Überblenden</b>	0..2 Sekunden Übergangszeit		0..255
<b>27 Pattern Orientation</b>	Pan Normal / Tilt Normal	0°	0..1
	Pan Normal / Tilt Normal	60°	2..3
	Pan Normal / Tilt Normal	120°	4..5
	Pan Normal / Tilt Normal	180°	6..7
	Pan Normal / Tilt Normal	240°	8..9
	Pan Normal / Tilt Normal	300°	10..11
	Pan Normal / Tilt Spiegelverkehrt	0°	16..17
	Pan Normal / Tilt Spiegelverkehrt	60°	18..19
	Pan Normal / Tilt Spiegelverkehrt	120°	20..21
	Pan Normal / Tilt Spiegelverkehrt	180°	22..23
	Pan Normal / Tilt Spiegelverkehrt	240°	24..25
	Pan Normal / Tilt Spiegelverkehrt	300°	26..27
	Pan Spiegelverkehrt / Tilt normal	0°	32..33
	Pan Spiegelverkehrt / Tilt normal	60°	34..35
	Pan Spiegelverkehrt / Tilt normal	120°	36..37
	Pan Spiegelverkehrt / Tilt normal	180°	38..39

	Pan Spiegelverkehrt / Tilt normal	240°	40..41
	Pan Spiegelverkehrt / Tilt normal	300°	42..43
	Pan Spiegelverkehrt / Tilt Spiegelverkehrt	0°	48..49
	Pan Spiegelverkehrt / Tilt Spiegelverkehrt	60°	50..51
	Pan Spiegelverkehrt / Tilt Spiegelverkehrt	120°	52..53
	Pan Spiegelverkehrt / Tilt Spiegelverkehrt	180°	54..55
	Pan Spiegelverkehrt / Tilt Spiegelverkehrt	240°	56..57
	Pan Spiegelverkehrt / Tilt Spiegelverkehrt	300°	58..59
<b>28 Pattern Effekt</b>	Kein Effekt		0..1
	Überblenden		02..15
	Zufälliger weißer Blitz	langsam - schnell	16..31
	Zufallsfarbe	langsam - schnell	32..47
	Zufällige Hintergrundfarbe	langsam - schnell	48..63
<b>29 Beam Shaper (optional)</b>	Beam Shaper Position	0° - 540°	0..255

## 5.2 Komprimierter Modus (comp) 21 DMX Kanäle:

Channel	Funktion	Zeit und Werte	DMX
<b>1 Pan - Grob</b>	0° - 608°		0..255
<b>2 Pan - Fein</b>			0..255
<b>3 Tilt - Grob</b>	0° - 243°		0..255
<b>4 Tilt - Fein</b>			0..255
<b>5 Farben (fest)</b>	Farben über R-G-B einstellbar		0..7
	Farben 01 - Rot <sup>1)</sup>		8..15
	Farben 02 - Amber <sup>1)</sup>		16..23
	Farben 03 - Gelb (warm) <sup>1)</sup>		24..31
	Farben 04 - Gelb <sup>1)</sup>		32..39
	Farben 05 - Grün <sup>1)</sup>		40..47
	Farben 06 - Türkis <sup>1)</sup>		48..55
	Farben 07 - Cyan <sup>1)</sup>		56..63
	Farben 08 - Blau <sup>1)</sup>		64..71
	Farben 09 - Lavendel <sup>1)</sup>		72..79
	Farben 10 - Malve <sup>1)</sup>		80..87
	Farben 11 - Magenta <sup>1)</sup>		88..95
	Farben 12 - Pink <sup>1)</sup>		96..103
	Weiß – CTO	3200K	104..111
	Weiß	5600K	112..119
	Weiß – CTB	7200K	120..127
	Regenbogeneffekt Stopp <sup>2)</sup>		128
	Regenbogeneffekt <sup>3)</sup>	langsam - schnell	129..223
	Zufallsfarben	langsam - schnell	224..255
<b>6 Rot</b>	Rot	0 - 100%	0..255
<b>7 Grün</b>	Grün	0 - 100%	0..255
<b>8 Blau</b>	Blau	0 - 100%	0..255
<b>9 Weiß</b>	Weiß	0 - 100%	0..255
<b>10 Shutter</b>	Shutter zu		0..15
	Shutter pulsen - Zufallsmuster	langsam - schnell	16..47
	Auf-dimmen dann Shutter zu - Zufallsmuster	langsam - schnell	48..79
	Shutter auf dann zu-dimmen - Zufallsmuster	langsam - schnell	80..111
	Auf-dimmen dann zu-dimmen - Zufallsmuster	langsam - schnell	112..143
	Stroboeffekt zufällig	5s - 0.1 Sek	144..199
	Stroboeffekt langsam - schnell	1 Hz - 10 Hz	200..239
	Shutter offen		240..255
<b>11 Intensität</b>	Intensität	0 - 100%	0..255

<b>12 CTO</b>	Kein CTO		0..7
	2,500k – 10,000k	<i>Einsetzbar für alle Farben</i>	8..255
<b>13 Spezial</b>	Pattern Block 1		0..3
	Pattern Block 2		4..7
	Pattern Block 3		8..11
	Pattern Block 4		12..15
	Pattern Block 5		16..19
	Pattern Block 6		20..23
	Pattern Block 7		24..27
	Pattern Block 8		28..31
	Pattern Block 9		32..35
	Pattern Block 10		26..39
	Wechselt von Pattern auf Animation		80..83
Setzt Zoom auf normal	> 1 Sek	216..219	
Setzt Zoom auf Spiegelverkehrt	> 1 Sek	220..223	
RESET	> 1 Sek	250..255	
<b>14 Zoom</b>	Weit (flood) - Eng (spot)	50° - 7°	0..255
<b>15 Pattern</b>	Keine Pattern		0
	255 Vordefinierte <b>Pattern</b>		1..255
	255 Vordefinierte <b>Animationen</b> ( <i>nur wenn Kanal 13 zwischen 80..83 eingestellt ist</i> )		1..255
<b>16 A - Phase</b>	Animationsstartpunkt		0..255
<b>17 A - Speed</b>	Animationsgeschwindigkeit (startet die Animation von Kanal 24)		1..255
<b>18 Überblenden</b>	0..2 Sekunden Übergangszeit		0..255
<b>19 Pattern Orientation</b>	Pan Normal / Tilt Normal	0°	0..1
	Pan Normal / Tilt Normal	60°	2..3
	Pan Normal / Tilt Normal	120°	4..5
	Pan Normal / Tilt Normal	180°	6..7
	Pan Normal / Tilt Normal	240°	8..9
	Pan Normal / Tilt Normal	300°	10..11
	Pan Normal / Tilt Spiegelverkehrt	0°	16..17
	Pan Normal / Tilt Spiegelverkehrt	60°	18..19
	Pan Normal / Tilt Spiegelverkehrt	120°	20..21
	Pan Normal / Tilt Spiegelverkehrt	180°	22..23
	Pan Normal / Tilt Spiegelverkehrt	240°	24..25
	Pan Normal / Tilt Spiegelverkehrt	300°	26..27
	Pan Spiegelverkehrt / Tilt normal	0°	32..33
	Pan Spiegelverkehrt / Tilt normal	60°	34..35
	Pan Spiegelverkehrt / Tilt normal	120°	36..37
	Pan Spiegelverkehrt / Tilt normal	180°	38..39
	Pan Spiegelverkehrt / Tilt normal	240°	40..41
	Pan Spiegelverkehrt / Tilt normal	300°	42..43
	Pan Spiegelverkehrt / Tilt Spiegelverkehrt	0°	48..49
	Pan Spiegelverkehrt / Tilt Spiegelverkehrt	60°	50..51
Pan Spiegelverkehrt / Tilt Spiegelverkehrt	120°	52..53	



	Pan Spiegelverkehrt / Tilt Spiegelverkehrt	180°	54..55
	Pan Spiegelverkehrt / Tilt Spiegelverkehrt	240°	56..57
	Pan Spiegelverkehrt / Tilt Spiegelverkehrt	300°	58..59
<b>20 Pattern Effekt</b>	Kein Effekt		0..1
	Überblenden		02..15
	Zufälliger weißer Blitz	langsam - schnell	16..31
	Zufallsfarben	langsam - schnell	32..47
	Zufällige Hintergrundfarbe	langsam - schnell	48..63
<b>21 Beam Shaper</b> (optional)	Beam Shaper Position	0° - 540°	0..255

### 5.3 Extended Mode (high) 31 DMX Kanäle:

Channel	Funktion	Zeit und Werte	DMX
1 Pan - Grob	0° - 608°		0..255
2 Pan - Fein			0..255
3 Tilt - Grob	0° - 243°		0..255
4 Tilt - Fein			0..255
5 Rot - Grob	Rot - grob	0 - 100%	0..255
6 Rot - Fein	Rot - fein	0 - 100%	0..255
7 Grün - Grob	Grün - grob	0 - 100%	0..255
8 Grün - Fein	Grün - fein	0 - 100%	0..255
9 Blau - Grob	Blau - grob	0 - 100%	0..255
10 Blau - Fein	Blau - fein	0 - 100%	0..255
11 Weiß - Grob	Weiß - grob	0 - 100%	0..255
12 Weiß - Fein	Weiß - fein	0 - 100%	0..255
13 Spezial	Pattern Block 1		0..3
	Pattern Block 2		4..7
	Pattern Block 3		8..11
	Pattern Block 4		12..15
	Pattern Block 5		16..19
	Pattern Block 6		20..23
	Pattern Block 7		24..27
	Pattern Block 8		28..31
	Pattern Block 9		32..35
	Pattern Block 10		26..39
	Wechselt von Pattern auf Animation		80..83
	Setzt Zoom auf normal	> 1 Sek	216..219
	Setzt Zoom auf Spiegelverkehrt	> 1 Sek	220..223
	RESET	> 1 Sek	250..255
14 Shutter	Shutter zu		0..15
	Shutter pulsen - Zufallsmuster	langsam - schnell	16..47
	Auf-dimmen dann Shutter zu - Zufallsmuster	langsam - schnell	48..79
	Shutter auf dann zu-dimmen - Zufallsmuster	langsam - schnell	80..111
	Auf-dimmen dann zu-dimmen - Zufallsmuster	langsam - schnell	112..143
	Stroboeffekt zufällig	5s - 0.1s	144..199
	Stroboeffekt langsam - schnell	1 Hz - 10 Hz	200..239
Shutter offen		240..255	
15 Intensität - Grob	Intensität - grob	0 - 100%	0..255
16 Intensität - Fein	Intensität - fein	0 - 100%	0..255
17 CTO	Kein CTO		0..7
	2,500k – 10,000k	<i>Einsetzbar für alle Farben</i>	8..255

<b>18 Zoom</b>	Weit (flood) - Eng (spot)	50° - 7°	0..255
<b>19 Pattern</b>	Keine Pattern 255 Vordefinierte <b>Pattern</b> 255 Vordefinierte <b>Animationen</b> ( <i>nur wenn Kanal 13 zwischen 80..83 eingestellt ist</i> )		0 1..255 1..255
<b>20 Intensität Vorderseite</b>	Intensität der Vordergrundebe	0 - 100%	0..255
<b>21 Intensität Rückseite</b>	Intensität der Hintergrundebe <sup>4)</sup>	0 - 100%	0..255
<b>22 Rückseite Rot</b>	Farbmischsystem - Hintergrund Rot <sup>4)</sup>	0 - 100%	0..255
<b>23 Rückseite Blau</b>	Farbmischsystem - Hintergrund Grün <sup>4)</sup>	0 - 100%	0..255
<b>24 Rückseite Grün</b>	Farbmischsystem - Hintergrund Blau <sup>4)</sup>	0 - 100%	0..255
<b>25 Rückseite Weiß</b>	Farbmischsystem - Hintergrund Weiß <sup>4)</sup>	0 - 100%	0..255
<b>26 A - Phase</b>	Animationsstartpunkt		0..255
<b>27 A - Speed</b>	Animationsgeschwindigkeit (startet die Animation von Kanal 24)		1..255
<b>28 Überblenden</b>	0..2 Sekunden Übergangszeit		0..255
<b>29 Pattern Orientation</b>	Pan Normal / Tilt Normal	0°	0..1
	Pan Normal / Tilt Normal	60°	2..3
	Pan Normal / Tilt Normal	120°	4..5
	Pan Normal / Tilt Normal	180°	6..7
	Pan Normal / Tilt Normal	240°	8..9
	Pan Normal / Tilt Normal	300°	10..11
	Pan Normal / Tilt Spiegelverkehrt	0°	16..17
	Pan Normal / Tilt Spiegelverkehrt	60°	18..19
	Pan Normal / Tilt Spiegelverkehrt	120°	20..21
	Pan Normal / Tilt Spiegelverkehrt	180°	22..23
	Pan Normal / Tilt Spiegelverkehrt	240°	24..25
	Pan Normal / Tilt Spiegelverkehrt	300°	26..27
	Pan Spiegelverkehrt / Tilt normal	0°	32..33
	Pan Spiegelverkehrt / Tilt normal	60°	34..35
	Pan Spiegelverkehrt / Tilt normal	120°	36..37
	Pan Spiegelverkehrt / Tilt normal	180°	38..39
	Pan Spiegelverkehrt / Tilt normal	240°	40..41
	Pan Spiegelverkehrt / Tilt normal	300°	42..43
	Pan Spiegelverkehrt / Tilt Spiegelverkehrt	0°	48..49
	Pan Spiegelverkehrt / Tilt Spiegelverkehrt	60°	50..51
	Pan Spiegelverkehrt / Tilt Spiegelverkehrt	120°	52..53
	Pan Spiegelverkehrt / Tilt Spiegelverkehrt	180°	54..55
	Pan Spiegelverkehrt / Tilt Spiegelverkehrt	240°	56..57
	Pan Spiegelverkehrt / Tilt Spiegelverkehrt	300°	58..59
<b>30 Pattern Effekt</b>	Kein Effekt		0..1
	Überblenden		02..15
	Zufälliger weißer Blitz	langsam - schnell	16..31
	Zufallsfarben	langsam - schnell	32..47
	Zufällige Hintergrundfarbe	langsam - schnell	48..63

<b>31 Beam Shaper</b> (optional)	Beam Shaper Position	0° - 540°	0..255
-------------------------------------	----------------------	-----------	--------

#### 5.4 Single Pixel Mode (spix) 169 DMX Kanäle:

Channel	Funktion	Zeit und Werte	DMX
<b>1 Pan - Grob</b>	0° - 608°		0..255
<b>2 Pan - Fein</b>			0..255
<b>3 Tilt - Grob</b>	0° - 243°		0..255
<b>4 Tilt - Fein</b>			0..255
<b>5 Farben (fest)</b>	Farben über R-G-B einstellbar		0..7
	Farben 01 - Rot <sup>1)</sup>		8..15
	Farben 02 - Amber <sup>1)</sup>		16..23
	Farben 03 - Gelb (warm) <sup>1)</sup>		24..31
	Farben 04 - Gelb <sup>1)</sup>		32..39
	Farben 05 - Grün <sup>1)</sup>		40..47
	Farben 06 - Türkis <sup>1)</sup>		48..55
	Farben 07 - Cyan <sup>1)</sup>		56..63
	Farben 08 - Blau <sup>1)</sup>		64..71
	Farben 09 - Lavendel <sup>1)</sup>		72..79
	Farben 10 - Malve <sup>1)</sup>		80..87
	Farben 11 - Magenta <sup>1)</sup>		88..95
	Farben 12 - Pink <sup>1)</sup>		96..103
	Weiß – CTO	3200K	104..111
	Weiß	5600K	112..119
	Weiß – CTB	7200K	120..127
	Regenbogeneffekt Stopp <sup>2)</sup>		128
	Regenbogeneffekt <sup>3)</sup>	langsam - schnell	129..223
	Zufallsfarben	langsam - schnell	224..255
<b>6 Rot</b>	Rot	0 - 100%	0..255
<b>7 Grün</b>	Grün	0 - 100%	0..255
<b>8 Blau</b>	Blau	0 - 100%	0..255
<b>9 Weiß</b>	Weiß	0 - 100%	0..255
<b>10 Shutter</b>	Shutter zu		0..15
	Shutter pulsen - Zufallsmuster	langsam - schnell	16..47
	Auf-dimmen dann Shutter zu - Zufallsmuster	langsam - schnell	48..79
	Shutter auf dann zu-dimmen - Zufallsmuster	langsam - schnell	80..111
	Auf-dimmen dann zu-dimmen - Zufallsmuster	langsam - schnell	112..143
	Stroboeffekt zufällig	5s - 0.1s	144..199
	Stroboeffekt langsam - schnell	1 Hz - 10 Hz	200..239
	Shutter offen		240..255
<b>11 Intensität</b>	Intensität	0 - 100%	0..255

<b>12 CTO</b>	Kein CTO		0..7
	Fortlaufende Farbtemperaturkorrektur 2,500k – 10,000k	<i>Einsetzbar für alle Farben</i>	8..255
<b>13 Spezial</b>	Pattern Block 1		0..3
	Pattern Block 2		4..7
	Pattern Block 3		8..11
	Pattern Block 4		12..15
	Pattern Block 5		16..19
	Pattern Block 6		20..23
	Pattern Block 7		24..27
	Pattern Block 8		28..31
	Pattern Block 9		32..35
	Pattern Block 10		26..39
	Switch Pattern to Animation		80..83
	Set Zoom normal	> 1 Sek	216..219
	Set Zoom Spiegelverkehrt	> 1 Sek	220..223
RESET	> 1 Sek	250..255	
<b>14 Zoom</b>	Weit (flood) - Schmal (spot)	50° - 7°	0..255
<b>15 Pattern</b>	Keine Pattern		0
	254 Vordefinierte <b>Pattern</b>		1..254
	254 Vordefinierte <b>Animationen</b> ( <i>nur wenn Kanal 13 zwischen 80..8 eingestellt ist</i> )		1..254
	<b>Einzel Pixel Steuerung aktivieren</b> (benutzen Sie Kanal 22-169 zum einstellen der jeweiligen RGBW Werte)		255
<b>16 A - Phase</b>	Animationsstartpunkt		0..255
<b>17 A - Speed</b>	Animationssgeschwindigkeit (startet die Animation von Kanal 24)		1..255
<b>18 Überblenden</b>	0..2 Sekunden Übergangszeit		0..255
<b>19 Pattern Orientation</b>	Pan Normal / Tilt Normal	0°	0..1
	Pan Normal / Tilt Normal	60°	2..3
	Pan Normal / Tilt Normal	120°	4..5
	Pan Normal / Tilt Normal	180°	6..7
	Pan Normal / Tilt Normal	240°	8..9
	Pan Normal / Tilt Normal	300°	10..11
	Pan Normal / Tilt Spiegelverkehrt	0°	16..17
	Pan Normal / Tilt Spiegelverkehrt	60°	18..19
	Pan Normal / Tilt Spiegelverkehrt	120°	20..21
	Pan Normal / Tilt Spiegelverkehrt	180°	22..23
	Pan Normal / Tilt Spiegelverkehrt	240°	24..25
	Pan Normal / Tilt Spiegelverkehrt	300°	26..27
	Pan Spiegelverkehrt / Tilt normal	0°	32..33

	Pan Spiegelverkehrt / Tilt normal	60°	34..35
	Pan Spiegelverkehrt / Tilt normal	120°	36..37
	Pan Spiegelverkehrt / Tilt normal	180°	38..39
	Pan Spiegelverkehrt / Tilt normal	240°	40..41
	Pan Spiegelverkehrt / Tilt normal	300°	42..43
	Pan Spiegelverkehrt / Tilt Spiegelverkehrt	0°	48..49
	Pan Spiegelverkehrt / Tilt Spiegelverkehrt	60°	50..51
	Pan Spiegelverkehrt / Tilt Spiegelverkehrt	120°	52..53
	Pan Spiegelverkehrt / Tilt Spiegelverkehrt	180°	54..55
	Pan Spiegelverkehrt / Tilt Spiegelverkehrt	240°	56..57
	Pan Spiegelverkehrt / Tilt Spiegelverkehrt	300°	58..59
<b>20 Pattern Effekt</b>	Kein Effekt		0..1
	Überblenden		02..15
	Zufälliger weißer Blitz	langsam - schnell	16..31
	Zufallsfarben	langsam - schnell	32..47
	Zufällige Hintergrundfarbe	langsam - schnell	48..63
<b>21 Beam Shaper (optional)</b>	Beam Shaper Position	0° - 540°	0..255
<b>22 Pixel 1 Rot</b>	Rot	0 - 100%	0..255
<b>23 Pixel 1 Grün</b>	Grün	0 - 100%	0..255
<b>24 Pixel 1 Blau</b>	Blau	0 - 100%	0..255
<b>25 Pixel 1 Weiß</b>	Weiß	0 - 100%	0..255
<b>26 Pixel 2 Rot</b>	Rot	0 - 100%	0..255
<b>27 Pixel 2 Grün</b>	Grün	0 - 100%	0..255
<b>28 Pixel 2 Blau</b>	Blau	0 - 100%	0..255
<b>29 Pixel 2 Weiß</b>	Weiß	0 - 100%	0..255
<b>30 Pixel 3 Rot</b>	Rot	0 - 100%	0..255
<b>31 Pixel 3 Grün</b>	Grün	0 - 100%	0..255
<b>32 Pixel 3 Blau</b>	Blau	0 - 100%	0..255
<b>33 Pixel 3 Weiß</b>	Weiß	0 - 100%	0..255
<b>34 Pixel 4 Rot</b>	Rot	0 - 100%	0..255
<b>35 Pixel 4 Grün</b>	Grün	0 - 100%	0..255
<b>36 Pixel 4 Blau</b>	Blau	0 - 100%	0..255
<b>37 Pixel 4 Weiß</b>	Weiß	0 - 100%	0..255
<b>38 Pixel 5 Rot</b>	Rot	0 - 100%	0..255
<b>39 Pixel 5 Grün</b>	Grün	0 - 100%	0..255
<b>40 Pixel 5 Blau</b>	Blau	0 - 100%	0..255
<b>41 Pixel 5 Weiß</b>	Weiß	0 - 100%	0..255
<b>42 Pixel 6 Rot</b>	Rot	0 - 100%	0..255

<b>43 Pixel 6 Grün</b>	Grün	0 - 100%	0..255
<b>44 Pixel 6 Blau</b>	Blau	0 - 100%	0..255
<b>45 Pixel 6 Weiß</b>	Weiß	0 - 100%	0..255
<b>46 Pixel 7 Rot</b>	Rot	0 - 100%	0..255
<b>47 Pixel 7 Grün</b>	Grün	0 - 100%	0..255
<b>48 Pixel 7 Blau</b>	Blau	0 - 100%	0..255
<b>49 Pixel 7 Weiß</b>	Weiß	0 - 100%	0..255
<b>50 Pixel 8 Rot</b>	Rot	0 - 100%	0..255
<b>51 Pixel 8 Grün</b>	Grün	0 - 100%	0..255
<b>52 Pixel 8 Blau</b>	Blau	0 - 100%	0..255
<b>53 Pixel 8 Weiß</b>	Weiß	0 - 100%	0..255
<b>54 Pixel 9 Rot</b>	Rot	0 - 100%	0..255
<b>55 Pixel 9 Grün</b>	Grün	0 - 100%	0..255
<b>56 Pixel 9 Blau</b>	Blau	0 - 100%	0..255
<b>57 Pixel 9 Weiß</b>	Weiß	0 - 100%	0..255
<b>58 Pixel 10 Rot</b>	Rot	0 - 100%	0..255
<b>59 Pixel 10 Grün</b>	Grün	0 - 100%	0..255
<b>60 Pixel 10 Blau</b>	Blau	0 - 100%	0..255
<b>61 Pixel 10 Weiß</b>	Weiß	0 - 100%	0..255
<b>62 Pixel 11 Rot</b>	Rot	0 - 100%	0..255
<b>63 Pixel 11 Grün</b>	Grün	0 - 100%	0..255
<b>64 Pixel 11 Blau</b>	Blau	0 - 100%	0..255
<b>65 Pixel 11 Weiß</b>	Weiß	0 - 100%	0..255
<b>66 Pixel 12 Rot</b>	Rot	0 - 100%	0..255
<b>67 Pixel 12 Grün</b>	Grün	0 - 100%	0..255
<b>68 Pixel 12 Blau</b>	Blau	0 - 100%	0..255
<b>69 Pixel 12 Weiß</b>	Weiß	0 - 100%	0..255
<b>70 Pixel 13 Rot</b>	Rot	0 - 100%	0..255
<b>71 Pixel 13 Grün</b>	Grün	0 - 100%	0..255
<b>72 Pixel 13 Blau</b>	Blau	0 - 100%	0..255
<b>73 Pixel 13 Weiß</b>	Weiß	0 - 100%	0..255
<b>74 Pixel 14 Rot</b>	Rot	0 - 100%	0..255
<b>75 Pixel 14 Grün</b>	Grün	0 - 100%	0..255
<b>76 Pixel 14 Blau</b>	Blau	0 - 100%	0..255
<b>77 Pixel 14 Weiß</b>	Weiß	0 - 100%	0..255
<b>78 Pixel 15 Rot</b>	Rot	0 - 100%	0..255
<b>79 Pixel 15 Grün</b>	Grün	0 - 100%	0..255
<b>80 Pixel 15 Blau</b>	Blau	0 - 100%	0..255



<b>81 Pixel 15 Weiß</b>	Weiß	0 - 100%	0..255
<b>82 Pixel 16 Rot</b>	Rot	0 - 100%	0..255
<b>83 Pixel 16 Grün</b>	Grün	0 - 100%	0..255
<b>84 Pixel 16 Blau</b>	Blau	0 - 100%	0..255
<b>85 Pixel 16 Weiß</b>	Weiß	0 - 100%	0..255
<b>86 Pixel 17 Rot</b>	Rot	0 - 100%	0..255
<b>87 Pixel 17 Grün</b>	Grün	0 - 100%	0..255
<b>88 Pixel 17 Blau</b>	Blau	0 - 100%	0..255
<b>89 Pixel 17 Weiß</b>	Weiß	0 - 100%	0..255
<b>90 Pixel 18 Rot</b>	Rot	0 - 100%	0..255
<b>91 Pixel 18 Grün</b>	Grün	0 - 100%	0..255
<b>92 Pixel 18 Blau</b>	Blau	0 - 100%	0..255
<b>93 Pixel 18 Weiß</b>	Weiß	0 - 100%	0..255
<b>94 Pixel 19 Rot</b>	Rot	0 - 100%	0..255
<b>95 Pixel 19 Grün</b>	Grün	0 - 100%	0..255
<b>96 Pixel 19 Blau</b>	Blau	0 - 100%	0..255
<b>97 Pixel 19 Weiß</b>	Weiß	0 - 100%	0..255
<b>98 Pixel 20 Rot</b>	Rot	0 - 100%	0..255
<b>99 Pixel 20 Grün</b>	Grün	0 - 100%	0..255
<b>100 Pixel 20 Blau</b>	Blau	0 - 100%	0..255
<b>101 Pixel 20 Weiß</b>	Weiß	0 - 100%	0..255
<b>102 Pixel 21 Rot</b>	Rot	0 - 100%	0..255
<b>103 Pixel 21 Grün</b>	Grün	0 - 100%	0..255
<b>104 Pixel 21 Blau</b>	Blau	0 - 100%	0..255
<b>105 Pixel 21 Weiß</b>	Weiß	0 - 100%	0..255
<b>106 Pixel 22 Rot</b>	Rot	0 - 100%	0..255
<b>107 Pixel 22 Grün</b>	Grün	0 - 100%	0..255
<b>108 Pixel 22 Blau</b>	Blau	0 - 100%	0..255
<b>109 Pixel 22 Weiß</b>	Weiß	0 - 100%	0..255
<b>110 Pixel 23 Rot</b>	Rot	0 - 100%	0..255
<b>111 Pixel 23 Grün</b>	Grün	0 - 100%	0..255
<b>112 Pixel 23 Blau</b>	Blau	0 - 100%	0..255
<b>113 Pixel 23 Weiß</b>	Weiß	0 - 100%	0..255
<b>114 Pixel 24 Rot</b>	Rot	0 - 100%	0..255
<b>115 Pixel 24 Grün</b>	Grün	0 - 100%	0..255
<b>116 Pixel 24 Blau</b>	Blau	0 - 100%	0..255
<b>117 Pixel 24 Weiß</b>	Weiß	0 - 100%	0..255
<b>118 Pixel 25 Rot</b>	Rot	0 - 100%	0..255

<b>119 Pixel 25 Grün</b>	Grün	0 - 100%	0..255
<b>120 Pixel 25 Blau</b>	Blau	0 - 100%	0..255
<b>121 Pixel 25 Weiß</b>	Weiß	0 - 100%	0..255
<b>122 Pixel 26 Rot</b>	Rot	0 - 100%	0..255
<b>123 Pixel 26 Grün</b>	Grün	0 - 100%	0..255
<b>124 Pixel 26 Blau</b>	Blau	0 - 100%	0..255
<b>125 Pixel 26 Weiß</b>	Weiß	0 - 100%	0..255
<b>126 Pixel 27 Rot</b>	Rot	0 - 100%	0..255
<b>127 Pixel 27 Grün</b>	Grün	0 - 100%	0..255
<b>128 Pixel 27 Blau</b>	Blau	0 - 100%	0..255
<b>129 Pixel 27 Weiß</b>	Weiß	0 - 100%	0..255
<b>130 Pixel 28 Rot</b>	Rot	0 - 100%	0..255
<b>131 Pixel 28 Grün</b>	Grün	0 - 100%	0..255
<b>132 Pixel 28 Blau</b>	Blau	0 - 100%	0..255
<b>133 Pixel 28 Weiß</b>	Weiß	0 - 100%	0..255
<b>134 Pixel 29 Rot</b>	Rot	0 - 100%	0..255
<b>135 Pixel 29 Grün</b>	Grün	0 - 100%	0..255
<b>136 Pixel 29 Blau</b>	Blau	0 - 100%	0..255
<b>137 Pixel 29 Weiß</b>	Weiß	0 - 100%	0..255
<b>138 Pixel 30 Rot</b>	Rot	0 - 100%	0..255
<b>139 Pixel 30 Grün</b>	Grün	0 - 100%	0..255
<b>140 Pixel 30 Blau</b>	Blau	0 - 100%	0..255
<b>141 Pixel 30 Weiß</b>	Weiß	0 - 100%	0..255
<b>142 Pixel 31 Rot</b>	Rot	0 - 100%	0..255
<b>143 Pixel 31 Grün</b>	Grün	0 - 100%	0..255
<b>144 Pixel 31 Blau</b>	Blau	0 - 100%	0..255
<b>145 Pixel 31 Weiß</b>	Weiß	0 - 100%	0..255
<b>146 Pixel 32 Rot</b>	Rot	0 - 100%	0..255
<b>147 Pixel 32 Grün</b>	Grün	0 - 100%	0..255
<b>148 Pixel 32 Blau</b>	Blau	0 - 100%	0..255
<b>149 Pixel 32 Weiß</b>	Weiß	0 - 100%	0..255
<b>150 Pixel 33 Rot</b>	Rot	0 - 100%	0..255
<b>151 Pixel 33 Grün</b>	Grün	0 - 100%	0..255
<b>152 Pixel 33 Blau</b>	Blau	0 - 100%	0..255
<b>153 Pixel 33 Weiß</b>	Weiß	0 - 100%	0..255
<b>154 Pixel 34 Rot</b>	Rot	0 - 100%	0..255
<b>155 Pixel 34 Grün</b>	Grün	0 - 100%	0..255
<b>156 Pixel 34 Blau</b>	Blau	0 - 100%	0..255

<b>157 Pixel 34 Weiß</b>	Weiß	0 - 100%	0..255
<b>158 Pixel 35 Rot</b>	Rot	0 - 100%	0..255
<b>159 Pixel 35 Grün</b>	Grün	0 - 100%	0..255
<b>160 Pixel 35 Blau</b>	Blau	0 - 100%	0..255
<b>161 Pixel 35 Weiß</b>	Weiß	0 - 100%	0..255
<b>162 Pixel 36 Rot</b>	Rot	0 - 100%	0..255
<b>163 Pixel 36 Grün</b>	Grün	0 - 100%	0..255
<b>164 Pixel 36 Blau</b>	Blau	0 - 100%	0..255
<b>165 Pixel 36 Weiß</b>	Weiß	0 - 100%	0..255
<b>166 Pixel 37 Rot</b>	Rot	0 - 100%	0..255
<b>167 Pixel 37 Grün</b>	Grün	0 - 100%	0..255
<b>168 Pixel 37 Blau</b>	Blau	0 - 100%	0..255
<b>169 Pixel 37 Weiß</b>	Weiß	0 - 100%	0..255

Die Pixel sind von links nach rechts und von oben nach unten von 1-37 nummeriert, wie unten dargestellt:

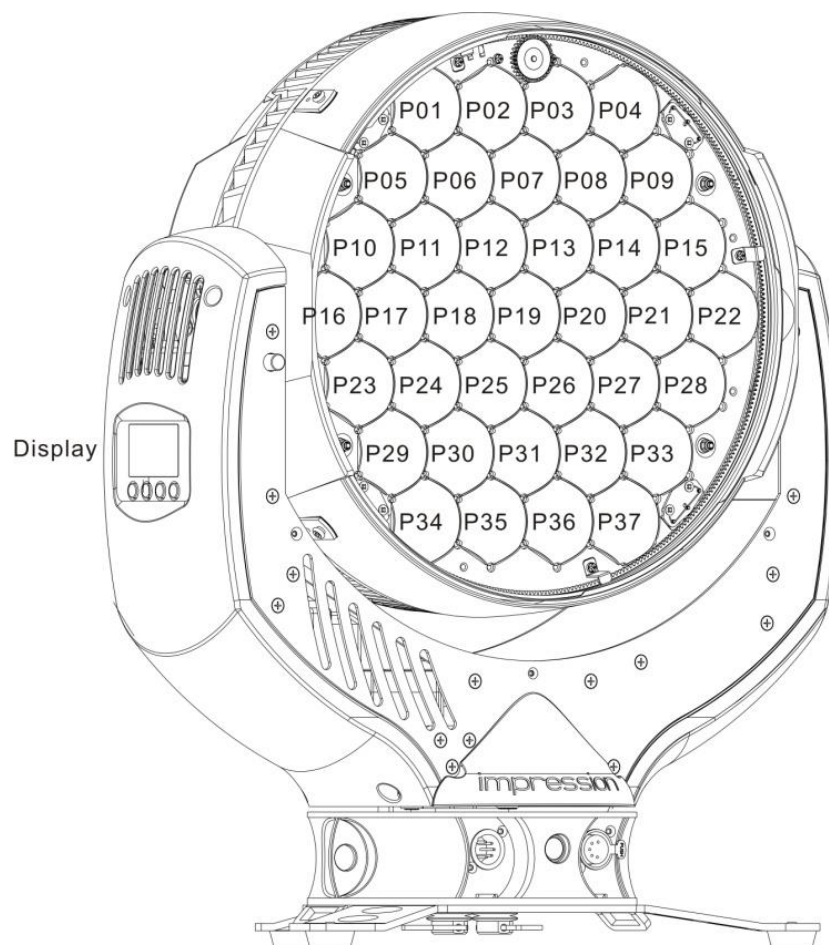

- 1) Diese vordefinierten Farben können als Startfarben für den Rainbow-Effekt verwendet werden. Zuerst diese Farbe aufrufen und anschließend zu dem Rainbow Effekt springen. Der Rainbow beginnt dann ausgehend von der zuvor eingestellten Farbe synchron mit anderen Geräten. Natürlich können andere **IMPRESSION X4 L** andere Startfarben haben. Wird dann auf die gleiche Rainbow Position gesprungen, starten alle **IMPRESSION X4 L** von jeweils ihrer Fest-Farbe mit der gleichen Rainbow Geschwindigkeit synchron. Wird eine Feste Farbe außerhalb von den mit 1) gekennzeichneten Farben verwendet, so startet Rainbow immer von Rot aus.
- 2) Rainbow-Effekt Stopp hält den Farbdurchlauf an. Wird danach wieder ein Farbdurchlauf aufgerufen wird bei der aktuellen Farbe weiter gemacht.
- 3) Der Rainbow-Effekt wird nur synchronisiert wenn von einer festen Farbe in den Rainbow- Bereich gesprungen wird (siehe 1) zuvor).
- 4) Die Hintergrund Ebene ist nur dann sichtbar, wenn ein Muster (Pattern oder Animation) ausgewählt und aktiv ist.

### Verriegeln und öffnen der Kontrolleinheit

Verriegeln und öffnen Sie die Kontrolleinheit durch gleichzeitiges Drücken der MODE & ENTER & UP.

### Zusätzliche Display Anzeigen:

Vorgegeben finden Sie folgende zusätzlichen Informationen in der ersten Reihe des LCD-Displays:

Vxx/xx/xx/xx/x

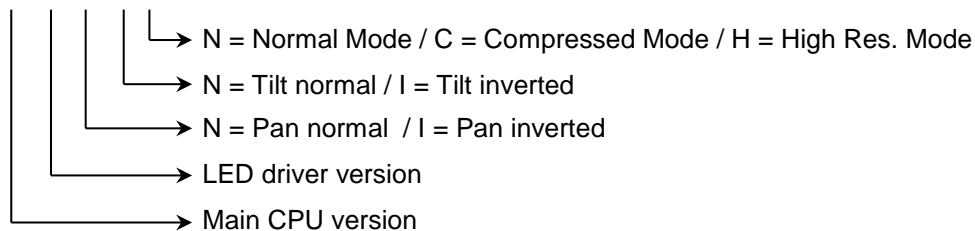

## 6 Zubehör

### 6.1 Optionaler Beam-Shaper:

Der **IMPRESSION X4 L** kann mit einem Beam-Shaper ausgestattet werden.

Bitte kontaktieren Sie Ihren GLP-Vertriebspartner vor Ort um an weitergehende Informationen über diesen Zubehörartikel zu gelangen.

Um die Beam-Shaper-Linse zu montieren, drehen Sie die Linse bitte vorsichtig bis der Riegel (2) in der kleinen Öffnung (1) der Linse einrastet.

Um die Linse wieder zu lösen, müssen Sie nur den Riegel (2) etwas nach außen drücken und bewegen die Linse soweit, bis Sie diese aus der Halterung nehmen können.

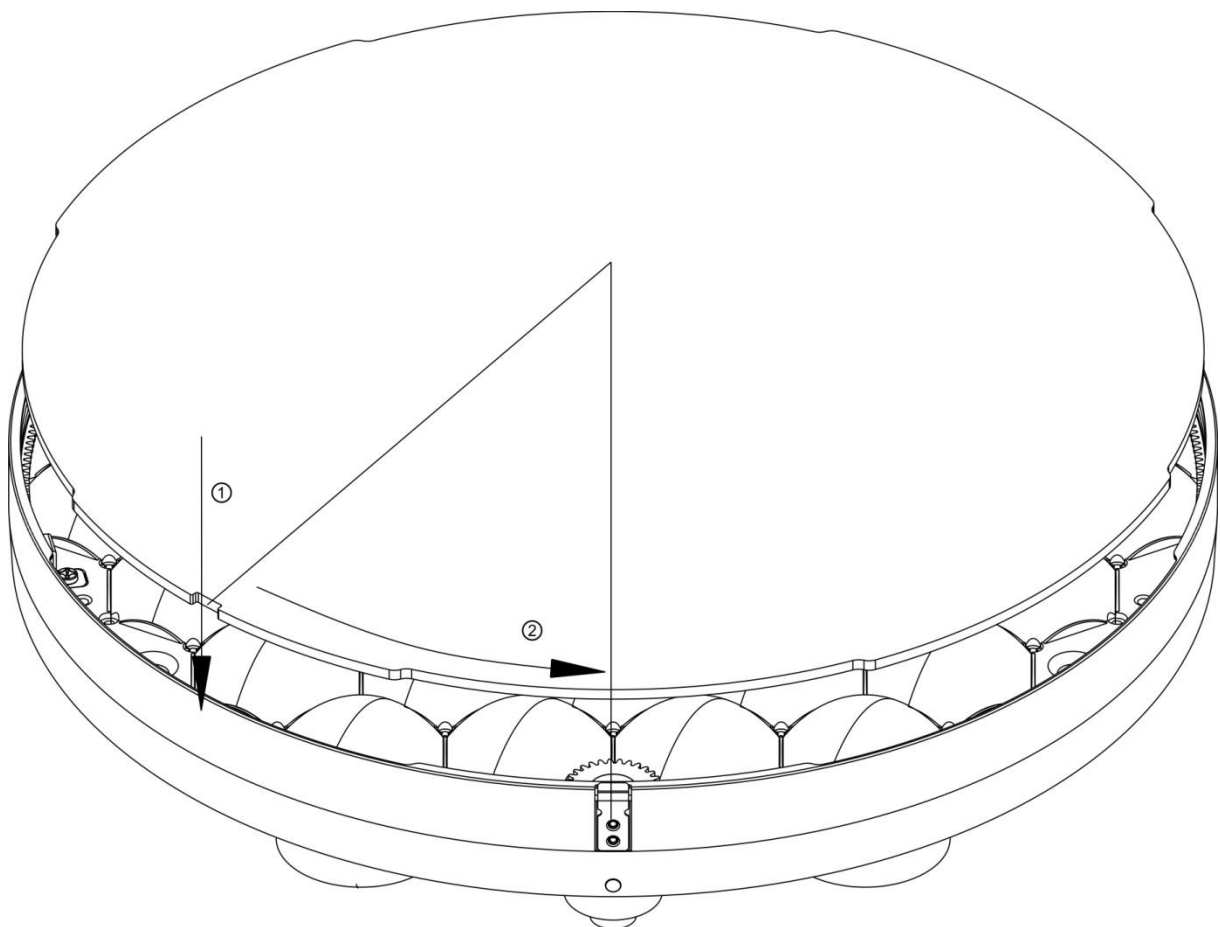

## 7 Wartung und Reinigung

Der **IMPRESSION X4 L** ist ein sehr wartungsarmes Gerät. Von Zeit zu Zeit müssen lediglich die Lüfteröffnungen sowie die Optischen LED Linsen gereinigt werden. Dies beugt einer Reduktion der Lichtstärke sowie möglichen Defekten durch z.B. Überhitzung vor.

**Ein öffnen des Gerätes ist nicht erforderlich.**



**ACHTUNG:**

Zur Reinigung der Linsen **niemals** Alkohol, Lösungsmittel oder andere scharfe Reiniger benutzen.

### 7.1 Sicherheitsvorschriften

- **Netzstecker ziehen!**
- Mindestens 15 Minuten nach letztem Betrieb Gerät abkühlen lassen.

### 7.2 Reinigungsumfang und -intervalle

Das Lüftungssystem sowie alle optischen Bauteile unterliegen der Verschmutzung abhängig der situations- und umgebungsbedingten Begebenheiten. Somit können keine allgemeingültigen Richtlinien zu Reinigungsintervallen und Umfang dieser Arbeiten gegeben werden. In stark belasteten Umgebungen, wie das z.B. in Discotheken der Fall ist kann man folgende Faustformeln bezüglich der Wartungsarbeiten angeben:

Position	Intervall	Art und Weise
LED Reflektoren und Optik	wöchentlich	Weiches Tuch und Glasreiniger
Lüfter und Kanäle	monatlich	Staubsauger, Luftbürste, etc.

**Achtung:**

- **Optische Bauteile nie mit Fetten, Ölen, Alkohol, Lösungsmitteln oder ähnlichen scharfen Reinigern in Berührung bringen.**
- **Vor Inbetriebnahme des Gerätes Reinigungsstellen gut abtrocknen lassen.**
- **Berühren Sie keines der optischen Bauteile mit bloßen Fingern.**

## 8 Technische Angaben / Übersicht

<b>Spannungsversorgung</b>	
<b>Leistungsaufnahme</b>	900 VA (Watt)
<b>Eingangsspannung</b>	~100-240 V AC, 50-60 Hz (Weiteingangsbereich)
<b>Absicherung</b>	Feinsicherung 5x20 mm, T12A
<b>Betriebsparameter</b>	
<b>Maximale Umgebungstemperatur</b>	5° - 45°C (eingebauter Überhitzungsschutz)
<b>Betriebslage</b>	Beliebig (siehe Kapitel Montage)
<b>Lichterzeugung - Additive Farbmischung</b>	
<b>LED Type</b>	37 x Osram Ostar RGBW multi-chip
<b>Lebensdauer</b>	50,000 h
Wellenlänge optimiert für maximalen darstellbaren Farbraum	
<b>Optik</b>	
Voll R-G-B-W. Hoch effizienter Collimator-cluster	
<b>Shutter / Dimmer (8/16 Bit)</b>	
Strobe- Effekt mit variabler Geschwindigkeit von 1 - 10 Blitzen pro Sekunde, Zufalls-Strobe, Puls-Effekte	
Stufenloser Dimmer 0 - 100%	
<b>Zoom</b>	
7° - 50° stufenloser Zoombereich	
<b>Optische Pattern (Muster)</b>	
Mehrere Hundert vordefinierte LED Muster in direktem Zugriff sowie abänderbar	
<b>DMX Ansteuerung</b>	
Standard USITT DMX-512, 3/5 pin XLR: [+] = Pin 3 / [-] = Pin 2 / [Ground] = Pin 1 / Pin 4&5 N.C. Die DMX- Adressierung beginnt beim <b>IMPRESSION X4 L</b> bei der DMX- Adresse [001].	
<b>Pan / Tilt (8/16 Bit)</b>	
<b>Pan- Bewegung</b>	<b>608° in min. 2 Sekunden (Position Rückseite)</b>
<b>Tilt- Bewegung</b>	<b>243° in min. 1 Sekunde (Position Rückseite)</b>
<b>Maße und Gewicht</b>	
<b>Breite der Grundfläche</b>	<b>430 mm</b>
<b>Länge der Grundfläche</b>	<b>185 mm</b>
<b>Höhe (Kopf vertikal)</b>	<b>530 mm (incl. Fuss)</b>
<b>Gewicht (netto)</b>	<b>15.6 kg</b>
<b>Gewicht (incl. Fuss)</b>	<b>16.9 kg</b>

## 9 Abmessungen

