

SHURE®

LEGENDARY
PERFORMANCE™

Wired Microphones
VP83F



User Guide

Le Guide de l'Utilisateur

Bedienungsanleitung

Manuale d'uso

Guida del Usuario

Guida dell'Utente

Gebruikershandleiding

Руководство пользователя

Pengguna Panduan

取扱説明書

사용자 안내서

用户指南



VP83F

General Description

The Shure VP83F is a professional-quality condenser microphone designed for use with DSLR and video cameras. The VP83F features built-in flash recording and captures crystal-clear, high definition audio, completely independent from other hardware. The intuitive menu makes configuration fast and simple for use in almost any sonic environment.

Features

Exceptional Audio Quality

- High-resolution recording (24 Bit/48khz sampling, WAV format)
- Supercardioid/lobar pickup pattern rejects unwanted sounds
- Interference tube for increased directionality
- RF Immunity

Built-in Flash Recording

- Records directly to microSD card (32 GB maximum)
- Intuitive menu for easy microphone configuration and track management
- Separate outputs for headphone monitoring and camera input with independent volume adjustment

Rugged and Reliable

- Durable, all-metal housing
- Rycote® integrated shockmount
- Shoemount adapter for easy installation

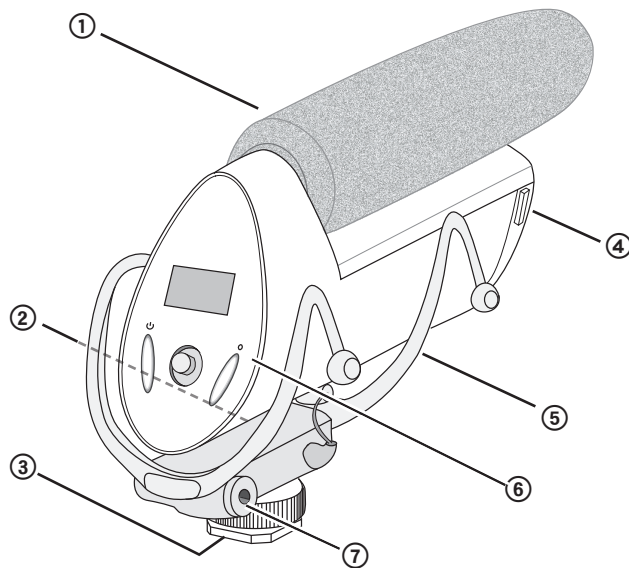

Accessories

- Rycote® foam windscreen
- 3.5 mm coiled audio cable
- (2) AA batteries (except in Argentina)
- Rycote® Windjammer™ (optional)

- ① Windscreen
- ② Camera audio output
- ③ Camera shoe mount
- ④ Battery and memory card compartment
- ⑤ Rycote® integrated shockmount
- ⑥ Control panel
- ⑦ Headphone audio output

Installing the Memory Card and Batteries

The VP83F requires two AA batteries to operate (compatible with Alkaline, NiMH, or Lithium). Installing a MicroSD memory card enables recording functionality.

Audio is still passed through to the camera and headphone outputs if there is no memory card installed.

① Opening the front panel

Squeeze the latches on each side and open the front panel to access the memory card and battery compartment.

② Installing the memory card

Always turn the power off before removing or installing a memory card.

To Install: Insert the card into the slot located above the battery door, with the contacts facing up. When fully inserted, the card locks into place.

To Remove: Press the card to unlock it, then pull it from the device.

Note: Format the memory card in the device prior to first use. Refer to the memory card requirements section in the user guide for additional information.

③ Installing and replacing batteries

Open the battery door located inside the front panel by pressing the fastener down. Insert the batteries according to the polarity indicators.

Note: The battery door must be closed and latched before closing the front panel.

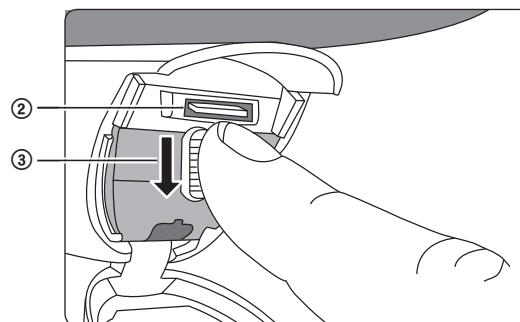
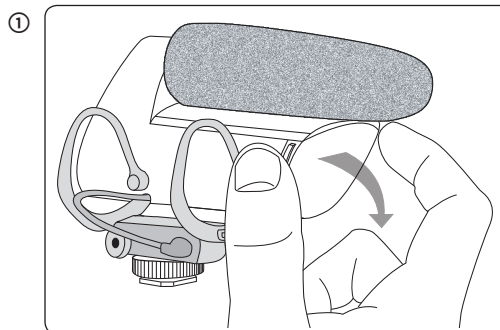

Mounting the Microphone

On a Camera:

1. Slide the microphone onto the camera shoe.
2. Tighten the knurled ring to secure.

Tip: In addition to the vibration isolation provided by the shock mount, the low-cut filter can be used to further eliminate handling noise and low frequency rumble.

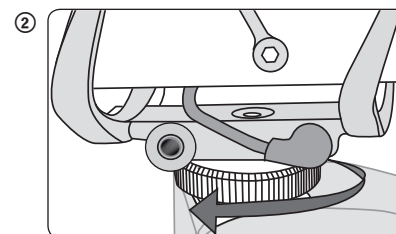
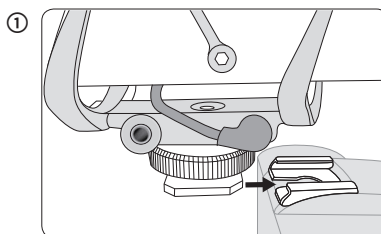

On a Tripod:

The 1/4 inch screw hole at the base of the shoe mount is compatible with tripods that have a 1/4 inch center column. Carefully rotate the microphone clockwise to tighten onto a tripod. For other mounting solutions, such as microphone stands or boom poles, an adapter may be required.

Audio Connections

Camera Output (Red)

The camera output passes the audio signal for recording a backup track on the camera. Use the 3.5 mm coiled cable to connect the VP83F camera output to the camera's audio input.

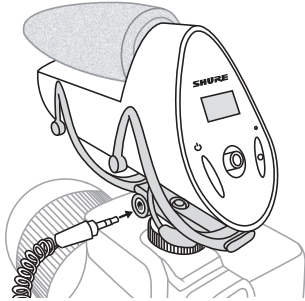

Headphone Output (Black)

Connect a pair of headphones to the headphone output for monitoring recordings and listening during playback.

Important: Never use the microphone gain to adjust the headphone volume, as this may result in poor signal quality or distortion.

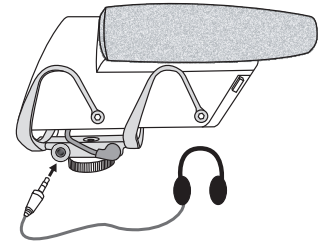

Control Panel

① Menu Display

Displays menu information and settings.

② Power Button

Turns the unit on and off.

③ Five-Position Joystick

Navigates through the menu. Push the center of the joystick to make a selection.

④ Record Button

- Press to begin and pause recording
- Press and hold to stop recording
- When in the menu, press to return home

⑤ LED Record Indicator

- Solid red = recording
- Flashing red = paused

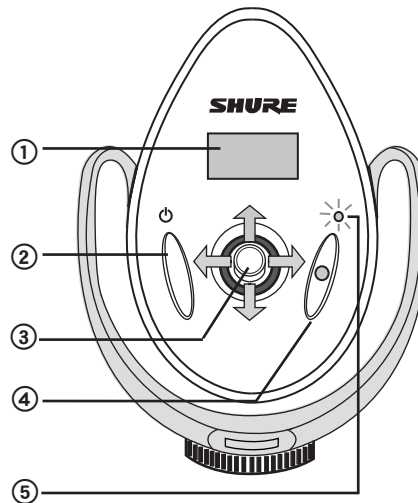

Menu Navigation

➔ **Open menu:** Press the joystick to the right to open the main menu and to proceed into submenu screens.

➔ **Return to previous screen / select homescreen icons:** Press the joystick to the left to back out of the menu. In the homescreen, pushing left will highlight the gain, headphone volume, or low-cut filter and allow them to be adjusted.



Enter: Press the joystick center button.



Scroll / adjust parameters: Press the joystick up or down to scroll through menu items, or to change parameters when selected.

Home Screen Indicators

① Track information

Displays track title and duration

② Low-cut filter icons

On: 

Off: 

③ Remaining recording time

Displays time remaining on the memory card

④ Headphone volume

⑤ Battery meter

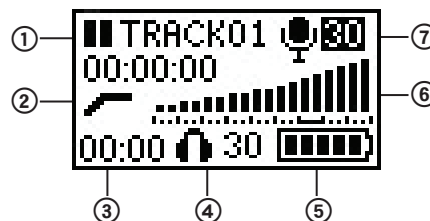

⑥ Audio meter (Gain)

Displays microphone signal level, with range indicator for suggested peak levels

⑦ Microphone gain value

Quick adjustments from the home screen

The following settings are adjustable when highlighted in the homescreen:

- Headphone volume
- Microphone gain
- Low-cut filter

Press the joystick left or right to highlight an icon for adjustment, and use up/down to change the value.

Audio Path

The following diagram shows how audio flows through the device:

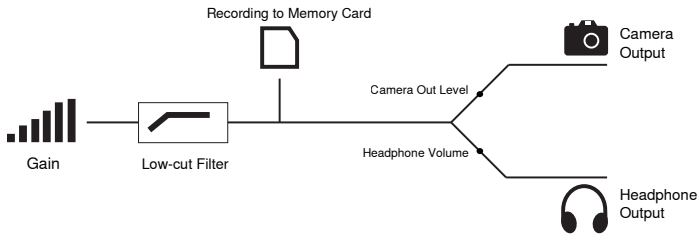

Important: Follow the directions on setting the gain for the best signal-to-noise performance. Since it is first in the signal path, the gain affects everything following it. The gain should never be used to boost or attenuate the headphone signal; use the headphone volume to adjust monitoring levels. The headphone and camera output level adjustments occur after the signal has reached the recording section of the device, and should not be used to compensate if the gain setting is too low or is clipping.

Format The Memory Card Before Use

Format the memory card in the device prior to first use for best recording performance. Formatting the card after tracks have been exported is recommended.

To format the card, enter the menu and select **UTILITIES > SD CARD > FORMAT CARD**.

Adjusting Microphone Gain

In order to capture the highest quality audio signal, the microphone gain must be set at the appropriate level. Press the joystick up or down to adjust levels in the **MIC GAIN** screen in the menu, or from the home screen when the mic gain icon is highlighted. Use the following guidelines to achieve the best results:

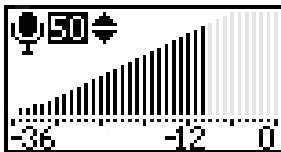

- Adjust the gain to correspond to the highest anticipated sound level. The loudest sounds should peak between -12 dB and -6 dB.



- Setting the gain too low will result in more noise in the recording. If set too high, the signal will clip and become distorted. The audio meter will indicate that the signal is clipping when the level reaches the highest bar.

Tip: For higher resolution metering, adjust the gain in the **MIC GAIN** screen to see more precisely where the signal is peaking.

Headphone and Camera Output Volume

Headphone Volume: Accessible in the menu by selecting **HEADPHONE**, or in the playback, recording, and home screens by selecting the headphone icon and pressing the joystick up or down.

Camera Output Volume: Accessible in the menu by selecting **UTILITIES > CAMERAOUT**. Level is selectable (**LOW**, **MEDIUM**, or **HIGH**) to accommodate different camera preamp sensitivities.

Note: Always set the gain to the appropriate level prior to adjusting the headphone or camera output volume.

Low-Cut Filter

Rolls off low frequencies 170 Hz and below (12 dB per octave) in order to reduce low frequency rumble caused by camera handling and other environmental factors. A custom Rycote® Windjammer[®] (A83-FUR) can be used to further reduce wind noise.

Recording Audio

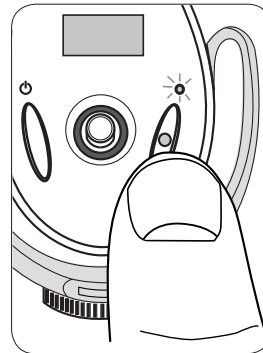

- **Record:** Press the record button to begin recording. The LED indicator illuminates while recording. Pressing record always creates a new track, unless resuming a paused recording.
- || **Pause:** Press the record button to pause the recording. The LED flashes while recording is paused. Press record again to resume.
- **Stop:** Press and hold the record button (2 seconds).

Adjusting Settings While Recording

If necessary, audio settings (**Microphone gain**, **Headphone volume**, and **Low-cut filter**) can be adjusted while recording to compensate for unexpected changes, such as a volume increase that results in clipping. Press the joystick to the left to highlight an item, and then press the joystick up or down to change the value. For best results, configure all settings prior to recording.

Note: The menu is not accessible during recording.

Managing Tracks

Track Playback

To listen to recorded tracks, select **FILE LIST** from the menu screen. Highlight a track and select **PLAYBACK** to open it.

Playback Controls

| Function | | Joystick action |
|----------|-----------------------|-------------------------|
| ◀◀ / ▶▶ | Previous / next track | Press left / right |
| ◀◀ / ▶▶ | Rewind / fast forward | Hold left / right |
| ▶ / | Play / pause | Center push |
| ← | Return to track list | Press left while paused |
| ⌂ | Return to home screen | Press record button |

Deleting Tracks

To delete audio tracks, select **FILE LIST** from the menu screen and open the track you would like to delete, and select **DELETE**.

Note: Once tracks have been deleted, they cannot be recovered.

Exporting Tracks

To export .WAV audio files, turn the device off and remove the MicroSD memory card. Transfer files to a computer using an SD card adapter or USB adapter. All imported tracks include a title and timestamp.

Tip: For best performance, format the memory card in the device every time after exporting tracks.

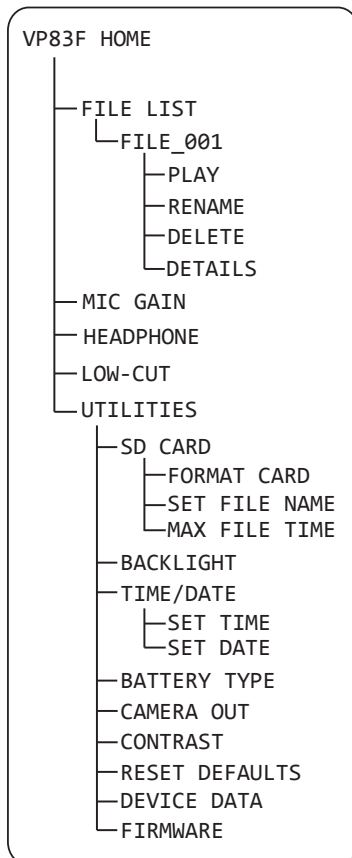

Utilities

SD CARD

Remaining recording time is displayed and the following settings can be accessed:

FORMAT CARD: Formatting the microSD card will **erase all data** and should be done before first use.

MAX FILE TIME: Adjusting the maximum file size determines the partitioning of longer tracks. If the maximum file size is set to 1GB (2 hours), a 6 hour recording will be divided into three separate WAV files.

SET FILENAME: The file name is set to **TRACK** by default, but can be changed by selecting a character and scrolling up or down to change it. This feature is useful for identifying different sessions or projects.

BACKLIGHT

Adjusts the duration that the LED screen backlight will remain on.

TIME/DATE

Set the time and date so that tracks include a timestamp when exported.

BATTERY TYPE

Select the appropriate battery type for the meter to read accurately.

CAMERA OUT

Adjusts the volume of the audio signal that is sent to the camera.

HIGH (0 dB): For cameras with a low-gain preamp.

MEDIUM (-20 dB): Appropriate for most cameras.

LOW (-40 dB): For cameras with a sensitive preamp.

CONTRAST

Adjust the contrast value to change the ratio of light to dark on the display screen.

RESTORE DEFAULTS

Restores all default factory settings except for the time and date.

DEVICE DATA

Displays technical device information.

UPDATE FW

Enables firmware updates from the memory card. Having the latest firmware installed on the unit is recommended. Please visit www.shure.com for details.

Battery Life

Use the following information for reference when considering which battery type to use with the device. Actual runtime may vary depending on the brand of memory card and batteries, output volume levels, and the type of headphones used.

| Battery Type (AA) | Battery Runtime (Hours) | |
|-------------------|-------------------------|--------------------|
| | When Recording | Passing Audio Only |
| Alkaline | 9.5 | 10.5 |
| NiMH | 12 | 15 |
| Lithium | 17.5 | 22.5 |

Note: The battery icon will begin flashing when the battery has approximately 15 minutes of run time remaining.

Memory Card Requirements

The VP83F requires a MicroSD card rated class 6 or higher. Always format new memory cards in the device prior to recording. Shure recommends using name brand memory cards, as lower quality or slower memory cards may have a negative effect on performance.

Memory Card Recording Capacity

| Memory | Approximate Recording Time |
|---------------------------|----------------------------|
| 4 GB | 8 Hours |
| 8 GB | 16 Hours |
| 16 GB | 32 Hours |
| 32 GB (maximum card size) | 64 Hours |

Accessories and Replacement Parts

| | |
|-------------------------------------|---------|
| Rycote® replacement foam windscreen | A83W |
| Rycote® Windjammer™ | A83-FUR |

Troubleshooting

| Issue | Resolution |
|---|--|
| Unit does not turn on | Replace batteries and make sure that the batteries are installed correctly. |
| Sound is distorted | Microphone gain may be set too high, resulting in clipping. Try lowering the gain. If gain appears to be adjusted properly, try lowering the headphone output volume or using a different pair of headphones. Make sure headphones and/or camera outputs are plugged in all the way. |
| No sound | If the audio meter doesn't register a signal, try increasing the microphone gain. If the audio meter indicates a signal, check the headphone output level and the headphone connection. If all appears correct and there is still no sound, try a different pair of headphones. |
| Sound is not being recorded | Ensure MicroSD memory card is installed correctly. Try formatting the card in the device and ensure the memory card meets listed requirements. Try a new memory card if problem persists. |
| Wind noise | Use A83-FUR windscreen and engage low-cut filter |
| Audio dropouts | Use a memory card with a higher speed class rating or a different brand |
| Notification screen: CARD ERROR | Format the memory card or try a new card that meets the requirements. Be sure to export any tracks before formatting the card. |
| Notification screen: RTC BATTERY LOW | The RTC battery may lose the ability to hold a charge after approximately ten years, in which case the time and date settings will not be saved. This will not affect the functionality of the device. |

Certifications

Information to the user

This equipment has been tested and found to comply with the limits for a Class B digital device, pursuant to Part 15 of the FCC Rules. These limits are designed to provide reasonable protection against harmful interference in a residential installation. This equipment generates uses and can radiate radio frequency energy and, if not installed and used in accordance with the instructions, may cause harmful interference to radio communications. However, there is no guarantee that interference will not occur in a particular installation. If this equipment does cause harmful interference to radio or television reception, which can be determined by turning the equipment off and on, the user is encouraged to try to correct the interference by one or more of the following measures:

- Reorient or relocate the receiving antenna.
- Increase the separation between the equipment and the receiver.
- Connect the equipment to an outlet on a circuit different from that to which the receiver is connected.
- Consult the dealer or an experienced radio/TV technician for help.

This Class B digital apparatus complies with Canadian ICES-003. Cet appareil numérique de la classe B est conforme à la norme NMB-003 du Canada.

Eligible to bear CE Marking. Conforms to European EMC Directive 2004/108/EC. Meets Harmonized Standards EN55103-1:1996 and EN55103-2:1996, for residential (E1) and light industrial (E2) environments.

The CE Declaration of Conformity can be obtained from: www.shure.com/europe/compliance

Authorized European representative:

Shure Europe GmbH

Headquarters Europe, Middle East & Africa

Department: EMEA Approval

Jakob-Dieffenbacher-Str. 12

75031 Eppingen, Germany

Phone: 49-7262-92 49 0

Fax: 49-7262-92 49 11 4

Email: EMEAsupport@shure.de

Specifications

Cartridge Type

Electret Condenser

Polar Pattern

Supercardioid/Lobar

Recording Format

WAV, 24-bit, 48 kHz Sampling Rate

Frequency Response

50 to 20,000 Hz

Sensitivity

open circuit voltage, @ 1 kHz, typical

| | |
|--------------------|---------------------------------------|
| 0 dB Gain | -35.8 dBV/Pa ⁽¹⁾ (16.2 mV) |
| +30 dB Gain | -5.8 dBV/Pa ⁽¹⁾ (512.9 mV) |

Maximum SPL

0 dB Gain Setting, 1 kHz at 1% THD⁽²⁾, 1000 Ω load

129.2 dB SPL

Signal-to-Noise Ratio⁽³⁾

+30 dB Gain Setting

78.4 dB

Self Noise

equivalent SPL, A-weighted, typical, +30 dB Gain Setting

15.6 dB SPL-A

Operating Temperature Range

-18°C (0°F) to 60°C (145°F)

Storage Temperature Range

-29°C (-20°F) to 74°C (165°F)

Operating Relative Humidity

0 to 95%

Housing

Cast aluminum

Power Requirements

2 AA batteries (Alkaline, NiMH, Rechargeable Li-Ion)

Net Weight

215 g (7.6 oz.)

Camera Output

Connector Type

3.5 mm (1/8") dual mono, Unbalanced

Output Impedance

47 Ω

Headphone Output

Connector Type

3.5 mm (1/8") dual mono

Output Impedance

5 Ω

⁽¹⁾ 1 Pa=94 dB SPL

⁽²⁾ THD of microphone preamplifier when applied input signal level is equivalent to cartridge output at specified SPL

⁽³⁾ S/N ratio is the difference between 94 dB SPL and equivalent SPL of self noise, A-weighted

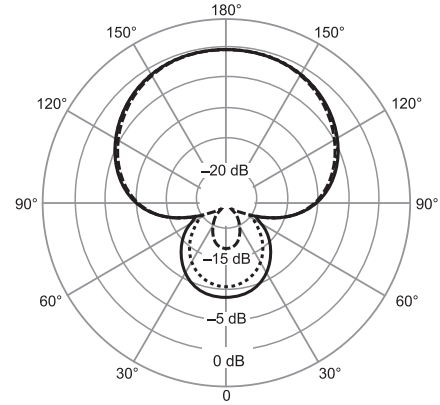

— 250 Hz
 500 Hz
 - - - 1,000 Hz

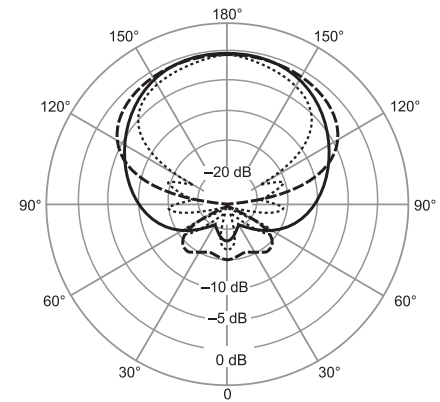

— 2,500 Hz
 - - - 6,300 Hz
 10,000 Hz

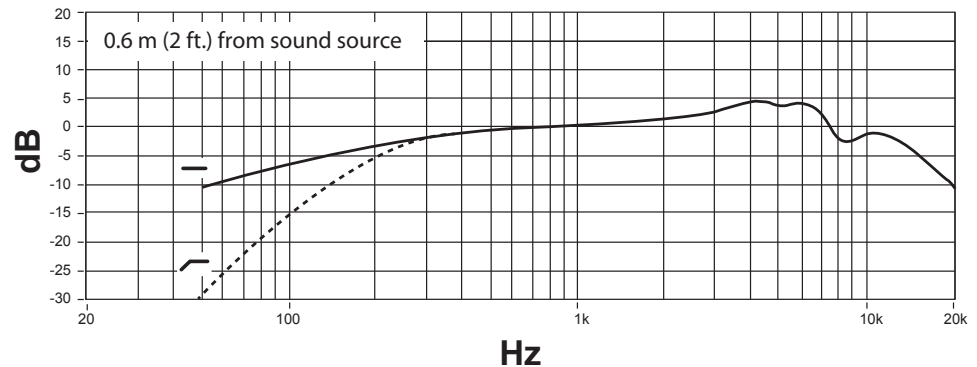

VP83F

Description générale

Le Shure VP83F est un microphone électrostatique de qualité professionnelle conçu pour être utilisé avec les appareils photo réflex numériques et les caméras vidéo. Le VP83F présente une fonction intégrée d'enregistrement sur carte mémoire flash et permet de capturer un son haute définition d'une netteté exceptionnelle sans devoir avoir recours à aucun autre matériel. Grâce au menu intuitif, la configuration est à la fois rapide et simple pour une utilisation dans n'importe quel environnement sonore.

Caractéristiques

Qualité audio d'exception

- Enregistrement haute résolution (échantillonnage 24 bits/48 kHz, format WAV)
- Motif de captage supercardioïde/lobaire qui élimine les bruits indésirables
- Tube à interférences pour une directivité accrue
- Immunité RF

Enregistrement sur carte flash intégré

- Enregistre directement sur une carte microSD (32 Go maximum)
- Menu intuitif facilitant la configuration du microphone et la gestion des pistes
- Sorties séparées pour la surveillance par casque et entrée caméra/appareil photo avec réglage indépendant du volume

Solide et fiable

- Boîtier durable entièrement métallique
- Rycote® support anti-vibration intégré
- Adaptateur sabot pour une installation facile

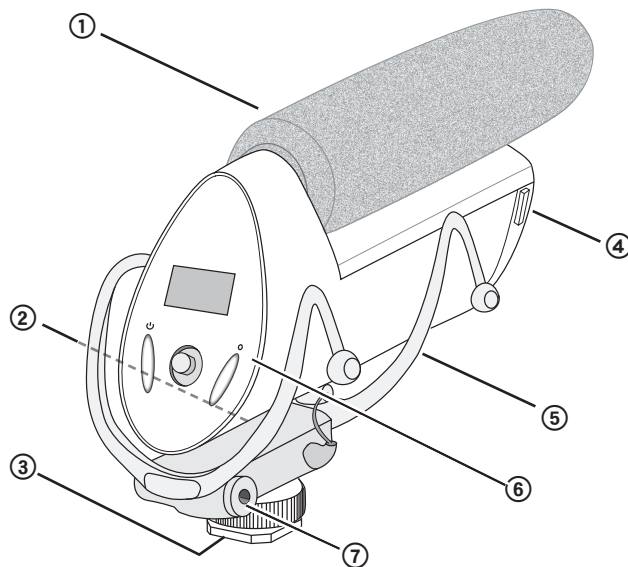

Accessoires

- Rycote® bonnette anti-vent en mousse
- Câble audio extensible de 3,5 mm
- 2 piles AA (sauf en Argentine)
- Rycote® Windjammer™ (en option)

- ① Bonnette anti-vent
- ② Sortie audio caméra/appareil photo
- ③ Support sabot pour caméra/appareil photo
- ④ Compartiment piles et carte mémoire
- ⑤ Rycote® support anti-vibration intégré
- ⑥ Panneau de commande
- ⑦ Sortie audio casque

Installation de la carte mémoire et des piles

Le VP83F a besoin de deux piles AA pour fonctionner (il accepte les piles Alcalines, NiMH ou Lithium). L'installation d'une carte mémoire MicroSD permet d'utiliser la fonction d'enregistrement.

Si aucune carte mémoire n'est installée, le son est toujours transféré aux sorties caméra/appareil photo et casque.

① Ouverture du panneau avant

Appuyer sur les loquets situés de chaque côté et ouvrir le panneau avant afin d'accéder au compartiment de la carte mémoire et des piles.

② Installation de la carte mémoire

Toujours éteindre le micro avant d'enlever ou de mettre en place une carte mémoire.

Mise en place : Insérer la carte dans la fente située au-dessus de la porte du compartiment des piles, avec les contacts orientés vers le haut. Lorsqu'elle est insérée à fond, la carte se bloque en position.

Retrait : Appuyer sur la carte pour la débloquer puis tirer dessus pour l'extraire.

Remarque : il faut formater la carte mémoire dans l'appareil avant la première utilisation. Consulter la section « Exigences en matière de carte mémoire » du guide d'utilisation pour plus d'informations.

③ Installation et remplacement des piles

Ouvrir la porte du compartiment des piles située à l'intérieur du panneau avant en poussant le fermoir vers le bas. Insérer les piles en respectant les marques de polarité.

Remarque : la porte du compartiment des piles doit être fermée et verrouillée avant la fermeture du panneau avant.

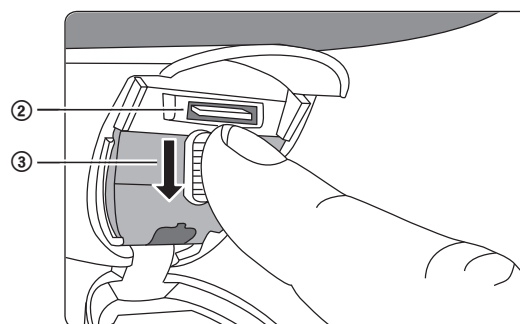
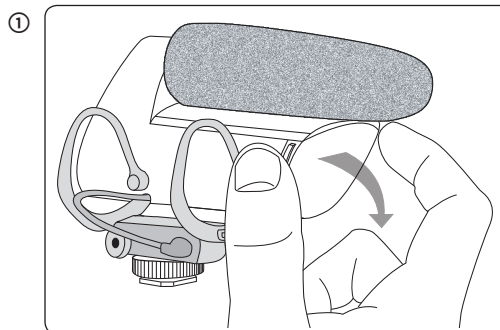

Montage du microphone

Sur une caméra ou un appareil photo :

1. Faire glisser le microphone sur le sabot de la caméra ou de l'appareil photo.
2. Serrer la bague pour fixer le micro.

Conseil : en plus de la protection contre les vibrations assurée par le support anti-vibration, il est possible d'utiliser le filtre passe-haut pour éliminer également les bruits de manipulation et les ronflements dans les basses fréquences.

Sur un trépied :

le trou de vis de 1/4 po situé à la base du support sabot est compatible avec les trépieds équipés d'une colonne centrale de 1/4 po. Tourner avec précaution le microphone dans le sens des aiguilles d'une montre pour le fixer à un trépied. Si l'on souhaite utiliser d'autres solutions de montage, comme par exemple un pied de micro ou une perche, un adaptateur peut s'avérer nécessaire.

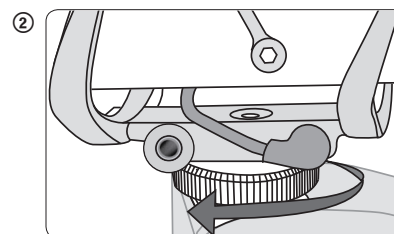
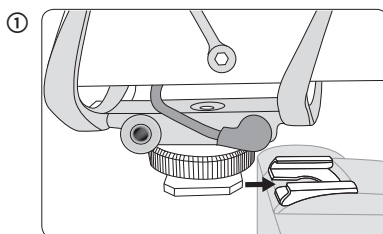

Branchements audio

Sortie caméra/appareil photo (rouge)

La sortie caméra/appareil photo transfère le signal audio pour l'enregistrement d'une piste de secours sur la caméra/l'appareil photo. Utiliser le câble extensible de 3,5 mm pour connecter la sortie caméra/appareil photo du VP83F à l'entrée audio de la caméra/l'appareil photo.

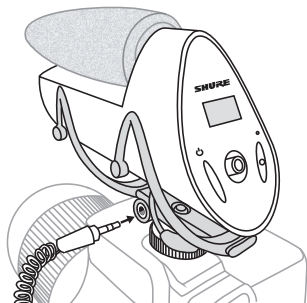

Sortie casque (noire)

Connecter un casque à la sortie casque pour pouvoir surveiller les enregistrements et écouter pendant la lecture.

Important : ne jamais utiliser le gain du microphone pour ajuster le volume du casque car cela pourrait être à l'origine d'une mauvaise qualité ou d'une distorsion du signal.

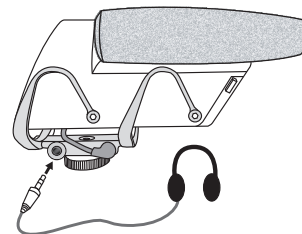

Panneau de commande

① Affichage du menu

Affiche les informations et les réglages du menu.

② Bouton d'alimentation

Met le système en marche et l'arrête.

③ Levier de commande à cinq positions

Permet de se déplacer dans le menu. Appuyer au centre du levier de commande pour réaliser une sélection.

④ Bouton d'enregistrement

- Appuyer sur ce bouton pour lancer l'enregistrement ou faire une pause dans celui-ci
- Appuyer dessus sans le relâcher pour mettre fin à l'enregistrement
- Dans le menu, appuyer sur ce bouton pour revenir à l'accueil

⑤ Témoin LED d'enregistrement

- Rouge fixe = enregistrement en cours
- Rouge clignotant = enregistrement en pause

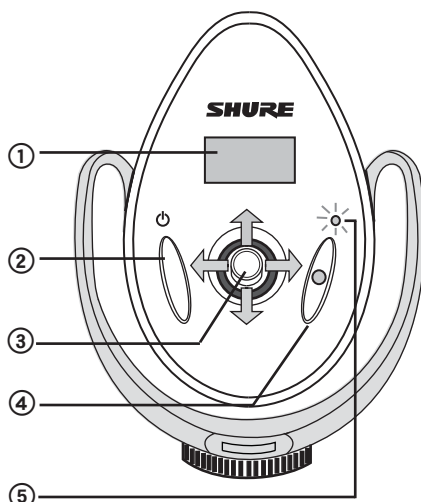

Navigation dans le menu

➔ **Ouvrir le menu :** pousser le levier de commande vers la droite pour ouvrir le menu principal et pour accéder aux écrans des sous-menus.

➔ **Revenir à l'écran précédent / sélectionner les icônes de l'écran d'accueil :** pousser le levier de commande vers la gauche pour revenir en arrière et quitter le menu. Dans l'écran d'accueil, le fait de pousser le levier de commande vers la gauche permet de mettre en surbrillance les paramètres gain, volume du casque ou filtre passe-haut pour ensuite pouvoir les ajuster.

⊙ **Entrer :** appuyer sur le bouton central du levier de commande.

⬆️⬆️ **Parcourir / ajuster les paramètres :** pousser le levier de commande vers le haut ou le bas pour parcourir les éléments du menu ou pour modifier les paramètres sélectionnés.

Témoins de l'écran d'accueil

① Informations de piste

Affiche le titre de la piste et sa durée

② Icônes de filtre passe-haut

On (marche) :

Off (arrêt) :

③ Temps d'enregistrement restant

Affiche le temps restant sur la carte mémoire

④ Volume du casque

⑤ Compteur des piles

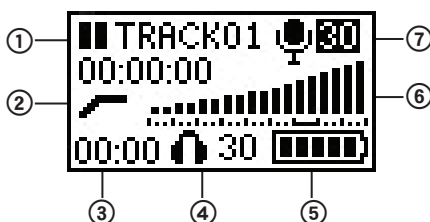

⑥ Vumètre audio (gain)

Affiche le niveau de signal du microphone, avec un témoin de plage indiquant les niveaux de crête suggérés

⑦ Valeur de gain du microphone

Ajustements rapides depuis l'écran d'accueil

Les paramètres suivants peuvent être ajustés lorsqu'ils sont en surbrillance sur l'écran d'accueil :

- Volume du casque
- Gain du microphone
- Filtre passe-haut

Pousser le levier de commande vers la gauche ou la droite pour mettre en surbrillance une icône à ajuster puis le pousser vers le haut/bas pour modifier la valeur.

Chemin du signal audio

Le schéma suivant montre le chemin parcouru par le son à travers l'appareil :

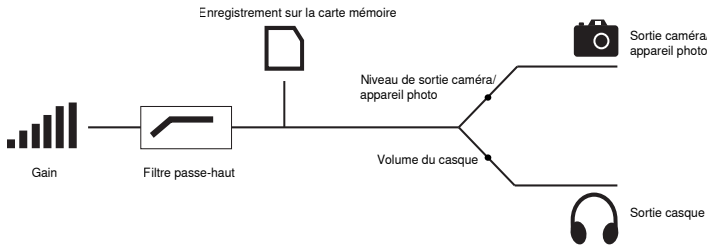

Important : pour des performances signal-bruit optimales, suivre les instructions de réglage du gain. Puisqu'il arrive en premier sur le chemin parcouru par le signal, le gain affecte tout ce qui vient après lui. Le gain ne doit jamais être utilisé pour amplifier ou atténuer le signal du casque ; pour cela, utiliser le volume du casque afin d'ajuster les niveaux de surveillance. Les réglages du niveau de sortie du casque et de la caméra/l'appareil photo sont appliqués après que le signal a atteint la section d'enregistrement de l'appareil et ne doivent pas être utilisés pour compenser un réglage de gain trop faible ou causant des phénomènes d'écrêtage.

Formatage de la mémoire avant l'utilisation

Il faut formater la carte mémoire dans l'appareil avant la première utilisation pour garantir des performances d'enregistrement optimales. Il est recommandé de formater la carte après l'exportation des pistes.

Pour formater la carte, entrer dans le menu et sélectionner **UTILITIES > SD CARD > FORMAT CARD.**

Réglage du gain du microphone

Afin de capturer un signal audio de la plus haute qualité, le gain du microphone doit être réglé au niveau approprié. Pousser le levier de commande vers le haut ou le bas pour ajuster les niveaux dans l'écran **MIC GAIN** du menu, ou depuis l'écran d'accueil lorsque l'icône de gain du micro est en surbrillance. Procéder comme suit pour obtenir les meilleurs résultats :

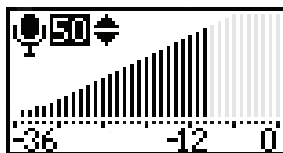

- Ajuster le gain de sorte qu'il corresponde au niveau sonore anticipé le plus élevé. Les sons les plus élevés devraient culminer entre -12 dB et -6 dB.



- Le réglage du gain à un niveau trop faible aura pour effet une plus grande quantité de bruit dans l'enregistrement. S'il est réglé trop haut, le signal sera écrêté et déformé. Le vumètre audio indiquera que le signal est écrêté lorsque le niveau atteint la barre la plus haute.

Conseil : Pour des mesures de meilleure résolution, ajuster le gain dans l'écran **MIC GAIN** afin de voir avec plus de précision à quel moment le signal arrive en crête.

Volume de sortie du casque et de la caméra/l'appareil photo

Volume du casque : ce paramètre est accessible dans le menu en sélectionnant **HEADPHONE**, ou dans les écrans de lecture, d'enregistrement et d'accueil en sélectionnant l'icône du casque et en poussant le levier de commande vers le haut ou le bas.

Volume de sortie de la caméra/l'appareil photo : ce paramètre est accessible dans le menu en sélectionnant **UTILITIES > CAMERA OUT**. Le niveau peut être sélectionné (**LOW**, **MEDIUM**, ou **HIGH**) pour s'adapter à différentes sensibilités du préampli de la caméra ou de l'appareil photo.

Remarque : toujours régler le gain au niveau approprié avant d'ajuster le volume de sortie du casque ou de la caméra/l'appareil photo.

Filtre passe-haut

Atténue les basses fréquences inférieures ou égales à 170 Hz (12 dB par octave) afin de réduire les ronflements dans les basses fréquences causées par la manipulation de la caméra/l'appareil photo et d'autres facteurs environnementaux. Une bonnette sur mesure Rycote® anti-vent fourrure® (A83-FUR) peut être utilisée pour réduire encore plus le bruit du vent.

Enregistrement du son

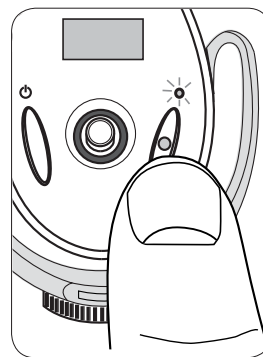

- **Enregistrer :** appuyer sur le bouton d'enregistrement pour lancer l'enregistrement. Le témoin LED s'allume pendant l'enregistrement. Lorsque l'on appuie sur le bouton d'enregistrement, une nouvelle piste est systématiquement créée, sauf si l'on reprend l'enregistrement après une pause.

- **Faire une pause :** appuyer sur le bouton d'enregistrement pour faire une pause dans l'enregistrement. Le témoin LED clignote pendant que l'enregistrement est en pause. Appuyer de nouveau sur le bouton d'enregistrement pour reprendre celui-ci.

- **Arrêter :** Appuyer sur le bouton d'enregistrement sans le relâcher pendant deux secondes.

Ajustement des réglages en cours d'enregistrement

Si nécessaire, il est possible d'ajuster les réglages audio (**gain du microphone**, **volume du casque**, et **filtre passe-haut**) en cours d'enregistrement pour faire face aux changements inattendus, comme par exemple une augmentation de volume qui entraînerait un écrêtage. Pousser le levier de commande vers la gauche pour mettre un élément en surbrillance puis vers le haut ou le bas pour modifier la valeur. Pour de meilleurs résultats, configurer tous les paramètres avant l'enregistrement.

Remarque : le menu n'est pas accessible pendant l'enregistrement.

Gestion des pistes

Lecture des pistes

Pour écouter les pistes enregistrées, sélectionner **FILELIST** dans l'écran du menu. Mettre une piste en surbrillance et sélectionner **PLAYBACK** pour l'ouvrir.

Commandes de lecture

| Fonction | | Action du levier de commande |
|----------|------------------------------|---|
| ◀ / ▶ | Piste précédente / suivante | Pousser vers la gauche / la droite |
| ◀◀ / ▶▶ | Retour / avance rapide | Maintenir vers la gauche / la droite |
| ▶ / | Lecture / pause | Appuyer au centre |
| ← | Retour à la liste des pistes | Pousser vers la gauche pendant la pause |
| 🏠 | Retour à l'écran d'accueil | Appuyer sur le bouton d'enregistrement |

Suppression de pistes

Pour supprimer des pistes audio, sélectionner **FILELIST** dans l'écran du menu et ouvrir la piste que l'on souhaite supprimer puis sélectionner **DELETE**.

Remarque : une fois qu'une piste a été supprimée, il n'est plus possible de la récupérer.

Exportation de pistes

Pour exporter des fichiers audio .WAV, éteindre le microphone et retirer la carte mémoire MicroSD. Transférer les fichiers sur un ordinateur en utilisant un adaptateur pour carte SD ou un adaptateur USB. Toutes les pistes importées incluent un titre et une estampille temporelle.

Conseil : pour des performances optimales, formater la carte mémoire dans l'appareil après chaque exportation de pistes.

Utilitaires

SD CARD

Le temps d'enregistrement restant est affiché et il est possible d'accéder aux paramètres suivants :

FORMAT CARD : le formatage de la carte microSD **efface toutes les données** et doit être réalisé avant la première utilisation.

MAX FILE TIME : le fait d'ajuster la taille maximale des fichiers entraîne le partitionnement des pistes plus longues. Si la taille maximale des fichiers est réglée sur 1 Go (2 heures), un enregistrement de 6 heures sera divisé en trois fichiers WAV séparés.

SET FILENAME : le nom de fichier est réglé sur **TRACK** par défaut, mais il peut être modifié en sélectionnant un caractère et en le modifiant en faisant défiler la liste des caractères vers le haut ou le bas. Cette fonction est utile pour identifier différentes sessions ou différents projets.

BACKLIGHT

Cette option permet d'ajuster la durée pendant laquelle le rétroéclairage de l'écran LED reste allumé.

TIME/DATE

Cette option permet de régler l'heure et la date pour que les pistes incluent une estampille temporelle lorsqu'elles sont exportées.

BATTERY TYPE

Cette option permet de sélectionner le type de piles approprié pour que le compteur affiche les valeurs exactes.

CAMERA OUT

Cette option permet d'ajuster le volume du signal audio qui est envoyé à la caméra/l'appareil photo.

HIGH (0 dB) : Pour les caméras ou les appareils photos qui présentent un préampli à faible gain.

MEDIUM (-20 dB) : Réglage approprié pour la plupart des caméras et appareils photos.

LOW (-40 dB) : Pour les caméras ou les appareils photos qui présentent un préampli sensible.

CONTRAST

Cette option permet d'ajuster la valeur de contraste pour modifier le rapport entre zones claires et zones sombres sur l'écran d'affichage.

RESTORE DEFAULTS

Cette option permet de restaurer tous les réglages d'usine par défaut à l'exception de l'heure et de la date.

DEVICE DATA

Cette option permet d'afficher les informations techniques concernant l'appareil.

UPDATE FW

Cette option permet d'activer les mises à jour du microprogramme à partir de la carte mémoire. Il est recommandé que le microprogramme le plus récent soit installé sur l'appareil. Pour obtenir des détails, visiter le site www.shure.com.

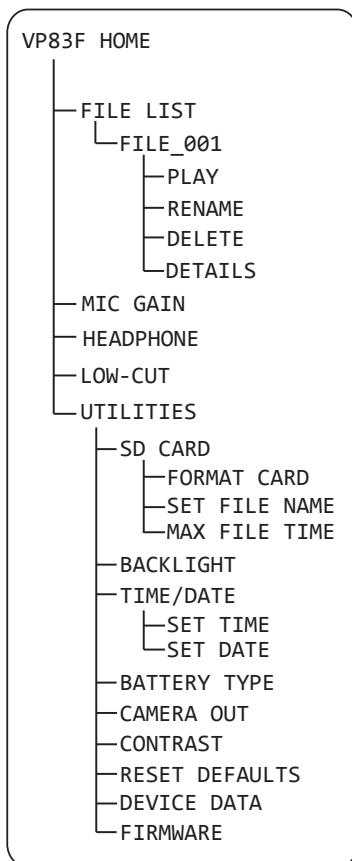

Autonomie des piles

Utiliser les informations suivantes en guise de référence pour choisir le type de piles à utiliser avec l'appareil. L'autonomie réelle peut varier en fonction de la marque de la carte mémoire et des piles, des niveaux du volume de sortie et du type de casque utilisé.

| Type de pile (AA) | Durée de fonctionnement des piles (heures) | |
|-------------------|--|---------------------------------|
| | En enregistrement | En transmission audio seulement |
| Alcaline | 9,5 | 10,5 |
| NiMH | 12 | 15 |
| Lithium | 17,5 | 22,5 |

Remarque : l'icône des piles commence à clignoter lorsqu'il reste environ 15 minutes d'autonomie aux piles.

Exigences en matière de carte mémoire

Le VP83F nécessite l'utilisation d'une carte MicroSD de classe 6 ou supérieure. Toujours formater les nouvelles cartes mémoires dans l'appareil avant tout enregistrement. Shure recommande d'utiliser des cartes mémoire de marque car l'utilisation de cartes mémoire de moindre qualité ou plus lentes peut avoir une influence néfaste sur les performances.

Capacité d'enregistrement des cartes mémoire

| Mémoire | Durée d'enregistrement approximative |
|------------------------------|--------------------------------------|
| 4 Go | 8 heures |
| 8 Go | 16 heures |
| 16 Go | 32 heures |
| 32 Go (taille de carte maxi) | 64 heures |

Accessoires et pièces de rechange

| | |
|--|---------|
| Rycote® bonnette anti-vent en mousse de rechange | A83W |
| Rycote® Windjammer™ | A83-FUR |

Dépannage

| Problème | Solution |
|--|---|
| L'unité ne s'allume pas | Remplacer les piles et s'assurer que ces dernières sont installées correctement. |
| Le son est distordu | Le gain du microphone est peut-être réglé à un niveau trop élevé, ce qui entraîne un écrêtage du signal. Essayer de réduire le gain. S'il s'avère que le gain est réglé comme il se doit, essayer de réduire le volume de sortie du casque ou d'utiliser un autre casque. S'assurer que le casque et/ou les sorties caméra/appareil photo sont correctement branchés. |
| Pas de son | Si le vumètre audio n'enregistre pas de signal, essayer d'augmenter le gain du microphone. Si le vumètre audio indique un signal, vérifier le niveau de sortie du casque et le branchement du casque. Si tout semble correct et qu'il n'y a toujours pas de son, essayer d'utiliser un autre casque. |
| Le son n'est pas enregistré | S'assurer que la carte mémoire MicroSD est installée correctement. Essayer de formater la carte dans l'appareil et s'assurer que la carte mémoire remplit les critères indiqués. Essayer avec une nouvelle carte mémoire si le problème persiste. |
| Bruit causé par le vent | Utiliser une bonnette anti-vent A83-FUR et activer le filtre passe-haut |
| Décrochages audio | Utiliser une carte mémoire appartenant à une classe de vitesse supérieure ou d'une autre marque |
| Message à l'écran : CARD ERROR | Formater la carte mémoire ou essayer d'utiliser une nouvelle carte qui remplit les critères requis. Veiller à bien exporter toutes les pistes avant de formater la carte. |
| Message à l'écran : RTC BATTERY LOW | La pile de l'horloge en temps réel est susceptible de s'épuiser au bout d'environ dix ans, auquel cas l'heure et la date ne pourront plus être enregistrés. Cela n'affectera pas le fonctionnement de l'appareil. |

Homologations

Information à l'utilisateur

Cet équipement a été testé et déclaré conforme aux limites pour les appareils numériques de classe B, selon la section 15 des règlements de la FCC. Ces limites sont destinées à assurer une protection raisonnable contre les interférences nuisibles dans une installation résidentielle. Cet équipement produit, utilise et peut émettre de l'énergie radio électrique et, s'il n'est pas installé et utilisé conformément aux présentes instructions, peut causer des interférences nuisibles aux communications radio. Il n'existe toutefois aucune garantie que de telles interférences ne se produiront pas dans une installation particulière. Si cet équipement produit des interférences nuisibles à la réception d'émissions de radio ou de télévision, ce qui peut être établi en mettant l'appareil sous, puis hors tension, il est recommandé à l'utilisateur d'essayer de corriger le problème en prenant l'une ou plusieurs des mesures suivantes :

- Réorienter ou déplacer l'antenne réceptrice.
- Augmenter la distance séparant l'équipement du récepteur.
- Brancher l'équipement sur un circuit électrique différent de celui du récepteur.
- Consulter le distributeur ou un technicien radio et télévision.

Cet appareil numérique de la classe B est conforme à la norme ICES-003 du Canada. Cet appareil numérique de la classe B est conforme à la norme NMB-003 du Canada.

Autorisé à porter la marque CE. Conforme à la directive européenne CEM 2004/108/CE. Conforme aux normes harmonisées EN55103-1:1996 et EN55103-2:1996 pour les environnements résidentiels (E1) et d'industrie légère (E2).

La déclaration de conformité CE peut être obtenue auprès de : www.shure.com/europe/compliance

Représentant agréé européen :

Shure Europe GmbH

Siège Europe, Moyen-Orient et Afrique

Service : Homologation EMA

Jakob-Dieffenbacher-Str. 12

75031 Eppingen, Allemagne

Téléphone : 49-7262-92 49 0

Télécopie : 49-7262-92 49 11 4

Courriel : EMEAsupport@shure.de

Caractéristiques

Type de capsule

Condensateur à électret

Courbe de directivité

Superniere/keulenförmig

Format d'enregistrement

WAV, 24 bits, 48 kHz Fréquence d'échantillonnage

Réponse en fréquence

50 à 20,000 Hz

Sensibilité

tension en circuit ouvert, à 1 kHz, typique

| | |
|--------------------|---------------------------------------|
| 0 dB Gain | -35,8 dBV/Pa ^[1] (16,2 mV) |
| +30 dB Gain | -5,8 dBV/Pa ^[1] (512,9 mV) |

SPL maximum

0 dB Gain, 1 kHz avec DHT de 1 %^[2], Charge de 1000 Ω

129,2 dB SPL

Rapport signal/bruit^[3]

+30 dB Gain

78,4 dB

Bruit propre

équivalent SPL, pondéré en A, typique, +30 dB Gain

15,6 dB SPL-A

Plage de températures de fonctionnement

-18 °C (0 °F) à 60 °C (145 °F)

Plage de températures de stockage

-29 °C (-20 °F) à 74 °C (165 °F)

Humidité relative de fonctionnement

0 à 95%

Boîtier

Aluminium moulé

Alimentation

2 Piles AA (Alcaline, NiMH, Li-ion rechargeable)

Poids net

215 g (7,6 oz)

Sortie caméra

Type de connecteur

3,5 mm (1/8 po) mono double, Asymétrique

Impédance de sortie

47 Ω

Sortie écouteurs

Type de connecteur

3,5 mm (1/8 po) mono double

Impédance de sortie

5 Ω

^[1] 1 Pa=94 dB SPL

^[2] La DHT du préamplificateur du microphone appliquée au niveau du signal d'entrée est équivalente au niveau de sortie de la capsule pour la valeur SPL spécifiée.

^[3] Le rapport signal/bruit est la différence entre le niveau SPL de 94 dB et le niveau SPL équivalent du bruit propre pondéré A.

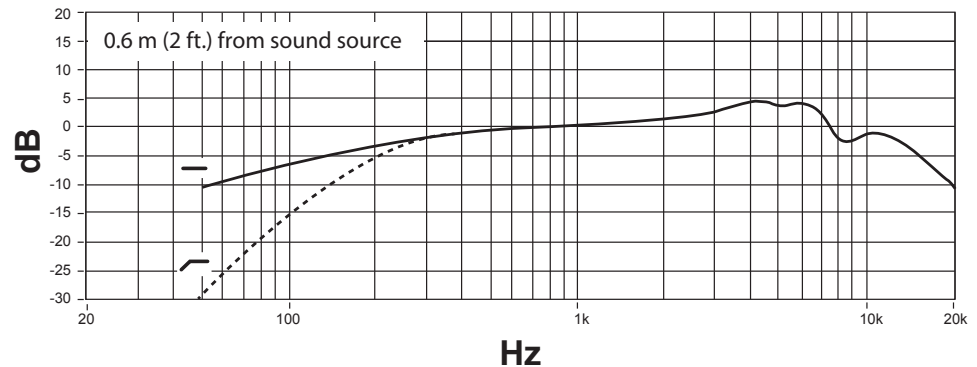
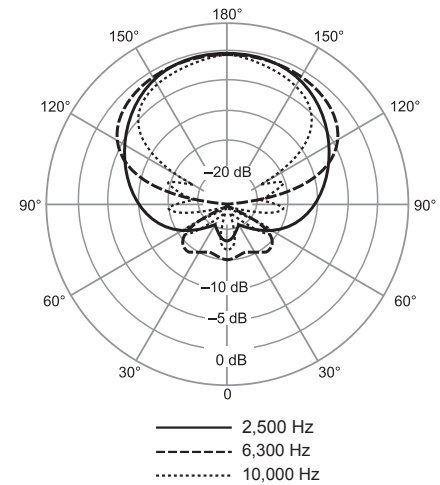
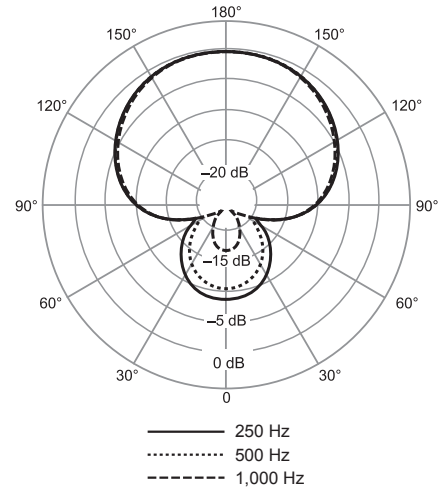

VP83F

Allgemeine Beschreibung

Das Shure-Kondensatormikrofon VP83F in Profiqualität wurde zur Verwendung mit DSLR- und Videokameras entwickelt. Das VP83F verfügt über eine integrierte Aufnahmefunktion und gewährleistet eine kristallklare, hochauflösende Audioaufnahme völlig unabhängig von anderen Geräten. Das intuitive Menü ermöglicht eine schnelle und einfache Konfiguration für den Einsatz in nahezu jeder Klangumgebung.

Technische Eigenschaften

Außergewöhnliche Audioqualität

- Hochauflösende Aufnahmen (24 Bit/48 kHz Abtastrate, WAV-Format)
- Supernieren-/Keulencharakteristik unterdrückt unerwünschte Geräusche
- Richtrohr erhöht die Richtwirkung
- HF-Störfestigkeit

Integrierte Aufnahmefunktion

- Aufnahme direkt auf eine Mikro-SD-Karte (max. 32 GB)
- Intuitives Menü vereinfacht Mikrofonkonfiguration und Handhabung von Spuren
- Separate Ausgänge für Kopfhörer-Monitoring und Kamera-Eingang mit unabhängiger Lautstärkeregelung

Widerstandsfähig und zuverlässig

- Robustes Ganzmetallgehäuse
- Rycote® integrierter Erschütterungsabsorber
- Shoe Mount-Adapter sorgt für einfache Anbringung

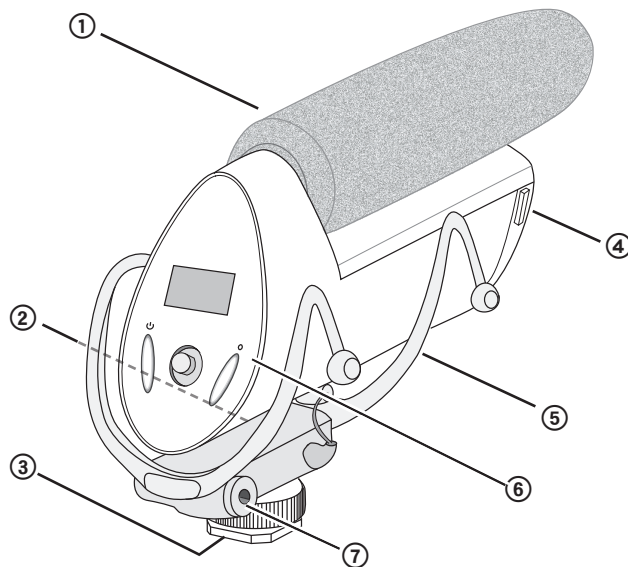

Zubehör

- Rycote® Schaumstoff-Windschutz
- 3,5-mm-Audio-Spiralkabel
- (2) AA-Batterien (außer Argentinien)
- Rycote® Windjammer™ (Sonderzubehör)

- ① Windschutz
- ② Kamera-Audioausgang
- ③ Shoe Mount der Kamera
- ④ Batterie- und Speicherkartenfach
- ⑤ Rycote® integrierter Erschütterungsabsorber
- ⑥ Bedienfeld
- ⑦ Kopfhörer-Audioausgang

Einsetzen der Speicherkarte und der Batterien

Das VP83F erfordert zwei AA-Batterien (mit Alkali-, Lithium- oder Nickel-Metallhydrid-Batterien kompatibel). Mit dem Einsetzen einer Mikro-SD-Speicherkarte wird die Aufnahmefunktion ermöglicht.

Wenn keine Speicherkarte eingesetzt ist, werden die Audiosignale dennoch zu den Kamera- und Kopfhörerausgängen geleitet.

① Öffnen der Frontblende

Die Verriegelungen an beiden Seiten drücken und die Frontblende öffnen, um Zugang zum Batterie- und Speicherkartenfach zu erhalten.

② Einsetzen der Speicherkarte

Vor dem Entfernen oder Einsetzen einer Speicherkarte das Gerät stets ausschalten.

Einsetzen: Die Karte mit dem Kontakten nach oben in den Steckplatz über der Batterieabdeckung einsetzen. Wenn die Karte ganz eingeführt ist, rastet sie ein.

Entnehmen: Die Karte drücken, um sie zu entriegeln, und aus dem Gerät ziehen.

Hinweis: Vor dem ersten Gebrauch die Speicherkarte im Gerät formatieren. Weitere Informationen sind dem Abschnitt „Anforderungen an die Speicherkarte“ der Bedienungsanleitung zu entnehmen.

③ Einsetzen und Ersetzen der Batterien

Die Batterieabdeckung im Inneren der Frontblende öffnen, indem die Verriegelung nach unten gedrückt wird. Die Batterien unter Beachtung der Polaritätsanzeigen einlegen.

Hinweis: Die Batterieabdeckung muss geschlossen und verriegelt werden, bevor die Frontblende geschlossen wird.

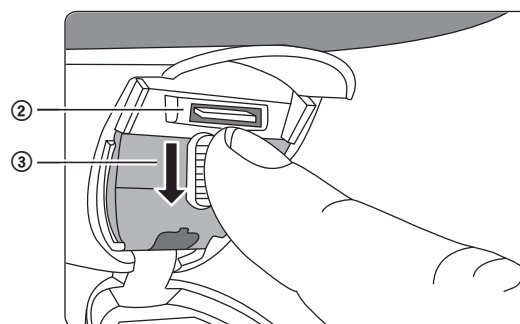
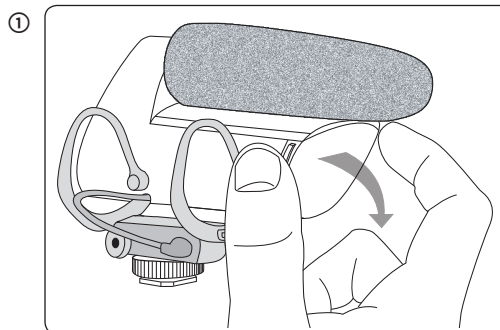

Befestigung des Mikrofons

An einer Kamera:

1. Das Mikrophon auf den Shoe Mount der Kamera schieben.
2. Den gerändelten Ring festziehen, um es zu sichern.

Tipp: Zusätzlich zur Vibrationsisolierung durch den Erschütterungsabsorber kann auch der Hochpassfilter verwendet werden, um Körperschall und niederfrequentes Rumpeln weiter zu eliminieren.

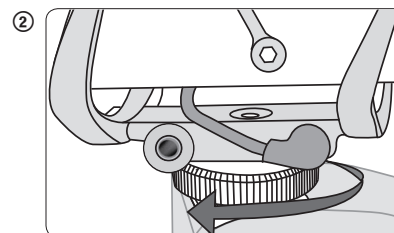
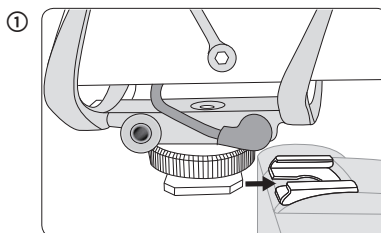

An einem Stativ

Die 6,3-mm-Bohrung auf der Unterseite des Shoe Mount ist mit Stativen kompatibel, die über eine 6,3-mm-Mittelsäule verfügen. Das Mikrophon vorsichtig nach rechts drehen, um es auf dem Stativ zu befestigen. Für andere Befestigungen wie z. B. Mikrofonständer oder -galgen ist u. U. ein Adapter erforderlich.

Audio-Anschlüsse

Kamera-Ausgang (rot)

Der Kamera-Ausgang leitet das Audiosignal für die Aufnahme einer Ersatzspur auf der Kamera weiter. Den Ausgang der VP83F-Kamera mit dem 3,5-Spiralkabel mit dem Audioausgang der Kamera verbinden.

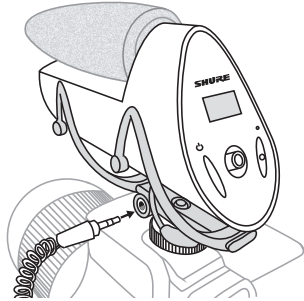

Kopfhörerausgang (schwarz)

Einen Kopfhörer an den Kopfhörerausgang anschließen, um Aufnahmen zu überwachen und die Wiedergabe abzuhören.

Wichtig: Das Mikrofon-Gain darf nicht zum Einstellen der Kopfhörer-Lautstärke verwendet werden, da dies zu einer schlechten Audio-Signalqualität oder zu Verzerrungen führen kann.

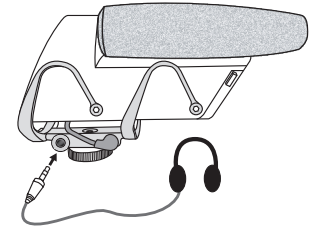

Bedienfeld

① Menüanzeige

Zeigt Menü-Informationen und -einstellungen an.

② An/Aus-Taste

Schaltet das Gerät an und aus.

③ Joystick mit fünf Stellungen

Zur Navigation durch das Menü. Die Mitte des Joysticks drücken, um eine Auswahl zu treffen.

④ Aufnahmetaste

- Drücken, um eine Aufnahme zu starten und zu pausieren.
- Gedrückt halten, um die Aufnahme zu stoppen.
- Wenn das Menü aufgerufen ist, drücken, um zur Startanzeige zurückzukehren.

⑤ LED-Aufnahmeanzeige

- Ständig rot = Aufnahme läuft
- Rot blinkend = pausiert

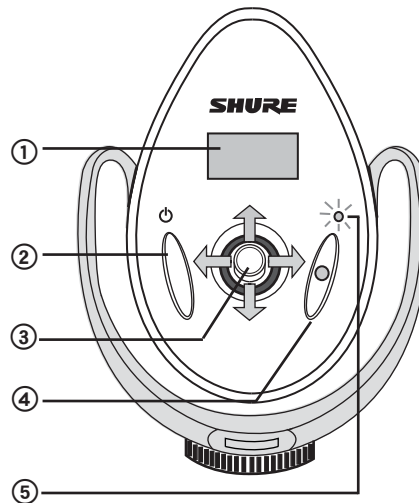

Menü-Navigation

➔ **Menü öffnen:** Den Joystick nach rechts drücken, um das Hauptmenü zu öffnen und zu den Untermenüs zu gelangen.

➤ **Rückkehr zur vorherigen Anzeige/Auswahl der Symbole der Startanzeige:** Den Joystick nach links drücken, um das Menü zu verlassen. Wird er in der Startanzeige nach links gedrückt, lassen sich Gain, Kopfhörerlautstärke oder Hochpassfilter hervorheben und einstellen.



Eingabe: Die mittlere Joystick-Taste drücken.



Parameter der Reihe nach anzeigen/einstellen: Den Joystick nach oben oder unten drücken, um durch die Menüpunkte zu wandern oder die Parameter zu ändern, wenn sie ausgewählt sind.

Anzeigen auf der Startanzeige

① Spurinformatoren

Zeigt Spurtitel und -dauer an.

② Symbole für Hochpassfilter

Ein:

Aus:

③ Verbleibende Aufnahmezeit

Zeigt die Zeit an, die auf der Speicherkarte verbleibt.

④ Kopfhörerlautstärke

⑤ Batterieanzeige

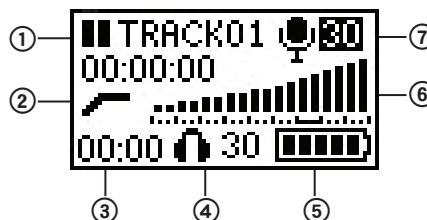

⑥ Audio-Pegelanzeige

Zeigt den Signalpegel des Mikrofons an, mit einer Bereichsanzeige der empfohlenen Spitzenpegel.

⑦ Mikrofon-Gaineinstellung

Schnelle Einstellungen von der Startanzeige aus

Folgende Einstellungen können geändert werden, wenn sie auf der Startanzeige hervorgehoben sind:

- Kopfhörerlautstärke
- Mikrofon-Gain
- Hochpassfilter

Den Joystick nach links oder rechts drücken, um ein einzustellendes Symbol hervorzuheben; dann den Wert durch Drücken nach oben/unten ändern.

Signalweg

Die folgende Abbildung veranschaulicht, wie die Audiosignale durch das Gerät geleitet werden:

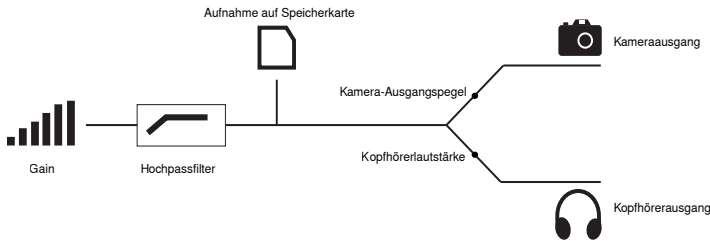

Wichtig: Die Anweisungen zum Einstellen des Gains befolgen, um den besten Signalrauschabstand zu erzielen. Da es im Signalweg den ersten Platz einnimmt, wirkt sich das Gain auf alles aus, was ihm folgt. Die Gain-Einstellung sollte nie verwendet werden, um das Kopfhörersignal zu verstärken bzw. zu dämpfen. Zum Anpassen des Abhörpegels die Lautstärkeregelung des Kopfhörers verwenden. Die Einstellungen der Kopfhörer- und Kameraausgangspegel erfolgen, nachdem das Signal den Aufnahmeabschnitt des Geräts erreicht hat und sollten nicht verwendet werden, um eine zu niedrige oder übersteuerte Gain-Einstellung zu kompensieren.

Die Speicherkarte vor dem Gebrauch formatieren

Vor dem ersten Gebrauch die Speicherkarte im Gerät formatieren, um eine optimale Aufnahmeleistung zu erzielen. Es wird empfohlen, die Karte zu formatieren, nachdem die Spuren exportiert wurden.

Zum Formatieren der Karte das Menü aufrufen und Folgendes auswählen:
UTILITIES > SD CARD > FORMAT CARD.

Einstellen des Mikrofon-Gain

Zum Erfassen des qualitativ besten Audiosignals muss das Gain am Mikrofon auf den richtigen Pegel eingestellt werden. Den Joystick nach oben oder unten drücken, um die Pegel in der Menüanzeige **MIC GAIN** oder von der Startanzeige aus (wenn das Symbol für Mic Gain hervorgehoben ist) zu ändern. Zur Erzielung der besten Ergebnisse die folgenden Richtlinien beachten:

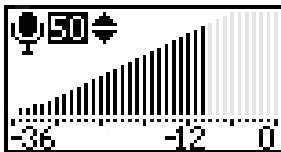

- Das Gain dem höchsten erwarteten Schallpegel entsprechend einstellen. Die Spitzenwerte der lautesten Töne sollten zwischen -12 dB und -6 dB liegen.



- Bei zu niedriger Gain-Einstellung kommt es zu mehr Rauschen in der Aufnahme. Bei zu hoher Einstellung wird das Signal übersteuert und verzerrt. Die Audio-Pegelanzeige zeigt an, dass das Signal übersteuert wird, wenn der Pegel den höchsten Balken erreicht.

Tip: Um eine höhere Auflösung der Audiomessung zu erreichen, das Gain in der Anzeige **MIC GAIN** einstellen. Dort ist genauer zu sehen, an welchem Punkt das Signal den Spitzenwert erreicht.

Kopfhörer- oder Kamera-Ausgangslautstärke

Kopfhörerlautstärke: Der Zugriff erfolgt im Menü durch die Auswahl von **HEADPHONE** oder in der Wiedergabe-, Aufnahme- und Startanzeige durch die Auswahl des Kopfhörersymbols und Drücken des Joysticks nach oben oder unten.

Kameraausgang-Lautstärke: Der Zugang erfolgt im Menü durch die Auswahl von **UTILITIES > CAMERA OUT**. Der Pegel kann auf (**LOW, MEDIUM** oder **HIGH**) eingestellt werden, um unterschiedliche Empfindlichkeiten der Kamera-Vorverstärkung zu berücksichtigen.

Hinweis: Die korrekte Gain-Pegeleinstellung stets vor der Einstellung der Kopfhörer- oder Kamera-Ausgangslautstärke vornehmen.

Hochpass-Filter

Roll-Off niedriger Frequenzen von 170 Hz und darunter (12 dB je Oktave), um niederfrequentes Rumpeln durch Handhabung der Kamera und andere Umgebungsbedingungen zu reduzieren. Ein Spezial-Rycote® Windjammer® (A83-FUR) kann zur weiteren Reduzierung von Windgeräuschen verwendet werden.

Audioaufnahmen

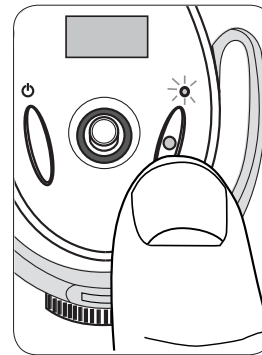

- **Aufnehmen:** Die Aufnahmetaste drücken, um die Aufnahme zu starten. Während der Aufnahme leuchtet die LED-Anzeige. Durch Drücken der Aufnahmetaste wird immer eine neue Spur erstellt, es sei denn, eine pausierte Aufnahme wird fortgeführt.
- || **Pausieren:** Die Aufnahmetaste drücken, um die Aufnahme zu pausieren. Während die Aufnahme pausiert, blinkt die LED. Die Aufnahmetaste nochmals drücken, um fortzufahren.
- **Stoppen:** Die Aufnahmetaste gedrückt halten (2 Sekunden lang).

Anpassen von Einstellungen während der Aufnahme

Bei Bedarf können Audioeinstellungen (**Mikrofon-Gain, Kopfhörerlautstärke** und **Hochpassfilter**) während der Aufnahme angepasst werden, um bei unerwarteten Änderungen, z. B. Erhöhung der Lautstärke bis hin zur Übersteuerung, einen Ausgleich vorzunehmen. Den Joystick nach links drücken, um einen Eintrag hervorzuheben, und dann nach oben oder unten drücken, um den Wert zu ändern. Die besten Ergebnisse werden erzielt, wenn alle Einstellungen vor der Aufnahme vorgenommen werden.

Hinweis: Während der Aufnahme kann nicht auf das Menü zugegriffen werden.

Handhabung von Spuren

Wiedergabe von Spuren

Zum Abhören der aufgenommenen Spuren **FILE LIST** aus der Menü-Anzeige auswählen. Eine Spur hervorheben und **PLAYBACK** auswählen, um sie zu öffnen.

Bedienelemente der Wiedergabe

| Funktion | | Joystick-Bedienung |
|----------|-----------------------------|-------------------------------------|
| ◀◀ / ▶▶ | Vorherige/nächste Spur | Links/rechts drücken |
| ◀◀ / ▶▶ | Zurückspulen/Schnellvorlauf | Links/rechts gedrückt halten |
| ▶ / | Spielen/pausieren | Mitte drücken |
| ← | Zurück zur Spurliste | Während dem Pausieren links drücken |
| 🏠 | Zurück zur Startanzeige | Aufnahmetaste drücken |

Löschen von Spuren

Zum Löschen von Audiospuren **FILE LIST** aus der Menü-Anzeige auswählen, die zu löschende Spur öffnen und **DELETE** auswählen.

Hinweis: Nachdem Spuren gelöscht wurden, können sie nicht wiederhergestellt werden.

Exportieren von Spuren

Um .WAV-Audiodateien zu exportieren, das Gerät ausschalten und die Mikro-SD-Speicherkarte entnehmen. Die Dateien mittels eines SD-Kartenadapters oder USB-Adapters auf einen Computer übertragen. Alle importierten Spuren enthalten einen Titel und einen Zeitstempel.

Tip: Um eine optimale Leistung zu erzielen, nach jedem Export von Spuren die Speicherkarte im Gerät formatieren.

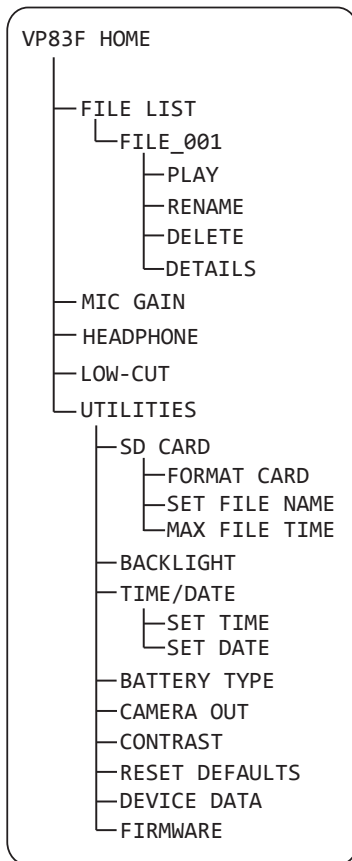

Programme

SD CARD

Die verbleibende Aufnahmezeit wird angezeigt und es kann auf die folgenden Einstellungen zugegriffen werden:

FORMAT CARD: Durch die Formatierung der Mikro-SD-Speicherkarte werden **alle Daten gelöscht**; daher sollte die Formatierung vor dem ersten Gebrauch durchgeführt werden.

MAX FILE TIME: Die Einstellung der maximalen Dateigröße bestimmt die Unterteilung von längeren Spuren. Wenn die maximale Dateigröße auf 1GB (2 Stunden) eingestellt ist, wird eine sechsstündige Aufnahme in drei separate WAV-Dateien unterteilt.

SET FILENAME: Der Dateiname wird standardmäßig auf **TRACK** eingestellt, kann jedoch geändert werden, indem ein Zeichen ausgewählt und ein Bildlauf nach oben oder unten durchgeführt wird, um es zu ändern. Diese Funktion ist zur Kennzeichnung verschiedener Sitzungen oder Projekte nützlich.

BACKLIGHT

Anpassen der Zeitdauer, während der die Hintergrundausleuchtung der LED-Anzeige eingeschaltet bleibt.

TIME/DATE

Einstellen von Zeit und Datum, damit die Spuren beim Exportieren über einen Zeitstempel verfügen.

BATTERY TYPE

Auswahl des entsprechenden Batterietyps, damit die Anzeige korrekte Werte anzeigen kann.

CAMERA OUT

Regeln der Lautstärke des an die Kamera gesandten Audiosignals.

HIGH (0 dB): Für Kameras mit Vorverstärker mit niedrigem Gain.

MEDIUM (-20 dB): Für die meisten Kameras geeignet.

LOW (-40 dB): Für Kameras mit empfindlichem Vorverstärker.

CONTRAST

Ändern der Kontrasteinstellung zur Anpassung des Verhältnisses zwischen Hell und Dunkel auf der Anzeige.

RESTORE DEFAULTS

Wiederherstellen aller Werksvoreinstellungen außer Zeit und Datum.

DEVICE DATA

Anzeige technischer Geräteinformationen.

UPDATE FW

Ermöglicht Firmware-Aktualisierungen von der Speicherkarte aus. Es wird empfohlen, stets die neueste Firmware auf das Gerät zu laden. Informationen dazu sind unter www.shure.com zu finden.

Batterielebensdauer

Die folgenden Informationen heranziehen, um den mit dem Gerät zu verwendenden Batterietyp zu ermitteln. Die tatsächliche Laufzeit kann je nach Marke der Speicherkarte und Batterien, der Ausgangslautstärkepegel und des verwendeten Kopfhörertyps unterschiedlich sein.

| Batterietyp (AA) | Batterielaufzeit (Stunden) | |
|------------------|----------------------------|------------------------------------|
| | Bei der Aufnahme | Nur Weiterleitung des Audiosignals |
| Alkali | 9,5 | 10,5 |
| NiMH | 12 | 15 |
| Lithium | 17,5 | 22,5 |

Hinweis: Das Batteriesymbol beginnt zu blinken, wenn 15 Minuten Batterielaufzeit verbleiben.

Anforderungen an die Speicherkarte

Das VP83F erfordert eine Mikro-SD-Karte der Klasse 6 oder höher. Vor der Aufnahme stets neue Speicherkarten im Gerät formatieren. Shure empfiehlt bei den Speicherkarten die Verwendung von Markenprodukten, da qualitativ schlechtere oder langsamere Speicherkarten sich negativ auf die Leistung auswirken können.

Speicherkarten-Aufnahmekapazität

| Speicher | Ungefähre Aufnahmezeit |
|------------------------------|------------------------|
| 4 GB | 8 Stunden |
| 8 GB | 16 Stunden |
| 16 GB | 32 Stunden |
| 32 GB (maximale Kartengröße) | 64 Stunden |

Zubehör und Ersatzteile

| | |
|--|---------|
| Rycote® Ersatzwindschutz aus Schaumstoff | A83W |
| Rycote® Windjammer™ | A83-FUR |

Störungssuche

| Problem | Behebung |
|--|--|
| Gerät lässt sich nicht einschalten | Batterien ersetzen und sicherstellen, dass sie richtig eingesetzt sind. |
| Audiosignal ist verzerrt | Mikrofon-Gain ist evtl. zu hoch eingestellt, wodurch es zur Übersteuerung kommt. Versuchen, das Gain zu senken. Falls das Gain richtig eingestellt zu sein scheint, versuchen, die Kopfhörer-Ausgangslautstärke zu senken oder einen anderen Kopfhörer zu verwenden. Sicherstellen, dass Kopfhörer- und/oder Kameraanschlüsse ganz eingesteckt sind. |
| Kein Audiosignal | Zeigt die Audio-Pegelanzeige kein Signal an, versuchen, das Mikrofon-Gain zu erhöhen. Zeigt die Audio-Pegelanzeige ein Signal an, die Kopfhörerausgangslautstärke und den Kopfhöreranschluss prüfen. Falls alles richtig zu sein scheint, aber weiterhin kein Audiosignal vorhanden ist, es mit einem anderen Kopfhörer versuchen. |
| Audiosignal wird nicht aufgenommen | Sicherstellen, dass die Mikro-SD-Speicherkarte richtig eingesetzt ist. Versuchen, die Karte im Gerät zu formatieren und sicherstellen, dass die Speicherkarte die angeführten Anforderungen erfüllt. Falls das Problem fortbesteht, es mit einer neuen Speicherkarte versuchen. |
| Windgeräusche | A83-FUR-Windschutz verwenden und Hochpassfilter aktivieren. |
| Signalausfall/Tonaussetzer | Eine Speicherkarte mit einer höheren Geschwindigkeitsklasse oder von einer anderen Marke verwenden. |
| Benachrichtigungsanzeige: CARD ERROR | Die Speicherkarte formatieren oder es mit einer neuen Karte versuchen, die die Anforderungen erfüllt. Nicht vergessen, vor der Formatierung der Karte vorhandene Spuren zu exportieren. |
| Benachrichtigungsanzeige: RTC BATTERY LOW | Die RTC-Batterie kann nach ca. zehn Jahren die Fähigkeit verlieren, eine Ladung zu halten. In diesem Fall werden Zeit- und Datumseinstellungen nicht gespeichert. Die Funktionalität des Geräts wird hierdurch nicht beeinträchtigt. |

Zulassungen

Informationen für den Benutzer

Dieses Gerät wurde geprüft und entspricht demnach den Grenzwerten für ein digitales Gerät der Klasse B gemäß Teil 15 der Richtlinien der US-Fernmeldebehörde (FCC Rules). Diese Grenzwerte sollen einen angemessenen Schutz gegen störende Interferenzen in Wohngebieten bieten. Dieses Gerät erzeugt und arbeitet mit HF-Energie und kann diese ausstrahlen; wenn es nicht gemäß den Anweisungen installiert und verwendet wird, kann es störende Interferenzen mit dem Funkverkehr verursachen. Allerdings wird nicht gewährleistet, dass es bei einer bestimmten Installation keine Interferenzen geben wird. Wenn dieses Gerät störende Interferenzen beim Radio- und Fernsehempfang verursacht (was durch Aus- und Anschalten des Geräts festgestellt werden kann), wird dem Benutzer nahe gelegt, die Interferenz durch eines oder mehrere der folgenden Verfahren zu beheben:

- Die Empfangsantenne anders ausrichten oder anderswo platzieren.
- Den Abstand zwischen dem Gerät und dem Empfänger vergrößern.
- Das Gerät an eine Steckdose eines Netzkreises anschließen, der nicht mit dem des Empfängers identisch ist.
- Den Händler oder einen erfahrenen Radio- und Fernstechniker zu Rate ziehen.

Dieses digitale Gerät der Klasse B entspricht den kanadischen ICES-003-Vorschriften. Cet appareil numérique de la classe B est conforme à la norme NMB-003 du Canada.

Zur CE-Kennzeichnung berechtigt. Entspricht der europäischen Richtlinie zur elektromagnetischen Verträglichkeit 2004/108/EG. Entspricht den Anforderungen der harmonisierten Normen EN55103-1:1996 und EN55103-2:1996 für Wohngebiete (E1) und Leichtindustrieregionen (E2).

Die CE-Übereinstimmungserklärung ist erhältlich bei: www.shure.com/europe/compliance

Bevollmächtigter Vertreter in Europa:
Shure Europe GmbH
Zentrale für Europa, Nahost und Afrika
Abteilung: EMEA-Approval
Jakob-Dieffenbacher-Str. 12
75031 Eppingen, Deutschland
Telefon: +49 (0) 7262 9249 0
Telefax: +49 (0) 7262 9249 114
E-Mail: EMEAsupport@shure.de

Technische Daten

Kapseltyp

Elektret-Kondensator

Richtcharakteristik

Superniere/keulenförmig

Aufnahmeformat

WAV, 24 Bit, 48 kHz Abtastrate

Frequenzgang

50 bis 20,000 Hz

Empfindlichkeit

Leerlaufspannung, bei 1 kHz, typisch

| | |
|--------------------|---------------------------------------|
| 0 dB Gain | -35,8 dBV/Pa ^[1] (16,2 mV) |
| +30 dB Gain | -5,8 dBV/Pa ^[1] (512,9 mV) |

Maximaler Schalldruckpegel

0 dB Gain-Einstellung, 1 kHz bei 1 %
Gesamtklirrfaktor^[2], 1000 Ω Last

129,2 dB Schalldruckpegel

Signalrauschabstand^[3]

+30 dB Gain-Einstellung

78,4 dB

Eigenrauschen

äquivalenter Schalldruckpegel, A-bewertet,
typisch, +30 dB Gain-Einstellung

15,6 dB Schalldruckpegel

Betriebstemperaturbereich

-18 °C (0 °F) bis 60 °C (145 °F)

Lagerungstemperaturbereich

-29 °C (-20 °F) bis 74 °C (165 °F)

Relative Betriebsfeuchtigkeit

0 bis 95%

Gehäuse

Aluminiumguss

Versorgungsspannungen

2 LR6-Mignonzellen (Alkali, NiMH, Aufladbare
Lithium-Ion-Batterie)

Nettogewicht

215 g (7,6 oz.)

Kameraausgang

Steckertyp

3,5 mm Dual Mono, Unsymmetrisch

Ausgangsimpedanz

47 Ω

Kopfhöerausgang

Steckertyp

3,5 mm Dual Mono

Ausgangsimpedanz

5 Ω

^[1] 1 Pa=94 dB SPL

^[2] Gesamtklirrfaktor des Mikrofon-Vorverstärkers,
wenn der anliegende Eingangssignalpegel beim
angegebenen Schalldruckpegel zum Kapselausgang
äquivalent ist.

^[3] Signalrauschabstand ist die Differenz zwischen
94 dB Schalldruckpegel und dem äquivalenten
Schalldruckpegel des Eigenrauschens mit
Bewertungskurve A.

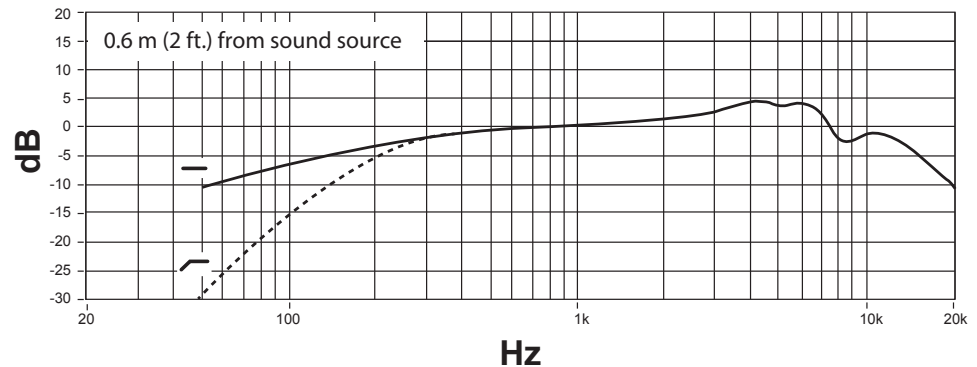
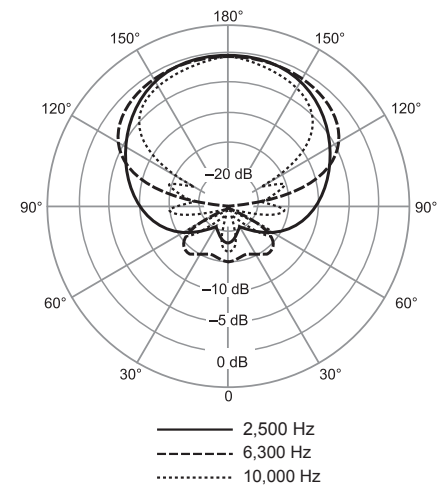
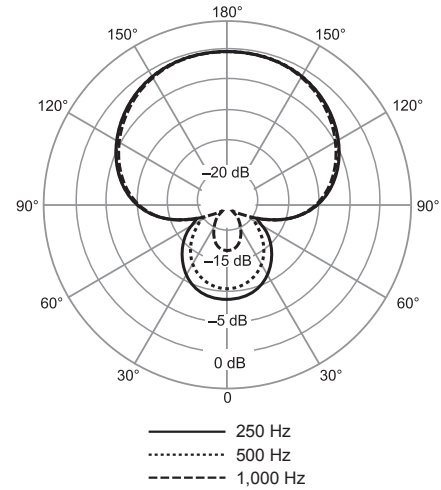

VP83F

Descrizione generale

Il modello Shure VP83F è un microfono a condensatore di qualità professionale destinato all'uso con fotocamere digitali e videocamere. Il microfono VP83F, dotato di funzione di registrazione su memoria flash incorporata, assicura l'acquisizione di un audio ad alta definizione estremamente nitido in completa indipendenza da altri componenti hardware. Il menu intuitivo ne consente la configurazione semplice e veloce ai fini dell'impiego negli ambienti sonori delle diverse tipologie.

Caratteristiche

Qualità audio eccezionale

- Registrazione ad alta risoluzione (campionamento a 24 Bit/48 kHz, formato WAV)
- Diagramma a supercardioide/lobare, per la reiezione dei rumori indesiderati.
- Tubo di interferenza atto ad assicurare una maggior direzionalità
- Immunità all'interferenza RF

Registrazione su memoria flash incorporata

- Registrazione diretta su scheda microSD (32 GB massimo)
- Menu intuitivo atto ad agevolare la configurazione del microfono e la gestione delle tracce
- Uscite separate per l'ascolto in cuffia e ingresso foto e videocamera dotato di regolazione del volume indipendente

Robustezza e affidabilità

- Alloggiamento durevole interamente in metallo
- Sostegno antivibrazione Rycote® integrato
- Adattatore per supporto a slitta, per un'agevole l'installazione

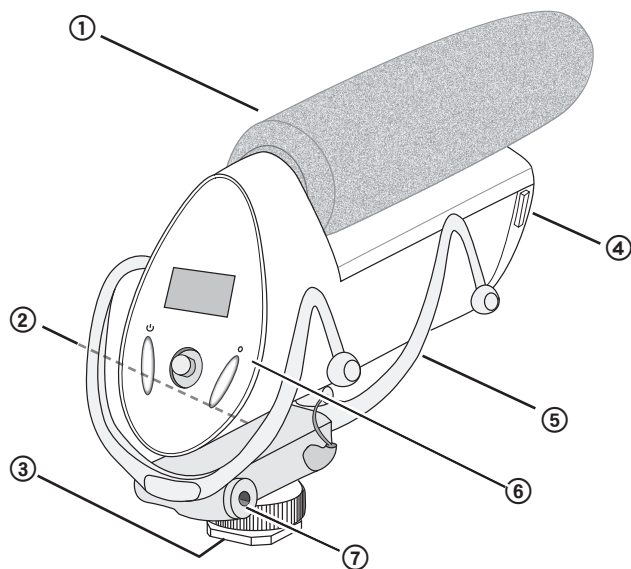

Accessori

- Antivento Rycote® in schiuma poliuretanica
- Cavo audio bobinato da 3,5 mm
- Pile AA (2) (ad eccezione dell'Argentina)
- Rycote® Windjammer™ (opzionale)

- ① Antivento
- ② Uscita audio per videocamera
- ③ Supporto a slitta per videocamera
- ④ Comparto pile e scheda di memoria
- ⑤ Supporto antivibrazione Rycote® integrato
- ⑥ Pannello di controllo
- ⑦ Uscita audio per cuffie

Installazione della scheda di memoria e delle batterie

Il microfono VP83F funziona con due pile AA (compatibile con pile alcaline, NiMH o al litio). Per abilitare la funzione di registrazione è necessario installare una scheda di memoria microSD.

In assenza di una scheda di memoria installata, l'audio viene comunque trasmesso alle uscite per la videocamera e per le cuffie.

① Apertura del pannello anteriore

Esercitate una pressione sui fermi presenti su ciascun lato e aprite il pannello anteriore per accedere allo scomparto contenente le pile e la scheda di memoria.

② Installazione della scheda di memoria

Spegnete sempre il microfono prima di rimuovere o di installare una scheda di memoria.

Installazione: inserite la scheda nell'apposito vano ubicato sopra il coperchio dello scomparto delle pile avendo cura di rivolgere i contatti verso l'alto. Inserendo a fondo la scheda, quest'ultima si blocca in posizione.

Rimozione: esercitate una pressione sulla scheda per sbloccarla ed estraetela quindi dall'apparecchio.

Nota: prima del primo utilizzo, formattate la scheda di memoria nell'apparecchio. Per ulteriori informazioni, consultate la sezione relativa ai requisiti della scheda di memoria all'interno della guida all'uso.

③ Installazione e sostituzione delle pile

Esercitate una pressione verso il basso sul dispositivo di fissaggio per aprire il coperchio dello sportello delle pile ubicato all'interno del pannello anteriore. Inserite le pile in modo corretto attenendovi agli indicatori di polarità.

Nota: chiudete e bloccate il coperchio dello sportello delle pile prima di chiudere il pannello anteriore.

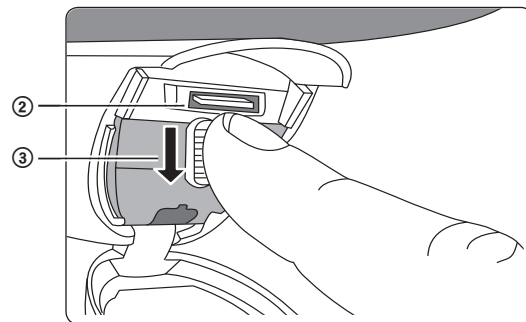
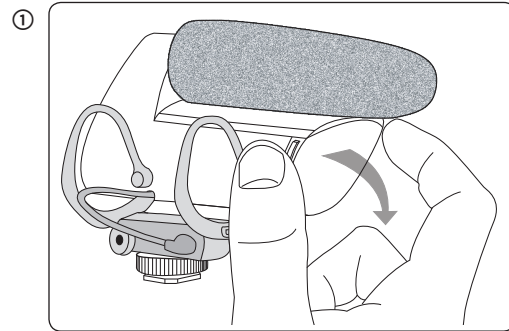

Fissaggio del microfono

Su una videocamera

1. Fate scorrere il microfono sulla slitta della videocamera.
2. Serrate la ghiera di bloccaggio zigrinata per fissarlo.

Suggerimento: in aggiunta all'isolamento dalle vibrazioni assicurato dall'apposito supporto antivibrazioni, per ridurre ulteriormente il rumore generato maneggiando il microfono e il rombo alle basse frequenze può essere impiegato il filtro passa alto.

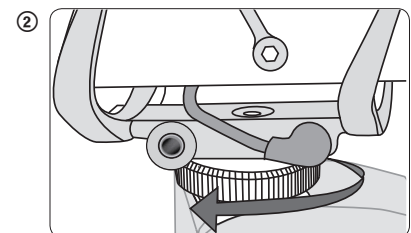
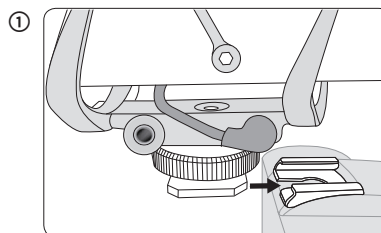

Su un treppiede

Il foro per la vite da 1/4 di pollice presente alla base del supporto a slitta è compatibile con i treppiedi provvisti di colonna centrale da 1/4 di pollice. Ruotate con cautela il microfono in senso orario per fissarlo al treppiede. Per altre soluzioni di montaggio, quali i supporti microfonici o le aste telescopiche, può essere richiesto l'impiego di un adattatore.

Collegamenti audio

Uscita per videocamera (rossa)

L'uscita per videocamera trasmette il segnale audio consentendo la registrazione di una traccia di sottofondo sulla videocamera. Per collegare l'uscita per videocamera del VP83F all'ingresso audio della videocamera, utilizzate il cavo bobinato da 3,5 m.

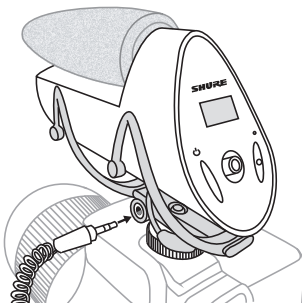

Uscita per cuffie (nera)

Collegate le cuffie all'apposita uscita per monitorare le registrazioni e per ascoltarne la riproduzione.

Importante: non usate in nessun caso il guadagno del microfono per regolare il volume in cuffia, per evitare di pregiudicare la qualità del segnale e di generare distorsioni.

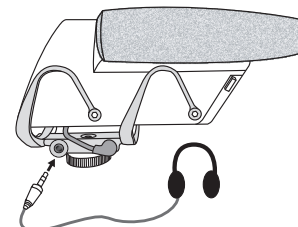

Pannello di controllo

① Display del menu

Visualizza le informazioni e le impostazioni del menu.

② Pulsante di alimentazione

Consente di accendere e spegnere l'unità.

③ Joystick a cinque posizioni

Consente di navigare nel menu. Per effettuare una selezione, premete la parte centrale del joystick.

④ Pulsante di registrazione

- Premete il pulsante per avviare la registrazione e per metterla in pausa
- Tenete premuto per arrestare la registrazione
- Durante la navigazione nel menu, premete il pulsante per tornare alla schermata iniziale

⑤ Indicatore a LED di registrazione

- Rosso fisso = registrazione in corso
- Lampeggiante in rosso = in pausa

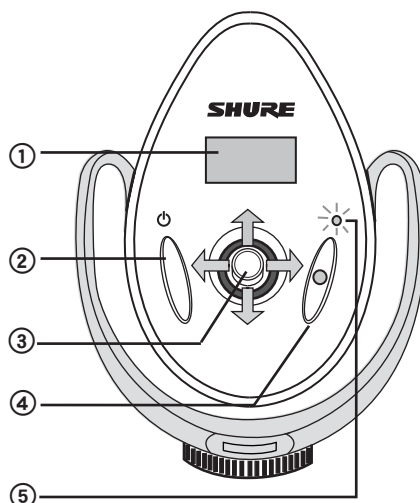

Navigazione nel menu

➔ **Accesso al menu:** spostate il joystick verso destra per accedere al menu principale e per passare alle schermate dei sottomenu.

➤ **Ritorno alla schermata precedente / selezione delle icone sulla schermata iniziale:** spostate il joystick verso sinistra per uscire dal menu. Nella schermata iniziale, spostate il joystick verso sinistra per evidenziare il guadagno, il volume in cuffia o il filtro passa alto e per eseguirne la regolazione.



Invio: premete il pulsante centrale del joystick.



Scorrimento / regolazione dei parametri: spostate il joystick verso l'alto o verso il basso per scorrere tra le voci di menu o per modificare i parametri dopo averli selezionati.

Indicatori della schermata iniziale

① Informazioni sulla traccia

Visualizza il titolo della traccia e la sua durata

② Icone del filtro passa alto

Attivo:

Disattivo:

③ Tempo di registrazione rimanente

Visualizza il tempo rimanente nella scheda di memoria

④ Volume in cuffia

⑤ Indicatore di carica della pila

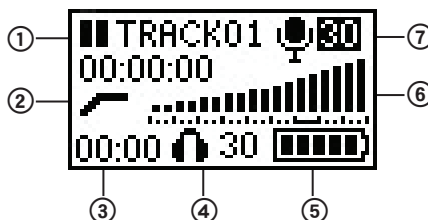

⑥ Indicatore audio (guadagno)

Visualizza il livello del segnale microfonico con indicazione dell'intervallo di livelli di picco consigliati

⑦ Valore del guadagno del microfono

Regolazione rapida dalla schermata iniziale

È possibile regolare le seguenti impostazioni dopo averle evidenziate nella schermata iniziale

- Volume in cuffia
- Guadagno del microfono
- Filtro passa alto

Spostate il joystick verso destra o verso sinistra per evidenziare l'icona di interesse e scorrete verso l'alto/verso il basso per modificarne il valore.

Percorso del segnale audio

Il seguente diagramma illustra il percorso compiuto dall'audio nell'apparecchio

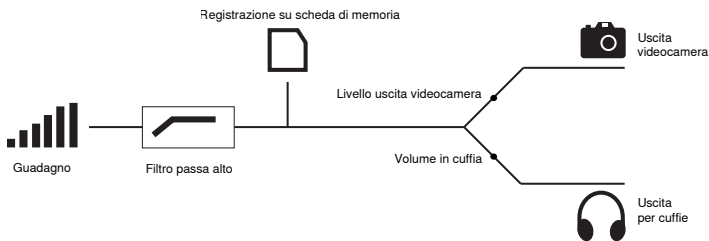

Importante: per ottenere un rapporto ottimale segnale/rumore, attenetevi alle istruzioni appositamente previste per l'impostazione del guadagno. Il guadagno è l'elemento iniziale nel percorso del segnale e influisce pertanto su tutti gli elementi seguenti. Il guadagno non deve mai essere usato per amplificare o per attenuare il segnale in cuffia; durante l'ascolto servitevi invece della regolazione del volume appositamente prevista. La regolazione dei livelli delle uscite per videocamera e per cuffie avviene dopo che il segnale raggiunge la sezione di registrazione dell'apparecchio e non deve essere usata per compensare l'eventuale impostazione del guadagno su un valore troppo basso o atto a originare il clipping.

Formattazione della scheda di memoria prima dell'uso

Per ottenere prestazioni di registrazione ottimali, formattate la scheda di memoria nell'apparecchio prima del primo utilizzo. Si consiglia di formattare la scheda dopo aver preventivamente esportato le tracce.

Per formattare la scheda, accedete al menu e selezionate **UTILITIES > SD CARD > FORMAT CARD**.

Regolazione del guadagno del trasmettitore

Per ottenere un segnale audio della massima qualità, è necessario impostare il guadagno del microfono sul livello appropriato. Spostate il joystick verso l'alto o verso il basso per regolare i livelli nella schermata **MIC GAIN** del menu; in alternativa, eseguite la regolazione dalla schermata iniziale dopo aver evidenziato l'icona corrispondente. Per ottenere risultati ottimali, attenetevi alle indicazioni riportate di seguito.

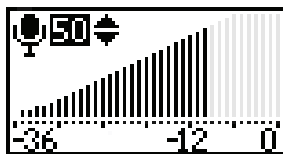

- Regolate il guadagno in modo che corrisponda al livello massimo previsto per il suono. Il livello di picco dei suoni più alti dovrebbe essere compreso tra -12 e -6 dB.



- L'impostazione del guadagno su un valore troppo basso può determinare un aumento del rumore generato durante la registrazione. Un valore eccessivamente elevato può invece comportare il clipping e la distorsione del segnale. L'eventuale clipping del segnale viene indicato sull'indicatore audio al raggiungimento della barra più alta.

Suggerimento: per aumentare la risoluzione dell'indicatore, regolate il guadagno nella schermata **MIC GAIN**: in tal modo sarà possibile visualizzare con maggior precisione il punto in cui si verifica il picco del segnale.

Volume in cuffia e volume dell'uscita per videocamera

Volume in cuffia accessibile nel menu selezionando **HEADPHONE** nonché nelle schermate di riproduzione, di registrazione e iniziale selezionando l'icona delle cuffie e spostando il joystick verso l'alto o verso il basso.

Volume dell'uscita per videocamera: accessibile nel menu selezionando **UTILITIES > CAMERA OUT**. È possibile selezionare il livello desiderato (**LOW**, **MEDIUM** o **HIGH**) in funzione dello specifico livello di sensibilità del preamplificatore della videocamera.

Nota: prima di procedere alla regolazione del volume in cuffia o del volume dell'uscita per videocamera, impostate il guadagno al livello appropriato.

Filtro passa alto

Viene impiegato per assicurare un'attenuazione in presenza di frequenze pari o inferiori a 170 Hz (12 dB per ottava) allo scopo di ridurre il rombo alle basse frequenze generato maneggiando la videocamera o causato da altri fattori ambientali. Impiegando l'apposito Windjammer[®] Pycote[®] (A83-FUR) è possibile ridurre ulteriormente il rumore del vento.

Registrazione audio

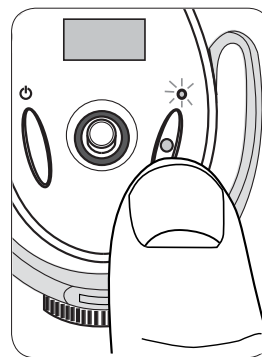

- Registrazione:** per avviare la registrazione, premete il pulsante di registrazione. Durante la registrazione si illumina l'indicatore a LED. Premendo l'interruttore di registrazione viene sempre creata una nuova traccia, salvo in caso di riavvio di una registrazione in pausa.
- Pausa:** per mettere in pausa la registrazione, premete il pulsante di registrazione. L'indicatore a LED lampeggia quando la registrazione è in pausa. Premete nuovamente il pulsante per riavviare la registrazione.
- Arresto:** tenete premuto il pulsante di registrazione (due secondi).

Regolazione delle impostazioni nel corso della registrazione

Se necessario, è possibile regolare le impostazioni audio (**Guadagno microfono**, **Volume in cuffia** e **Filtro passa alto**) durante l'esecuzione della registrazione per compensare eventuali cambiamenti imprevisti, quale un aumento del volume atto a determinare il clipping. Spostate il joystick verso sinistra per evidenziare una voce specifica; spostate quindi il joystick verso l'alto o verso il basso per modificarne il valore. Per ottenere risultati ottimali, configurate tutte le impostazioni prima di procedere alla registrazione.

Nota: durante la registrazione non è possibile accedere al menu.

Gestione delle tracce

Riproduzione delle tracce

Per ascoltare le tracce registrate, selezionate **FILE LIST** dalla schermata del menu. Evidenziate una traccia e selezionate **PLAYBACK** per avviarla.

Comandi di riproduzione

| Funzione | | Uso del joystick |
|----------|---------------------------------|---|
| ◀◀ / ▶▶ | Traccia precedente / successiva | Spostate il joystick verso sinistra / verso destra |
| ◀◀ / ▶▶ | Rewind / avanzamento veloce | Tenete il joystick verso sinistra / verso destra |
| ▶ / | Avvio / pausa | Premete al centro |
| ← | Ritorno alla lista delle tracce | Tenete il joystick verso sinistra mentre la riproduzione è in pausa |
| 🏠 | Ritorno alla schermata iniziale | Premete il pulsante di registrazione |

Eliminazione delle tracce

Per eliminare le tracce audio, selezionate **FILE LIST** dalla schermata del menu, accedete alla traccia che desiderate eliminare e selezionate **DELETE**.

Nota: non è possibile recuperare eventuali tracce eliminate.

Esportazione delle tracce

Per esportare i file audio .WAV, spegnete l'apparecchio e rimuovete la scheda di memoria microSD. Trasferite i file su un computer utilizzando un adattatore per scheda SD o un adattatore USB. Tutte le tracce esportate sono corredate di titolo e di marca temporale (timestamp).

Suggerimento: per ottenere prestazioni ottimali, formattate ogni volta la scheda di memoria nell'apparecchio dopo aver esportato le tracce.

Utilità

SD CARD

Viene visualizzato il tempo di registrazione rimanente ed è possibile accedere alle impostazioni seguenti

FORMAT CARD: formattando la scheda microSD vengono **cancelati tutti i dati**; è pertanto opportuno che tale operazione sia effettuata prima del primo utilizzo.

MAX FILE TIME: regolando la dimensione massima del file viene abilitato il partizionamento delle tracce più lunghe. Qualora la dimensione massima del file sia impostata su 1 GB (2 ore), un'eventuale registrazione della durata di 6 ore verrà suddivisa in tre file .WAV separati.

SET FILE NAME: per impostazione predefinita, il nome del file è impostato su **TRACK**; può essere tuttavia modificato selezionando una lettera e scorrendo verso l'alto o verso il basso per modificarla. Tale funzione può essere utile per identificare sessioni o progetti diversi.

BACKLIGHT

Consente di regolare la durata della retroilluminazione dello schermo a LED.

TIME/DATE

Impostate l'ora e la data per aggiungere una marca temporale (timestamp) alle tracce esportate.

BATTERY TYPE

Selezionate il tipo di pila in uso per consentire una lettura accurata da parte dell'indicatore di carica.

CAMERA OUT

Consente di regolare il volume del segnale audio inviato alla videocamera.

HIGH (0 dB): per videocamere con preamplificatore a basso guadagno.

MEDIUM (-20 dB): adeguato per la maggior parte delle videocamere.

LOW (-40 dB): per videocamere con preamplificatore di carica.

CONTRAST

Consente di regolare il valore del contrasto modificando il rapporto chiaro/scuro del display.

RESTORE DEFAULTS

Consente di ripristinare tutte le impostazioni predefinite di fabbrica, escluse l'ora e la data.

DEVICE DATA

Visualizza le informazioni tecniche relative all'apparecchio.

UPDATE FW

Abilita gli aggiornamenti del firmware dalla scheda di memoria. Si consiglia di installare nell'unità il firmware maggiormente recente. Per informazioni, visitate il sito www.shure.com.

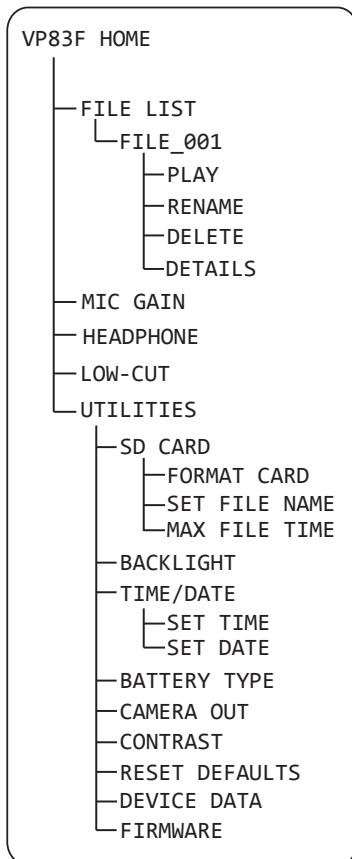

Durata delle pile

Durante la scelta del tipo di pile da impiegare nell'apparecchio, attenetevi alle seguenti informazioni di riferimento. L'autonomia effettiva può variare in funzione della marca della scheda di memoria e delle pile impiegate, dei livelli del volume di uscita e del tipo di cuffie in uso.

| Tipo di pila (AA) | Autonomia della pila (ore) | |
|-------------------|----------------------------|---|
| | Durante la registrazione | Durante la sola riproduzione dell'audio |
| Alcalina | 9,5 | 10,5 |
| NiMH | 12 | 15 |
| Litio | 17,5 | 22,5 |

Nota: quando la carica residua della pila è pari a circa 15 minuti, la relativa icona inizia a lampeggiare.

Requisiti della scheda di memoria

Nel microfono VP83F deve essere impiegata una scheda microSD di classe 6 o superiore. Formattate le schede di memoria nuove impiegate nell'apparecchio prima di procedere alla registrazione. Shure consiglia di impiegare schede di memoria di marca: le schede di scarsa qualità o più lente possono influire negativamente sulle prestazioni.

Capacità di registrazione della scheda di memoria

| Memoria | Tempo di registrazione indicativo |
|-----------------------------------|-----------------------------------|
| 4 GB | 8 ore |
| 8 GB | 16 ore |
| 16 GB | 32 ore |
| 32 GB (dimensione massima scheda) | 64 ore |

Accessori e parti di ricambio

| | |
|--|---------|
| Antivento Rycote® di ricambio in schiuma poliuretana | A83W |
| Rycote® Windjammer™ | A83-FUR |

Risoluzione dei problemi

| Problema | Risoluzione |
|--|---|
| L'unità non si accende | Sostituire le pile e accertatevi che siano installate correttamente. |
| Il suono è distorto | È possibile che il guadagno del microfono sia impostato su un valore troppo alto e che ciò determini il clipping. Provate a ridurre il guadagno. Se il guadagno risulta correttamente regolato, provate a ridurre il volume dell'uscita per cuffie o ad usare un altro paio di cuffie. Verificate che l'uscita per cuffie e/o l'uscita per videocamera siano collegate a fondo. |
| Nessun suono | Se l'indicatore audio non registra alcun segnale, provate ad aumentare il guadagno del microfono. Se l'indicatore audio indica un segnale, verificate il livello dell'uscita per cuffie e il collegamento delle cuffie stesse. Se i suddetti parametri risultano corretti ma il suono continua a essere assente, provate a usare un altro paio di cuffie. |
| Mancata registrazione del suono | Verificate che la scheda di memoria microSD sia installata correttamente. Provate a formattare la scheda nell'apparecchio e verificate che la stessa sia conforme ai requisiti previsti. Se il problema persiste, provate a usare una nuova scheda di memoria. |
| Rumore del vento | Usate l'antivento A83-FUR e attivate il filtro passa alto. |
| Perdita del segnale audio | Usate una scheda di memoria di classe più veloce o appartenente a una marca diversa. |
| Schermata di notifica: CARD ERROR | Formattate la scheda di memoria o provate a usare una nuova scheda rispondente ai requisiti previsti. Abbiate cura di esportare eventuali tracce prima di formattare la scheda. |
| Schermata di notifica: RTC BATTERY LOW | Dopo un periodo di circa dieci anni la batteria dell'orologio in tempo reale può perdere la capacità di mantenere la carica: in tal caso le impostazioni relative all'ora e alla data non saranno salvate. Ciò non avrà tuttavia effetto sul funzionamento dell'apparecchio. |

Omologazioni

Avviso per gli utenti

in base alle prove su di esso eseguite, si è determinata la conformità ai limiti relativi ai dispositivi digitali di Classe B, secondo la Parte 15 delle norme FCC. Tali limiti sono stati concepiti per fornire una protezione adeguata da interferenze pericolose in ambiente domestico. Questo apparecchio genera, utilizza e può irradiare energia a radiofrequenza e, se non installato ed utilizzato secondo le istruzioni, può causare interferenze dannose per le comunicazioni radio. Tuttavia, non esiste alcuna garanzia che, in una specifica installazione, non si verifichino interferenze. Se questo apparecchio causasse interferenze dannose per la ricezione dei segnali radio o televisivi, determinabili spegnendolo e riaccendendolo, si consiglia di tentare di rimediare all'interferenza tramite uno o più dei seguenti metodi:

- cambiate l'orientamento dell'antenna ricevente o spostatela;
- aumentate la distanza tra l'apparecchio ed il ricevitore;
- collegate l'apparecchio ad una presa inserita in un circuito diverso da quello a cui è collegato il ricevitore;
- rivolgetevi al rivenditore o ad un tecnico radio/TV qualificato.

Questo apparato digitale di Classe B è conforme alle norme canadesi ICES-003. Cet appareil numérique de la classe B est conforme à la norme NMB-003 du Canada.

Contrassegnabile con la marcatura CE. Conforme alla Direttiva europea sulla compatibilità elettromagnetica 2004/108/CE. Conforme alle norme armonizzate EN55103-1:1996 ed EN55103-2:1996 per l'uso in ambienti domestici (E1) e industriali leggeri (E2).

La Dichiarazione di conformità CE può essere ottenuta da: www.shure.com/europe/compliance

Rappresentante europeo autorizzato:

Shure Europe GmbH

Sede per Europa, Medio Oriente e Africa

Department: EMEA Approval

Jakob-Dieffenbacher-Str. 12

75031 Eppingen, Germania

Telefono: 49-7262-92 49 0

Fax: 49-7262-92 49 11 4

E-mail: EMEAsupport@shure.de

Dati tecnici

Tipo di capsula

Condensatore a elettrete

Diagramma polare

Ipercardioide/lobare

Formato di registrazione

WAV, 24-bit, 48 kHz Frequenza di campionamento

Risposta in frequenza

50 - 20,000 Hz

Sensibilità

tensione a circuito aperto, ad 1 kHz, tipico

| | |
|------------------------|---------------------------------------|
| 0 dB Guadagno | -35,8 dBV/Pa ^[1] (16,2 mV) |
| +30 dB Guadagno | -5,8 dBV/Pa ^[1] (512,9 mV) |

Livello di pressione sonora (SPL) massimo

0 dB Impostazione del guadagno, 1 kHz a 1% di THD^[2], Carico di 1000 Ω

129,2 dB di SPL

Rapporto segnale/rumore^[3]

+30 dB Impostazione del guadagno

78,4 dB

Rumore generato internamente

SPL equivalente, ponderazione A, tipico, +30 dB Impostazione del guadagno

15,6 dB di SPL-A

Intervallo della temperatura di funzionamento

-18 °C (0 °F) - 60 °C (145 °F)

Gamma di temperature a magazzino

-29 °C (-20 °F) - 74 °C (165 °F)

Umidità relativa di esercizio

0 - 95%

Alloggiamento

Alluminio fuso

Alimentazione

2 Pile AA (Alcalina, NiMH, Li-ion ricaricabile)

Peso netto

215 g (7,6 once)

Uscita della videocamera

Tipo di connettore

3,5 mm Dual Mono, Sbilanciato

Impedenza di uscita

47 Ω

Uscita per cuffia

Tipo di connettore

3,5 mm Dual Mono

Impedenza di uscita

5 Ω

^[1] 1 Pa=94 dB SPL

^[2] Quando viene applicato il segnale di ingresso, la distorsione armonica totale (THD) del preamplificatore microfonico è equivalente all'uscita della capsula al livello di pressione sonora specificato.

^[3] Il rapporto segnale/rumore è la differenza tra un SPL di 94 dB e l'SPL equivalente del rumore generato internamente e misurato con filtro di ponderazione A

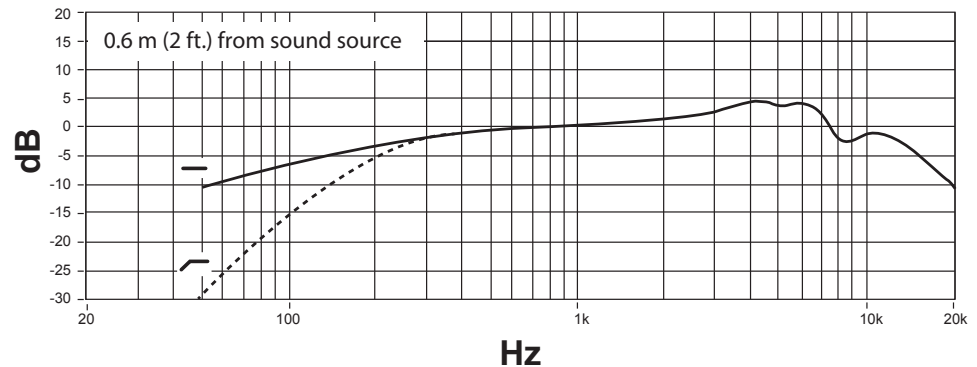
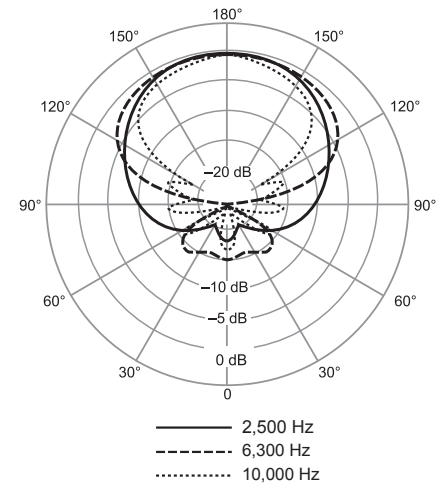
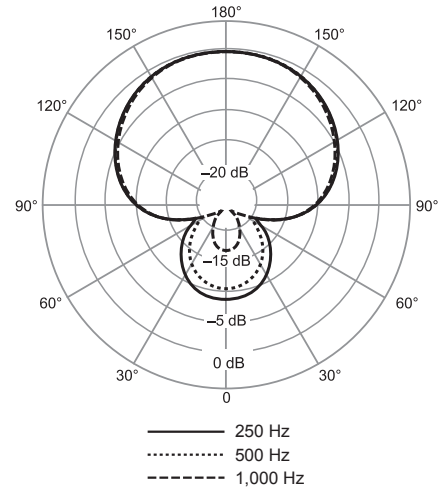

VP83F

Descripción general

El Shure VP83F es un micrófono de condensador de calidad profesional diseñado para uso con cámaras DSLR y de video. El VP83F cuenta con memoria flash incorporada y captura un audio cristalino de alta definición, de manera independiente. El menú intuitivo hace que la configuración sea rápida y simple de usar en cualquier entorno acústico.

Características

Calidad de sonido excepcional

- Grabación de alta definición (muestreo de 24 bits/48 kHz, formato WAV)
- El patrón de captura supercardioid/lobular rechaza los sonidos no deseados
- Tubo de interferencia para una mayor direccionalidad
- Inmunidad de RF

Memoria flash incorporada

- Graba directamente a una tarjeta microSD (32 GB máximo)
- Menú intuitivo para facilitar la configuración del micrófono y el control de las operaciones
- Salidas separadas para el monitoreo de los auriculares y entrada de cámara con ajuste de volumen independiente

Resistente y seguro

- Carcasa duradera, completamente de metal
- Rycote® montaje contra choques integrado
- Adaptador de zapata de montaje para una fácil instalación

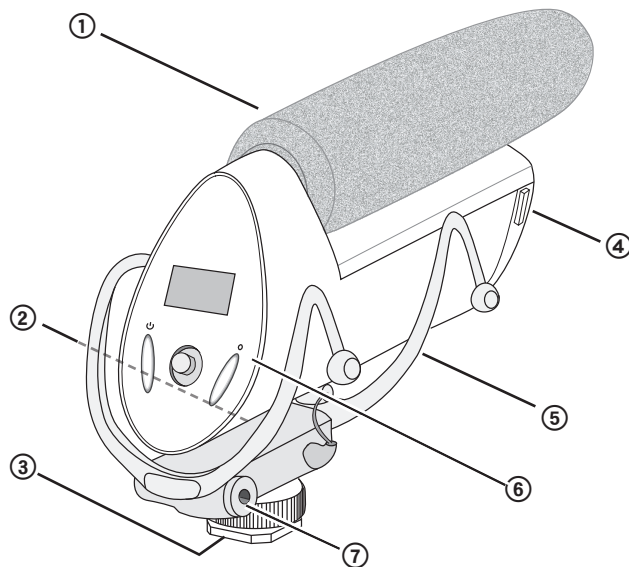

Accesorios

- Rycote® paravientos de espuma
- cable de audio en espiral de 3,5 mm
- (2) baterías AA (excepto en Argentina)
- Rycote® Windjammer™ (opcional)

- ① Paravientos
- ② Entrada de audio de cámara
- ③ Zapata de montaje de cámara
- ④ Compartimiento de batería y tarjeta de memoria
- ⑤ Rycote® montaje contra choques integrado
- ⑥ Panel de control
- ⑦ Salida de audio de auriculares

Instalación de tarjeta de memoria y baterías

El VP83F necesita dos baterías AA para funcionar (alcalinas, de NiMH o de litio). La instalación de la tarjeta de memoria MicroSD habilita la función de grabar.

El audio continúa pasando a las salidas de cámara y auriculares si no hay una tarjeta instalada.

① Abertura del panel delantero

Oprima los seguros en cada lado y abra el panel delantero para tener acceso al compartimiento de la tarjeta de memoria y las baterías.

② Instalación de la tarjeta de memoria

Siempre apague la alimentación antes de quitar o instalar la tarjeta de memoria.

Para instalar: Inserte la tarjeta en la ranura ubicada sobre la puerta del compartimiento de baterías, con los contactos hacia arriba. Cuando se inserta completamente, la tarjeta se traba en su lugar.

Para quitar: Oprima la tarjeta para destrabarla, luego quítela del dispositivo.

Nota: Formatee la tarjeta de memoria en el dispositivo antes del primero uso. Para más información, consulte la sección de requisitos de la tarjeta de memoria en la guía del usuario.

③ Instalación y sustitución de las baterías

Abra la puerta del compartimiento de baterías dentro del panel delantero; para ello, oprima el sujetador. Inserte las baterías de acuerdo con los indicadores de polaridad.

Nota: La puerta del compartimiento de baterías debe estar cerrada y trabada antes de cerrar el panel delantero.

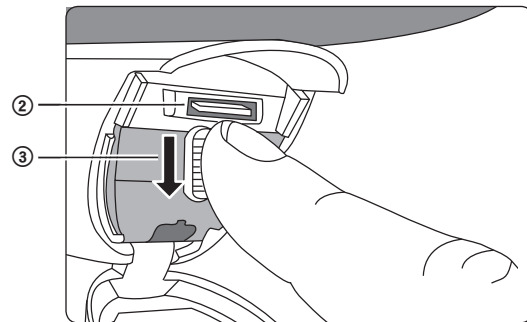
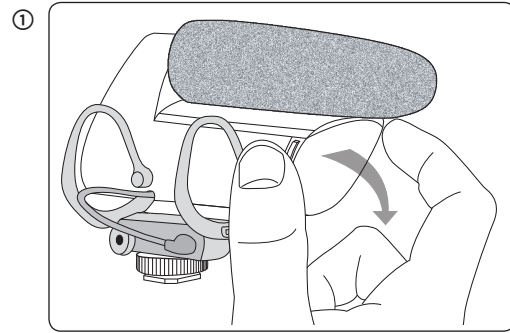

Montaje del micrófono

En una cámara:

1. Deslice el micrófono sobre la zapata de la cámara.
2. Apriete el anillo moleteado para asegurar.

Sugerencia: Además del aislamiento contra las vibraciones provisto por el montaje contra choques, se puede utilizar un filtro de atenuación de bajos para eliminar el manejo posterior del ruido y la interferencia de baja frecuencia.

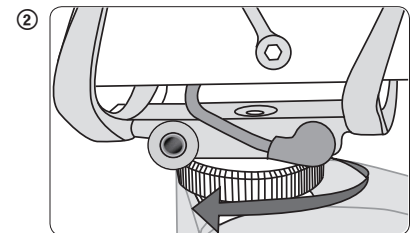
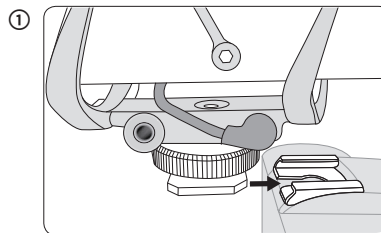

En un trípode:

El agujero para tornillo de 1/4 pulg en la base de montaje de la zapata es compatible con trípodes que tienen una columna central de 1/4 pulg. Gire cuidadosamente el micrófono en sentido horario para fijarlo en el trípode. Para otras soluciones de montaje, tales como en pedestales o brazos telescópicos para micrófonos, se necesitará un adaptador.

Conexiones de audio

Salida de cámara (roja)

La salida de cámara pasa la señal de audio para grabar una pista de respaldo en la cámara. Use el cable en espiral de 3,5 mm para conectar la salida de cámara del VP83F en la entrada de audio de la cámara.

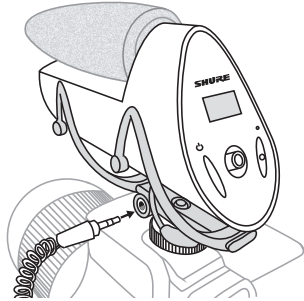

Salida para auriculares (negra)

Conecte un par de auriculares a la salida de auriculares para monitorear las grabaciones y para escuchar durante la reproducción del sonido.

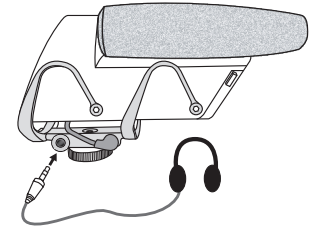

Importante: Nunca use la ganancia del micrófono para ajustar el volumen de los auriculares, ya que esto puede resultar en una calidad deficiente o distorsión de la señal.

Panel de control

① Pantalla de menú

Muestra la información del menú y las configuraciones.

② Botón de alimentación

Enciende y apaga la unidad.

③ Palanca de control de cinco posiciones

Navega por el menú. Presione el centro de la palanca de control para hacer una selección.

④ Botón de grabar

- Presione para iniciar y pausar una grabación
- Presione sin soltar para parar la grabación
- Cuando esté en el menú, presione para volver al inicio

⑤ LED indicador de grabación

- Rojo continuo = grabando
- Rojo destellando = en pausa

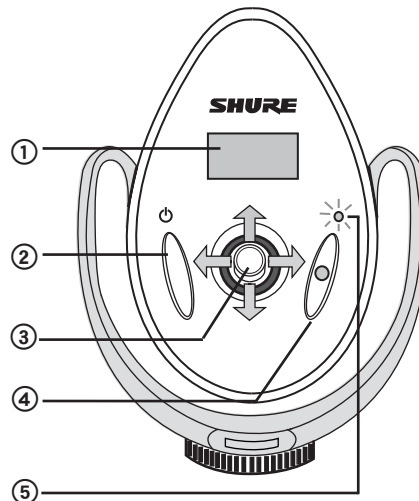

Navegación por el menú

➔ **Abra el menú:** Presione el lado derecho de la palanca de control para abrir el menú principal y para proceder a las pantallas de los submenús.

➤ **Para volver a la pantalla anterior / seleccionar iconos de la pantalla principal:** Presione el lado izquierdo de la palanca de control para salir del menú. En la pantalla inicial, si se oprime el lado izquierdo se resaltará la ganancia, el volumen de auriculares o el filtro de atenuación de bajos, lo cual permite el ajuste de los mismos.

⊙ **Entrar:** Presione el botón central de la palanca de control.

⬆️ **Para recorrer / ajustar los parámetros:** Presione las flechas de arriba o abajo de la palanca de control para recorrer las opciones del menú o para cambiar los parámetros seleccionados.

Indicadores de pantalla inicial

① Información de pista

Muestra el título y la duración de la pista

② Iconos de filtro de atenuación de bajos

Encendido:

Apagado:

③ Tiempo de grabación restante

Muestra el tiempo restante en la tarjeta de memoria

④ Volumen de auriculares

⑤ Indicador de carga de las baterías

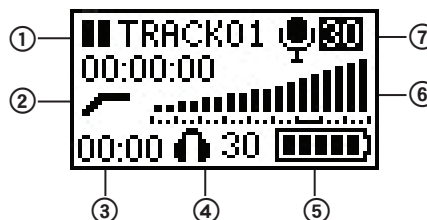

⑥ Medidor de audio (ganancia)

Muestra el nivel de la señal del micrófono, con un indicador de alcance para los niveles máximos sugeridos

⑦ Valor de ganancia del micrófono

Ajustes rápidos desde la pantalla inicial

Los siguientes parámetros son ajustables cuando están resaltados en la pantalla inicial:

- Volumen de auriculares
- Ganancia de micrófono
- Filtro de atenuación de bajos

Presione el lado izquierdo o derecho de la palanca de control para resaltar un icono si va a hacer un ajuste, y use las flechas arriba/abajo para cambiar el valor.

Trayectoria del audio

El diagrama siguiente muestra el recorrido del audio por el dispositivo:

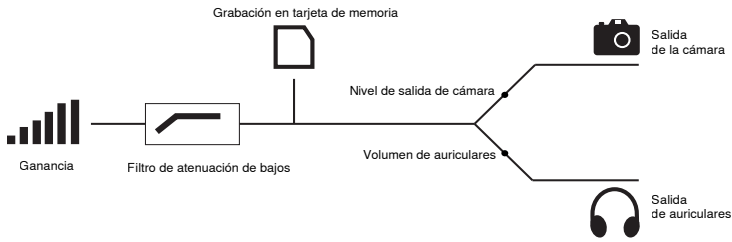

Importante: Siga las instrucciones para el ajuste de ganancia para lograr el mejor rendimiento de señal a ruido. Puesto que la ganancia es la primera en la trayectoria de la señal, la misma afecta a todo lo que sigue después de ella. Nunca se debe usar la ganancia para aumentar o atenuar la señal de auriculares; use el volumen de auriculares para ajustar los niveles de monitoreo. Los ajustes de nivel de salida de auriculares y de cámara ocurren después que la señal ha alcanzado la sección de grabación del dispositivo, y no deben usarse para compensar si la ganancia es demasiado baja o limitadora.

Formatee la tarjeta de memoria antes de su uso

Formatee la tarjeta de memoria en el dispositivo antes del primero uso para un mejor resultado de la grabación. Se recomienda formatear la tarjeta después de exportar las pistas.

Para formatear la tarjeta, ingrese al menú y seleccione **UTILITIES > SD CARD > FORMAT CARD**.

Ajuste de la ganancia del micrófono

Para capturar la señal de audio de la más alta calidad, la ganancia del micrófono se debe fijar en el nivel adecuado. Presione las flechas de arriba o abajo de la palanca de control para ajustar los niveles en la pantalla **MIC GAIN** del menú, o si se encuentra en la pantalla inicial y el icono de ganancia de micrófono está resaltado. Siga estas pautas para lograr los mejores resultados:

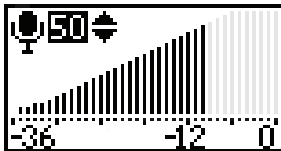

- Ajuste la ganancia para que corresponda con el nivel más alto de sonido anticipado. Los sonidos más fuertes deben fluctuar entre -12 dB y -6 dB como máximo.



- Si se ajusta la ganancia demasiado baja resultará en más ruido en la grabación. Si se ajusta demasiado alta, la señal se limitará y se distorsionará. El medidor de audio indicará que la señal es limitada cuando el nivel alcance la barra más alta.

Sugerencia: Para una medición de alta definición, ajuste la ganancia en la pantalla **MIC GAIN** para ver más precisamente dónde la señal alcanza su máximo.

Volumen de salida de auriculares y de cámara

Volumen de auriculares: Se puede acceder en el menú seleccionando **HEADPHONE**, o en las pantallas de reproducción de sonido, de grabación o inicial seleccionando el icono de auriculares y presionando las flechas de arriba o abajo de la palanca de mando.

Volumen de salida de la cámara: Se puede acceder en el menú seleccionando **UTILITIES > CAMERA OUT**. Se puede seleccionar el nivel (**LOW**, **MEDIUM** o **HIGH**) para acomodar las diferentes sensibilidades del preamplificador de la cámara.

Nota: Siempre ajuste la ganancia al nivel adecuado antes de ajustar el volumen de salida de auriculares o de la cámara.

Filtro de atenuación de bajos

Elimina las frecuencias bajas de 170 Hz e inferiores (12 dB por octava) para reducir el ruido de baja frecuencia causado por la manipulación de la cámara y los factores ambientales. Un Rycote especializado® Windjammer® (A83-FUR) puede utilizarse para reducir aun más el ruido.

Grabación de audio

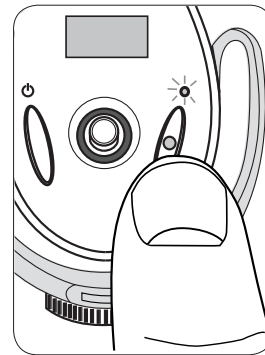

- **Para grabar:** Presione el botón de grabar para iniciar la grabación. El indicador LED se ilumina durante la grabación. Si se presiona el botón de grabar siempre crea una pista nueva, a menos que se reanude una grabación pausada.
- **Para pausar:** Presione el botón de grabar para pausar la grabación. El LED destella durante la pausa de la grabación. Presione el botón de grabar nuevamente para reanudar la grabación.
- **Para parar:** Presione sin soltar el botón de grabar (2 segundos).

Ajuste de parámetros mientras se graba

Si es necesario, los parámetros de audio (**ganancia de micrófono**, **volumen de auriculares** y **filtro de atenuación de bajos**) se pueden ajustar mientras se graba para compensar cualquier cambio imprevisto, como por ejemplo, un aumento de volumen que puede resultar en sonido limitado. Presione el lado izquierdo de la palanca de control para resaltar la opción, y luego presione las flechas de arriba o abajo de la palanca de control para cambiar el valor. Para un resultado óptimo, configure todos los parámetros antes de grabar.

Nota: El menú no es accesible durante la grabación.

Manejo de las pistas

Reproducción de sonido de la pista

Para escuchar las pistas grabadas, seleccione **FILE LIST** de la pantalla de menú. Resalte una pista y seleccione **PLAYBACK** para abrirla.

Controles de reproducción del sonido

| Función | | Acción de palanca de control |
|---------|----------------------------|--|
| ◀▶ / ▶▶ | Pista anterior / siguiente | Presionar izquierda / derecha |
| ◀◀ / ▶▶ | Rebobinado / avance rápido | Presionar sin soltar izquierda / derecha |
| ▶ / | Reproducir / pausar | Presionar centro |
| ← | Volver a lista de pistas | Presionar izquierda durante pausa |
| 🏠 | Volver a pantalla inicial | Presionar botón de grabar |

Borrado de pistas

Para borrar las pistas de audio, seleccione **FILE LIST** de la pantalla de menú y abra la pista que le gustaría borrar, y seleccione **DELETE**.

Nota: Una vez que se borran las pistas, las mismas no pueden ser recuperadas.

Exportación de pistas

Para exportar archivos de audio .WAV, apague el dispositivo y quite la tarjeta de memoria MicroSD. Transfiera los archivos a una computadora usando el adaptador de tarjeta SD o el adaptador USB. Todas las pistas importadas incluyen título, fecha y hora.

Sugerencia: Para un rendimiento óptimo, siempre formatee la tarjeta de memoria en el dispositivo después de exportar las pistas.

Programa de utilidades

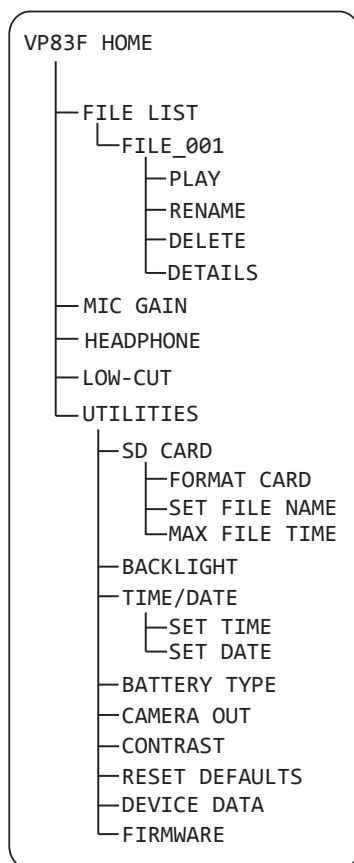

SD CARD

Se muestra el tiempo de grabación restante y se pueden acceder a los siguientes parámetros:

FORMAT CARD: Al formatear la tarjeta microSD **se borrarán todos los datos** y debe hacerse antes del primer uso.

MAX FILE TIME: El ajuste del tamaño máximo del archivo determina la partición de las pistas más largas. Si el tamaño máximo del archivo se fija en 1 GB (2 horas), una grabación de 6 horas se dividirá en tres archivos WAV separados.

SET FILENAME: El nombre del archivo se fija en **TRACK** por omisión, pero se puede cambiar seleccionando un carácter y desplazándose hacia arriba o hacia abajo para cambiarlo. Esta característica es útil para identificar las diferentes sesiones o proyectos.

BACKLIGHT

Ajusta la duración del encendido de la luz de fondo de la pantalla LED.

TIME/DATE

Fija la hora y la fecha de manera que las pistas incluyan un registro de fecha y hora cuando se exporten.

BATTERY TYPE

Seleccione el tipo de batería adecuado para que el medidor indique con exactitud.

CAMERA OUT

Ajusta el volumen de la señal de audio que se envía a la cámara.

HIGH (0 dB): Para cámaras con un preamplificador de baja ganancia.

MEDIUM (-20 dB): Adecuado para la mayoría de las cámaras.

LOW (-40 dB): Para cámaras con un preamplificador sensible.

CONTRAST

Ajuste el valor de contraste para cambiar la proporción de claro a oscuro en la pantalla.

RESTORE DEFAULTS

Restaura todos los valores por omisión de fábrica, salvo la hora y la fecha.

DEVICE DATA

Muestra la información técnica del dispositivo.

UPDATE FW

Habilita actualizaciones del firmware provenientes de la tarjeta de memoria. Se recomienda tener instalado el firmware más reciente en la unidad. Visite el sitio www.shure.com para los detalles.

Duración de la batería

Use la siguiente información como referencia cuando tenga que decidir qué tipo de batería usar en el dispositivo. El tiempo real de funcionamiento puede variar dependiendo de la marca de la tarjeta de memoria y de las baterías, de los niveles de volumen de las salidas y del tipo de auriculares usados.

| Tipo de batería (AA) | Tiempo de funcionamiento de las baterías (horas) | |
|----------------------|--|----------------------------|
| | Cuando se graba | Para pasar audio solamente |
| Alcalina | 9,5 | 10,5 |
| NiMH | 12 | 15 |
| Litio | 17,5 | 22,5 |

Nota: El icono de batería empezará a destellar cuando la batería tenga aproximadamente 15 minutos de tiempo de funcionamiento restante.

Requisitos de tarjeta de memoria

El VP83F requiere una tarjeta MicroSD de clase 6 ó superior. Siempre formatee las tarjetas de memoria nuevas en el dispositivo antes de grabar. Shure recomienda usar tarjetas de memoria de marca, ya que las tarjetas de baja calidad o de menor velocidad pueden tener un efecto negativo en el rendimiento.

Capacidad de grabación de tarjeta de memoria

| Memoria | Tiempo de grabación aproximado |
|----------------------------------|--------------------------------|
| 4 GB | 8 horas |
| 8 GB | 16 horas |
| 16 GB | 32 horas |
| 32 GB (tamaño máximo de tarjeta) | 64 horas |

Accesorios y piezas de repuesto

| | |
|---|---------|
| Rycote® paravientos de espuma de repuesto | A83W |
| Rycote® Windjammer™ | A83-FUR |

Localización de averías

| Problema | Solución |
|--|--|
| La unidad no se enciende | Cambie las baterías y asegúrese que las baterías se instalen correctamente. |
| El sonido tiene distorsión | Es posible que la ganancia del micrófono esté ajustada demasiado alta, lo que resulta en sonido limitado. Reduzca el nivel de ganancia. Si el ajuste de ganancia parece adecuado, reduzca el volumen de salida de auriculares o use un par diferente de auriculares. Asegúrese que las salidas de auriculares y/o de cámara están bien enchufadas. |
| Falta de sonido | Si el medidor de audio no registra una señal, aumente la ganancia del micrófono. Si el medidor de audio indica una señal, revise el nivel de salida de auriculares y la conexión de los auriculares. Si todo parece correcto y todavía no hay sonido, pruebe con un par de auriculares diferente. |
| El sonido no se graba | Asegúrese que la tarjeta de memoria MicroSD está instalada correctamente. Intente formatear la tarjeta en el dispositivo y asegúrese que la tarjeta de memoria cumple con los requisitos listados. Pruebe con una nueva tarjeta de memoria si el problema persiste. |
| Ruido del viento | Use un paravientos A83-FUR y enganche el filtro de atenuación de bajos |
| Interrupciones de audio | Use una tarjeta de memoria con una clasificación de velocidad más alta o de una marca diferente |
| Pantalla de notificación: CARD ERROR | Formatee la tarjeta de memoria o pruebe con una tarjeta nueva que cumpla con los requisitos. Asegúrese de exportar las pistas antes de formatear la tarjeta. |
| Pantalla de notificación: RTC BATTERY LOW | La batería RTC puede perder la capacidad de mantener la carga después de aproximadamente diez años, en cuyo caso los ajustes de hora y fecha no se guardarán. Esto no afectará la funcionalidad del dispositivo. |

Certificaciones

Información para el usuario

Este equipo ha sido probado y hallado en cumplimiento con los límites establecidos para un dispositivo digital categoría B, según la Parte 15 de las normas de la FCC. Estos límites han sido diseñados para proporcionar una protección razonable contra las interferencias perjudiciales en instalaciones residenciales. Este equipo genera, utiliza y puede irradiar energía de radiofrecuencia y, si no se instala y utiliza de acuerdo con las instrucciones, puede causar interferencias perjudiciales a las comunicaciones de radio. Sin embargo, no se garantiza que no ocurrirán interferencias en una instalación particular. Si este equipo causara interferencias perjudiciales a la recepción de radio o televisión, que se puede determinar apagando y encendiendo el equipo, se recomienda tratar de corregir la interferencia realizando una de las siguientes acciones:

- Cambie la orientación o la ubicación de la antena receptora.
- Aumente la distancia entre el equipo y el receptor.
- Conecte el equipo a un tomacorriente de un circuito diferente al que está conectado el receptor.
- Consulte al concesionario o a un técnico de radio/TV con experiencia para recibir ayuda.

Este aparato digital categoría B cumple la norma canadiense ICES-003. Cet appareil numérique de la classe B est conforme à la norme NMB-003 du Canada.

Califica para llevar la marca CE. Cumple con la directiva europea de EMC 2004/108/EC. Satisface las normas armonizadas EN55103-1:1996 y EN55103-2:1996 para entornos de uso residencial (E1) e industrial ligero (E2).

La declaración de homologación de CE se puede obtener en: www.shure.com/europe/compliance

Representante europeo autorizado:

Shure Europe GmbH

Casa matriz en Europa, Medio Oriente y África
Departamento: Aprobación para región de EMEA

Jakob-Dieffenbacher-Str. 12

75031 Eppingen, Alemania

Teléfono: 49-7262-92 49 0

Fax: 49-7262-92 49 11 4

Correo electrónico: EMEAsupport@shure.de

Especificaciones

Tipo de cápsula

Condensador de electroreto

Patrón polar

Hipercardioides/lobular

Formato de grabación

WAV, 24 bits, 48 kHz Frecuencia de muestreo

Respuesta de frecuencia

50 a 20,000 Hz

Sensibilidad

voltaje con circuito abierto, a 1 kHz, típico

| | |
|------------------------|---------------------------------------|
| 0 dB Ganancia | -35,8 dBV/Pa ^[1] (16,2 mV) |
| +30 dB Ganancia | -5,8 dBV/Pa ^[1] (512,9 mV) |

Nivel de presión acústica (SPL) máx.

0 dB Ajuste de ganancia, 1 kHz con 1% THD^[2], Carga de 1000 Ω

129,2 dB SPL

Relación de señal a ruido^[3]

+30 dB Ajuste de ganancia

78,4 dB

Ruido autógeno

SPL equivalente, Ponderación A, típico, +30 dB Ajuste de ganancia

15,6 dB SPL-A

Gama de temperatura de funcionamiento

-18°C (0°F) a 60°C (145°F)

Intervalo de temperaturas de almacenamiento

-29°C (-20°F) a 74°C (165°F)

Humedad relativa de uso

0 a 95%

Caja

Aluminio fundido

Requisitos de alimentación

2 Baterías AA (Alcalina, NiMH, Iones de litio recargable)

Peso neto

215 g (7,6 oz)

Salida de la cámara

Tipo de conector

3,5 mm (1/8 pulg) doble monofónico, Desequilibrada

Impedancia de salida

47 Ω

Salida para auriculares

Tipo de conector

3,5 mm (1/8 pulg) doble monofónico

Impedancia de salida

5 Ω

^[1] 1 Pa=94 dB SPL

^[2]THD del preamplificador del micrófono cuando el nivel de la señal de entrada que se aplica es equivalente a la señal de salida de la cápsula para el SPL que se especifica

^[3]La relación de señal a ruido es la diferencia entre 94 dB SPL y el SPL equivalente del ruido inherente con ponderación A

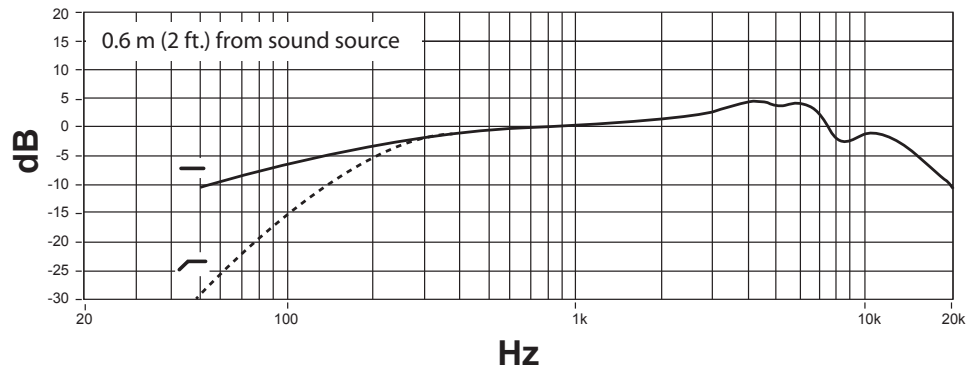
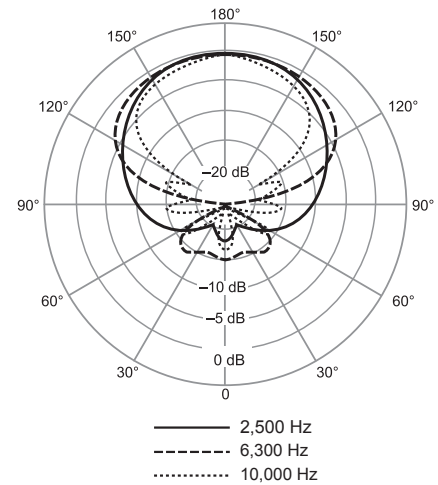
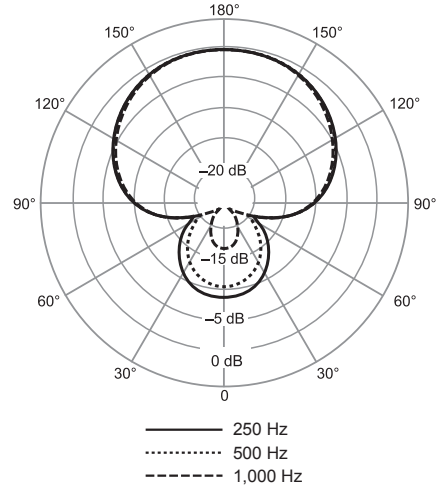

VP83F

Descrição Geral

O VP83F da Shure é um microfone de condensador de qualidade profissional desenvolvido para uso com câmeras de vídeo e DSLR. O VP83F oferece gravação flash integrada e captura áudio com nitidez e alta definição, totalmente independente de outros hardwares. O menu intuitivo agiliza e facilita a configuração para uso em qualquer ambiente sônico.

Recursos

Excelente Qualidade de Áudio

- Gravação em Alta Resolução (amostragem de 24 Bits/48 kHz, formato WAV)
- O padrão de captação supercardioide/lobular rejeita os sons indesejados
- Tubo de interferência para maior capacidade de direção
- Imunidade a RF

Gravação Flash Integrada

- Grava diretamente em cartão microSD (no máximo 32 GB)
- Menu intuitivo para fácil configuração do microfone e o gerenciamento de faixas
- Saídas separadas para monitoramento de fones de ouvido e entrada para câmera com ajuste de volume independente

Resistente e Confiável

- Estrutura metálica resistente
- Suporte antichoque integrado Rycote®
- Adaptador de sapata para fácil instalação

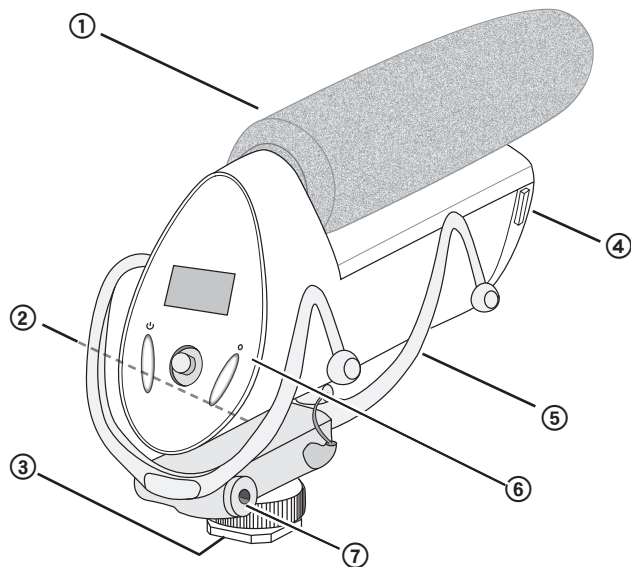

Acessórios

- Tela protetora de espuma contra vento Rycote®
- Cabo de áudio espiralado de 3,5 mm
- (2) Pilhas AA (exceto na Argentina)
- Windjammer™ Rycote® (opcional)

- ① Tela protetora contra vento
- ② Saída de áudio da câmera
- ③ Sapata da câmera
- ④ Compartimento de pilhas e cartão de memória
- ⑤ Suporte antichoque integrado Rycote®
- ⑥ Painel de controle
- ⑦ Saída de áudio do fone de ouvido

Instalação do Cartão de Memória e das Pilhas

O VP83F precisa de duas pilhas AA para funcionar (compatível com Alcalinas, NiMH ou Lítio). Instalar um cartão de memória MicroSD oferece funcionalidade de gravação.

Não obstante o áudio é transmitido às saídas do fone de ouvido e da câmera mesmo que não haja cartão de memória instalado.

① Abertura do painel frontal

Pressione as travas laterais e abra o painel frontal para acessar o compartimento de pilhas e cartão de memória.

② Instalação do cartão de memória

Sempre desligue o dispositivo antes de remover ou instalar um cartão de memória.

Para Instalar: Insira o cartão na fenda localizada acima da porta do compartimento de pilhas, com os contatos voltados para cima. Após inserir todo o cartão, ele é travado no lugar.

Para Remover: Pressione o cartão para dentro para destravá-lo, então puxe-o para fora do dispositivo.

Observação: Formate o cartão de memória no dispositivo antes de usá-lo pela primeira vez. Para obter mais informações, consulte a seção de requisitos do cartão de memória no guia do usuário.

③ Instalação e troca das pilhas

Abra a porta do compartimento de pilhas dentro do painel frontal pressionando o fixador para baixo. Insira as pilhas de acordo com os indicadores de polaridade.

Observação: É preciso fechar e travar a porta do compartimento de pilhas antes de fechar o painel frontal.

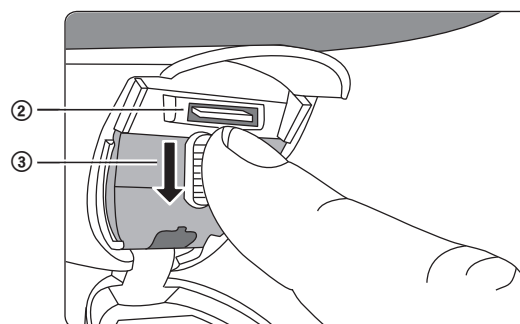
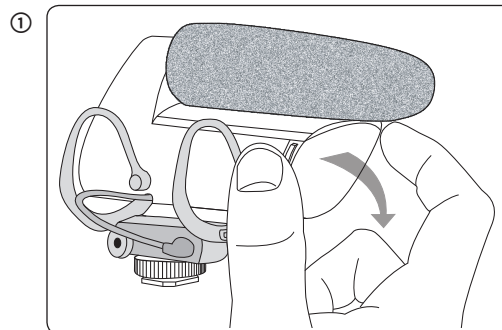

Montagem do Microfone

Em uma Câmera:

1. Deslize o microfone na sapata da câmera.
2. Aperte o anel articulado para fixá-lo.

Dica: Além do isolamento de vibração proporcionado pelo suporte antichoque, o filtro de sons graves pode ser usado para eliminar ainda mais o ruído de manuseio e o ruído de baixa frequência.

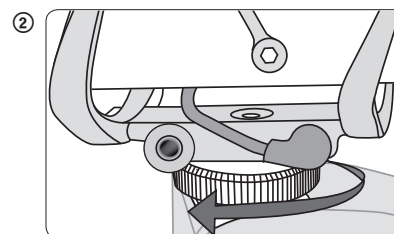
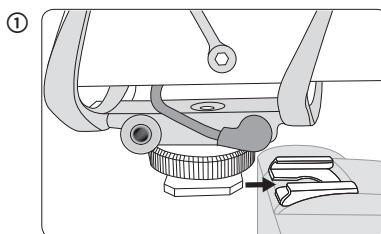

Em um Tripé:

O furo para parafuso de 1/4 pol. na base da sapata é compatível com tripés que têm uma coluna central de 1/4 pol. Gire com cuidado o microfone no sentido horário para fixá-lo no tripé. Para outras soluções de montagem, como varas de boom ou pedestais de microfone, talvez seja necessário um adaptador.

Conexões de Áudio

Saída da Câmera (Vermelha)

A saída da câmera transmite o sinal de áudio para gravar uma faixa de backup na câmera. Use o cabo espiralado de 3,5 mm para conectar a saída da câmera do VP83F à entrada de áudio da câmera.

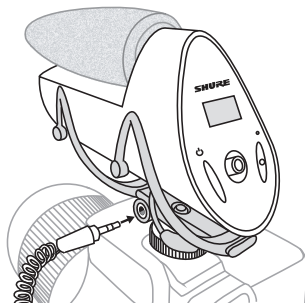

Saída do Fone de Ouvido (Preta)

Conecte um par de fones de ouvido à saída do fone de ouvido para monitorar gravações e ouvir durante a reprodução.

Importante: Nunca use o ganho do microfone para ajustar o volume do fone de ouvido, pois isso pode resultar em sinais de baixa qualidade ou distorção.

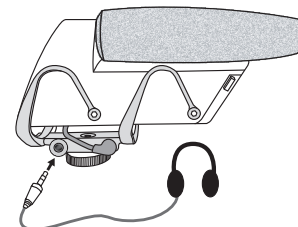

Painel de Controle

① Mostrador do Menu

Exibe configurações e informações do menu.

② Botão Liga/Desliga

Liga e desliga a unidade.

③ Joystick de Cinco Posições

Navega pelo menu. Pressione o centro do joystick para fazer uma seleção.

④ Botão Record

- Pressione para iniciar ou pausar a gravação
- Pressione e mantenha pressionado para interromper a gravação
- No menu, pressione para retornar à tela inicial

⑤ Indicador LED de Gravação

- Vermelho constante = gravando
- Vermelho piscando = pausada

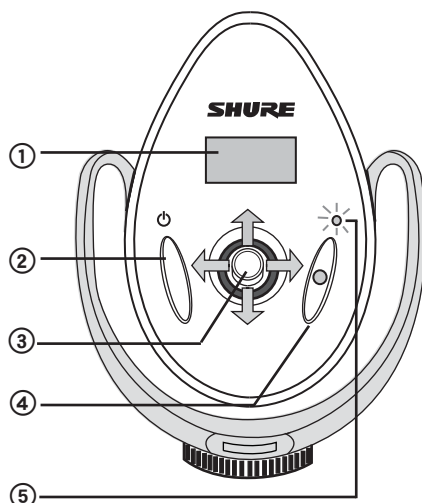

Navegação no Menu

➔ **Abrir menu:** Pressione o joystick para a direita para abrir o menu principal e acessar as telas do submenu.

➤ **Retornar à tela anterior / selecionar ícones da tela inicial:** Pressione o joystick para a esquerda para sair do menu. Na tela inicial, pressionar para a esquerda destaca o ganho, o volume do fone de ouvido ou o filtro de sons graves e permite que sejam ajustados.



⊙ **Entrar:** Pressione o botão central do joystick.



⬆️ **Percorrer/ajustar parâmetros:** Pressione o joystick para cima ou para baixo para percorrer os itens do menu ou alterar os parâmetros quando selecionados.

Indicadores da Tela Inicial

① Informações da Faixa

Exibe a duração e o título da faixa

② Ícones do filtro de sons graves

On (Ligada):

Off (Desligado):

③ Tempo restante de gravação

Exibe o tempo restante do cartão de memória

④ Volume do fone de ouvido

⑤ Medidor de bateria

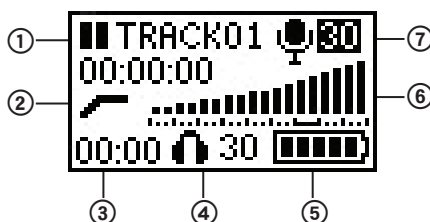

⑥ Medidor de áudio (Ganho)

Exibe o nível do sinal do microfone, com um indicador de faixa para os níveis de pico sugeridos

⑦ Valor do ganho do microfone

Ajustes rápidos na tela inicial

As configurações podem ser ajustadas quando estão destacadas na tela inicial:

- Volume do fone de ouvido
- Ganho do microfone
- Filtro de sons graves

Pressione o joystick para a esquerda ou para a direita e destaque um ícone para ajuste. Em seguida, use o joystick para cima/baixo para alterar o valor.

Caminho do Áudio

O diagrama abaixo mostra como o áudio flui através do dispositivo:

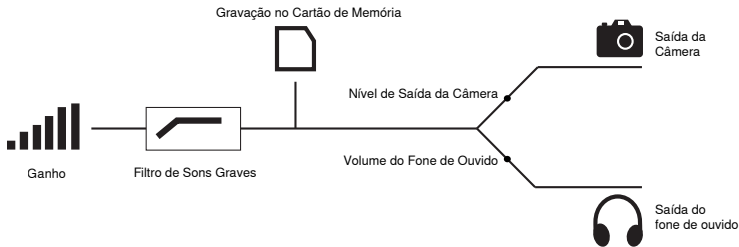

Importante: Siga as instruções sobre como configurar o ganho para obter o melhor desempenho de relação sinal-ruído. Por ser o primeiro no caminho do sinal, o ganho afeta todos os sinais sucessivos. O ganho nunca deve ser usado para reforçar ou atenuar o sinal do fone de ouvido; use o volume do fone de ouvido para ajustar os níveis de monitoramento. Os ajustes do nível de saída da câmera e do fone de ouvido ocorrem após o sinal ter chegado à seção de gravação do dispositivo, e não devem ser usados para compensar se a configuração de ganho estiver muito baixa ou apresentar cortes.

Formatar o Cartão de Memória Antes do Uso

Para obter o melhor desempenho de gravação, formate o cartão de memória no dispositivo antes de usá-lo pela primeira vez. Recomendase formatar o cartão após a exportação das faixas.

Para formatar o cartão, acesse o menu e selecione **UTILITIES > SD CARD > FORMAT CARD**.

Ajuste do Ganho do Microfone

Para capturar o sinal de áudio com a maior qualidade, o ganho do microfone deve ser ajustado no nível adequado. Pressione o joystick para cima ou para baixo para ajustar os níveis na tela **MIC GAIN** (Ganho do microfone) do menu, ou na tela inicial quando o ícone de ganho do microfone estiver destacado. Use as seguintes diretrizes para obter os melhores resultados:



- Ajuste o ganho de acordo com o mais alto nível de som esperado. Os sons mais altos devem ter picos entre -12 dB e -6 dB.



- Deixar o ganho muito baixo causa mais ruídos na gravação. Com o ganho muito alto, ocorrem cortes e distorções no sinal. O medidor de áudio indicará que o sinal está sendo cortado quando o nível atingir a barra mais alta.

Dica: Para medir com uma resolução ainda mais alta, ajuste o ganho na tela **MIC GAIN** para ver com mais precisão onde o sinal é mais intenso.

Volume de Saída da Câmera e do Fone de Ouvido

Volume do Fone de Ouvido: Acessível no menu ao selecionar **HEADPHONE**, (Fone de ouvido) ou na tela de reprodução, gravação ou inicial ao selecionar o ícone do fone de ouvido e pressionar o joystick para cima ou para baixo.

Volume de Saída da Câmera: Acessível no menu ao selecionar **UTILITIES > CAMERA OUT**. O nível pode ser selecionado (**LOW**, **MEDIUM**, ou **HIGH**) (Baixo, Médio ou Alto) para acomodar diferentes sensibilidades do pré-amplificador da câmera.

Observação: Sempre defina o nível adequado do ganho antes de ajustar o volume de saída da câmera ou do fone de ouvido.

Filtro de sons graves

Atenua baixas frequências de 170 Hz ou inferiores (12 dB por oitava) para reduzir o ruído de baixa frequência causado pelo manuseio da câmera ou outros fatores ambientais. Um Windjammer Rycote® personalizado (A83-FUR) pode ser usado para reduzir ainda mais o ruído do vento.

Gravação de Áudio

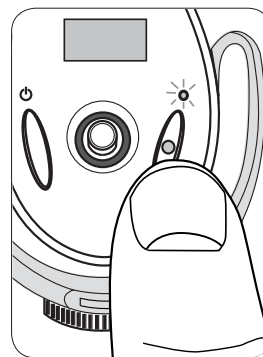

- **Gravar:** Pressione o botão record (gravar) para iniciar a gravação. O indicador LED permanece aceso durante a gravação. Pressione o botão record para criar uma nova faixa ou dar continuidade a uma gravação pausada.
- || **Pausar:** Pressione record para pausar a gravação. O LED pisca enquanto a gravação está pausada. Pressione record novamente para dar continuidade.
- **Interromper:** Pressione e mantenha pressionado o botão record (2 segundos).

Ajuste das Configurações ao Gravar

Se necessário, é possível ajustar as configurações de áudio (**Ganho do microfone**, **Volume do fone de ouvido** e **Filtro de sons graves**) ao gravar para compensar alterações inesperadas, como um aumento de volume que provoque cortes. Pressione o joystick para a esquerda para destacar um item, e para cima ou para baixo para alterar o valor. Para obter os melhores resultados, ajuste todas as configurações antes de gravar.

Observação: O menu não é acessível durante a gravação.

Gerenciamento de Faixas

Reprodução de Faixas

Para ouvir as faixas gravadas, selecione **FILE LIST** (Lista de arquivos) na tela do menu. Destaque uma faixa e selecione-a **PLAYBACK** (Reproduzir) para abri-la.

Controles de Reprodução

| Função | | Ação do joystick |
|---------|----------------------------|---|
| ◀▶ / ▶▶ | Faixa anterior / seguinte | Pressione para a esquerda / para a direita |
| ◀◀ / ▶▶ | Retrocesso / avanço rápido | Mantenha pressionado para a esquerda / para a direita |
| ▶ / | Reproduzir / pausar | Pressione o centro |
| ← | Retornar à lista de faixas | Pressione para a esquerda durante a pausa |
| 🏠 | Retornar à tela inicial | Pressione o botão record |

Exclusão de Faixas

Para excluir faixas de áudio, selecione **FILE LIST** na tela do menu, abra a faixa que deseja excluir e selecione **DELETE** (Excluir).

Observação: Após a exclusão, não é possível recuperar as faixas.

Exportação de Faixas

Para exportar arquivos de áudio .WAV, desligue o dispositivo e remova o cartão de memória MicroSD. Transfira os arquivos para um computador usando um adaptador de cartão SD ou adaptador USB. Todas as faixas importadas incluem título e marcação de tempo.

Dica: Para obter o melhor desempenho, formate o cartão de memória no dispositivo cada vez que acabar de exportar as faixas.

Utilitários

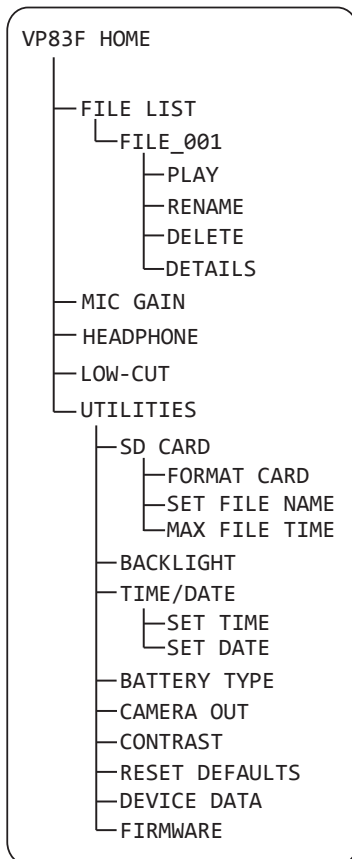

SD CARD

O tempo restante de gravação é exibido e as configurações abaixo podem ser acessadas:

FORMAT CARD: Formatar o cartão microSD **excluirá todos os dados** e deve ser executado antes da primeira utilização.

MAX FILE TIME: Ajustar o tamanho máximo de arquivos determina a divisão de faixas mais longas. Se o tamanho máximo de arquivos for definido como 1 GB (2 horas), uma gravação de 6 horas será dividida em três arquivos WAV separados.

SET FILENAME: Por padrão, o nome do arquivo é definido como **TRACK**, mas pode ser alterado selecionando-se um caractere e percorrendo para cima ou para baixo para alterá-lo. Este recurso é útil para identificar diferentes sessões ou projetos.

BACKLIGHT

Ajusta a duração do tempo em que a iluminação de fundo da tela LED fica acesa.

TIME/DATE

Defina a hora e a data para que as faixas incluam a marcação de tempo ao serem exportadas.

BATTERY TYPE

Selecione o tipo de pilha adequado para que o medidor faça a leitura com precisão.

CAMERA OUT

Ajusta o volume do sinal de áudio que é enviado à câmera.

HIGH (0 dB): Para câmeras com um pré-amplificador de baixo ganho.

MEDIUM (-20 dB): Adequado para a maioria das câmeras.

LOW (-40 dB): Para câmeras com um pré-amplificador sensível.

CONTRAST

Ajuste o valor do contraste para alterar a relação claro-escuro na tela do mostrador.

RESTORE DEFAULTS

Restaura todas as configurações padrão de fábrica, exceto a hora e a data.

DEVICE DATA

Exibe as informações técnicas do dispositivo.

UPDATE FW

Permite atualizar o firmware no cartão de memória. Recomenda-se ter instalada na unidade a versão mais recente do firmware. Acesse www.shure.com para obter informações detalhadas.

Vida Útil da Bateria

Use as informações a seguir como referência ao considerar que tipo de pilha usar com o dispositivo. O tempo de operação real pode variar dependendo da marca do cartão de memória e das pilhas, dos níveis de volume de saída e do tipo de fones de ouvido usados.

| Tipo de Pilha (AA) | Tempo de Operação das Pilhas (Horas) | |
|--------------------|--------------------------------------|-----------------------------|
| | Ao Gravar | Apenas Transmissão de Áudio |
| Alcalina | 9,5 | 10,5 |
| NIMH | 12 | 15 |
| Lítio | 17,5 | 22,5 |

Observação: O ícone de bateria começará a piscar quando restarem apenas 15 minutos do tempo de operação da pilha.

Requisitos do Cartão de Memória

O VP83F requer um cartão MicroSD classe 6 ou superior. Sempre formate novos cartões de memória no dispositivo antes de gravar. A Shure recomenda usar cartões de memória com marca registrada, pois cartões de memória mais lentos ou com qualidade inferior podem prejudicar o desempenho.

Capacidade de Gravação do Cartão de Memória

| Memória | Tempo Aproximado de Gravação |
|----------------------------------|------------------------------|
| 4 GB | 8 Horas |
| 8 GB | 16 Horas |
| 16 GB | 32 Horas |
| 32 GB (tamanho máximo do cartão) | 64 Horas |

Peças e Acessórios de Reposição

| | |
|--|---------|
| Tela protetora de espuma contra vento de reposição Rycote® | A83W |
| Windjammer™ Rycote® | A83-FUR |

Resolução de Problemas

| Problema | Resolução |
|---|--|
| A unidade não liga | Troque as pilhas e certifique-se de que estejam instaladas corretamente. |
| Som distorcido | Talvez o ganho do microfone esteja muito alto, causando cortes. Tente diminuir o ganho. Se o ganho parecer estar ajustado corretamente, tente diminuir o volume de saída do fone de ouvido ou usar outro par de fones de ouvido. Verifique se as saídas da câmera e/ou dos fones de ouvido estão bem conectadas. |
| Sem som | Caso o medidor de áudio não registre um sinal, tente aumentar o ganho do microfone. Caso o medidor de áudio indique um sinal, verifique o nível de saída e a conexão do fone de ouvido. Se tudo estiver aparentemente correto e o som ainda estiver ausente, tente usar outro par de fones de ouvido. |
| O som não está sendo gravado | Verifique se o cartão de memória MicroSD está instalado corretamente. Tente formatar o cartão no dispositivo e verifique se o cartão de memória atende aos requisitos especificados. Se o problema persistir, tente usar um novo cartão de memória. |
| Ruído do vento | Use a tela protetora contra vento A83-FUR e ative o filtro de sons graves |
| Falhas de áudio | Use um cartão de memória de outra marca ou com maior classificação de velocidade |
| Tela de notificação: CARD ERROR | Formate o cartão de memória ou tente usar um novo cartão que atenda aos requisitos. Não se esqueça de exportar todas as faixas antes de formatar o cartão. |
| Tela de notificação: RTC BATTERY LOW | A bateria RTC pode perder a capacidade de manter a carga após cerca de dez anos. Nesse caso, as configurações de data e hora não serão salvas. Isso não comprometerá a funcionalidade do dispositivo. |

Certificações

Informações para o usuário

Este equipamento foi testado e está de acordo com os limites para um dispositivo digital Classe B, segundo a Parte 15 das Normas do FCC. Estes limites foram projetados para fornecer razoável proteção contra interferência prejudicial em uma instalação residencial. Este equipamento gera, usa e pode irradiar energia de radiofrequência e, se não for instalado e usado conforme as instruções, pode causar interferência prejudicial às comunicações de rádio. Entretanto, não há garantias de que não ocorrerão interferências em uma determinada instalação. Se este equipamento causar interferência prejudicial à recepção de rádio ou televisão, o que pode ser determinado ao desligar e ligar o equipamento, o usuário deve tentar corrigir a interferência tomando uma das seguintes medidas:

- Reoriente ou mude de lugar a antena receptora.
- Aumente a distância entre o equipamento e o receptor.
- Conecte o equipamento a uma tomada de um circuito diferente do circuito da tomada onde o receptor está conectado.
- Consulte o fabricante do equipamento ou um técnico de rádio/televisão experiente.

Este aparelho digital Classe B está em conformidade com a Canadian ICES-003. Cet appareil numérique de la classe B est conforme à la norme NMB-003 du Canada.

Elegível para conter a marcação CE. Em conformidade com a Diretiva Europeia 2004/108/EC para CEM (Compatibilidade eletromagnética). Atende às Normas Harmonizadas EN55103-1:1996 e EN55103-2:1996 para ambientes residenciais e (E1) e industriais leves (E2).

A Declaração de Conformidade da CE pode ser obtida em: www.shure.com/europe/compliance

Representante Autorizado Europeu:
Shure Europe GmbH
Headquarters Europe, Middle East & Africa
Department: EMEA Approval
Jakob-Dieffenbacher-Str. 12
75031 Impingem, Alemanha
Telefone: 49-7262-92 49 0
Fax: 49-7262-92 49 11 4
E-mail: EMEAsupport@shure.de

Especificações

Tipo de cápsula

Condensador a Eletreto

Padrão polar

Hipercardioid/lobular

Formato de Gravação

WAV, 24 bits, 48 kHz Taxa de amostragem

Resposta a Frequências

50 a 20,000 Hz

Sensibilidade

tensão de circuito aberto, a 1 kHz, típico

| | |
|---------------------|---------------------------------------|
| 0 dB Ganho | -35,8 dBV/Pa ^[1] (16,2 mV) |
| +30 dB Ganho | -5,8 dBV/Pa ^[1] (512,9 mV) |

SPL máximo

0 dB Configuração de Ganho, 1 kHz a 1% THD^[2], carga de 1000 Ω

129,2 dB SPL

Relação Sinal-Ruído^[3]

+30 dB Configuração de Ganho

78,4 dB

Ruído próprio

SPL equivalente, Ponderação A, típico, +30 dB Configuração de Ganho

15,6 dB SPL-A

Faixa de Temperatura de Operação

-18°C (0°F) a 60°C (145°F)

Faixa de Temperatura de Armazenamento

-29°C (-20°F) a 74°C (165°F)

Operating Relative Humidity

0 a 95%

Alojamento

Alumínio fundido

Requisitos de Alimentação Elétrica

2 Baterias AA (Alcalina, NIMH, Li-ion Recarregável)

Peso Líquido

215 g (7,6 oz.)

Saída da Câmera

Tipo de Conector

3,5 mm (1/8") dual mono, Desbalanceado

Impedância de saída

47 Ω

Saída do fone de ouvido

Tipo de Conector

3,5 mm (1/8") dual mono

Impedância de saída

5 Ω

^[1] 1 Pa=94 dB SPL

^[2] THD of microphone preamplifier when applied input signal level is equivalent to cartridge output at specified SPL

^[3] S/N ratio is the difference between 94 dB SPL and equivalent SPL of self noise, A-weighted

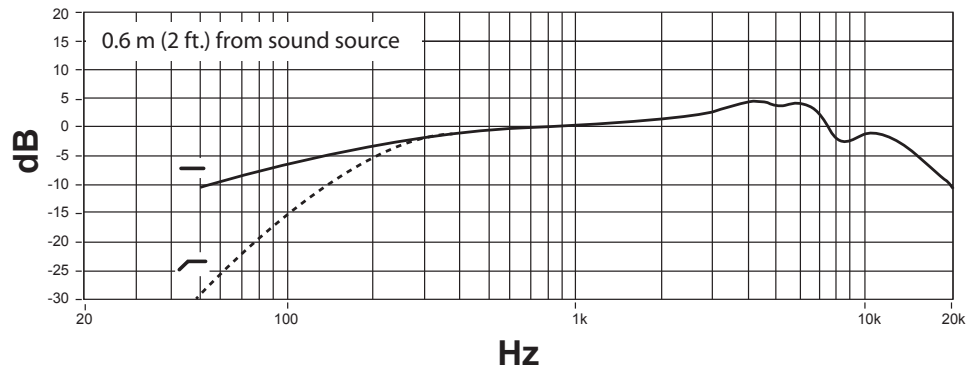
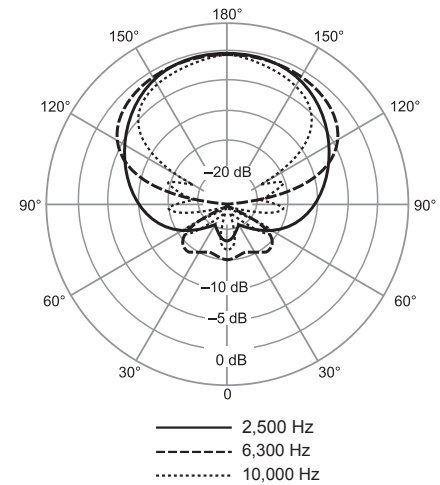
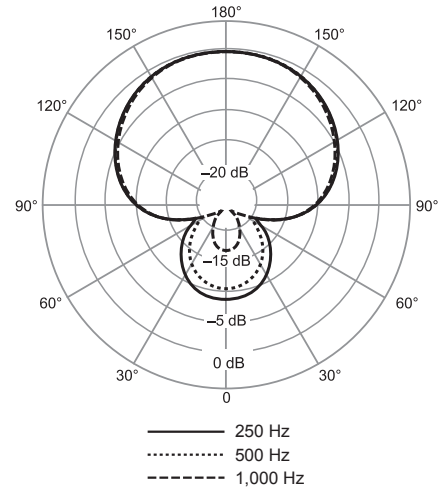

VP83F

Algemene beschrijving

De VP83F van Shure is een condensatormicrofoon van professionele kwaliteit die is ontworpen voor gebruik met DSLR-camera's en videocamera's. De VP83F bevat een ingebouwde functie voor flash-opname en legt, volledig onafhankelijk van andere hardware, kraakheldere HD-audio vast. Het intuïtieve menu zorgt voor een snelle en eenvoudig te gebruiken configuratie in bijna elke sonische omgeving.

Kenmerken

Ongekende geluidskwaliteit

- Opname met hoge resolutie (bemonstering van 24 bit/48 khz, WAV-indeling)
- Supercardioïde/lobair opnamepatroon onderdrukt ongewenste geluiden
- Interferentiebuis voor een grotere richtingsgevoeligheid
- RF-afscherming

Ingebouwde functie voor flash-opname

- Legt opnames rechtstreeks op een microSD-kaart vast (maximaal 32 GB)
- Intuïtief menu voor eenvoudige configuratie van de microfoon en trackbeheer
- Verschillende uitgangen voor controle met hoofdtelefoon en een camera-ingang met afzonderlijke volumeregeling

Robuust en betrouwbaar

- Duurzame, volledig metalen behuizing
- Rycote® geïntegreerde verende ophanging
- montagevoet voor eenvoudige plaatsing

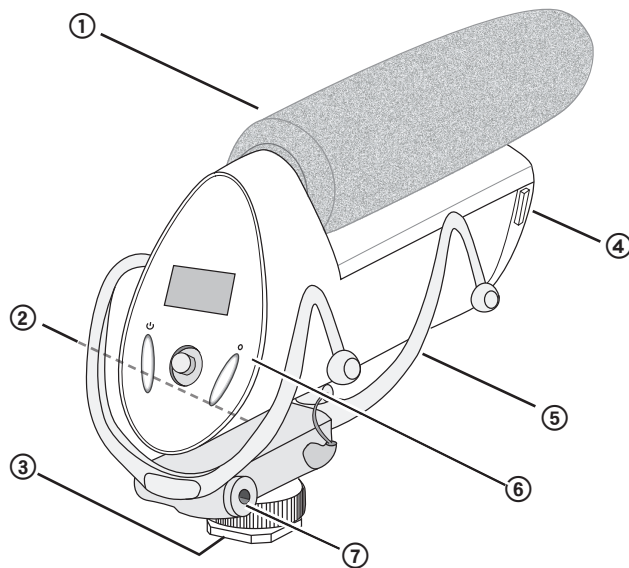

Accessoires

- Rycote® schuimrubber windkap
- Audiospiraalkabel van 3,5 mm
- (2) AA-batterijen (behalve in Argentinië)
- Rycote® Windjammer™ (optioneel)

- ① Windkap
- ② Audio-uitgang voor camera
- ③ Montagevoet voor camera
- ④ Compartiment voor batterijen en geheugenkaart
- ⑤ Rycote® geïntegreerde verende ophanging
- ⑥ Bedieningspaneel
- ⑦ Audio-uitgang voor hoofdtelefoon

De geheugenkaart en batterijen plaatsen

Er zijn twee AA-batterijen nodig voor de VP83F (compatibel met alkaline-, nikkelmetaalhydride- of lithiumbatterijen). De opnamefunctie wordt geactiveert door een MicroSD-geheugenkaart te plaatsen.

De audio wordt ook door de camera- en hoofdtelefoonuitgang geleid als er geen geheugenkaart is geplaatst.

① Het voorpaneel openen

Knijp aan weerszijden in de vergrendelingen en open het voorpaneel voor toegang tot het geheugenkaart- en batterijcompartiment.

② De geheugenkaart plaatsen

Schakel altijd de voeding uit voordat u een geheugenkaart verwijdt of plaatst.

Plaatsen: Plaats de kaart met de contacten naar boven gericht in de gleuf die zich boven de batterijklep bevindt. Wanneer de kaart volledig is geplaatst, klikt deze op zijn plaats.

Verwijderen: Druk op de kaart om deze te ontgrendelen en trek de kaart vervolgens uit het apparaat.

Opmerking: Formateer de geheugenkaart in het apparaat vóór het eerste gebruik. Raadpleeg het gedeelte Geheugenkaartvereisten in de gebruikershandleiding voor aanvullende informatie.

③ Batterijen plaatsen en vervangen

Open de batterijklep die zich aan de binnenzijde van het voorpaneel bevindt door de sluiting naar beneden te duwen. Plaats de batterijen aan de hand van de polariteitsmarkeringen.

Opmerking: De batterijklep moet zijn gesloten en vergrendeld voordat het voorpaneel wordt gesloten.

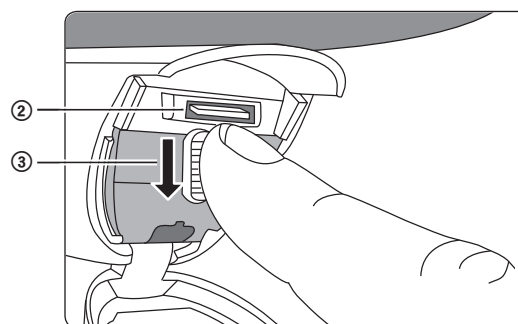
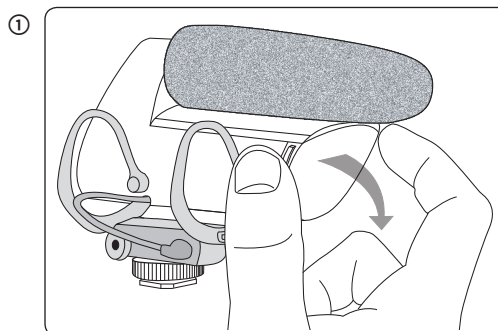

De microfoon monteren

Op een camera:

1. Schuif de microfoon in de cameraslof.
2. Draai de gekartelde ring aan om de microfoon vast te zetten.

Tip: Naast de trillingsdemping die de verende ophanging biedt, kan het hoogdoorlaatfilter worden gebruikt om hanteringsgeluid en lage-frequentieruis verder te beperken.

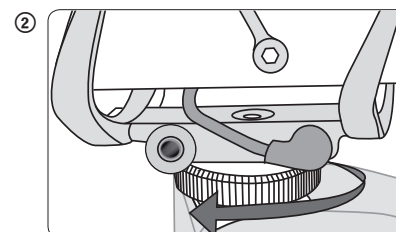
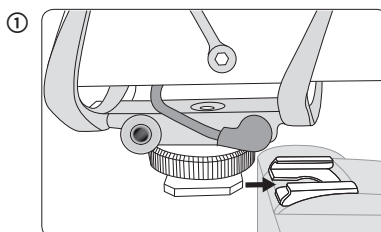

Op een driepoot:

Het schroefgat van 1/4 inch aan de onderzijde van de montagevoet is compatibel met driepoten die een middenkolom van 1/4 inch hebben. Draai de microfoon voorzichtig rechtsom om deze op de driepoot te bevestigen. Voor andere montageopties, zoals microfoonstandaards of -hengels, hebt u misschien een adapter nodig.

Audioverbindingen

Camera-uitgang (rood)

De camera-uitgang stuurt het audiosignaal voor opname door naar een back-uptrack op de camera. Gebruik de spiraalkabel van 3,5 mm om de uitgang van de VP83F-camera aan te sluiten op de audio-ingang van de camera.

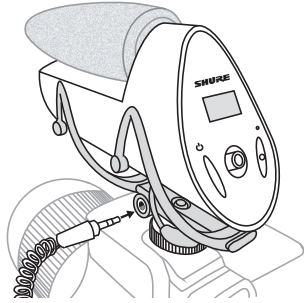

Hoofdtelefoonuitgang (zwart)

Sluit een hoofdtelefoon aan op de hoofdtelefoonuitgang voor het controleren van opnames en om te luisteren tijdens het afspelen.

Belangrijk: Gebruik nooit de microfoonversterking om het hoofdtelefoonvolume aan te passen, omdat dit tot een slechte signaalkwaliteit of vervorming kan leiden.

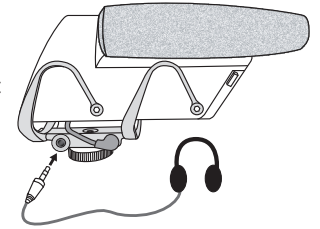

Bedieningspaneel

① Menuschermb

Geeft menu-informatie en instellingen weer.

② Aan/uit-knop

Hiermee wordt de eenheid in- of uitgeschakeld.

③ Joystick met vijf standen

Hiermee navigeert u door het menu. Druk op het midden van de joystick om een keuze te maken.

④ Opnameknop

- Druk hierop om de opname te starten en te pauzeren
- Houd de knop ingedrukt om de opname te stoppen
- Wanneer u zich in het menu bevindt, drukt u hierop om terug te keren naar het beginscherm

⑤ LED-indicator voor opname

- Continu rood = bezig met opnemen
- Rood knipperend = opname gepauzeerd

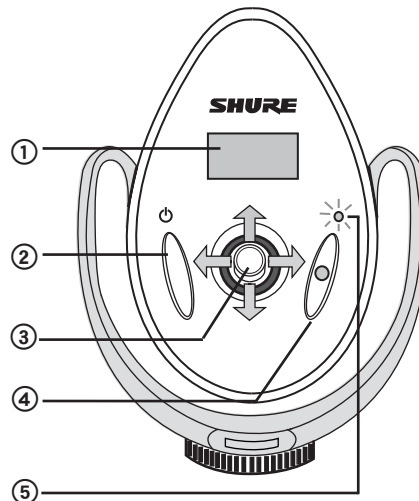

Menunavigatie

➔ **Het menu openen:** Duw de joystick naar rechts om het hoofdmenu te openen en verder te gaan naar de submenu'schermen.

➤ **Terugkeren naar vorig scherm/pictogrammen op het beginscherm selecteren:** Duw de joystick naar links om het menu te verlaten. Als u in het beginscherm de joystick naar links duwt, wordt de versterking, het hoofdtelefoonvolume of het hoogdoorlaatfilter gemarkeerd en kunt u deze aanpassen.

⊙ **Enter:** Druk op de middelste knop van de joystick.

⬆️⬆️ **Parameters bekijken/aanpassen:** Duw de joystick naar boven of beneden om door de menu-items te bladeren of om de parameters te wijzigen wanneer deze zijn geselecteerd.

Indicators op beginscherm

① Informatie over tracks

Geeft de titel en duur van de track weer

② Pictogrammen hoogdoorlaatfilter

Aan: —

Uit: —

③ Resterende opnametijd

Geeft de resterende tijd op de geheugenkaart weer

④ Hoofdtelefoonvolume

⑤ Batterijmeter

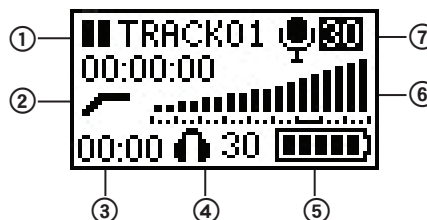

⑥ Audiometer (versterking)

Geeft het niveau van het microfoonsignaal weer met een bereikindicator voor voorgestelde piekniveaus

⑦ Versterkingswaarde van microfoon

Snelle aanpassingen maken vanuit het beginscherm

De volgende instellingen kunnen worden aangepast wanneer deze in het beginscherm zijn gemarkeerd:

- Hoofdtelefoonvolume
- Microfoonversterking
- Hoogdoorlaatfilter

Duw de joystick naar links of naar rechts om een pictogram te markeren en naar boven of beneden om de waarde aan te passen.

Audiopad

Het volgende schema geeft weer hoe de audio door het apparaat wordt verplaatst:

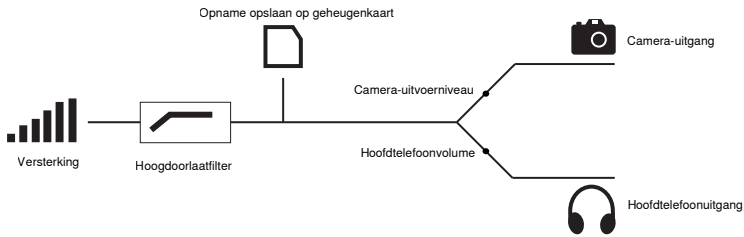

Belangrijk: Volg de aanwijzingen voor het instellen van de versterking voor de beste signaal/ruisprestaties. De versterking heeft invloed op alle volgende stappen aangezien het de eerste stap in het signaalpad is. De versterking dient nooit te worden gebruikt om het hoofdtelefoonsignaal te versterken of af te zwakken. Maak gebruik van het hoofdtelefoonvolume om de controleniveaus aan te passen. De aanpassing van de uitgangsniveaus van de hoofdtelefoon en camera vindt plaats nadat het signaal het opnamegedeelte van het apparaat heeft bereikt. Pas de uitgangsniveaus niet aan ter compensatie wanneer de versterking te laag is ingesteld of overstuurt.

Formateer de geheugenkaart vóór gebruik

Formateer de geheugenkaart in het apparaat vóór het eerste gebruik voor de beste opnameprestaties. Het wordt aangeraden de kaart te formatteren nadat de tracks zijn geëxporteerd.

Om de kaart te formatteren, opent u het menu en selecteert u **UTILITIES > SD CARD > FORMAT CARD**.

Microfoonversterking aanpassen

Om een audiosignaal van de hoogste kwaliteit vast te leggen, moet de microfoonversterking op het juiste niveau zijn ingesteld. Duw de joystick naar boven of beneden om de niveaus in het scherm **MIC GAIN** in het menu aan te passen of vanuit het beginscherm wanneer het pictogram voor microfoonversterking is gemarkeerd. Volg de onderstaande richtlijnen voor de beste resultaten:

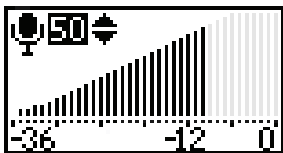

- Pas de versterking aan zodat deze overeenkomt met het hoogste verwachte geluidsniveau. De hardste geluiden moeten een piek hebben tussen -12 dB en -6 dB.



- Als u de versterking te laag instelt, leidt dit tot meer ruis in de opname. Als de versterking te hoog is ingesteld, wordt het signaal overstuurd en vervormt het. De audiometer geeft aan dat het signaal wordt overstuurd wanneer het niveau de langste staaf bereikt.

Tip: Voor meting met een hogere resolutie past u de versterking in het scherm **MICGAIN** aan om nauwkeuriger te kunnen aflezen waar het signaal piekt.

Uitgangsvolume hoofdtelefoon en camera

Hoofdtelefoonvolume: Instelbaar vanuit het menu wanneer u **HEADPHONE** selecteert of in het afspeel-, opname- of beginscherm wanneer u het hoofdtelefoonpictogram selecteert en de joystick naar boven of beneden duwt.

Camera-uitgangsvolume: Instelbaar vanuit het menu wanneer u **UTILITIES > CAMERAOUT** selecteert. Het niveau kan worden ingesteld (**LOW**, **MEDIUM** of **HIGH**) zodat het geschikt is voor de verschillende voorversterkingsgevoeligheden van de camera.

Opmerking: Zet de versterking altijd op het juiste niveau voordat u het uitgangsvolume van de hoofdtelefoon of camera aanpast.

Hoogdoorlaatfilter

Verzwakt lage frequenties van 170 Hz en lager (12 dB per octaaf) om lage-frequentieruis veroorzaakt door hantering van de camera en andere omgevingsfactoren te verminderen. Een aangepaste Rycote® Windjammer® (A83-FUR) kan worden gebruikt om windgeruis nog verder te beperken.

Audio opnemen

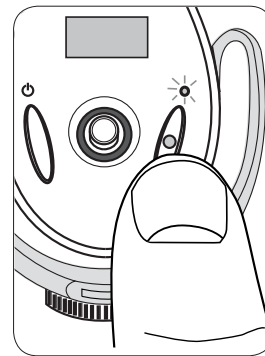

- **Opnemen:** Druk op de opnameknop om de opname te starten. De LED-indicator brandt tijdens de opname. Wanneer u op de opnameknop drukt, wordt er altijd een nieuwe track aangemaakt, tenzij u een gepauzeerde opname hervat.
- **Pauseren:** Druk op de opnameknop om de opname te pauseren. De LED knippert wanneer de opname is gepauzeerd. Druk nogmaals op de opnameknop om de opname te hervatten.
- **Stoppen:** Houd de opnameknop (twee seconden) ingedrukt.

Instellingen tijdens de opname aanpassen

Audio-instellingen (**microfoonversterking**, **hoofdtelefoonvolume** en **hoogdoorlaatfilter**) kunnen indien gewenst tijdens het opnemen worden aangepast ter compensatie van onverwachte wijzigingen, zoals een verhoging van het volume die leidt tot oversturing. Duw de joystick naar links om een item te markeren en duw de joystick vervolgens naar boven of beneden om de waarde te wijzigen. Configureer alle instellingen voorafgaand aan de opname voor de beste resultaten.

Opmerking: Het menu kan tijdens de opname niet worden geopend.

Tracks beheren

Tracks afspelen

Selecteer **FILELIST** in het menuscherm om de opgenomen tracks te beluisteren. Markeer een track en selecteer **PLAYBACK** om deze te openen.

Bedieningselementen voor afspelen

| Functie | | Joystickactie |
|---------|--------------------------|--|
| ◀◀ / ▶▶ | Vorige/volgende track | Duw joystick naar links/rechts |
| ◀◀ / ▶▶ | Terugspoelen/doorspoelen | Duw joystick naar links/rechts en houd deze vast |
| ▶ / | Afspelen/pauze | Druk op het midden |
| ← | Terug naar tracklijst | Duw joystick naar links tijdens het pauzeren |
| 🏠 | Terug naar beginscherm | Druk op de opnameknop |

Tracks verwijderen

Om audiotracks te verwijderen, selecteert u **FILELIST** in het menuscherm, opent u de track die u wilt verwijderen en selecteert u **DELETE**.

Opmerking: Verwijderde tracks kunnen niet worden hersteld.

Tracks exporteren

Schakel het apparaat uit en verwijder de MicroSD-geheugenkaart om audiobestanden met .WAV-indeling te exporteren. Draag bestanden over naar een computer met behulp van een SD-kaartadapter of een USB-adapter. Alle geïmporteerde tracks zijn voorzien van een titel en tijdstempel.

Tip: Formateer de geheugenkaart in het apparaat elke keer nadat u tracks hebt geëxporteerd voor de beste prestaties.

Hulpfuncties

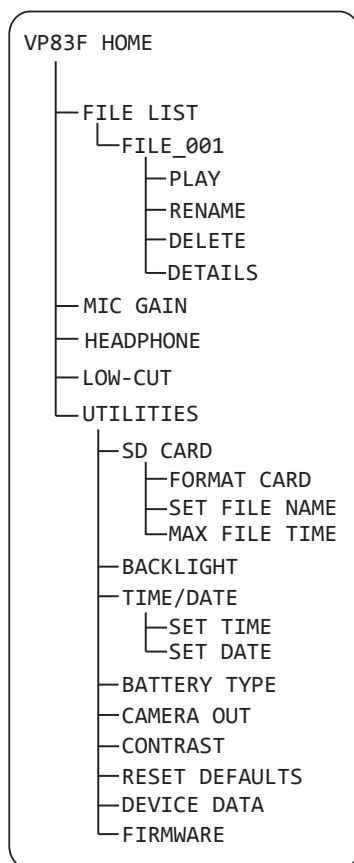

SD CARD

De resterende opnametijd wordt weergegeven en u hebt toegang tot de volgende instellingen:

FORMAT CARD: Wanneer u de MicroSD-kaart formateert, worden **alle gegevens verwijderd**. Dit moet vóór het eerste gebruik worden gedaan.

MAX FILE TIME: Door de maximale bestandsgrootte aan te passen, wordt de verdeling van langere tracks bepaald. Als de maximale bestandsgrootte op 1 GB (2 uur) wordt ingesteld, wordt een opname van 6 uur verdeeld over drie afzonderlijke WAV-bestanden.

SET FILENAME: De bestandsnaam is standaard **TRACK**, maar u kunt de naam wijzigen door een teken te selecteren en omhoog of omlaag te scrollen om het teken te wijzigen. Deze functie is handig wanneer u verschillende sessies of projecten uit elkaar wilt houden.

BACKLIGHT

Hiermee kunt u instellen hoe lang de achtergrondverlichting van het LED-scherm aan blijft.

TIME/DATE

Hiermee kunt u de tijd en datum instellen zodat de tracks bij het exporteren kunnen worden voorzien van een tijdstempel.

BATTERY TYPE

Selecteer het juiste batterijtype zodat de meting juist kan worden weergegeven.

CAMERA OUT

Hiermee kunt u het volume van het audiosignaal dat naar de camera wordt verzonden, instellen.

HIGH (0dB): Voor camera's met een low-gain voorversterker.

MEDIUM (-20dB): Geschikt voor de meeste camera's.

LOW (-40dB): Voor camera's met een gevoelige voorversterker.

CONTRAST

Pas de contrastwaarde aan om de ratio van licht naar donker op het scherm te wijzigen.

RESTORE DEFAULTS

Hiermee herstelt u alle fabrieksinstellingen met uitzondering van de tijd en datum.

DEVICE DATA

Geeft technische informatie over het apparaat weer.

UPDATE FW

Hiermee kunt u firmware-updates uitvoeren voor de geheugenkaart. Het wordt aanbevolen de nieuwste firmware op de eenheid te installeren. Bezoek www.shure.com voor meer informatie.

Batterijlevensduur

Gebruik de volgende informatie als referentie wanneer u zich afvraagt welk batterijtype u voor het apparaat moet gebruiken. De werkelijke gebruiksduur kan afhangen van het soort geheugenkaart en batterijen, de uitgangsvolumeniveaus en het type hoofdtelefoon dat wordt gebruikt.

| Batterijtype (AA) | Gebruiksduur batterij (uur) | |
|-------------------|-----------------------------|--------------|
| | Opnemen | Alleen audio |
| Alkaline | 9,5 | 10,5 |
| NiMH | 12 | 15 |
| Lithium | 17,5 | 22,5 |

Opmerking: Het batterijpictogram begint te knippen wanneer de batterij nog ongeveer 15 minuten aan gebruiksduur over heeft.

Geheugenkaartvereisten

Voor de VP83F hebt u een MicroSD-kaart van klasse 6 of hoger nodig. Formateer nieuwe geheugenkaarten altijd in het apparaat voordat u gaat opnemen. Shure raadt aan om geheugenkaarten van A-merken te gebruiken, omdat geheugenkaarten van lage kwaliteit of langzame kaarten een negatief effect op de prestaties heeft.

Opnamecapaciteit geheugenkaart

| Geheugen | Geschatte opnametijd |
|-------------------------------|----------------------|
| 4 GB | 8 uur |
| 8 GB | 16 uur |
| 16 GB | 32 uur |
| 32 GB (maximale kaartgrootte) | 64 uur |

Accessoires en vervangingsonderdelen

| | |
|--|---------|
| Rycote® Vervangende schuimrubber windkap | A83W |
| Rycote® Windjammer™ | A83-FUR |

Probleemoplossing

| Probleem | Oplossing |
|---|--|
| De eenheid kan niet worden ingeschakeld | Vervang de batterijen en zorg ervoor dat de batterijen juist zijn geplaatst. |
| Het geluid is vervormd | De microfoonversterking is mogelijk te hoog ingesteld, wat leidt tot oversturing. Probeer de versterking te verminderen. Als de versterking juist lijkt te zijn afgesteld, kunt u proberen het uitgangsvolume van de hoofdtelefoon te verlagen of een andere hoofdtelefoon te gebruiken. Zorg ervoor dat de hoofdtelefoon- en/of camera-uitgangen goed zijn aangesloten. |
| Geen geluid | Als de audiometer geen signaal weergeeft, kunt u proberen om de microfoonversterking te verhogen. Als de audiometer een signaal weergeeft, controleert u het uitgangsniveau en de aansluiting van de hoofdtelefoon. Als alles juist lijkt te zijn en er nog steeds geen geluid is, kunt u een andere hoofdtelefoon proberen. |
| Er wordt geen geluid opgenomen | Zorg ervoor dat de MicroSD-geheugenkaart juist is geplaatst. Formateer de kaart in het apparaat en zorg ervoor dat de geheugenkaart voldoet aan de vermelde vereisten. Gebruik een nieuwe geheugenkaart als het probleem aanhoudt. |
| Windgeruis | Gebruik een A83-FUR-windkap en schakel het hoogdoorlaatfilter in. |
| Audio valt uit | Gebruik een geheugenkaart van een hogere snelheidsklasse of een ander merk |
| Notificatiescherm: CARD ERROR | Formateer de geheugenkaart of gebruik een nieuwe kaart die aan de vereisten voldoet. Denk eraan om eventuele tracks te exporteren voordat u de kaart formateert. |
| Notificatiescherm: RTC BATTERY LOW | Het kan gebeuren dat de RTC-batterij na ongeveer tien jaar de lading niet meer kan vasthouden. Dit houdt in dat de tijd- en datuminstellingen niet worden opgeslagen. Dit heeft geen invloed op de werking van het apparaat. |

Certificering

Informatie voor de gebruiker

Deze apparatuur is getest en goed bevonden volgens de limieten van een digitaal apparaat van klasse B, conform deel 15 van de FCC-regelgeving. Deze limieten zijn bedoeld als aanvaardbare bescherming tegen schadelijke interferentie bij plaatsing in woonwijken. Deze apparatuur genereert en gebruikt hoogfrequente energie, kan deze ook uitstralen en kan, indien niet geplaatst en gebruikt in overeenstemming met de instructies, schadelijke interferentie aan radiocommunicatie veroorzaken. Er is echter geen garantie dat in specifieke installaties geen storingen kunnen optreden. Als deze apparatuur schadelijke interferentie in radio- of televisieontvangst veroorzaakt, wat kan worden vastgesteld door het apparaat uit- en weer in te schakelen, wordt de gebruiker geadviseerd om de storing te corrigeren door een of meer van onderstaande maatregelen:

- Richt de ontvangstantenne opnieuw of plaats deze ergens anders.
- Vergroot de scheidingsafstand tussen het apparaat en de ontvanger.
- Sluit het apparaat aan op een contactdoos van een ander circuit dan dat waarop de ontvanger is aangesloten.
- Vraag de dealer of een ervaren radio/TV-monteur om hulp.

Dit digitale apparaat van klasse B voldoet aan de Canadese norm ICES-003. Cet appareil numérique de la classe B est conforme à la norme NMB-003 du Canada.

Komt in aanmerking voor CE-markering. Conform Europese EMC-richtlijn 2004/108/EEG. Voldoet aan geharmoniseerde normen EN55103-1:1996 en EN55103-2:1996 voor residentiële (E1) en licht industriële (E2) omgevingen.

De CE-conformiteitsverklaring kan worden verkregen via: www.shure.com/europe/compliance

Erkende Europese vertegenwoordiger:

Shure Europe GmbH

Hoofdkantoren in Europa, Midden-Oosten en Afrika

Afdeling: EMEA-goedkeuring

Jakob-Dieffenbacher-Str. 12

75031 Eppingen, Duitsland

Telefoon: 49-7262-92 49 0

Fax: 49-7262-92 49 11 4

E-mail: EMEAsupport@shure.de

Productgegevens

Type capsule

Elektreetcondensator

Polairpatroon

Hypercardioid/lobar

Opname-indeling

WAV, 24-bits, 48 kHz Bemonsteringssnelheid

Frequentiekaracteristiek

50 tot 20,000 Hz

Gevoeligheid

nullastspanning, bij 1 kHz, normaal

| | |
|--------------------|---------------------------------------|
| 0 dB Gain | -35,8 dBV/Pa ^[1] (16,2 mV) |
| +30 dB Gain | -5,8 dBV/Pa ^[1] (512,9 mV) |

Maximum-SPL

0 dB Versterkingsinstelling, 1 kHz bij 1% THD^[2], 1000 Ω belasting

129,2 dB SPL

Signaal/ruis-verhouding^[3]

+30 dB Versterkingsinstelling

78,4 dB

Eigen ruis

gelijkwaardig SPL, A-gewogen, normaal, +30 dB Versterkingsinstelling

15,6 dB SPL-A

Bedrijfstemperatuurbereik

-18 °C (0 °F) tot 60 °C (145 °F)

Opslagtemperatuurbereik

-29 °C (-20 °F) tot 74 °C (165 °F)

Operating Relative Humidity

0 tot 95%

Behuizing

Gietaluminium

Voedingsvereisten

2 AA-batterijen (Alkaline, NiMH, Oplaadbaar lithium-ion)

Nettogewicht

215 g (7,6 oz.)

Camera-uitgang

Connectortype

3,5 mm (1/8") dubbel mono, Ongebalanceerd

Uitgangsimpedantie

47 Ω

Hoofdtelefoonuitgang

Connectortype

3,5 mm (1/8") dubbel mono

Uitgangsimpedantie

5 Ω

^[1] 1 Pa=94 dB SPL

^[2] THD van microfoonvoorversterker wanneer toegepast ingangssignaalniveau gelijkwaardig is aan capsule-uitgang bij gespecificeerd SPL

^[3] S/R-verhouding is het verschil tussen 94 dB SPL en gelijkwaardig SPL van eigen ruis, A-gewogen

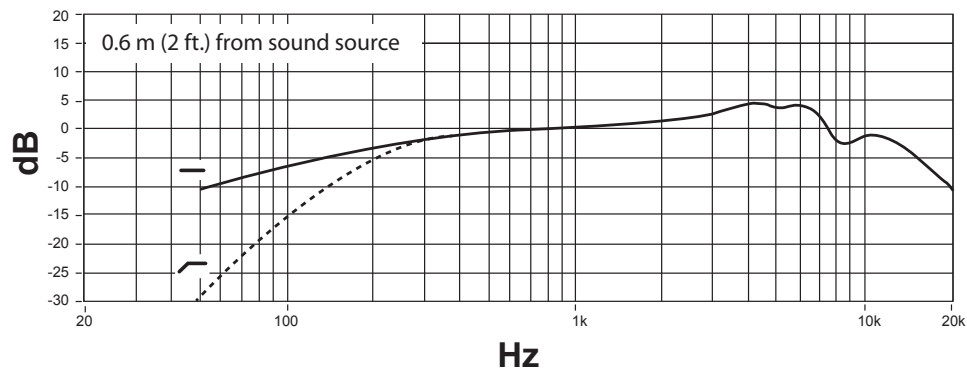
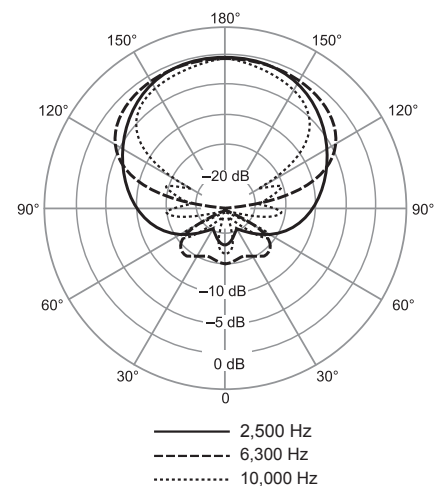
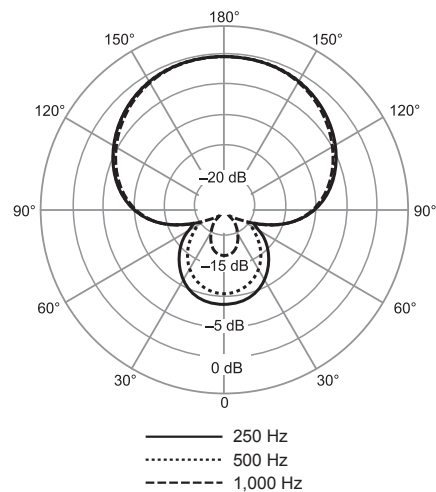

VP83F

Общее описание

Shure VP83F — это конденсаторный микрофон профессионального качества для использования с камерами DSLR и видеокамерами. VP83F отличается встроенной флэш-записью и кристально чистым приемом звука с высокой четкостью, совершенно не зависящей от другой аппаратуры. Интуитивно понятное меню позволяет легко и быстро выполнить настройку почти для любой звуковой среды.

Основные особенности

Исключительное качество звука

- Запись с высоким разрешением (дискретизация 24 бит/48 кГц, формат WAV)
- Суперкардиоидная/многолепестковая диаграмма приема подавляет нежелательные звуки
- Интерференционная труба повышает направленность
- Радиочастотная помехозащищенность

Встроенная флэш-запись

- Запись непосредственно на карту microSD (максимум 32 ГБ)
- Интуитивно понятное меню облегчает настройку микрофона и управление записью
- Раздельные выходы для мониторинга через наушники и входа камеры с независимой настройкой громкости

Прочный и надежный

- Прочный цельнометаллический корпус
- Конструктивно объединен с противоударной опорой Rycote®
- Адаптер салазочной опоры облегчает установку

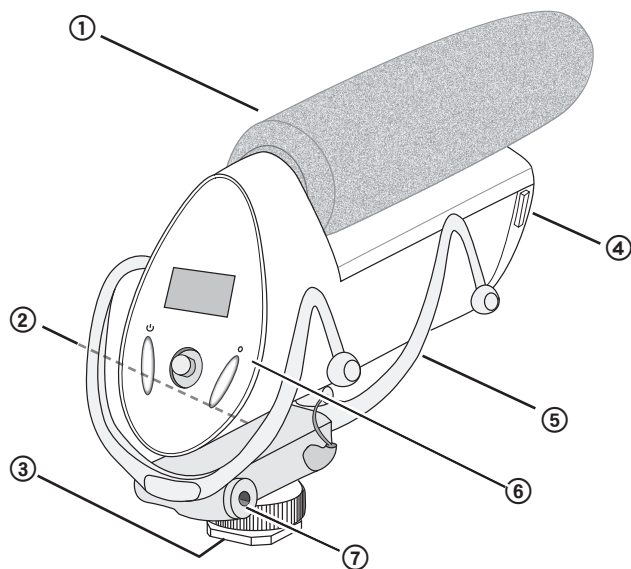

Принадлежности

- Пенопластовый ветрозащитный экран Rycote®
- 3,5-мм спиральный аудиокабель
- Две батарейки AA (за исключением Аргентины)
- Rycote® Windjammer™ (дополнительный)

- ① Ветрозащитный экран
- ② Аудиовыход на камеру
- ③ Салазочная опора камеры
- ④ Отсек для батареек и карты памяти
- ⑤ Противоударная опора Rycote®
- ⑥ Панель управления
- ⑦ Аудиовыход на наушники

Установка карты памяти и батареек

Для работы VP83F требуются две батарейки AA (щелочные, никель-металлогидридные или литиевые). Установка карты памяти MicroSD позволяет выполнять запись.

Если карта памяти не установлена, звук все равно проходит на выходы для камеры и наушников.

① Откройте переднюю панель

Сожмите защелки по бокам и поверните вниз переднюю панель, чтобы открыть отсек для карты памяти и батареек.

② Установка карты памяти

Перед установкой или извлечением карты памяти обязательно отключите питание.

Установка: вставьте карту контактами вверх в паз над дверцей для батареек. Карта, вставленная до упора, будет заперта.

Извлечение: нажмите на карту, чтобы отпереть, и вытащите из устройства.

Примечание. Перед первым использованием отформатируйте карту в устройстве. Дополнительную информацию см. руководство по эксплуатации, раздел требований к картам памяти.

③ Установка и замена батареек

Откройте дверцу для батареек, находящуюся за передней панелью, и сдвиньте замочек вниз. Вставьте батарейки, следуя указателям полярности.

Примечание. Прежде чем закрывать переднюю панель, закройте дверцу для батареек.

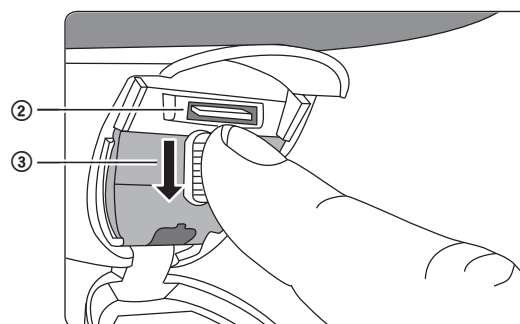
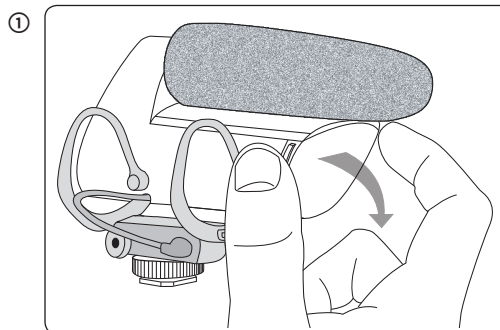

Установка микрофона

На камере:

1. Вставьте микрофон в салазки камеры.
2. Затяните запорное кольцо, чтобы закрепить микрофон.

Совет: Помимо виброизоляции, которую обеспечивает противоударная опора, для дополнительной защиты от шума при обращении с камерой и низкочастотного шума можно воспользоваться фильтром высоких частот.

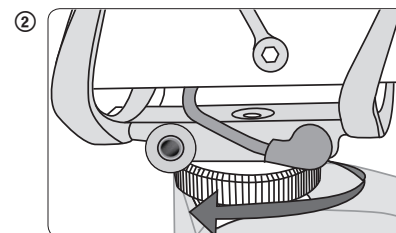
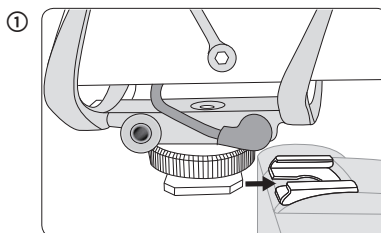

На штативе:

Отверстие под винт 1/4 дюйма в основании салазочной опоры совместимо со штативами, оборудованными центральной 1/4-дюймовой шпилькой. Осторожно вращайте микрофон по часовой стрелке и затяните опору на штативе. Для других способов установки, таких как микрофонная стойка или стойка журавля, может потребоваться адаптер.

Аудиосоединения

Выход на камеру (красный)

Выход на камеру пропускает аудиосигнал для резервной записи на камере. Для подключения выхода VP83F на камеру ко входу камеры воспользуйтесь 3,5-мм спиральным кабелем.

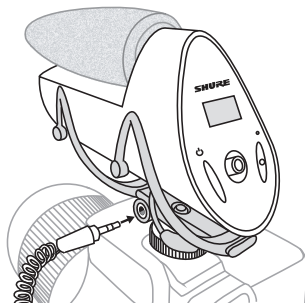

Выход на наушники (черный)

Для мониторинга записи и прослушивания при воспроизведении подключите к этому выходу наушники.

Внимание! Никогда не регулируйте громкость наушников усилением микрофона — это может привести к низкому качеству сигнала и искажениям.

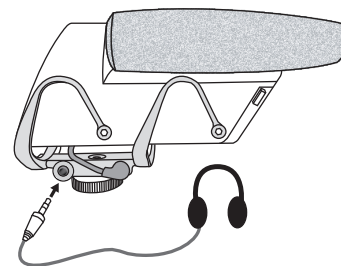

Панель управления

① Дисплей меню

Выводит информацию о меню и настройки.

② Кнопка питания

Включает и выключает устройство.

③ Пятипозиционная ручка управления

Перемещение по меню Чтобы выбрать пункт, выведенный на экран, нажмите на центр ручки.

④ Кнопка записи

- Нажмите, чтобы начать запись или сделать паузу
- Нажмите и удерживайте, чтобы остановить запись
- Находясь в меню, нажмите, чтобы вернуться в начальное положение

⑤ Светодиодный индикатор записи

- Постоянный красный — идет запись.
- Мигающий красный — пауза

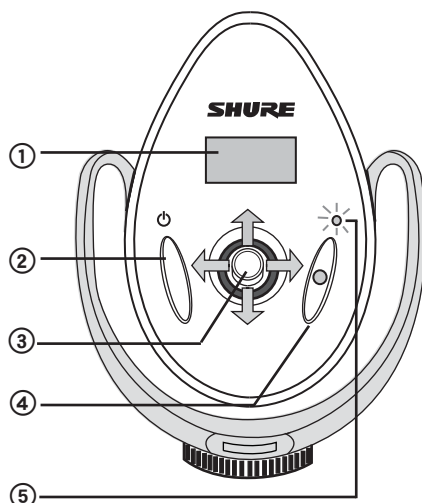

Перемещение по меню



Вход в меню. Нажимайте ручку вправо для входа в главное меню и для перехода на экраны подменю.



Возврат на предыдущий экран / выбор значков начального экрана. Для перехода по меню назад нажимайте на ручку влево. На начальном экране нажатие влево выделяет усиление, громкость наушников или фильтр высоких частот, которые можно настраивать.



Вход. Нажатие центральной кнопки ручки.



Прокрутка / настройка параметров. Нажимайте на ручку вверх или вниз для прокрутки пунктов меню или, если выбран параметр, для изменения его значения.

Индикаторы начального экрана

① Информация о записи

Название и продолжительность записи

② Значки фильтра высоких частот

Включен:

Выключен:

③ Остающееся время записи

Остающееся время записи на карту памяти

④ Громкость наушников

⑤ Индикатор ресурса батарейки

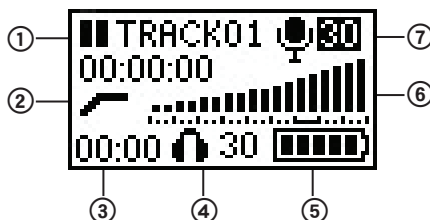

⑥ Индикатор уровня звука (усиление)

Уровень сигнала микрофона с указателем диапазона предполагаемых пиковых уровней

⑦ Значение усиления микрофона

Быстрая настройка на начальном экране

Следующие настройки можно менять, когда они выделены на начальном экране:

- Громкость наушников
- Усиление микрофона
- Фильтр высоких частот

Нажмите ручку влево или вправо, чтобы выделить значок корректируемой настройки, и нажимайте вверх или вниз, чтобы изменить настройку.

Аудиотракт

Следующая схема показывает путь звука через устройство:

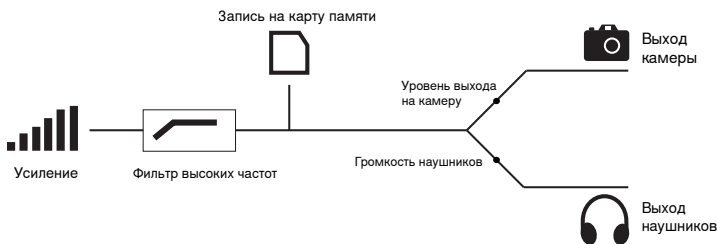

Внимание! Чтобы получить наилучшее отношение сигнал/шум, следуйте указаниям по настройке усиления. Поскольку эта настройка — первая в тракте сигнала, усиление влияет на все, что идет после него. Усиление на в коем случае не следует использовать для увеличения или уменьшения громкости наушников. Для регулирования громкости мониторинга используйте регулятор наушников. Регулировка уровня выхода наушников и камеры выполняется после того, как сигнал прошел через записывающую секцию устройства. Эти настройки не следует использовать для регулировки записывающей секции, если настройка усиления недостаточна или приводит к клиппированию.

Перед использованием отформатируйте карту памяти

Для повышения качества записи перед первым использованием отформатируйте карту в устройстве. Рекомендуется также форматировать карту после экспорта записей.

Чтобы отформатировать карту, войдите в меню и выберите **UTILITIES > SD CARD > FORMAT CARD**.

Настройка усиления микрофона

Настройка надлежащего усиления микрофона необходима, чтобы получить высокое качество приема сигнала. Нажимайте на ручку вверх или вниз, чтобы отрегулировать уровень на экране **MIC GAIN** или на начальном экране, если на нем выделен значок микрофона. Чтобы добиться наилучшего результата, руководствуйтесь следующими рекомендациями:

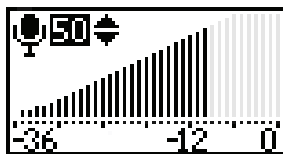

- Настраивайте усиление исходя из наибольшего предполагаемого уровня звука. Пики самых громких звуков должны находиться между -12 дБ и -6 дБ.



- При слишком низкой настройке в записи будет больше шума. При слишком высокой сигнал будет клиппироваться и искажаться. Индикатор уровня звука покажет, что сигнал клиппируется, когда уровень доходит до самого высокого столбца.

Совет: Для измерения с более высоким разрешением регулируйте усиление на экране **MIC GAIN**, где вы можете точнее увидеть, когда сигнал достигает пика.

Громкость выхода камеры и наушников

Громкость наушников. В меню можно выбрать **HEADPHONE** (Наушники). На экранах воспроизведения, записи и на начальном экране нужно выделить значок наушников и нажать ручку вверх или вниз.

Выходная громкость камеры. Для настройки из меню следует выбрать **UTILITIES > CAMERA OUT**. Для согласования с чувствительностью предусилителей различных камер можно выбрать **LOW** (Низкий) **MEDIUM** (Средний) или **HIGH** (Высокий) уровень.

Примечание. Прежде чем регулировать громкость выхода наушников или камеры, обязательно настройте надлежащий уровень усиления.

Фильтр высоких частот

Вводит спад 12 дБ/октава на частотах ниже 170 Гц для снижения низкочастотного гула, вызываемого обращением с камерой и другими внешними факторами. Для дополнительного снижения шума от ветра можно воспользоваться специальным ветрогасителем (Rycote® Windjammer™ (A83-FUR).

Запись звука

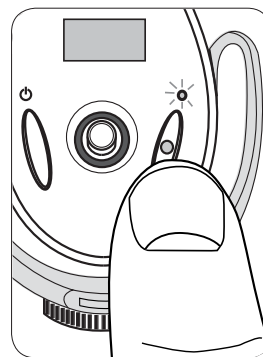

- **Запись:** чтобы начать запись, нажмите кнопку записи. Во время записи горит светодиодный индикатор. Нажатие кнопки записи всегда создает новую запись, если только не возобновляет прерванную.
- || **Пауза.** Чтобы создать паузу, нажмите кнопку записи. Во время паузы светодиод мигает. Чтобы возобновить запись, снова нажмите кнопку записи.
- **Стоп.** Нажмите и в течение 2 секунд удерживайте кнопку записи.

Корректировка настроек в процессе записи

В процессе записи можно откорректировать настройки (**усиление микрофона, громкость наушников и фильтр высоких частот**), если это потребуются для компенсации неожиданных изменений, например, увеличения громкости, приводящего к клиппированию. Нажмите на ручку влево, чтобы выделить нужный значок, а затем вверх или вниз, чтобы изменить значение. Наилучшие результаты достигаются, если все настройки выполнить до записи.

Примечание. В процессе записи меню недоступно.

Управление записями

Воспроизведение записи

Чтобы прослушать сделанную запись, выберите на экране меню **FILE LIST** (Список файлов). Выделите запись и откройте ее, выбрав **PLAYBACK** (Воспроизведение).

Управление воспроизведением

| Функция | | Действие ручкой |
|---------|-------------------------------|------------------------------------|
| ◀◀ / ▶▶ | Предыдущая / следующая запись | Нажать влево / вправо |
| ◀◀ / ▶▶ | Перемотка / быстро вперед | Нажать влево / вправо и удерживать |
| ▶ / | Воспроизведение / пауза | Нажать центр |
| ← | Возврат к списку записей | Нажать влево во время паузы |
| ⬆ | Возврат на начальный экран | Нажать кнопку записи |

Удаление записей

Чтобы удалить аудиозапись, выберите на экране меню **FILE LIST** (Список файлов), откройте запись, которую вы хотите удалить, и выберите **DELETE** (Удалить).

Примечание. Удаленную запись восстановить нельзя.

Экспорт записей

Для экспорта аудиофайлов .WAV нужно выключить устройство и извлечь карту памяти MicroSD. Перенесите файлы в компьютер, воспользовавшись адаптером для карт SD или адаптером USB. Все импортированные записи содержат название и отметку времени.

Совет: Чтобы добиться наилучших результатов, каждый раз после экспорта записей форматируйте карту памяти в устройстве.

Утилиты

SD CARD

Выводится оставшееся время записи. Кроме того, доступны следующие настройки:

FORMAT CARD: форматирование карты microSD **стирает все данные** и должно быть выполнено перед первым использованием.

MAX FILE TIME: настройка максимального размера файла определяет разбиение более длинных файлов. Если установить максимальный размер файла 1 ГБ (2 часа), то 6-часовая запись будет разбита на три отдельных файла WAV.

SET FILE NAME: по умолчанию устанавливается стандартное имя файла **TRACK**. Его можно изменить, выбрав символ и прокручивая для изменения вверх или вниз. Это свойство может быть полезно для обозначения различных сеансов или проектов.

BACKLIGHT

Настройка времени, в течение которого включена подсветка ЖК экрана.

TIME/DATE

Настройка времени и даты для отметки времени, которая включается в экспортируемый файл.

BATTERY TYPE

Выбор определенного типа батарейки, что позволяет индикатору точно измерять остающийся ресурс.

CAMERA OUT

Настройка громкости аудиосигнала, посылаемого на камеру.

HIGH (0 dB): Для камер с низкочувствительным предусилителем.

MEDIUM (-20 dB): Настройка, подходящая для большинства камер.

LOW (-40 dB): Для камер с высокочувствительным предусилителем.

CONTRAST

Настройка контрастности (соотношения светлое/темное) экрана дисплея.

RESTORE DEFAULTS

Восстановление всех стандартных заводских настроек, кроме времени и даты.

DEVICE DATA

Вывод технической информации об устройстве.

UPDATE FW

Обновление микропрограммы с карты памяти. Рекомендуется, чтобы в устройстве была установлена последняя версия микропрограммы. Подробности см. на сайте www.shure.com.

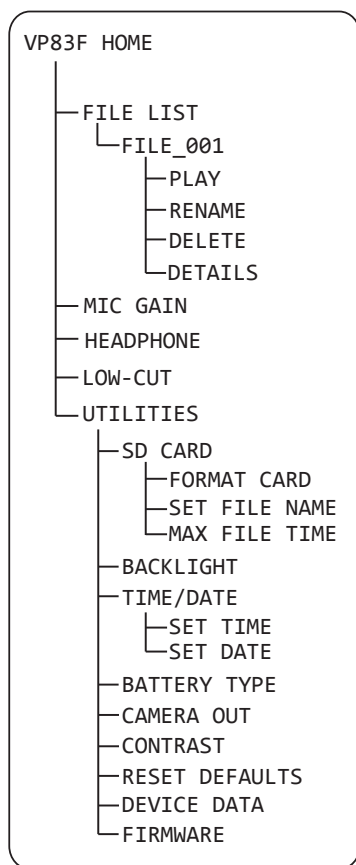

Срок службы батареек

При выборе батареек для своего устройства руководствуйтесь следующими справочными данными. Фактическое время работы может зависеть от марок карты памяти и батареек, громкости выходов и типа наушников.

| Тип батарейки (AA) | Время работы батареек (ч) | |
|--------------------------------|---------------------------|--------------------------|
| | При записи | Только пропускание звука |
| Щелочная | 9,5 | 10,5 |
| Никель-металлогидридная (NiMH) | 12 | 15 |
| Литиевая | 17,5 | 22,5 |

Примечание. Когда до прекращения работы батареек остается приблизительно 15 минут, значок батарейки начинает мигать.

Требования к карте памяти

Для VP83F требуется карта microSD класса 6 или выше. Перед записью обязательно форматировать новую карту памяти в устройстве. Shure рекомендует использовать фирменные карты памяти, так как низкокачественная или медленно работающая карта может отрицательно сказаться на работе устройства.

Вместимость карты памяти

| Память | Приблизительное время записи |
|-----------------------------------|------------------------------|
| 4 ГБ | 8 ч |
| 8 ГБ | 16 ч |
| 16 ГБ | 32 ч |
| 32 ГБ (максимальный размер карты) | 64 ч |

Принадлежности и сменные части

| | |
|---|---------|
| Сменный пенопластовый ветрозащитный экран Rycote® | A83W |
| Windjammer™ Rycote® | A83-FUR |

Поиск и устранение неисправностей

| Проблема | Решение |
|--|--|
| Устройство не включается | Замените батарейки и проследите, чтобы они были правильно установлены. |
| Звук искажен | Возможно, установлено слишком высокое усиление микрофона, из-за чего звук клипится. Попробуйте уменьшить усиление. Если окажется, что усиление настроено правильно, попытайтесь уменьшить громкость выхода наушников или воспользуйтесь другой парой наушников. Убедитесь, что штекеры наушников и/или выхода камеры вставлены до конца. |
| Отсутствует звук | Если индикатор интенсивности звука не регистрирует сигнал, попытайтесь увеличить усиление микрофона. Если индикатор интенсивности реагирует на сигнал, проверьте уровень выхода наушников и соединение наушников. Если все окажется в порядке, но звука по-прежнему не будет, попробуйте другую пару наушников. |
| Звук не записывается | Проверьте, правильно ли вставлена карта памяти microSD. Попробуйте отформатировать карту в устройстве и проверьте, соответствует ли карта перечисленным требованиям. Если проблема сохраняется, попробуйте новую карту памяти. |
| Шум ветра | Воспользуйтесь ветрозащитным экраном A83-FUR и включите фильтр высоких частот |
| Пропадание звука | Установите карту более высокого класса скорости или другой марки |
| Уведомление на экране: CARD ERROR | Отформатируйте карту памяти или попробуйте новую карту, которая удовлетворяет требованиям. Не забудьте перед форматированием карты экспортировать все записи. |
| Уведомление на экране: RTC BATTERY LOW | Батарейка часов реального времени (RTC) приблизительно через десять лет может утратить способность держать заряд. В этом случае настройки времени и даты не будут сохраняться. Это не повлияет на работу устройства. |

Сертификация

Информация для пользователя

Данное оборудование прошло испытания, и было установлено, что оно соответствует пределам для цифрового устройства класса В согласно части 15 Правил FCC. Эти пределы определены исходя из обеспечения обоснованного уровня защиты от вредных помех при установке в жилых зданиях. Это оборудование генерирует, использует и может излучать высокочастотную энергию; если его установка осуществляется не в соответствии с инструкциями, оно может создавать вредные помехи для радиосвязи. Однако нет гарантии, что при конкретной установке помехи не возникнут. Если оборудование создает вредные помехи приему радио- или телевизионных передач, в чем можно убедиться, включая и выключая оборудование, пользователю рекомендуется устранить помехи одной или несколькими из следующих мер:

- Измените ориентацию или переместите приемную антенну.
- Увеличьте расстояние между оборудованием и приемником.
- Подключите оборудование к розетке, находящейся не в той цепи, к которой подсоединен приемник.
- Обратитесь за помощью к дилеру или опытному радио- или телевизионному технику.

Этот цифровой аппарат класса В соответствует канадским нормам ICES-003. Cet appareil numérique de la classe B est conforme à la norme NMB-003 du Canada.

Предоставлено право маркировки CE. Соответствует требованиям европейской директивы 2004/108/ЕЕС по ЭМС. Соответствует требованиям гармонизированных стандартов EN55103-1:1996 и EN55103-2:1996 на оборудование для жилых районов (E1) и районов с легкими промышленными условиями (E2).

Декларацию соответствия CE можно получить по следующему адресу: www.shure.com/europe/compliance

Уполномоченный европейский представитель:
Shure Europe GmbH
Headquarters Europe, Middle East & Africa
Department: EMEA Approval
Jakob-Dieffenbacher-Str. 12
75031 Eppingen, Germany
Телефон: 49-7262-92 49 0
Факс: 49-7262-92 49 11 4
Эл. почта: EMEAsupport@shure.de

Технические характеристики

Тип картриджа

Электретный конденсатор

Диаграмма направленности

Гиперкардиоида/лобарная

Формат записи

WAV, 24-битный, 48 кГц Частота дискретизации

Амплитудно-частотная характеристика

50 до 20,000 Гц

Чувствительность

напряжение разомкнутой цепи, при 1 кГц, типично

| | |
|------------------------|---------------------------------------|
| 0 дБ Усиление | -35,8 дБВ/Па ^[1] (16,2 мВ) |
| +30 дБ Усиление | -5,8 дБВ/Па ^[1] (512,9 мВ) |

Максимальный уровень звукового давления (УЗД)

0 дБ Настройка усиления, 1 кГц при КНИ 1%^[2], Нагрузка 1000 Ом

129,2 дБ УЗД

Отношение сигнал/шум^[3]

+30 дБ Настройка усиления

78,4 дБ

Собственный шум

эквивалентный УЗД, по шкале А, типично, +30 дБ Настройка усиления

15,6 дБ УЗД

Диапазон рабочих температур

-18 °C (0 °F) до 60 °C (145 °F)

Диапазон температуры хранения

-29 °C (-20 °F) до 74 °C (165 °F)

Рабочая относительная влажность

0 до 95%

Корпус

Литой алюминиевый

Питание

2 Батарейки типа AA (Щелочная, Никель-металлогидридная (NiMH), Перезаряжаемая литиево-ионная)

Масса нетто

215 г (7,6 унций)

Выход камеры

Тип разъема

3,5 мм двойной моно, Несимметричный

Выходной импеданс

47 Ом

Выход для наушников

Тип разъема

3,5 мм двойной моно

Выходной импеданс

5 Ом

^[1] 1 Pa=94 dB SPL

^[2] Полный коэффициент гармонических искажений (THD) предусилителя микрофона при действии входного сигнала эквивалентен выходу картриджа при заданном УЗД.

^[3] Отношение сигнал/шум — это разность УЗД 94 дБ и эквивалентного УЗД собственного шума, измеренная по шкале А

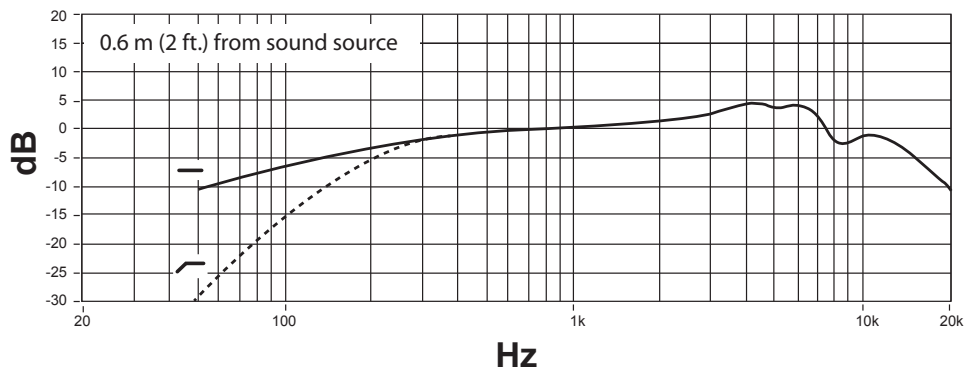
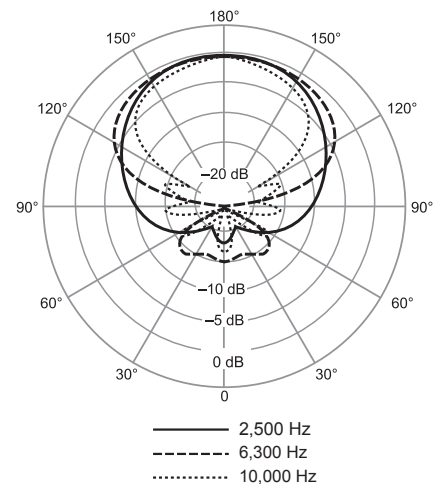
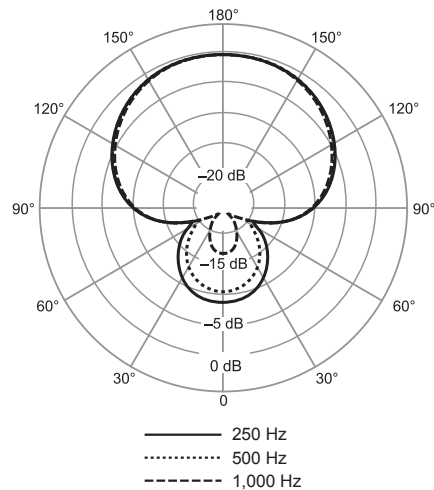

VP83F

Gambaran Umum

VP83F Shure adalah mikrofon kondensor kualitas profesional yang di desain untuk digunakan bersama kamera DSLR dan kamera video. VP83F menonjolkan rekaman kilat terpasang dan menerima jernih kristal, definisi tinggi, benar-benar bebas dari perangkat keras lainnya. Menu intuitif membuat konfigurasi cepat dan sederhana untuk digunakan hampir di semua lingkungan sonik.

Fitur

Kualitas Audio Istimewa

- Rekaman resolusi tinggi (contoh 24 Bit/48khz, format WAV)
- Pola pengambilan lobar/superkardioid menolak suara yang tidak diinginkan
- Tabung gangguan peningkatan arah
- Ketahanan FR

Rekaman Kilat Terpasang

- Merekam secara langsung ke kartu microSD (maksimal 32 GB)
- Menu intuitif untuk memudahkan konfigurasi mikrofon dan penanganan trek
- Memisahkan output untuk memantau headphone dan input kamera dengan pengaturan volume bebas

Keras dan Andal

- Tahan lama, semua rumah berbahan logam
- Rycote® penyangga kejut terpadu
- Adaptor penyangga sepatu untuk memudahkan pemasangan

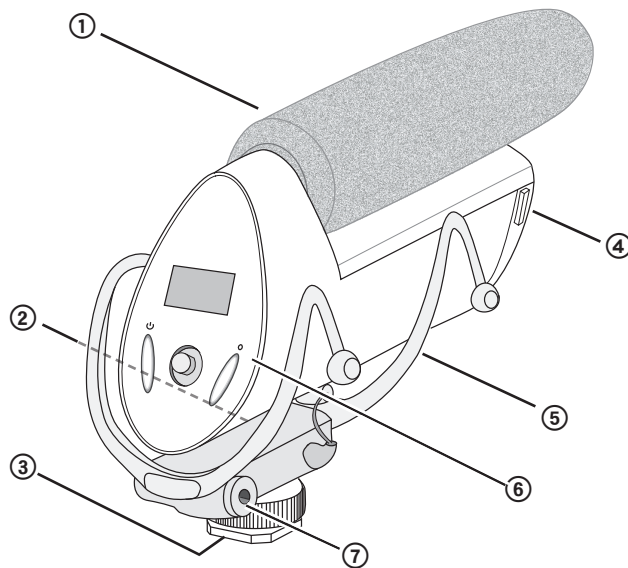

Aksesori

- Rycote® busa layar penahan angin
- kabel audio ulir 3,5 mm
- (2) baterai AAA (kecuali di Argentina)
- Rycote® Penyumbat angin™ (opsional)

- ① Layar penahan angin
- ② Output audio kamera
- ③ Penyangga sepatu kamera
- ④ Kotak baterai dan kartu memori
- ⑤ Rycote® penyangga kejut terpadu
- ⑥ Panel kontrol
- ⑦ Output audio headphone

Memasang Kartu Memori dan Baterai

VP83F memerlukan dua baterai AA untuk bekerja (cocok dengan Alkalin, NiMH, atau Lithium). Installing a MicroSD memory card enables recording functionality.

Audio tetap dilewati output kamera dan headphone jika tidak ada kartu memori terpasang.

① Membuka panel depan

Pasang kancing setiap sisi dan membuka panel depan untuk mengakses kartu memori dan kotak baterai.

② Memasang kartu memori

Selalu matikan sebelum melepaskan atau memasang kartu memori.

Untuk memasang: Masukkan kartu ke dalam slot yang terdapat di bawah pintu baterai, dengan kontak menghadap ke atas. Bila masuk penuh, kartu terkunci di tempatnya.

Untuk mengeluarkan: Tekan kartu untuk membuka kunci, lalu tarik dari perangkat.

Catatan: Format kartu memori terlebih dahulu di dalam perangkat sebelum digunakan. Lihat bagian persyaratan kartu memori pada panduan pengguna untuk informasi tambahan.

③ Memasang dan mengganti baterai

Buka pintu baterai yang terdapat di dalam panel depan dengan menekan penahan ke bawah. Masukkan baterai sesuai indikator polaritas.

Catatan: Pintu baterai harus ditutup dan dikancing sebelum menutup panel depan.

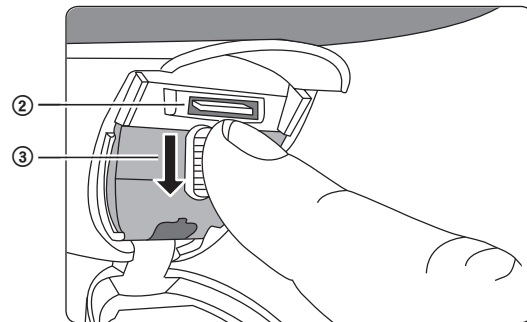
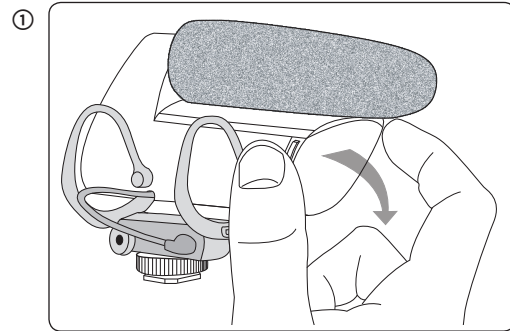

Pemasangan Mikrofon

Pada Kamera:

1. Geser mikrofon ke sepatu kamera.
2. Kencangkan cincin pengunci untuk pengamanan.

Tip: Selain memisahkan getaran yang ditimbulkan oleh penyangga kejut, penyaring dengan potongan rendah dapat digunakan untuk lebih menghilangkan penangan kebisingan dan gemuruh frekuensi rendah.

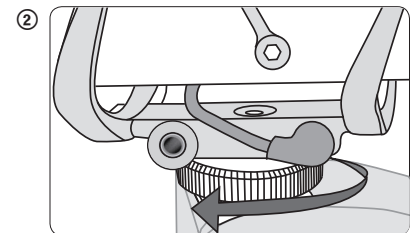
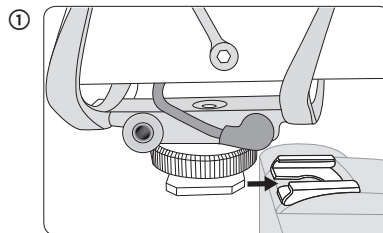

Pada Tripod:

Lubang sekrup 1/4 inci pada bagian dasar penyangga sepatu cocok dengan tripod yang memiliki tiang pusat 1/4 inci. Putar mikrofon dengan hati-hati mengikuti arah jarum jam untuk menguatkan tripod. Untuk solusi pemasangan lainnya, seperti penyangga mikrofon atau tiang dentuman, mungkin diperlukan sebuah adaptor.

Sambungan Audio

Output Kamera (Merah)

Output kamera melewati audio sinyal untuk merekam trek cadangan pada kamera. Gunakan kabel ulir 3,5 mm untuk menyambungkan output kamera VP83F ke input audio kamera.

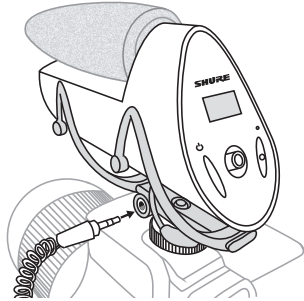

Output Headphone (Hitam)

Sambungkan sepasang headphone ke output headphone untuk memantau perekaman dan mendengarkan selama memutar kembali.

Penting: Jangan pernah menggunakan penguatan mikrofon untuk mengatur volume mikrofon, ini dapat menyebabkan kualitas sinyal jelek atau distorsi.

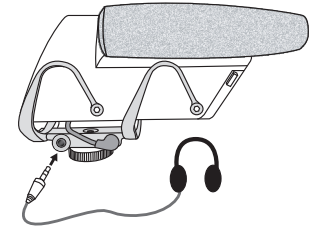

Panel Kontrol

① Layar Menu

Menampilkan informasi menu dan pengaturan

② Tombol Daya

Menghidupkan dan mematikan unit.

③ Joistik Lima Posisi

Navigasi melalui menu. Tekan tengah joistik untuk melakukan pemilihan.

④ Tombol Rekam

- Tekan untuk mulai dan jeda perekaman.
- Tekan dan tahan untuk menghentikan perekaman.
- Ketika dalam menu, tekan untuk kembali ke beranda.

⑤ Indikator Rekam Lampu LED

- Merah terang = merekam
- Berkedip merah = jeda

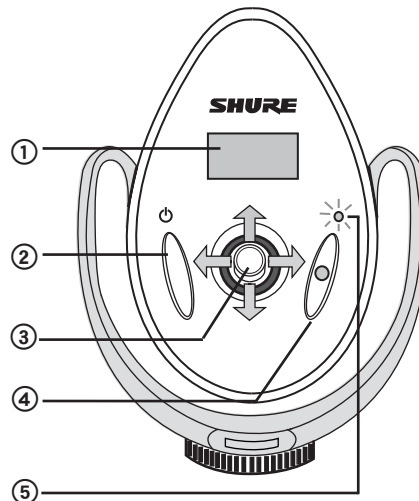

Navigasi Menu



Buka menu: Tekan joistik ke kanan untuk membuka menu utama dan memproses layar menu.



Kembali ke layar sebelumnya/pilih ikon layar beranda: Tekan joistik ke kiri untuk keluar dari menu. Pada layar beranda, menekan kiri akan menyorot penguatan, volume headphone atau penyaring potongan rendah dan memungkinkannya untuk diatur.



Masuk: Tekan tombol tengah joistik.



Gulung/atur parameter: Tekan joistik ke atas atau ke bawah untuk menggulung item menu, atau untuk mengubah parameter saat dipilih.

Indikator Layar Beranda

① Informasi Trek

Menampilkan nama trek dan durasi

② Ikon penyaring potongan rendah

Nyala:

Mati:

③ Sisa waktu perekaman

Menampilkan sisa waktu pada kartu memori

④ Volume headphone

⑤ Pengukur baterai

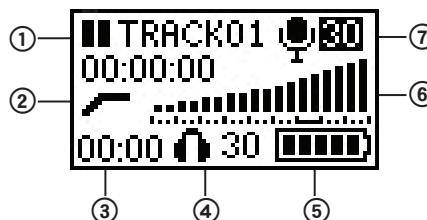

⑥ Pengukur Audio (Penguatan)

Menampilkan tingkat sinyal mikrofon, dengan indikator rentang untuk tingkat puncak yang disarankan

⑦ Nilai penguatan mikrofon

Pengaturan cepat dari layar beranda

Pengaturan berikut dapat diatur bila tersorot dalam layar beranda:

- Volume headphone
- Penguatan mikrofon
- Penyaring potongan rendah

Tekan joistik ke kiri atau kanan untuk menyorot ikon untuk pengaturan, dan gunakan naik/turun untuk mengubah nilai.

Jalur Audio

Diagram berikut menunjukkan cara audio mengalir melalui perangkat:

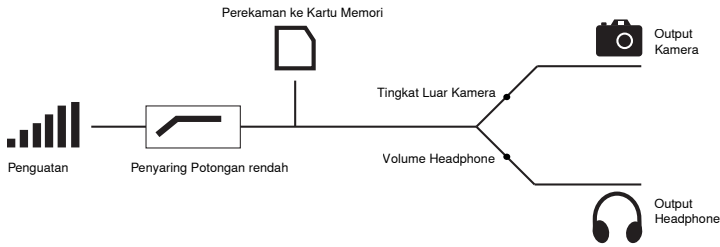

Penting: Ikuti arah pada pengaturan penguatan untuk kinerja sinyal kebisingan yang terbaik. Sejak pertama kali dalam jalur sinyal, penguatan mempengaruhi apa pun yang mengikutinya. Penguatan tidak boleh digunakan untuk meningkatkan atau melemahkan sinyal headphone; gunakan volume headphone untuk mengatur tingkat pemantauan. Pengaturan tingkat output kamera dan headphone terjadi setelah sinyal mencapai bagian perekaman perangkat, dan tidak boleh digunakan untuk mengimbangi jika pengaturan penguatan terlalu rendah atau terputus-putus.

Format Kartu Memori Sebelum Pemakaian

Format kartu memori pada perangkat sebelum pemakaian pertama untuk kinerja perekaman terbaik. Dianjurkan untuk format kartu setelah trek diekspor..

Untuk format kartu, masukkan menu dan pilih **UTILITIES > SD CARD > FORMAT CARD**.

Mengatur Penguatan Mikrofon

Untuk menangkap sinyal audio kualitas tertinggi, penguatan mikrofon harus di atur pada tingkat yang tepat. Tekan joistik ke atas atau ke bawah untuk mengatur tingkat pada layar **MIC GAIN** dalam menu, atau dari layar beranda saat ikon penguatan mik tersorot. Gunakan panduan berikut untuk mencapai hasil terbaik:

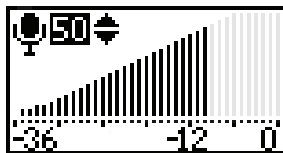

- Atur penguatan untuk menyesuaikan dengan tingkat suara tertinggi yang diinginkan. Suara terkeras harus berada di puncak antara -12 dB dan -6dB.



- Mengatur penguatan terlalu rendah akan mengakibatkan kebisingan lebih dalam perekaman. Jika diatur terlalu tinggi, sinyal akan terputus-putus dan terdistorsi. Pengukur audio akan menunjukkan bahwa sinyal terputus-putus bila tingkat mencapai bilah tertinggi.

Tip: Untuk pengukuran resolusi lebih tinggi, atur penguatan dalam layar **MIC GAIN** untuk melihat lebih tepat di mana sinyal mencapai puncak.

Volume Output Headphone dan Kamera

Volume Headphone: Dapat diakses pada menu dengan memilih **HEADPHONE**, atau pada putar kembali, perekaman, dan layar beranda dengan memilih ikon headphone dan menekan joistik ke atas atau bawah.

Volume Output Kamera: Dapat diakses pada menu dengan memilih **UTILITIES > CAMERAOUT**. Tingkat dapat dipilih (**LOW**, **MEDIUM**, atau **HIGH**) untuk mengakomodasi sensitivitas preamplifier kamera lainnya.

Catatan: Selalu atur penguatan pada tingkat yang tepat sebelum mengatur volume output kamera atau headphone.

Penyaring Potongan Rendah

Gulung frekuensi rendah 170 Hz dan ke bawah (12 dB per oktaf) untuk mengurangi kekacauan frekuensi rendah yang disebabkan oleh penanganan kamera dan faktor lingkungan lainnya. Rycote suoi® Penyumbat angin® (A83-FUR) dapat digunakan lebih lanjut untuk mengurangi kebisingan angin.

Perekaman Audio

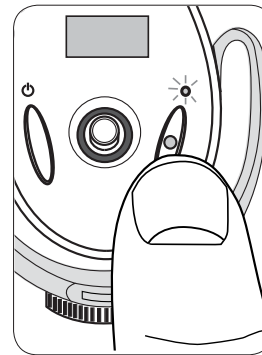

- **Rekam:** Tekan tombol rekam untuk memulai perekaman. Indikator lampu LED menyala selama perekaman. Dengan selalu menekan rekam menciptakan trek baru, kecuali kelanjutan rekaman dihentikan.
- || **Jeda:** Tekan tombol rekam untuk jeda perekaman. Lampu LED berkedip selama jeda perekaman. Tekan rekam kembali untuk melanjutkan.
- **Berhenti:** Tekan dan tahan tombol rekam (2 detik).

Mengatur Penyetelan Selama Perekaman

Jika perlu, penyetelan audio (**Penguatan mikrofon**, **Volume headphone**, dan **Penyaring potongan rendah**) dapat diatur selama merekam untuk mengimbangi perubahan yang tidak terduga, seperti menaikkan volume yang mengakibatkan putus-putus. Tekan joistik ke kiri untuk menyorot item, lalu tekan joistik ke atas atau ke bawah untuk mengganti nilai. Untuk hasil terbaik, konfigurasi semua penyetelan sebelum merekam.

Catatan: Menu tidak dapat diakses selama perekaman.

Menangani Trek

Putar Kembali Trek

Untuk mendengarkan trek rekaman, pilih **FILE LIST** dari layar menu. Sorot trek dan pilih **PLAYBACK** untuk membukanya.

Kontrol Putar Kembali

| Fungsi | | Tindakan joystick |
|---------|-----------------------------|------------------------|
| ◀◀ / ▶▶ | Trek sebelumnya/selanjutnya | Tekan kiri/kanan |
| ◀◀ / ▶▶ | Gulung balik/maju cepat | Tahan kiri/kanan |
| ▶ / | Mainkan/jeda | Tekan tengah |
| ← | Kembali ke daftar trek | Tekan kiri selama jeda |
| 🏠 | Kembali ke layar beranda | Tekan tombol rekam |

Menghapus Trek

Untuk menghapus trek audio, pilih **FILE LIST** dari layar menu dan buka trek yang ingin Anda hapus, dan pilih **DELETE**.

Catatan: Setelah trek dihapus, trek tersebut tidak dapat dikembalikan.

Mengekspor Trek

Untuk mengekspor berkas audio WAV, matikan perangkat dan lepaskan kartu memori MicroSD. Pindah berkas ke komputer menggunakan adaptor kartu SD atau adaptor USB. Semua trek yang diimpor termasuk judul dan cap waktu.

Tip: Untuk kinerja terbaik, format kartu memori dalam perangkat setiap saat setelah mengekspor trek.

Utilitas

VP83F HOME

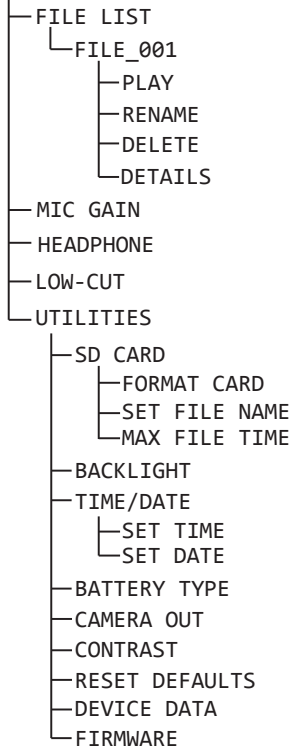

SD CARD

Sisa waktu perekaman ditampilkan dan penyetelan berikut dapat diakses:

FORMAT CARD: Melakukan format kartu microSD akan **menghapus semua data** dan harus dilakukan sebelum digunakan pertama kali.

MAX FILE TIME: Mengatur maksimal ukuran berkas dapat menentukan partisi trek yang lebih panjang. Jika maksimal ukuran berkas diatur ke 1GB (2 jam), 6 jam perekaman akan dibagi ke dalam tiga berkas WAV terpisah.

SET FILENAME: Nama berkas diatur ke **TRACK** sesuai nilai awal, tetapi dapat diubah dengan memilih karakter dan menggulung ke atas atau bawah untuk mengubahnya. Fitur ini berguna untuk menentukan sesi atau proyek yang berbeda.

BACKLIGHT

Atur durasi agar lampu belakang layar LED akan tetap hidup.

TIME/DATE

Atur waktu dan tanggal sehingga trek tersebut mencakup cap waktu saat diekspor.

BATTERY TYPE

Pilih tipe baterai yang tepat agar pengukur dapat membaca dengan benar.

CAMERA OUT

Atur volume sinyal audio yang dikirimkan ke kamera.

HIGH (0 dB): Untuk kamera dengan preamplifier penguatan rendah.

MEDIUM (-20 dB): Tepat untuk kebanyakan kamera.

LOW (-40 dB): Untuk kamera dengan preamplifier sensitif.

CONTRAST

Atur nilai kontras untuk mengubah rasio lampu ke gelap pada layar tampilan.

RESTORE DEFAULTS

Pulihkan semua pengaturan bawaan pabrik kecuali waktu dan tanggal.

DEVICE DATA

Menampilkan informasi perangkat teknis.

UPDATE FW

Mengaktifkan perangkat tegar terbaru dari kartu memori. Dianjurkan untuk memiliki perangkat tegar terbaru yang diinstal pada unit. Kunjungi www.shure.com untuk keterangan lebih lengkap.

Daya Tahan Baterai

Gunakan informasi berikut untuk referensi saat mempertimbangkan tipe baterai yang digunakan bersama perangkat. Waktu kerja sebenarnya dapat berubah tergantung pada jenis kartu memori dan baterai, tingkat volume output, dan tipe headphone yang digunakan.

| Tipe Baterai (AA) | Waktu Kerja Baterai (Jam) | |
|-------------------|---------------------------|---------------------|
| | Saat Perekaman | Melewati Audio Saja |
| Alkalin | 9,5 | 10,5 |
| NIMH | 12 | 15 |
| Lithium | 17,5 | 22,5 |

Catatan: Ikon baterai akan mulai berkedip bila baterai memiliki sisa waktu kerja kira-kira 15 menit.

Persyaratan Kartu Memori

VP83F memerlukan kartu MicroSD dengan peringkat kelas 6 atau lebih tinggi. Selalu format kartu memori baru dalam perangkat sebelum perekaman. Shure menganjurkan penggunaan kartu memori jenis nama, karena kualitas yang lebih rendah atau kartu memori yang lambat bisa berdampak negatif pada kinerja.

Kapasitas Perekaman Kartu Memori

| Memori | Perkiraan Waktu Perekaman |
|-------------------------------|---------------------------|
| 4 GB | 8 Jam |
| 8 GB | 16 Jam |
| 16 GB | 32 Jam |
| 32 GB (ukuran maksimal kartu) | 64 Jam |

Aksesori dan Suku Cadang Penggantian

| | |
|--|---------|
| Rycote® penggantian busa layar penahan angin | A83W |
| Rycote® Windjammer™ (Penyumbat angin) | A83-FUR |

Mengatasi Gangguan

| Masalah | Resolusi |
|---|---|
| Unit tidak nyala | Ganti baterai dan pastikan baterai dipasang dengan benar. |
| Suara terdistorsi | Penguatan mikrofon yang diatur terlalu tinggi, mengakibatkan putus-putus. Coba turunkan penguatan. Jika penguatan muncul untuk diatur dengan benar, coba turunkan volume output headphone atau gunakan sepasang headphone lain. Pastikan headphone dan/atau output kamera dicolokkan disepanjang pemakaian. |
| Tidak ada suara | Jika pengukur audio tidak menunjukkan sinyal, coba naikkan penguatan mikrofon. Jika pengukur audio menunjukkan sinyal, periksa tingkat output headphone dan sambungan headphone. Jika semua muncul dengan benar dan tetap tidak ada suara, coba gunakan sepasang headphone yang berbeda. |
| Suara tidak terekam. | Pastikan kartu memori MicroSD dipasang dengan benar. Coba format kartu dalam perangkat dan pastikan kartu memori memenuhi persyaratan yang tercantum. Coba kartu memori yang baru jika gangguan tetap ada. |
| Kebisingan Angin | Gunakan layar penahan angin A83-FUR dan gunakan penyaring potongan rendah |
| Audio hilang | Gunakan kartu memori dengan peringkat kelas kecepatan lebih tinggi atau jenis lainnya |
| Layar pemberitahuan: CARD ERROR | Format kartu memori atau coba kartu baru yang memenuhi persyaratan. Pastikan untuk mengeksport trek sebelum kartu diformat. |
| Layar pemberitahuan: RTC BATTERY LOW | Baterai RTC dapat kehilangan kemampuan menyimpan isi setelah sekitar sepuluh tahun, dalam hal ini penysetelan waktu dan tanggal tidak akan tersimpan. Hal ini tidak akan mempengaruhi fungsi perangkat. |

Sertifikasi

Informasi bagi pengguna

Peralatan ini telah diuji dan dibuat sesuai batas alat digital Kelas B, sesuai dengan bagian 15 dari Peraturan FCC. Batasan ini di design untuk memberikan perlindungan yang layak terhadap gangguan berbahaya dalam pemasangan dilingkungan tempat tinggal. Peralatan ini menghasilkan, menggunakan dan dapat memancarkan energi frekuensi radio dan, jika tidak dipasang dan digunakan sesuai petunjuk, dapat menyebabkan gangguan yang merugikan komunikasi radio. Bagaimanapun, tidak ada jaminan bahwa gangguan tidak akan terjadi dalam instalasi tertentu. Jika peralatan ini tidak menyebabkan gangguan berbahaya pada penerimaan radio atau televisi, yang mana dapat dimatikan dengan memutar alat off dan on, pengguna dianjurkan untuk mencoba membetulkan gangguan melalui satu atau lebih langkah-langkah berikut:

- Reposisi atau pindahkan antena penerimaan.
- Tingkatkan pemisahan antara peralatan dengan receiver.
- Hubungkan peralatan ke stopkontak pada sirkuit yang berbeda dari mana receiver terhubung.
- Konsultasikan dengan penjual atau teknisi radio/TV berpengalaman untuk bantuan.

Perangkat digital kelas B ini memenuhi Canadian ICES-003. Cet appareil numérique de la classe B est conforme à la norme NMB-003 du Canada.

Memenuhi syarat untuk memakai tanda CE. Sesuai Petunjuk EMC Eropa 2004/1008/EC. Memenuhi Standar Harmonis EN55103-1:1996 dan EN55103-2:1996, untuk lingkungan tempat tinggal (E1) dan lingkungan industri kecil (E2).

Pernyataan Kesesuaian CE bisa diperoleh di: www.shure.com/europe/compliance

Perwakilan Eropa Resmi:
Shure Europe GmbH
Markas Besar Eropa, Timur Tengah & Afrika
Bagian: Persetujuan EMEA
Jakob-Dieffenbacher-Str. 12
75031 Eppingen, Germany
Telepon: 49-7262-92 49 0
Faks: 49-7262-92 49 11 4
Email: EMEAsupport@shure.de

Spesifikasi

Jenis Kartrid

Kondensor Elektret

Corak Kutub

Hiperkardioid/lobar

Format Perekaman

WAV, 24-bit, 48 kHz Nilai Sampling

Respon Frekuensi

50 dengan 20,000 Hz

Sensitivitas

voltase sirkuit terbuka, @ 1 kHz, khas

| | |
|-------------------------|---------------------------------------|
| 0 dB Penguatan | -35,8 dBV/Pa ^[1] (16,2 mV) |
| +30 dB Penguatan | -5,8 dBV/Pa ^[1] (512,9 mV) |

TTS Maksimum

0dB Pengaturan Penguatan, 1 kHz pada 1% THD^[2], 1000 Ω beban

129,2 dB TTS

Sinyal ke Rasio Kebisingan^[3]

+30dB Pengaturan Penguatan

78,4dB

Bising Sendiri

TTS setara, Bobot, khas, +30dB Pengaturan Penguatan

15,6dB TTS-A

Jarak Suhu Kerja

-18°C (0°F) dengan 60°C (145°F)

Kisaran Suhu Penyimpanan

-29°C (-20°F) dengan 74°C (165°F)

Operating Relative Humidity

0 dengan 95%

Rumah

Aluminium cetakan

Persyaratan-Persyaratan Daya

2 Bateri AA (Alkali, NiMH, Li-Ion yang Dapat Diisi Ulang)

Berat Netto

215 g (7,6oz.)

Output Kamera

Jenis Konektor

3,5 mm (1/8") mono ganda, Tidak Seimbang

Impedansi Output

47 Ω

Output Headphone

Jenis Konektor

3,5 mm (1/8") mono ganda

Impedansi Output

5 Ω

^[1] 1 Pa=94 dB SPL

^[2]THD pra-amplifier mikrofon pada saat digunakan, tingkat sinyal input setara dengan output kartrid pada TTS tertentu.

^[3]Rasio S/N merupakan perbedaan 94 dB TTS dan TTS setara kebisingan, Berbobot

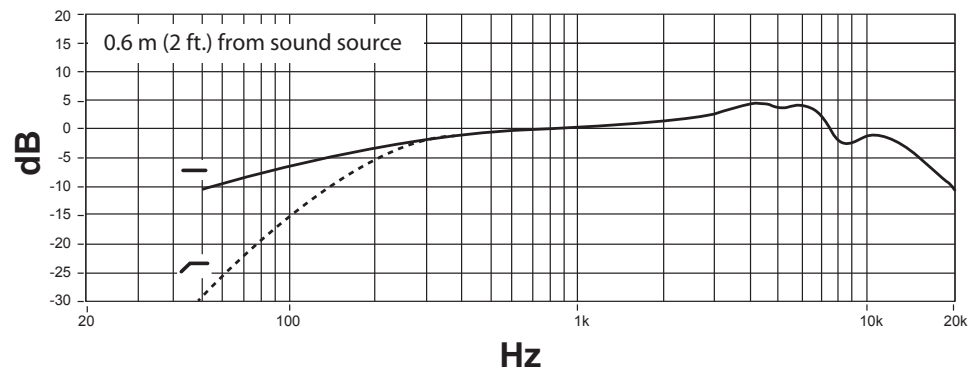
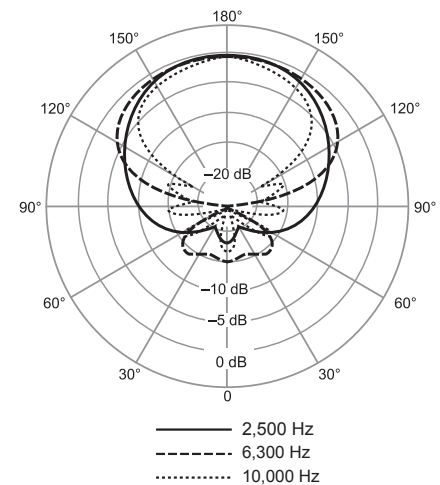
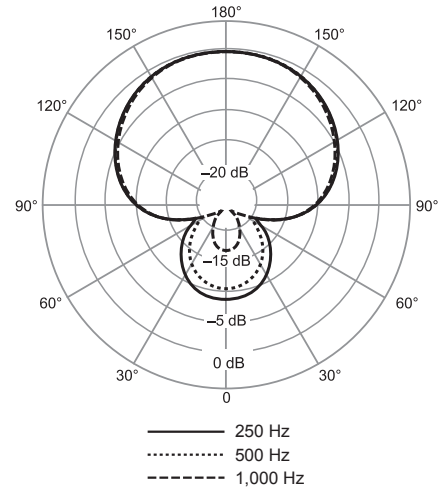

VP83F

概要

Shure VP83Fは、プロ品質のコンデンサー型マイクロホンで、DSLRやビデオカメラ用に設計されています。VP83Fは、内蔵フラッシュ録音を採用し、クリスタルクリア、高品質音声を再現し、他のハードウェアからは完全に独立しています。直観的なメニュー画面により素早く簡単にあらゆる音環境に対応します。

機能

優れた音質

- ・ 高品質録音 (24 Bit/48kHzサンプリング、WAV形式)
- ・ スーパーカーディオイド/ローバーピックアップパターンが不要な音声を拒否
- ・ 干渉チューブで指向性を強化
- ・ RF電磁波耐性

内蔵フラッシュ録音

- ・ microSDカード (32 GB最大) に直接録音
- ・ 簡単なマイクロホン設定とトラック管理ができる直観的メニュー
- ・ ヘッドホンモニタリングとカメラ入力用に別々の出力 (独立した音量調節付き)

頑丈・高信頼性

- ・ 高耐久性、全金属製ハウジング
- ・ Rycote® 一体型ショックマウント
- ・ シューマウントアダプターで取り付け簡単

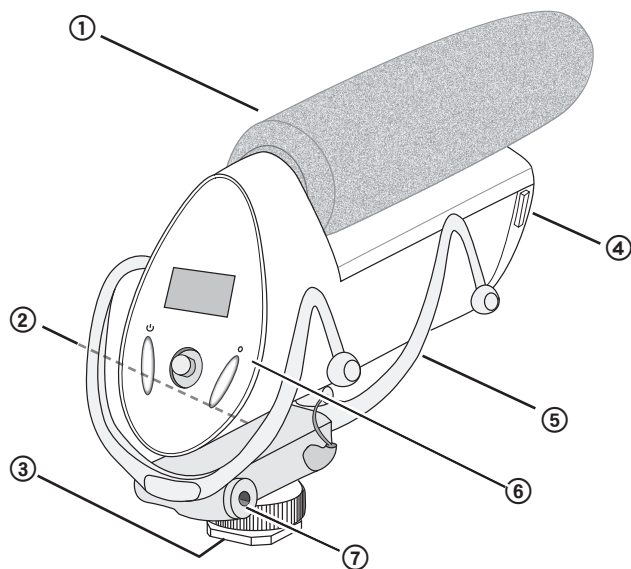

付属品

- ・ Rycote® フォームウインドスクリーン
- ・ 3.5 mmコイル音声ケーブル
- ・ 単三電池2個 (アルゼンチンを除く)
- ・ Rycote® Windjammer™ ウィンドジャマー (オプション)

- ① ウィンドスクリーン
- ② カメラ音声出力
- ③ カメラシューマウント
- ④ 電池・メモリーカードコンパートメント
- ⑤ Rycote® 一体型ショックマウント
- ⑥ コントロールパネル
- ⑦ ヘッドホン音声出力

メモリーカードと電池の装着

VP83Fは動作に単三乾電池2本が必要です（アルカリ、NiMH、またはリチウム）。MicroSDメモリーカードを装着すると録音機能が使用できます。

メモリーカードを装着しなくても、音声はカメラ出力とヘッドホン出力に伝達されます。

① フロントパネルの操作

両側のラッチを握り、フロントパネルを開いて、メモリーカード・電池コンパートメントにアクセスします。

② メモリーカードの装着

必ず電源をオフしてからメモリーカードの装着/取り外しを行ってください。

装着方法：カードを、接触面を上にして、電池ドアの上にあるスロットに挿入します。完全に挿入すると、カードがロックされます。

取り外し方法：カードを押してロックを解除し、引っ張ってデバイスから取り出します。

注記：デバイス内でメモリーカードをフォーマットしてから使用してください。詳細についてはユーザーガイドのメモリーカード要件セクションを参照してください。

③ 電池の装着と交換

フロントパネル内側にある電池ドアを、留め具を下に押しつけて開けます。極性の表示に従って電池を挿入します。

注記：電池ドアを閉じ、ラッチをかけてからフロントパネルを閉じてください。

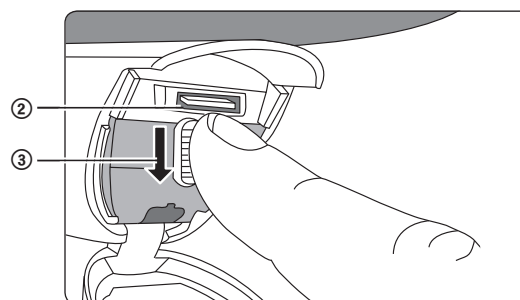
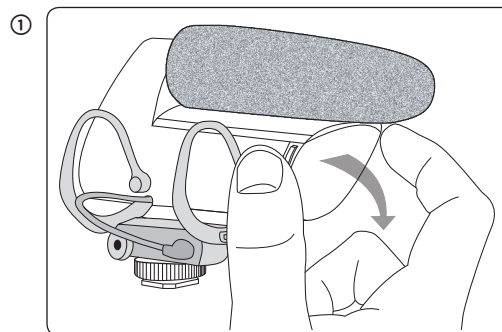

マイクロホンの取付方法

カメラで：

1. マイクロホンをカメラシューにスライドします。
2. 刻み目付きリングを締めて固定します。

ヒント：ショックマウントによる振動防止機能に加え、ローカットフィルターを使用して、取扱時のノイズと低周波数振動をさらに除去することができます。

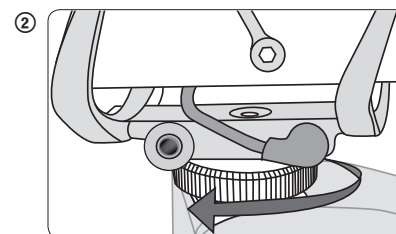
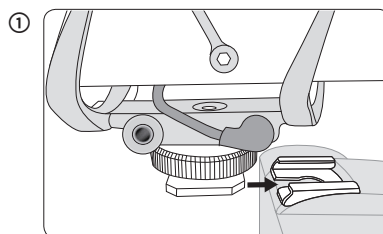

三脚で：

シューマウントのベースにある1/4インチのネジ穴は、1/4インチセンターコラムのある三脚に対応しています。マイクロホンを時計回りに慎重に回し、三脚に固定します。マイクスタンドやブームポール等、他の装着方法については、アダプターが必要となることがあります。

オーディオ接続

カメラ出力 (赤)

カメラ出力は、カメラのバックアップトラック録音用に音声信号を送ります。3.5 mmコイルケーブルを使用し、VP83Fカメラ出力をカメラの音声入力に接続します。

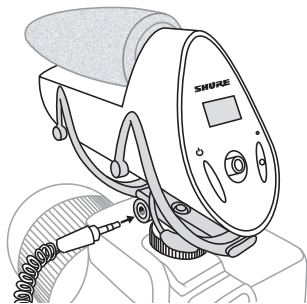

ヘッドホン出力 (黒)

ヘッドホンヘッドホン出力に接続し、録音のモニタリングや再生時の視聴を行います。

重要：ヘッドホン音量の調節には、マイクロホンゲインを使わないでください。信号の質の低下や歪みが生じることがあります。

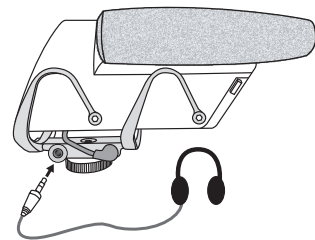

コントロールパネル

① メニューディスプレイ

メニュー情報と設定を表示します。

② 電源ボタン

装置のオン/オフを切り替えます。

③ 5ポジションジョイスティック

メニューをナビゲートします。ジョイスティックの中央を押して選択を行います。

④ 録音ボタン

- ・ 押すと録音の開始と一時停止ができます
- ・ 長押しすると録音が停止します
- ・ メニューで押すとホームに戻ります

⑤ LED録音インジケーター

- ・ 赤色点灯 = 録音中
- ・ 赤色点滅 = 一時停止

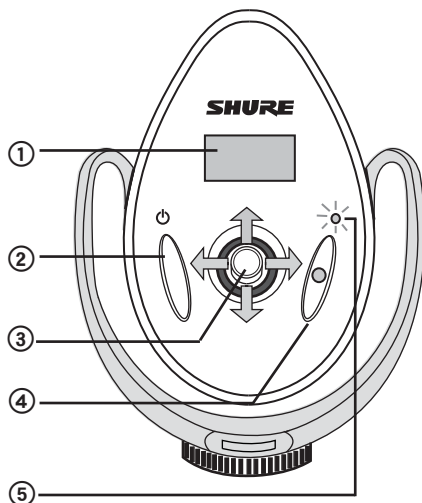

メニューナビゲーション

➡ **メニューを開く：**ジョイスティックを右に押してメインメニューを開き、サブメニュー画面に進みます。

⬅ **前の画面に戻る/ホーム画面アイコンを選択する：**ジョイスティックを左に押してメニューから戻ります。ホーム画面で、左を押すとゲイン、ヘッドホン音量、ローカットフィルターがハイライトされ、調節できるようになります。

⊙ **Enter：**ジョイスティックの中央のボタンを押します。

⬆/⬆ **スクロール/パラメーターの調整：**ジョイスティックを上下に押して、メニューアイテムをスクロールするか、選択したときにパラメーターを変更します。

ホーム画面インジケーター

① トラック情報

トラックタイトルと時間を表示します

② ローカットフィルターアイコン

オン： 
オフ： 

③ 残りの録音時間

メモリーカードの残りを表示します

④ ヘッドホン音量

⑤ 電池メーター

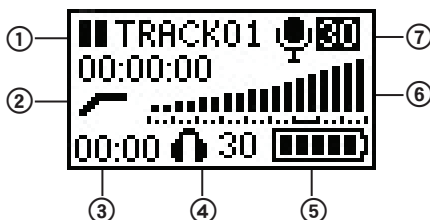

⑥ オーディオメーター (ゲイン)

マイクロホンの信号レベルと、推奨ピークレベルのレンジインジケーターが表示されます

⑦ マイクロホンゲイン値

ホーム画面から手軽に調節できます

以下の設定は、ホーム画面でハイライトすることによって調節可能になります：

- ・ ヘッドホン音量
- ・ マイクロホンゲイン
- ・ ローカットフィルタ

ジョイスティックを左または右に押すと、調節するアイコンがハイライト表示されます。上下を使用して値を変更します。

音声パス

以下の図は、デバイスからどのように音声流れるかを示します：

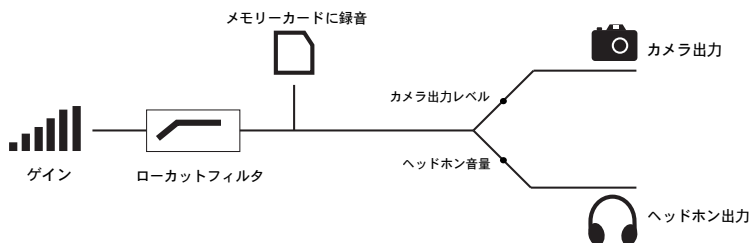

重要：最適な信号対雑音比を実現するにはゲイン設定の指示に従います。ゲインは、信号パスの最初であるため、それ以降のすべてに影響します。ゲインは、ヘッドホン信号のブーストや減衰には使用しないでください。ヘッドホン音量を使ってモニタリングレベルを調節してください。ヘッドホン出力とカメラ出力のレベル調節は、信号がデバイスの録音セクションに到達した後に行われます。ゲイン設定が低すぎる場合やクリッピングしている場合は、補正に使用しないでください。

使用前にメモリーカードをフォーマットする

デバイスのメモリーカードをフォーマットしてから使用し、最適な録音を実現してください。トラックをエクスポートしてからカードをフォーマットするようお勧めします。

カードをフォーマットするには、メニューに入り、**UTILITIES > SD CARD > FORMAT CARD**を選択します。

マイクロホンゲインを調節する

最高品質の音声信号を得るためには、マイクロホンゲインを適切なレベルに設定する必要があります。ジョイスティックを上下に押し、メニューの**MIC GAIN**画面のレベルを調節するか、マイクゲインアイコンがハイライトされた状態でホーム画面から調節します。最適な結果を得るためには以下のガイドラインを使用してください：

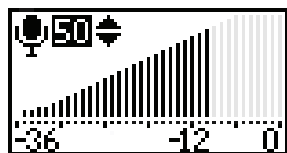

- 最大の予想サウンドレベルに合わせてゲインを調節します。最大音量のサウンドは-12 dBと-6 dBの間にピークが来るようにしてください。



- ゲインを低く設定すると録音にノイズが多くなります。高すぎると信号がクリップされて歪みます。音声メーターは、レベルが最高のバーレベルに達している場合、信号がクリッピングしていることを示します。

ヒント：より高い分解能測定には、**MIC GAIN**画面のゲインを調節し、信号がピークに到達したときに正確に確認できるようにします。

ヘッドホンとカメラ出力の音量

ヘッドホン音量：メニューでは**HEADPHONE**を選択してアクセスできます。また再生中、録音中、およびホーム画面では、ヘッドホンアイコンを選択してジョイスティックを上下させてアクセスできます。

カメラ出力音量：アクセスするには、メニューで **UTILITIES > CAMERA OUT**を選択します。レベルは選択可能です (**LOW**, **MEDIUM**, または**HIGH**)。これによってカメラプリアンプのさまざまな感度に対応できます。

注記：必ずゲインを適切なレベルに設定してから、ヘッドホンまたはカメラ出力音量を調節してください。

ローカットフィルタ

低周波数170 Hz以下をロールオフし (オクターブあたり12 dB)、カメラ取扱い等の要素による低周波数振動を軽減します。カスタムRycote® ウィンドジャマー (A83-FUR) を使用してウィンドノイズをさらに軽減できます。

音声録音

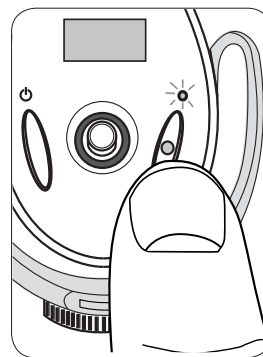

- **録音：**録音ボタンを押して録音を開始します。LEDインジケータは録音中に点灯します。停止した録音を再開した場合以外は、録音を押すと新しいトラックが作成されます。
- **一時停止：**録音ボタンを押して録音を一時停止します。停止中はLEDが点滅します。録音を再度押して再開します。
- **停止：**録音ボタンを2秒間長押しします。

録音中に設定を調節する

必要に応じて、音声設定 (**マイクロホンゲイン**、**ヘッドホン音量**、および**ローカットフィルタ**) を録音中に調節し、予定外の変化に応じて補正します (クリッピングを起こす音量増加等)。ジョイスティックを左に押してアイテムをハイライトし、ジョイスティックを上下に押して値を変更します。最適な結果を得るためには、録音前にすべての設定を設定します。

注記：メニューは録音中にはアクセスできません。

トラックの管理

トラックの再生

録音したトラックを視聴するには、**FILE LIST**をメニュー画面から選択します。トラックをハイライトし、**PLAYBACK**を選択して開きます。

再生コントロール

| 機能 | | ジョイスティックの操作 |
|---------|------------|-------------|
| ◀◀ / ▶▶ | 前/次のトラック | 左/右へ押す |
| ◀◀ / ▶▶ | 巻き戻し/早送り | 左/右へ押し続ける |
| ▶ / | 再生/一時停止 | 中央を押す |
| ← | トラックリストに戻る | 一時停止中に左へ押す |
| ⌂ | ホーム画面に戻る | 録音ボタンを押す |

トラックの削除

音声トラックを削除するには、メニュー画面から**FILE LIST**を選択し、削除したいトラックを開き、**DELETE**を選択します。

注記：トラックを削除すると、復元できません。

トラックのエクスポート

.WAV音声ファイルをエクスポートするには、デバイスをオフにし、MicroSDメモリーカードを取り外します。SDカードアダプターまたはUSBアダプターを使用してファイルをコンピューターに転送します。インポートしたすべてのトラックには、タイトルとタイムスタンプが含まれます。

ヒント：最高のパフォーマンスを得るためには、トラックをエクスポートした後、毎回、デバイスのメモリーカードを初期化してください。

ユーティリティ

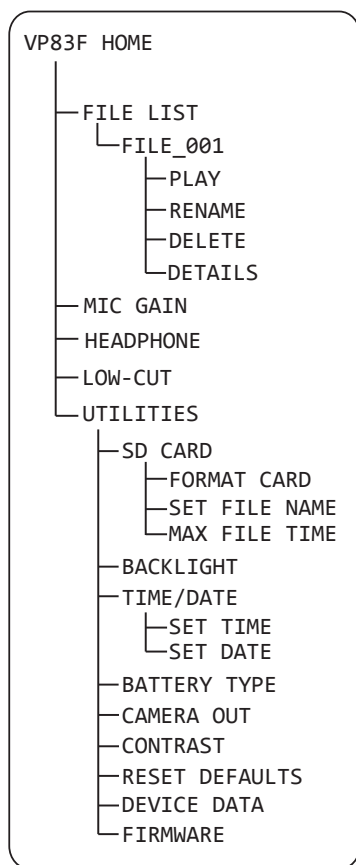

SD CARD

残りの録音時間が表示され、以下の設定にアクセスできます：

FORMAT CARD: microSDカードを初期化すると、**すべてのデータが消去されるため、最初に使用する前に行ってください。**

MAX FILE TIME: 最大ファイルサイズを調整すると、長時間トラックの分割を決定することができます。最大ファイルサイズを1GB (2時間) に設定すると、6時間の録音は3つのWAVファイルに分割されます。

SET FILE NAME: ファイル名は、デフォルトでは**TRACK**に設定されますが、文字を選択し、上下にスクロールして変更することで、変更することができます。この機能は、別のセッションまたはプロジェクトを識別する際に便利です。

BACKLIGHT

LED画面バックライトがオンを保つ時間を調整します。

TIME/DATE

トラックにエクスポート時にタイムスタンプが含まれるように日時を設定します。

BATTERY TYPE

メーターに対して適切な電池タイプを選択し、正確に読み取れるようにしてください。

CAMERA OUT

カメラに送信される音声信号の音量を調節します。

HIGH (0dB): ローゲインプリアンプ付きカメラ用です。

MEDIUM (-20dB): 多くのカメラに適しています。

LOW (-40dB): センシティブプリアンプ付きカメラ用です。

CONTRAST

コントラスト値を調節し、ディスプレイ画面の明暗の比率を変更します。

RESTORE DEFAULTS

日時以外のすべての工場出荷時設定を復元します。

DEVICE DATA

技術的なデバイス情報を表示します。

UPDATE FW

メモリーカードからファームウェアアップデートを有効にします。装置には最新のファームウェアをインストールすることをお勧めします。詳細はwww.shure.comをご覧ください。

電池寿命

デバイスにどの電池タイプを使うかについては、以下の情報を使用してください。実際の動作時間は、メモリーカードや電池のブランド、出力音量、使用ヘッドホンのタイプにより異なります。

| 電池タイプ (単三) | 電池動作時間 (時間) | |
|------------|-------------|---------|
| | 録音時 | 音声のみを伝達 |
| アルカリ | 9.5 | 10.5 |
| NiMH | 12 | 15 |
| リチウム | 17.5 | 22.5 |

注記：電池アイコンは、残り動作時間約15分になると点滅を開始します。

メモリーカードの要件

VP83Fは、MicroSDカード (クラス6以上) が必要です。録音を開始する前に新品のメモリーカードをデバイス内で必ず初期化してください。Shureでは、有名メーカーのメモリーカードを使用することをお勧めしています。低品質や低速のメモリーカードを使用すると、パフォーマンスに影響が出ることがあります。

メモリーカード録音容量

| メモリー | おおよその録音時間 |
|------------------|-----------|
| 4 GB | 8時間 |
| 8 GB | 16時間 |
| 16 GB | 32時間 |
| 32 GB (最大カードサイズ) | 64時間 |

付属品及び交換パーツ

| | |
|--------------------------------|---------|
| Rycote® 交換用フォームウインドスクリーン | A83W |
| Rycote® Windjammer™ (ウインドジャマー) | A83-FUR |

トラブルシューティング

| 問題 | 解決策 |
|------------------------------|--|
| 装置がオンにならない | 電池を交換し、電池が正しく装着されていることを確認します。 |
| 音が歪む | マイクロホンゲインが高すぎ、クリッピングしている場合があります。ゲインレベルを下げてみてください。ゲインが正しく調節されている場合は、ヘッドホンの出力音量を下げるか、別のヘッドホンを使用してみてください。ヘッドホン出力やカメラ出力が完全に接続されていることを確認してください。 |
| 音が聞こえない | 音声メーターが信号を示さない場合、マイクロホンゲインを上げてみてください。音声メーターが信号を示す場合は、ヘッドホン出力レベルとヘッドホンの接続をチェックしてください。すべてが正しいにもかかわらず音が出ない場合は、別のヘッドホンを試してみてください。 |
| 音声録音されない | MicroSDメモリーカードを正しく装着してください。デバイスのカードを初期化し、メモリーカードが記載要件を満たしていることを確認してください。問題が解消されない場合は、新しいメモリーカードを使用してください。 |
| ウインドノイズ | A83-FURウインドスクリーンを使用し、ローカットフィルターを使用してください |
| 音声ドロップアウト | 高速クラス、または他のメーカーのメモリーカードを使用してください。 |
| 通知画面: CARD ERROR | メモリーカードを初期化するか、要件を満たす新品のカードを試してください。カードを初期化する前に、トラックをエクスポートしてください。 |
| 通知画面: RTC BATTERY LOW | RTC電池は、約10年間で充電ができなくなる場合があります。その場合は、日時設定は保存されません。これはデバイスの機能には影響しません。 |

認証

ユーザーの方へのお知らせ

本機器はテストされFCC規定パート15に従いクラスBデジタル機器に適合しますが、制限があります。これらの制限は、住宅地域において設置する際、有害な電波干渉から機器を適度に保護するためのものです。本機器は電磁波を発生・使用し、放射する場合があります。取扱説明書に従って設置しないと無線通信に電波干渉が起こります。また、設置状況に関わらず妨害を引き起こす可能性もあります。本機器によりラジオやテレビの受信に電波干渉が起こるようであれば (これは、機器の電源を一度切ってから入れるとわかります)、次の手段を1つまたは複数用いて電波干渉を防いでください。

- 受信アンテナを別の方向に向けるか、別の場所に移す。
- 機器と受信機の設置間隔を広げる。
- 受信機を接続しているコンセントとは別の回路にあるコンセントに機器を接続する。
- 販売店または熟練したラジオ/テレビ技術者に相談する。

本クラスBデジタル機器はCanadian ICES-003に適合しています。Cet appareil numérique de la classe B est conforme à la norme NMB-003 du Canada.

CEマーキングに適合。欧州EMC指令2004/108/ECに適合。住宅(E1)および軽工業(E2)環境に関し、EN55103-1:1996およびEN55103-2:1996の整合規格に対応。

CE適合宣言書は以下より入手可能です:www.shure.com/europe/compliance

ヨーロッパ認可代理店:

Shure Europe GmbH

ヨーロッパ、中東、アフリカ地区本部:

部門:EMEA承認

Jakob-Dieffenbacher-Str. 12

75031 Eppingen, Germany

Tel: 49-7262-92 49 0

Fax: 49-7262-92 49 11 4

Eメール: EMEAsupport@shure.de

仕様

カートリッジタイプ

エレクトレットコンデンサー

指向特性

ハイパーカーディオイド/ローバー

録音形式

WAV, 24ビット, 48 kHz サンプリングレート

周波数特性

50 ~ 20,000 Hz

感度

開回路電圧, @ 1 kHz, 標準

| | |
|------------|---------------------------------------|
| 0 dB ゲイン | -35.8 dBV/Pa ^[1] (16.2 mV) |
| +30 dB ゲイン | -5.8 dBV/Pa ^[1] (512.9 mV) |

最大SPL

0dB ゲインの設定, 1% THDで1 kHz^[2], 1000 Ω 負荷

129.2 dB SPL

S/N比^[3]

+30dB ゲインの設定

78.4dB

自己雑音

等価SPL, Aウェイト, 標準, +30dB ゲインの設定

15.6 dB SPL-A

動作温度範囲

-18°C (0°F) ~ 60°C (145°F)

保管温度範囲

-29°C (-20°F) ~ 74°C (165°F)

動作相対湿度

0 ~ 95%

外装

鋳造アルミニウム

使用電源

2 単三電池 (アルカリ, NiMH, 充電式リチウムイオン)

質量

215 g (7.6 オンス)

カメラ出力

コネクタの種類

3.5 mm デュアルモノ, アンバランス

出カインピーダンス

47 Ω

ヘッドホン出力

コネクタの種類

3.5 mm デュアルモノ

出カインピーダンス

5 Ω

^[1] 1 Pa=94 dB SPL

^[2] 入力信号を加えた時のマイクロホンプリアンプのTHDは、所定のSPLにおけるカートリッジ出力と等価となります。

^[3] S/N比は、94dB SPLと自己雑音の等価SPLとの差となります。Aウェイト。

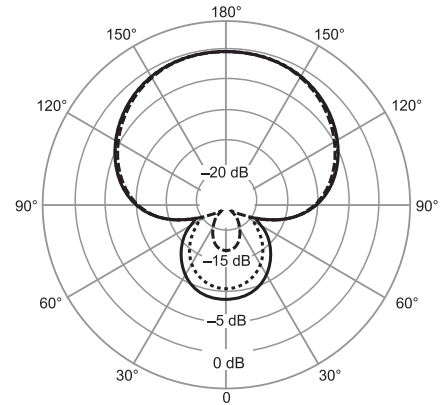

— 250 Hz
- - - 500 Hz
- · - · - 1,000 Hz

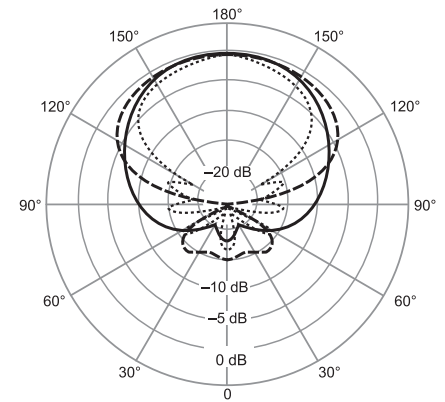

— 2,500 Hz
- - - 6,300 Hz
- · - · - 10,000 Hz

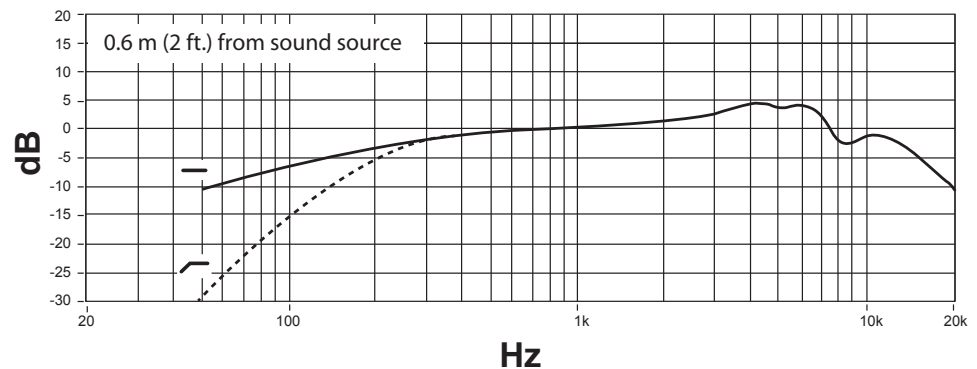

VP83F

일반 설명

Shure VP83F는 DSLR 및 비디오 카메라용으로 설계된 전문가 수준의 콘덴서 마이크입니다. VP83F는 내장형 플래시 레코딩을 특징으로 하며 다른 하드웨어와 완전히 독립적으로 수정없이 많은 고밀도의 오디오를 포착합니다. 직관적인 메뉴로 설정을 빠르게 할 수 있으며 거의 모든 음파 환경에서 간단히 사용할 수 있습니다.

특징

뛰어난 오디오 품질

- 고해상도 녹음(24 Bit/48kHz 샘플링, WAV 형식)
- 초지향성/로바 픽업 패턴으로 원하지 않는 사운드를 차단합니다.
- 증가된 방향성을 위한 간섭 튜브
- RF 내성

내장형 플래시 레코딩

- microSD 카드에 직접 녹음 (최대 32GB)
- 손쉬운 마이크 구성과 트랙 관리를 위한 직관적 메뉴
- 헤드폰 모니터링용 출력과 카메라 입력을 독립적 볼륨 조절로 분리

견고하고 신뢰성 있음

- 내구성이 좋은 전체 금속 하우징
- Rycote® 통합형 쇼크마운트
- 손쉬운 설치를 위한 슈마운트 어댑터

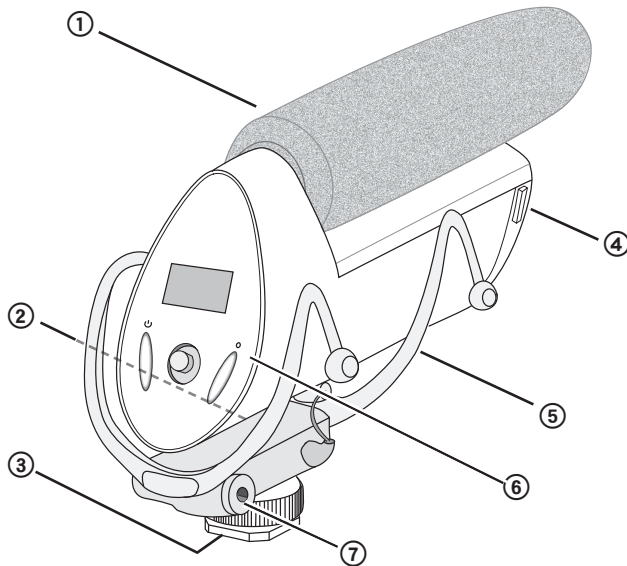

액세서리

- Rycote® 폼 윈드스크린
- 3.5 mm 코일 오디오 케이블
- AA 건전지 2개 (아르헨티나 제외)
- Rycote® Windjammer™ 윈드재머 (옵션)

- ① 윈드스크린
- ② 카메라 오디오 출력
- ③ 카메라 슈 마운트
- ④ 건전지 및 메모리 카드 장착함
- ⑤ Rycote® 통합형 쇼크마운트
- ⑥ 제어판
- ⑦ 헤드폰 오디오 출력

메모리 카드와 건전지 설치하기

VP83F는 작동을 위해 AA 건전지 2개가 필요합니다(알카라인, NiMH 또는 리튬 건전지와 호환). MicroSD 메모리 카드 설치로 녹음 기능을 가능하게 합니다.

메모리 카드가 설치되어 있지 않아도 오디오는 여전히 카메라와 헤드폰 출력으로 전달됩니다.

① 전면 패널 열기

각 면의 래치를 누른 다음 전면 패널을 열어 메모리 카드를 설치/제거하거나 건전지 장착함의 건전지를 설치/교체하십시오.

② 메모리 카드 설치하기

메모리 카드를 제거하거나 설치하기 전에 항상 전원을 끄십시오.

설치하기: 건전지 도어 위쪽에 위치한 슬롯에 카드를 접촉면이 위로 가게 삽입하십시오. 끝까지 밀어 넣으면, 카드가 완전히 고정됩니다.

제거하기: 카드를 눌러 잠금을 해제한 다음, 장치에서 메모리 카드를 꺼내십시오.

주: 처음 사용하는 경우 사용 전에 장치에서 메모리 카드를 포맷하십시오. 더 자세한 정보는 사용자 가이드의 메모리 카드 요건 섹션을 참조하십시오.

③ 건전지 설치 및 교체하기

패스너를 아래로 눌러 전면 패널 내부에 위치한 건전지 도어를 여십시오. 극성 표시에 맞게 건전지를 넣으십시오.

주: 전면 패널을 닫기 전에 건전지 도어를 닫고 걸쇠를 잠궈야 합니다.

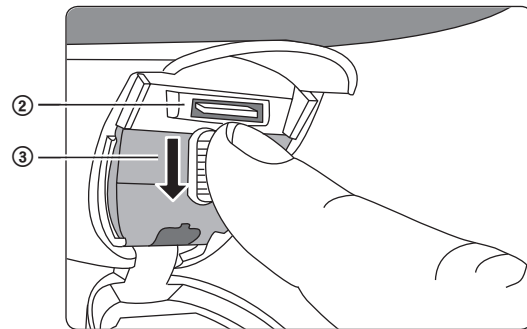
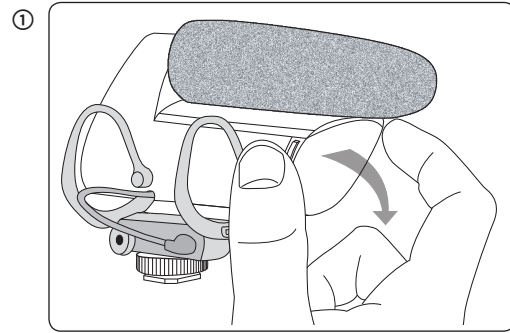

마이크 장착하기

카메라에 장착하기:

1. 마이크를 카메라 슈에 밀어 넣습니다.

2. 잠금 링을 조여서 고정시키십시오.

팁: 쇼크 마운트가 제공하는 진동 방지 기능이외에도 로우-컷 필터를 취급 시 소음과 저 주파수 소음을 추가로 제거합니다.

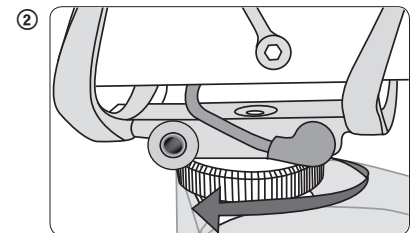
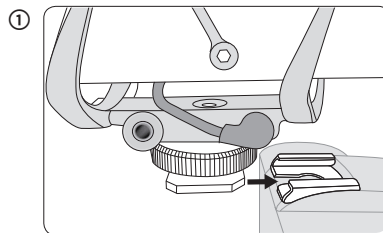

받침대에 장착하기:

슈 마운트의 베이스에 있는 1/4 인치 나사 구멍은 1/4 인치 중앙 칼럼이 있는 받침대와 호환됩니다. 조심스럽게 마이크를 시계방향으로 돌려 받침대에 조이십시오. 마이크 스탠드 또는 붐 폴과 같은 다른 장착 솔루션을 위해 어댑터가 필요할 수도 있습니다.

오디오 연결

카메라 출력(빨간색)

카메라 출력에서 오디오 신호를 통과시켜 카메라의 백업 트랙을 기록합니다. 3.5mm 코일 케이블을 사용하여 VP83F 카메라 출력을 카메라의 오디오 입력에 연결합니다.

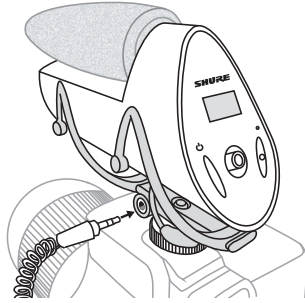

헤드폰 출력(검정색)

레코딩을 모니터링하고 재생 중에 듣기 위해 헤드폰 쌍을 헤드폰 출력에 연결합니다.

중요: 절대로 마이크 게인을 사용하여 헤드폰 볼륨을 조절하지 마십시오. 이렇게 하면 신호 품질이 저하되거나 왜곡될 수도 있습니다.

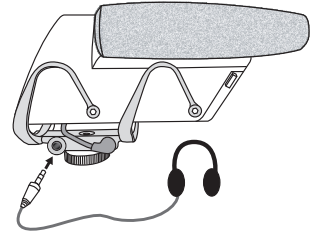

제어판

① 메뉴 디스플레이

메뉴 정보와 설정을 표시합니다.

② 전원 버튼

해당 기기를 켜고 끕니다.

③ 5-포지션 조이스틱

메뉴를 검색합니다. 조이스틱의 중심을 밀어 선택합니다.

④ 레코드 버튼

- 눌러서 녹음을 시작하고 잠시 멈춥니다.
- 계속 누르고 있으면 녹음이 중단됩니다.
- 메뉴에 있는 경우, 누르면 홈으로 돌아옵니다.

⑤ LED 녹음 표시기

- 빨간색으로 계속 켜짐 = 녹음
- 빨간색 점멸 = 잠시 중단

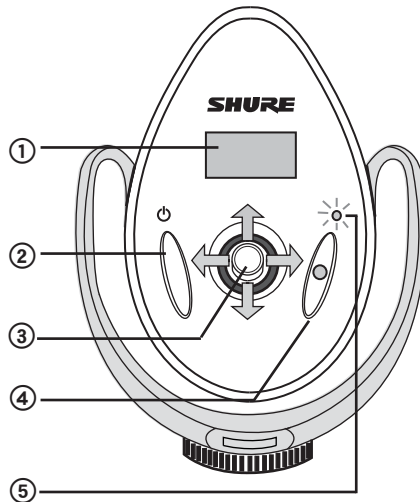

메뉴 네비게이션



메뉴 열기: 조이스틱을 오른쪽으로 눌러 메인 메뉴를 연 다음 하위메뉴 화면으로 진행합니다.



이전 화면으로 되돌아가기/홈 화면 아이콘 선택하기: 조이스틱을 왼쪽으로 눌러 메뉴에서 빠져 나옵니다. 홈 화면에서, 왼쪽으로 누르면 게인, 헤드폰 볼륨 또는 로우-컷 필터가 강조되어 조절을 할 수 있게 됩니다.



엔터: 조이스틱 중앙 버튼을 누릅니다.



스크롤/파라미터 조절: 조이스틱을 위 또는 아래로 눌러 메뉴 항목을 스크롤하거나 선택된 파라미터를 변경합니다.

홈 화면 표시기

① 트랙 정보

트랙 제목과 길이를 표시합니다.

② 로우-컷 필터 아이콘

On:

Off:

③ 남은 녹음 시간

메모리 카드의 남은 시간을 표시합니다.

④ 헤드폰 볼륨

⑤ 건전지 미터

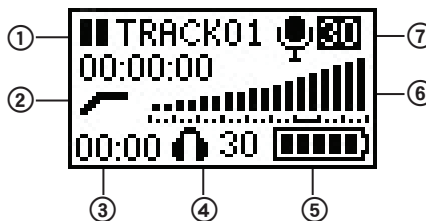

⑥ 오디오 미터 (게인)

권장 피크 레벨에 대한 범위 표시기와 함께 마이크 신호 레벨을 표시합니다

⑦ 마이크 게인 값

홈 화면에서 빠른 조절

다음 설정은 홈 화면에서 강조될 때 조절이 가능합니다.

- 헤드폰 볼륨
- 마이크 게인
- 로우-컷 필터

조이스틱을 왼쪽 또는 오른쪽으로 눌러 조절을 위한 아이콘을 강조표시하고, 위/아래로 움직여 값을 변경합니다.

오디오 경로

다음 도면은 오디오가 장치 내에서 어떻게 흘러가는지를 보여줍니다.

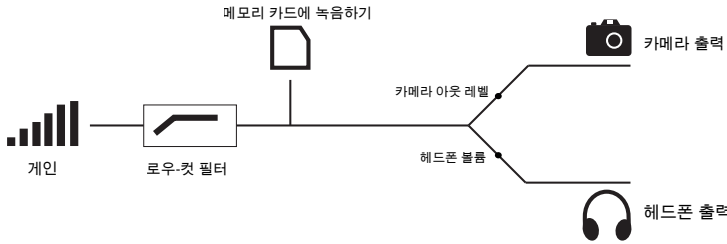

중요: 가장 좋은 신호 대 잡음 성능을 위해 게인 설정 지침을 따르십시오. 신호 경로에서 처음이기 때문에, 게인은 뒤따르는 모든 것에 영향을 미칩니다. 게인은 헤드폰 신호를 부스트하거나 감쇄하는데 절대로 사용하지 않습니다. 헤드폰 볼륨을 사용하여 모니터링 레벨을 조절하십시오. 헤드폰과 카메라 출력 레벨 조절은 신호가 장치의 녹음 섹션에 도달한 이후에 발생하며, 게인 설정이 너무 낮거나 또는 클리핑되어 있는 경우 보상을 위해 사용해서는 안 됩니다.

사용 전에 메모리 카드 포맷

처음 사용하는 경우 최고의 녹음 성능을 위해 사용 전에 장치에서 메모리 카드를 포맷하십시오. 트랙을 내보낸 후에 카드를 포맷하도록 권장합니다.

카드를 포맷하려면, 메뉴를 입력하고 선택합니다 **UTILITIES > SD CARD > FORMAT CARD.**

마이크 게인 조절하기

최고 품질의 오디오 신호를 포착하기 위해, 마이크 게인을 적절한 레벨로 설정해야 합니다. 조이스틱을 위 또는 아래로 눌러 마이크 게인이 강조되면 메뉴의 **MICGAIN** 화면 또는 **홈** 화면에서 레벨을 조절하십시오. 최고의 결과를 얻기 위해 다음의 가이드라인을 사용하십시오.

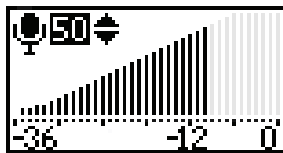

- 최고 예상 사운드 레벨에 연동된 게인을 조절합니다. 가장 큰 사운드는 -12 dB와 -6 dB 사이에서 피크가 되어야 합니다.



- 게인을 너무 낮게 설정하면 녹음 시 소음이 더 많아집니다. 너무 높게 설정하면, 신호가 클리핑되어 왜곡됩니다. 오디오 미터가 레벨이 가장 높은 바에 도달한 때에 신호가 클리핑되고 있음 표시합니다.

팁: 고해상도 미터링을 위해, **MICGAIN** 화면에 있는 게인을 조절하여 어디에서 신호가 피크가 되고 있는지를 더욱 정확하게 봅니다.

헤드폰 및 카메라 출력 볼륨

헤드폰 볼륨: HEADPHONE을 선택하여 메뉴에서, 또는 헤드폰 아이콘을 선택하고 조이스틱을 위 또는 아래로 눌러서 재생, 녹음, 그리고 홈 화면에서 조절 가능.

카메라 출력량: 메뉴에서 선택하여 조절 **UTILITIES > CAMERAOUT.** 다른 카메라 프리앰프 민감도를 맞추기 위해 레벨을 선택할 수 있습니다 (**LOW, MEDIUM, or HIGH**).

주: 헤드폰 또는 카메라 출력량을 조절하기 전에 항상 게인을 적절한 레벨로 설정하십시오.

로우-컷 필터 (Low-Cut Filter)

카메라 취급 및 기타 환경적 요인에 의한 저 주파수 잡음을 낮추기 위해 저 주파수를 170 Hz 이하(옥타브 당 12dB)로 낮춥니다. 사용자 지정 Rycote® 윈드재머[®] (A83-FUR)를 사용하여 바람 소음을 더욱 낮출 수 있습니다.

오디오 녹음

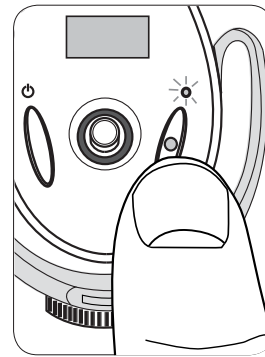

- **녹음:** 녹음 버튼을 눌러 녹음을 시작합니다. 녹음 중 LED 표시기에 불이 들어옵니다. 잠시 중단된 녹음을 재개하는 경우를 제외하고는, 녹음 버튼을 누르면 항상 새로운 트랙이 만들어집니다.
- **잠시 중단:** 녹음 버튼을 눌러 녹음을 잠시 중단합니다. 녹음이 잠시 중단된 동안 LED가 깜박입니다. 녹음 버튼을 다시 눌러 녹음을 재개합니다.
- **정지:** 녹음 버튼을 2 초 동안 누릅니다.

녹음 중 설정 조정하기

필요 시, 녹음 중에 오디오 설정((**마이크 게인**, **헤드폰 볼륨**, 및 **로우-컷 필터**)을 조절하여 클리핑을 유발하는 볼륨 증대와 같은 예기치 않은 변경에 대해 보상할 수 있습니다. 조이스틱을 왼쪽으로 눌러 항목을 강조한 다음, 조이스틱을 위 아래로 눌러 값을 변경합니다. 최적의 결과를 위해 녹음 전에 모든 설정을 구성합니다.

주: 녹음 중에는 메뉴를 사용할 수 없습니다.

트랙 관리

트랙 재생

녹음된 트랙을 들으려면, 메뉴 화면에서 **FILELIST**를 선택하십시오. 트랙을 강조한 다음 **PLAYBACK**을 선택하여 여십시오.

재생 컨트롤

| 기능 | | 조이스틱 동작 |
|---------|--------------|-----------------|
| ◀◀ / ▶▶ | 이전/다음 트랙 | 왼쪽/오른쪽으로 누름 |
| ◀◀ / ▶▶ | 뒤로/앞으로 | 왼쪽/오른쪽으로 계속 누름 |
| ▶ / | 재생/잠시 중단 | 가운데를 누름 |
| ← | 트랙 목록으로 되돌아가 | 잠시 중단 중 왼쪽으로 누름 |
| ⏪ | 홈 화면으로 돌아감 | 녹음 버튼을 누름 |

트랙 삭제

오디오 트랙을 삭제하려면, 메뉴 화면에서 **FILELIST**를 선택하고 삭제할 트랙을 연 다음, **DELETE**를 선택합니다.

주: 트랙이 삭제되면 복구할 수 없습니다.

트랙 내보내기

.WAV 오디오 파일을 내보내려면, 장치를 끈 다음 MicroSD 메모리 카드를 제거합니다. SD 카드 어댑터 또는 USB 어댑터를 사용하여 파일을 컴퓨터로 전송합니다. 전송되는 모든 트랙에는 제목과 타임 스탬프가 포함됩니다.

팁: 최적의 성능을 위해, 트랙을 내보낸 후 장치에서 메모리 카드를 포맷하십시오.

유틸리티

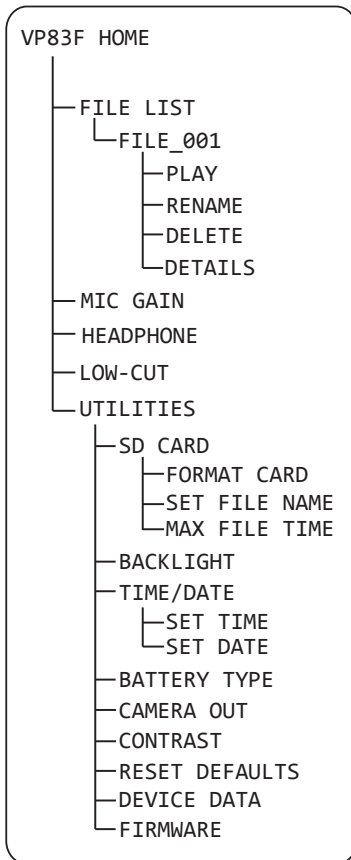

SD CARD

남은 녹음 시간이 표시되고 다음 설정을 할 수 있습니다.

FORMAT CARD: microSD 카드를 포맷하면 모든 데이터가 지워지므로 첫 번째 사용 이전에 포맷해야 합니다.

MAX FILE TIME: 최대 파일 크기를 조절하면 트랙 파티션을 더욱 길게 할 수 있습니다. 만약 최대 파일 크기가 1GB (2 시간)이면, 6시간 녹음 분량은 3개의 별도 WAV 파일로 나누어야 합니다.

SET FILE NAME: 파일 이름은 **TRACK** 으로 기본 설정되지만, 문자를 선택한 다음 위 아래로 스크롤하여 변경할 수 있습니다. 이 기능은 서로 다른 세션 또는 프로젝트를 식별하는데 유용합니다.

BACKLIGHT

LED 화면 백라이트가 켜져 있는 지속 시간을 조절합니다.

TIME/DATE

시간과 날짜를 설정하여 트랙을 내보낼 때 타임 스탬프가 포함되게 합니다.

BATTERY TYPE

미터가 정확하게 읽을 수 있도록 적절한 건전지 종류를 선택합니다.

CAMERA OUT

카메라에 전송되는 오디오 신호의 양을 조절합니다.

HIGH (0dB): 로우 게인 프리앰프가 있는 카메라 용.

MEDIUM (-20dB): 대부분의 카메라에 적합.

LOW (-40dB): 민감한 프리앰프가 있는 카메라 용.

CONTRAST

대비값을 조절하여 디스플레이 화면의 조명 비율을 어렵게 변경하십시오.

RESTORE DEFAULTS

시간과 날짜를 제외한 모든 기본 출하시 설정을 복원합니다.

DEVICE DATA

기술적 장치 정보를 표시합니다.

UPDATE FW

메모리 카드에서 펌웨어 업데이트를 가능하게 합니다. 최신의 펌웨어를 장치에 설치하도록 권장합니다. 더 자세한 내용은 www.shure.com 을 참조하십시오.

배터리 수명

이 장치에 어느 건전지를 사용할지 결정해야 될 경우 아래 정보를 참조하십시오. 실제 사용시간은 메모리 카드와 건전지의 브랜드, 출력량 레벨, 헤드폰 종류에 따라 달라질 수 있습니다.

| 건전지 종류(AA) | 건전지 사용시간 (시간) | |
|------------|---------------|----------|
| | 녹음 시 | 오디오 전송 만 |
| 알카라인 | 9.5 | 10.5 |
| 니켈수소 | 12 | 15 |
| 리튬 | 17.5 | 22.5 |

주: 건전지에 약 15분 정도의 사용시간만 남았을 경우 건전지 아이콘이 깜박거리기 시작합니다.

메모리 카드 요건

VP83F에는 클래스 6 이상의 MicroSD 카드가 필요합니다. 새 메모리 카드는 녹음 전에 항상 장치에서 포맷하십시오. Shure에서는 낮은 품질 또는 느린 메모리 카드를 사용할 경우 성능에 부정적 영향을 미칠 수 있으므로 브랜드 명성이 있는 메모리 카드를 사용하도록 권장합니다.

메모리 카드 녹음 용량

| 메모리 | 대략적인 녹음 시간 |
|------------------|------------|
| 4 GB | 8 시간 |
| 8 GB | 16 시간 |
| 16 GB | 32 시간 |
| 32 GB (최대 카드 크기) | 64 시간 |

액세서리와 교체 부품

| | |
|--------------------------|---------|
| Rycote® 교체 폼 윈드스크린 | A83W |
| Rycote® Windjammer™ 윈드재머 | A83-FUR |

문제 해결

| 문제점 | 해결책 |
|---------------------------|--|
| 장치가 켜지지 않음 | 건전지를 교체한 다음 건전지가 정확하게 설치되었는지 확인합니다. |
| 사운드가 왜곡됨 | 마이크 게인이 너무 높게 설정되어 클리핑이 발생할 수도 있습니다. 게인을 낮추십시오. 게인이 적절하게 조절되어 있으면, 헤드폰 출력 볼륨을 낮추거나 다른 헤드폰을 사용해 보십시오. 헤드폰 및/또는 카메라 출력이 완전히 꽂혀 있는지 확인하십시오. |
| 음이 없음 | 오디오 미터가 신호를 등록하지 않으면, 마이크 게인을 늘리십시오. 만약 오디오 미터가 신호를 표시하면, 헤드폰 출력 레벨과 헤드폰 연결을 확인하십시오. 만약 모든 것이 정확해도 음이 안들리면, 다른 헤드폰을 사용해 보십시오. |
| 소리가 녹음되지 않음. | MicroSD 메모리 카드가 정확하게 설치되어 있는지 확인하십시오. 장치에서 카드를 포맷하고 메모리 카드가 목록의 요건을 충족하는지 확인하십시오. 만약 문제가 지속되면, 새로운 메모리 카드를 사용해 보십시오. |
| 바람 소리 | A83-FUR 윈드스크린과 로우 컷 필터를 사용합니다. |
| 오디오 드롭아웃 | 고속 클래스 등급이 있거나 또는 다른 브랜드의 메모리 카드를 사용합니다. |
| 알림 화면: CARD ERROR | 메모리 카드를 포맷하거나 요건을 충족하는 새로운 카드를 사용합니다. 카드를 포맷하기 전에 모든 트랙 내보내기를 해야 합니다. |
| 알림 화면: RTC BATTERY LOW | RTC 건전지는 약 10년 후에 충전 능력을 상실할 수도 있습니다. 이 경우 시간과 날짜 설정은 저장되지 않습니다. 이 현상은 장치의 기능에는 영향을 주지 않습니다. |

인증

사용자 정보

본 장비는 FCC 규정 Part 15에 따른 Class B 디지털 장치에 대한 제한사항 준수 시험을 거쳤으며 해당 제한사항을 준수하는 것으로 인정되었습니다. 이러한 제한은 주택에서 설치할 때 유해한 간섭으로부터 적절한 보호를 제공하기 위해 고안되었습니다.

본 장비는 무선 주파수 에너지를 발생시키고, 사용하며, 방출할 수 있으며, 해당 지침에 따라 설치 및 사용되지 않을 경우, 무선 통신에 유해한 간섭을 일으킬 수 있습니다. 하지만, 그 간섭이 어떤 특별한 설치에서 발생하지 않을 것이라는 보장은 없습니다. 본 장비를 끄고 켤 때에 라디오나 TV 수신에 유해한 간섭을 발생시키는 것으로 파악되면, 사용자는 다음 조치 중 하나 이상을 수행하여 그 간섭을 교정하시기 바랍니다:

- 수신 안테나의 방향을 바꾸거나 위치를 바꿉니다.
- 장비와 수신기 사이의 거리를 더 멀리합니다.
- 장비를 수신기가 연결되어 있는 것과 다른 회로의 콘센트에 연결합니다.
- 도움이 필요하시면 판매점이나 라디오/TV 기술자에게 문의하십시오.

이 클래스 B 디지털 기기는 캐나다의 ICES-003을 준수합니다. Cet appareil numérique de la classe B est conforme à la norme NMB-003 du Canada.

CE 마크에 적합. 유럽 EMC Directive 2004/108/EC 를 준수합니다. 주거용 (E1) 및 경공업용 (E2) 환경을 위한 표준 EN55103-1:1996 과 EN55103-2:1996 에 부합합니다.

CE 적합성 선언은 다음 사이트에서 확인할 수 있습니다: www.shure.com/europe/compliance

공인 유럽 대리점:

Shure Europe GmbH

유럽, 중동 및 아프리카 본부

부서: EMEA 승인

Jakob-Dieffenbacher-Str. 12

75031 Eppingen, Germany

전화: 49-7262-92 49 0

팩스: 49-7262-92 49 11 4

이메일: EMEAsupport@shure.de

사양

카트리지 유형

일렉트릭 콘덴서

극성 패턴

초지향성/로바

녹음 형식

WAV, 24 비트, 48 kHz 샘플링 레이트

주파수 응답

50 ~ 20,000 Hz

감도

개방 회로 전압, 1 kHz에서, 일반

| | |
|-----------|---------------------------------------|
| 0 dB 게인 | -35.8 dBV/Pa ⁽¹⁾ (16.2 mV) |
| +30 dB 게인 | -5.8 dBV/Pa ⁽¹⁾ (512.9 mV) |

Maximum SPL

0 dB 게인 설정, 1% THD 에서 1kHz⁽²⁾, 1000 V 부하

129.2 dB SPL

신호 대 잡음비⁽³⁾

+30 dB 게인 설정

78.4 dB

셀프 노이즈

SPL 에 준하는, A-weighted, 일반, +30 dB 게인 설정

15.6 dB SPL-A

작동 온도 범위

-18°C (0°F) ~ 60°C (145°F)

저장 온도 범위

-29°C (-20°F) ~ 74°C (165°F)

작동 상대 습도

0 ~ 95%

외장 케이스

캐스트 알루미늄

전력 사양

2 AA 배터리 (알카라인, 니켈수소, 충전식 리튬 이온)

순중량

215 g (7.6 oz.)

카메라 출력

커넥터 유형

3.5 mm (1/8") 듀얼 모드, Unbalanced

출력 임피던스

47 Ω

헤드폰 아웃풋

커넥터 유형

3.5 mm (1/8") 듀얼 모드

출력 임피던스

5 Ω

⁽¹⁾ 1 Pa=94 dB SPL

⁽²⁾ 입력 신호 수준을 적용할 때 마이크 프리앰프의 THD 는 특정 SPL 의 카트리지 출력과 동일합니다.

⁽³⁾ 신호 대 잡음비는 94 dB SPL과 셀프 노이즈 equivalent SPL, A-weighted의 차이임

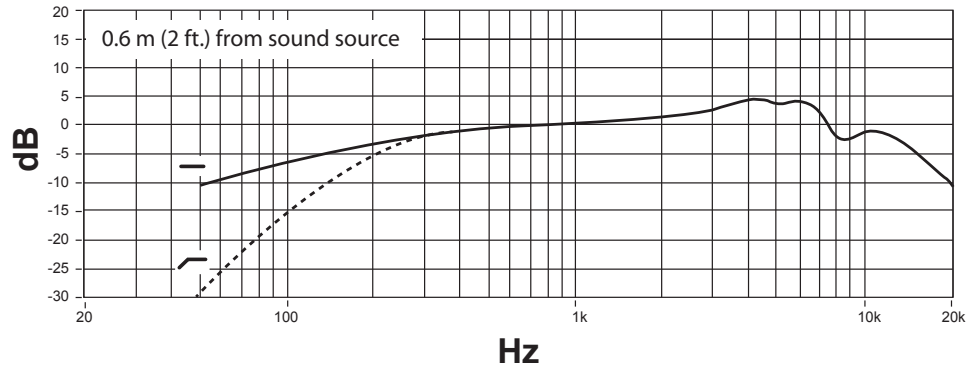
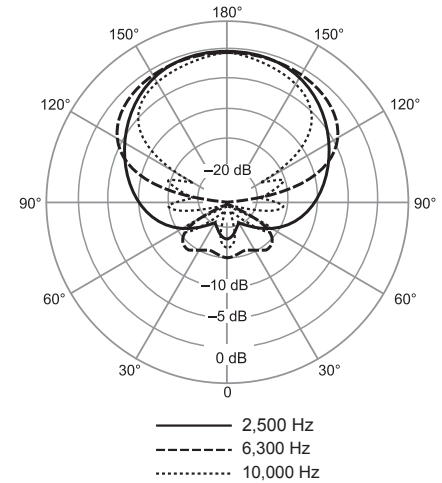
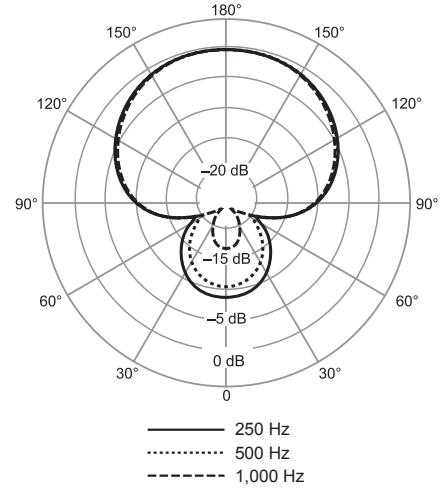

VP83F

简要说明

Shure VP83F 是一款专业音质的电容话筒，专门设计为用于 DSLR 和摄像机。VP83F 具有内置的闪存录音功能，可以在不需要其它硬件支持的情况下记录清晰的音频信号。直观的功能表设计能够实现快速设定，在几乎所有音响环境下简单易用。

特性

出色的音频质量

- 高清录音（24 位/48khz 采样，WAV 格式）
- 超心性/叶片形拾音头可过滤掉不需要的声响
- 具有更强指向性的干涉管
- RF 抗干扰能力

内置闪存录音功能

- 可直接录制到 MicroSD 卡（最大 32 GB）
- 直观的菜单，便于进行话筒设定和音轨管理
- 具有对应耳机监听和摄像机输入的单独输出，配有独立的音量调节

坚固可靠

- 采用耐用的全金属外壳
- Rycote® 整合式减震架
- 便于安装的减震架转接件

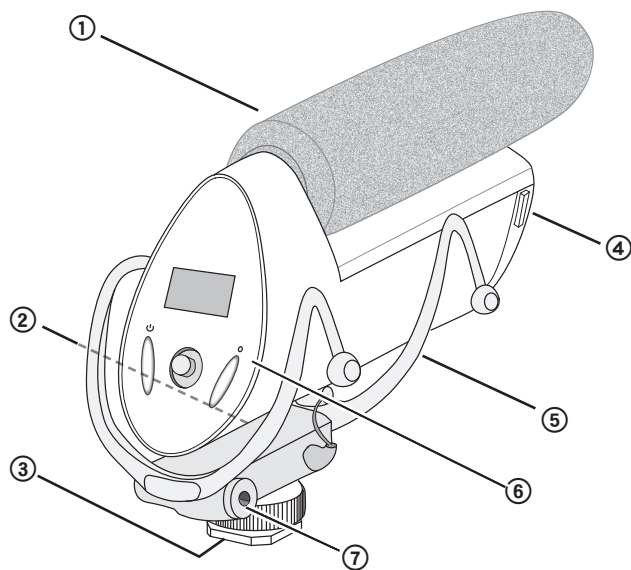

附件

- Rycote® 海绵防风罩
- 3.5 毫米卷绕音频线
- 两节 AA 电池（阿根廷除外）
- Rycote® Windjammer™（选配件）

- ① 防尘罩
- ② 摄像机音频输出
- ③ 摄像机热靴安装支架
- ④ 电池和存储卡舱
- ⑤ Rycote® 整合式减震架
- ⑥ 控制面板
- ⑦ 耳机音频输出

安装存储卡和电池

VP83F 需要两节 AA 电池供电（兼容碱性、镍氢或锂电池）。安装MicroSD 存储卡可实现录音功能。

如果未安装存储卡，音频信号仍将传送到摄像机和耳机输出。

① 打开前面板

按压两侧的锁扣，打开前面板，可以操作存储卡和电池舱。

② 安装存储卡

应在卸除或安装存储卡之前关闭电源。

要安装：将卡触点朝上插入到位于电池门上方的卡槽中。完全插入后，卡将锁定到位。

要取出：按下卡可解锁，然后将其从设备中取出。

注意：应在第一次使用之前在设备中格式化存储卡。有关详细资讯，请参见使用者手册的存储卡要求部分。

③ 电池的安装与更换

将锁扣按下可打开前面板内部的电池舱门。根据极性指示插入电池。

注意：必须在关闭前面板之前关闭并锁定电池舱门。

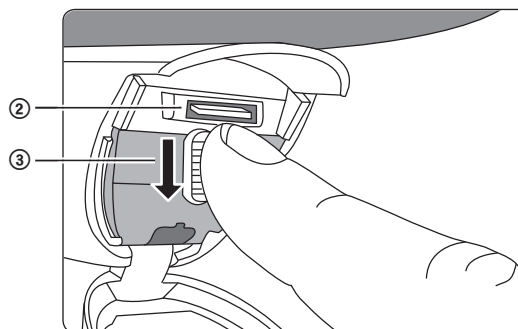
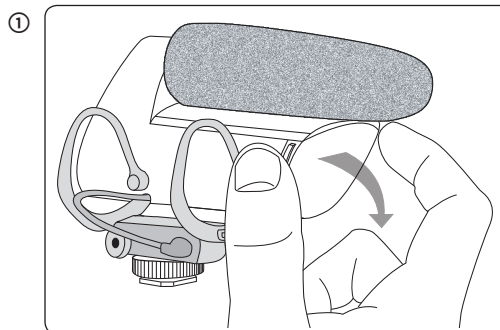

话筒固定

在摄像机上：

1. 将话筒滑入摄像机热靴。

2. 旋紧滚花环以固定。

提示：除了话筒底座提供的减震装置外，可以使用低切滤波器进一步降低抓取噪声和低频嗡嗡声。

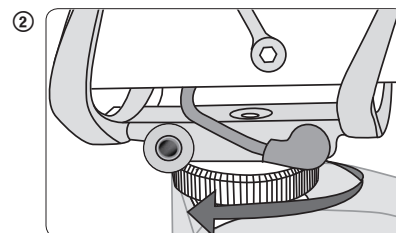
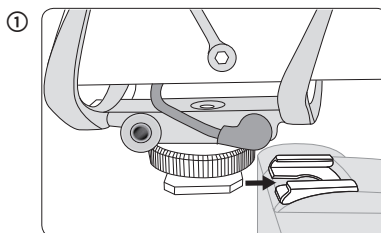

在三脚架上：

热靴安装支架底座上的 1/4 英寸螺钉孔与配有 1/4 英寸中心柱的三脚架兼容。小心地顺时针旋转话筒，以固定到三脚架。对于话筒底座或吊杆等其它固定方法，必须使用转接件。

音频连接

摄像机输出 (红色)

摄像机输出传送一路音频信号, 用于在摄像机上录制额外的音轨。使用 3.5 毫米卷绕线缆将 VP83F 摄像机输出连接到摄像机的音频输入端口。

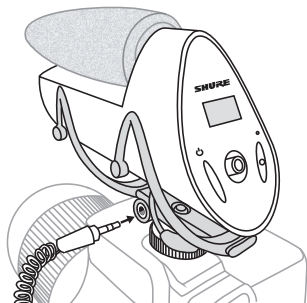

耳机输出 (黑色)

将一对耳机连接到耳机输出端口, 监听录音效果并在回放过程中听音。

重要提示: 不要使用话筒增益调节耳麦音量, 因为这样会导致讯号质量变差或失真。

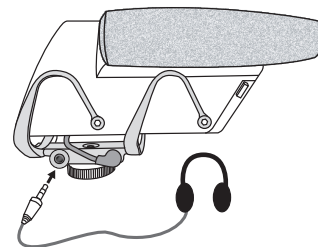

控制面板

① 菜单显示屏

显示菜单资讯和设定值。

② 电源按钮

打开和关闭设备电源。

③ 五位置操纵杆

在菜单中浏览。按下操纵杆中间, 作出选择。

④ 录音按钮

- 按下可开始或暂停录音
- 按下并保持可停止录音
- 在菜单中时, 按下可返回到主位置

⑤ LED 录制指示灯

- 稳定红色点亮 = 正在录音
- 闪烁红色 = 暂停

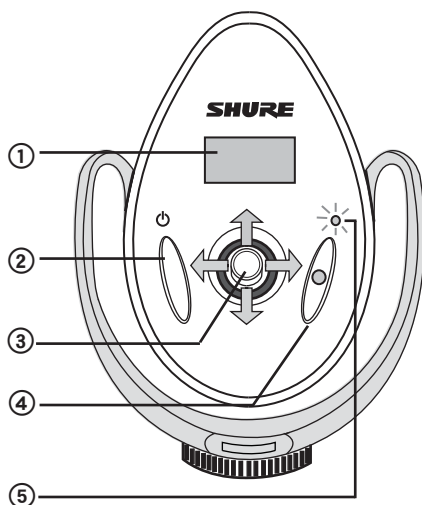

菜单浏览

➔ 打开菜单: 向右侧按操纵杆可打开主菜单, 继续操作子菜单屏幕。

➔ 返回到上一屏幕 / 选择主屏幕图示: 向左侧按操纵杆可从菜单中退出。在主屏幕中, 按下左侧可高亮显示增益、耳机音量或低切滤波器, 并对其进行调节。

⊙ Enter: 按操纵杆中间按钮。

↑↓ 滚动 / 调节参数: 按操纵杆的上下按钮, 可在菜单项目之间切换, 或在选中情况下更改参数值。

主螢幕指示符

① 音轨资讯

显示音轨标题和持续时长

② 低切滤波器图示

显示: /
消失: -

③ 剩余录音时间

显示存储卡的剩余时间

④ 耳机音量

⑤ 电池电量表

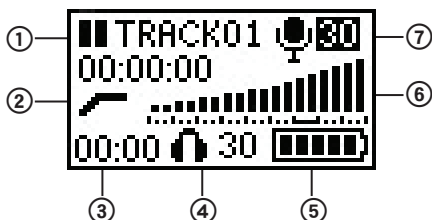

⑥ 音频表 (增益)

显示话筒讯号电平, 以及建议峰值电平的范围指示符

⑦ 话筒增益值

从主屏幕进行快速调节

在主螢幕中高亮显示时, 可调节下列设定:

- 耳机音量
- 耳机增益
- 低切滤波器

按下操纵杆左侧或右侧可高亮显示要进行调节的图示, 使用上下箭头可更改值。

音频路径

下面的示意图显示了音频流如何通过设备：

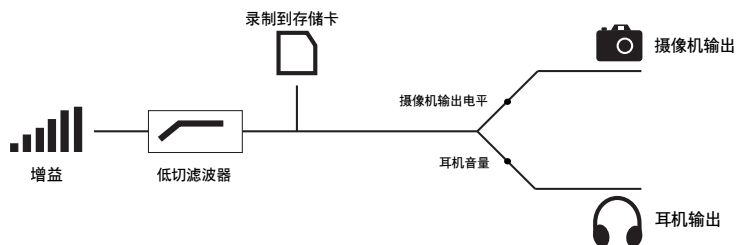

重要提示：按照说明执行操作，设定增益以获得最佳的信噪比性能。因为它在讯号路径中的第一位置，增益值将影响其后的所有讯号。禁止通过使用增益来增强或衰减耳机的讯号；可使用耳机音量调节部件调节监听电平。耳机和摄像机输出电平的调节均发生讯号到达设备的录音部分之后，如果增益设定太低或发生削波，不应用它进行补偿。

应在使用之前格式化存储卡

应在第一次使用之前在设备中格式化存储卡，以获得最佳的录音性能。建议将音轨导出后再格式化存储卡。

要格式化存储卡，进入菜单并选择 **UTILITIES > SD CARD > FORMAT CARD**。

调节话筒增益

为捕获最高质量的音频信号，必须将话筒增益设定在合适的级别。上下按操纵杆可在菜单的 **MIC GAIN** 屏幕中调节电平，也可以在高亮显示话筒增益图示是在主屏幕中操作。可按照下列调节原则获得最佳效果：



- 根据预期的最高音量水平调节增益。最大音量峰值应在 -12 dB 到 -6 dB 之间。



- 增益设定的太低可能会在录音过程中产生更多噪声。如果设定的太高，将发生讯号效果或畸变。音频表将在电平达到最高位置时显示讯号削波。

提示：要获得更高准确度的测量，应在 **MIC GAIN** 屏幕中调节增益，以更为准确的查看讯号峰值的位置。

耳机和摄像机输出音量

耳机音量：可在菜单中，选择 **HEADPHONE**，或在回放、录音和主屏幕中，选择耳机图示并按下操纵杆的上下按钮。

摄像机输出音量：可通过在菜单中选择操作 **UTILITIES > CAMERA OUT**。可根据不同的摄像机前置放大器灵敏度选择电平 (**LOW**、**MEDIUM** 或 **HIGH**)。

注意：在调节耳机或摄像机输出音量时，应将增益设定到合适的水平。

低切滤波器

低频滚降 170 Hz 或更低（每倍频程 12 dB）以降低由于摄像头操作或其它环境因素导致的低频噪声。定制的 Rycote® Windjammer® (A83-FUR) 可用于进一步尽管第噪声。

录音

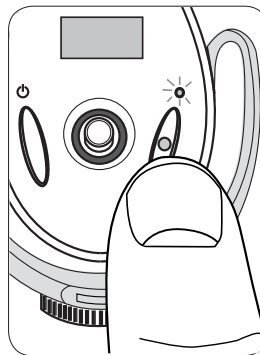

- 录音：**按下录音按钮可开始录音。在录音过程中 LED 指示灯点亮。除非回复暂停的录音，按下录音按钮就会生成一个新的音轨。
- 暂停：**按下录音按钮可暂停录音。在录音暂停过程中，LED 指示灯闪烁。再次按录音按钮可恢复。
- 停止：**按住录音按钮保持 2 秒钟。

录音过程中调节设定

为在录音过程中补偿不可预料的变化，可根据需要调节音频设定（话筒增益、耳机音量和低切滤波器），比如：可能会导致削波的音量提高。向左侧按操纵杆，高亮显示项目，然后上下按操纵杆可更改值。要获得最佳效果，应在录音之前设定好所有设定值。

注意：在录音过程中无法操作菜单。

管理音轨

音轨回放

要收听录制的音轨，可从菜单屏幕中选择 FILELIST。高亮显示音轨，并选择 PLAYBACK，可将音轨打开。

回放控件

| 功能 | | 操纵杆操作 |
|---------|-------------|---------|
| ◀◀ / ▶▶ | 上一个 / 下一个音轨 | 按左 / 右 |
| ◀◀ / ▶▶ | 回退 / 快进 | 保持左 / 右 |
| ▶ / | 播放 / 暂停 | 中间按下 |
| ← | 返回到音轨清单 | 暂停时按下左侧 |
| ⏠ | 返回到主屏幕 | 按录音按钮 |

删除音轨

要删除音轨，可从菜单屏幕中选择 FILELIST 并打开要删除的音轨，然后选择 DELETE。

注意：在删除音轨后，无法恢复。

导出音轨

要导出 .WAV 音频档案，可将设备关闭，并取出 MicroSD 存储卡。使用 SD 卡读卡器或 USB 读卡器将档案传送到电脑。所有导入的音轨到包含一个标题和一个时间戳记。

提示：要获得最佳性能，应在每次导出音轨后在设备中格式化存储卡。

工具

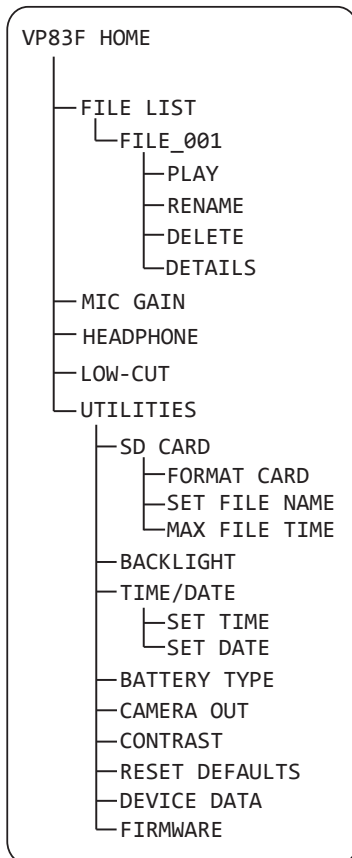

SD CARD

将显示剩余录音时间，并且可以操作下列设定值：

FORMAT CARD: 格式化 MicroSD 卡会擦除所有数据，应在首次使用之前完成此操作。

MAX FILE TIME: 调节最大档案大小可确定更长曲目的分区。如果最大档案大小设定为 1GB (2 小时)，则 6 小时长度的录音将被分割为三个独立的 WAV 档。

SET FILE NAME: 默认情况下，档案名设定为 TRACK，但是可通过选择字符，上下滚动更改名称。此功能在用于标识不同项目或场次非常重要。

BACKLIGHT

调节 LED 屏幕保持点亮的时间。

TIME/DATE

设定时间和日期，以在导出音轨时带有正确的时间戳记。

BATTERY TYPE

为电池表选择正确的电池类型，以获得准确的读数。

CAMERA OUT

调节传送到摄像机的音频信号的音量。

HIGH (0dB): 对于采用低增益前置放大器的摄像机

MEDIUM (-20dB): 适用于大多数摄像机。

LOW (-40dB): 对于采用敏感前置放大器的摄像机

CONTRAST

调节对比度值，更改显示屏的明暗比率。

RESTORE DEFAULTS

恢复除时间和日期以外的所有工厂预设值。

DEVICE DATA

显示设备的技术资讯。

UPDATE FW

从存储卡执行固件更新。将最新的固件安装在推荐的设备上。如需了解详细资讯，请访问 www.shure.com。

电池使用时间

在考虑设备使用的电池类型时，应参考下列资讯。根据存储卡和电池品牌的不同，输出的音量，以及所使用的耳机类型，实际使用时间有所差异。

| 电池类型 (AA) | 电池工作时间 (小时) | |
|-----------|-------------|---------|
| | 录音时 | 仅传输音频信号 |
| 碱性电池 | 9.5 | 10.5 |
| 镍氢电池 | 12 | 15 |
| 锂电池 | 17.5 | 22.5 |

注意：当电池只剩下大约 15 分钟工作时间时，电池图示将闪烁显示。

存储卡要求

VP83F 需要使用 6 类或更高速度的 MicroSD 卡。必须在录音前在设备内格式化存储卡。舒尔建议您使用名牌存储卡，因为劣质或低速存储卡可能会影响录音性能。

存储卡的录音容量

| 存储 | 大约录音时间 |
|-----------------|--------|
| 4 GB | 8 小时 |
| 8 GB | 16 小时 |
| 16 GB | 32 小时 |
| 32 GB (最大存储卡容量) | 64 小时 |

附件和替换部件

| | |
|---------------------|---------|
| Rycote® 海绵防风罩替换件 | A83W |
| Rycote® Windjammer™ | A83-FUR |

故障排除

| 问题 | 解决方法 |
|--------------------------|--|
| 设备电源无法打开 | 更换电池并确保电池安装正确。 |
| 声音失真 | 话筒增益设定可能太高，导致削波。请尝试降低增益。如果增益调节正确，应尝试降低耳机的输出音量或使用其它耳机。确保耳机和/或摄像机输出插头已完全插入。 |
| 无声音 | 如果音频表没有记录到讯号，应尝试提高话筒增益。如果音频表显示有讯号，应检查耳机输出电平以及耳机的连接。如果所有项目都正常，仍没有声音，应尝试使用另外的耳机。 |
| 没有录制到声音 | 确保 MicroSD 存储卡安装正确。尝试在设备中格式化存储卡，并确保存储卡符合列出的要求。如果问题依然存在，应尝试使用新的存储卡。 |
| 风噪 | 使用 A83-FUR 防风罩并采用低切滤波器 |
| 音频掉频 | 应使用更高速度级别或不同品牌的存储卡 |
| 通知屏幕： CARD ERROR | 格式化存储卡或尝试使用符合要求的其它品牌的存储卡。应确保在格式化存储卡之前导出了所有音轨。 |
| 通知屏幕： RTC BATTERY LOW | RTC 电池在十年后可能会丧失充电量，在这种情况下时间和日期设定将丢失。这不会影响设备的功能。 |

认证

用户信息

本设备已经过测试，符合 FCC 法规第 15 章有关 B 类数字设备的限制。这些限制专适用于在住宅内安装此设备，能够为用户提供免受有害干扰影响的足够保护。本设备产生、使用并可能发射无线电频率能量，如果没有按照要求安装和使用设备，可能会对无线电通讯产生有害干扰。但是，并不保证本设备在特定的安装情况下不产生干扰。如果本设备确实对收音机或电视机的接收产生有害干扰，可以通过关闭本设备然后再打开的方法来确定干扰，建议用户通过以下一种或多种方法自行排除此干扰。

- 调整接收天线的方向或位置。
- 增大设备和接收机之间的距离。
- 将设备连接到与接收机不同的电路插座。
- 可以向经销商或有经验的无线电/电视工程师咨询以寻求帮助。

本 B 类数字设备符合加拿大 ICES-003 标准。Cet appareil numérique de la classe B est conforme à la norme NMB-003 du Canada.

允许使用 CE 标志。符合欧盟 EMC 指导原则 2004/108/EC。符合 Harmonized 标准 EN55103-1 : 1996 和 EN55103-2 : 1996 适用于民用 (E1) 和轻工业 (E2) 环境。

可从以下地址获得“CE 符合性声明”：www.shure.com/europe/compliance

授权的欧洲代表：

Shure Europe GmbH

欧洲、中东、非洲总部

部门：欧洲、中东、非洲批准部

Jakob-Dieffenbacher-Str.12

75031 Eppingen, Germany

电话：49-7262-92 49 0

传真：49-7262-92 49 11 4

电子邮件：EMEAsupport@shure.de

规格

话筒头类型

驻极体电容器

指向性形状

超心形/叶形

录音格式

WAV, 24 位, 48 千赫兹 采样率

频率响应

50 到 20,000 赫兹

灵敏度

开路电压, @ 1 千赫, 典型

| | |
|-----------|--------------------------------------|
| 0 dB 增益 | -35.8 分贝伏/帕 ^[1] (16.2 毫伏) |
| +30 dB 增益 | -5.8 分贝伏/帕 ^[1] (512.9 毫伏) |

最大声压级

0 dB 增益设置, 1% THD 下 1 千赫^[2], 1000 欧姆负载

129.2 分贝声压级

信噪比^[3]

+30 dB 增益设置

78.4 dB

自噪声

等同声压级, A-加权, 典型, +30 dB 增益设置

15.6 分贝声压级

工作温度范围

-18°C (0°F) 到 60°C (145°F)

存储温度范围

-29°C (-20°F) 到 74°C (165°F)

工作相对湿度

0 到 95%

外壳

铸铝

电源要求

2 五号电池 (碱性电池, 镍氢电池, 充电锂电池)

净重

215 克 (7.6 盎司)

摄像机输出

接头类型

3.5 毫米 (1/8 英寸) 双单音, 非平衡

输出阻抗

47 Ω

耳机输出

接头类型

3.5 毫米 (1/8 英寸) 双单音

输出阻抗

5 Ω

^[1] 1 Pa=94 dB SPL

^[2] 在指定的声压级下, 输入信号等于话筒头输出时话筒前置放大器的总谐波失真。

^[3] 信噪比是 94 dB 声压级和自身噪声 A 权重同等声压级之间的差额

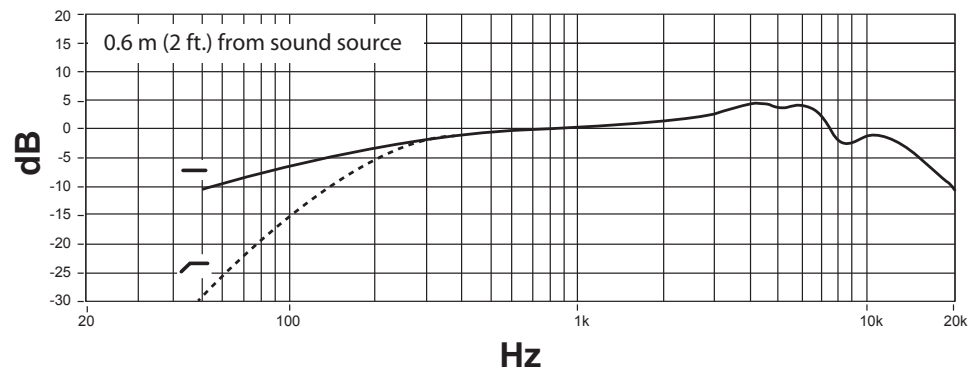
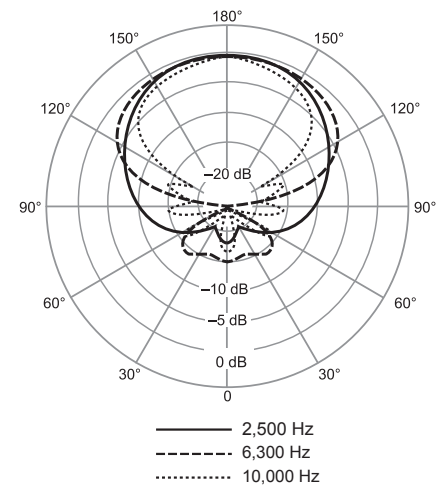
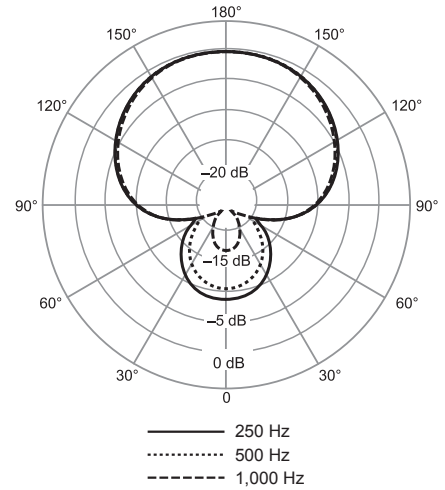

VP83F

簡要說明

Shure VP83F 是一款專業音質的電容話筒，專門設計為用於 DSLR 和攝像機。VP83F 具有內置的閃存錄音功能，可以在不需要其它硬件支援的情況下記錄高清晰的音訊訊號。直觀的功能表設計能夠實現快速設定，在幾乎所有音響環境下簡單易用。

特性

出色的音訊質量

- 高清錄音 (24 位/48khz 採樣, WAV 格式)
- 超心性/葉片形拾音頭可過濾掉不需要的聲響
- 具有更強指向性的干涉管
- RF 抗干擾能力

內置閃存錄音功能

- 可直接錄製到 MicroSD 卡 (最大 32 GB)
- 直觀的功能表，便於進行話筒設定和音軌管理
- 具有對應耳麥監聽和攝像機輸入的單獨輸出，配有獨立的音量調節

堅固可靠

- 採用耐用的全金屬外殼
- Rycote® 整合式減震架
- 便於安裝的減震架轉接件

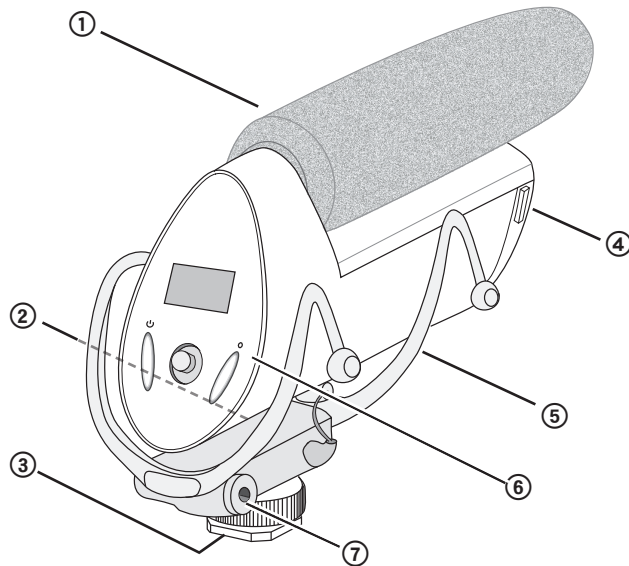

附件

- Rycote® 海綿防風罩
- 3.5 毫米捲繞音訊線
- 兩節 AA 電池 (阿根廷除外)
- Rycote® Windjammer™ (選配件)

- ① 防塵罩
- ② 攝像機音訊輸出
- ③ 攝像機熱靴安裝支架
- ④ 電池和記憶卡艙
- ⑤ Rycote® 整合式減震架
- ⑥ 控制面板
- ⑦ 耳機音訊輸出

安裝記憶卡和電池

VP83F 需要兩節 AA 電池供電（兼容鹼性、鎳氫或鋰電池）。安裝MicroSD 記憶卡可實現錄音功能。

如果未安裝記憶卡，音訊訊號仍將傳送到攝像機和耳機輸出。

① 打開前面板

按壓兩側的鎖扣，打開前面板，可以操作記憶卡和電池艙。

② 安裝記憶卡

應在卸除或安裝記憶卡之前關閉電源。

要安裝：將卡觸點朝上插入到位於電池門上方的卡槽中。完全插入後，卡將鎖定到位。

要取出：按下卡可解鎖，然後將其從設備中取出。

注意：應在第一次使用之前在設備中格式化記憶卡。有關詳細資訊，請參見使用者手冊的記憶卡要求部分。

③ 電池的安裝與更換

將鎖扣按下可打開前面板內部的電池艙門。根據極性指示插入電池。

注意：必須在關閉前面板之前關閉並鎖定電池艙門。

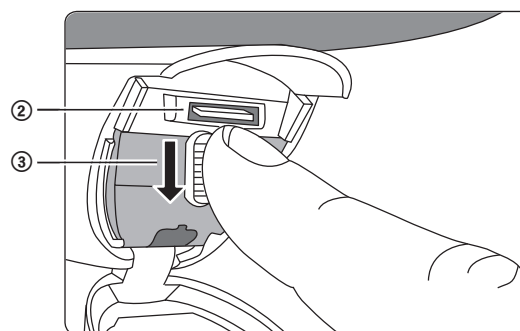
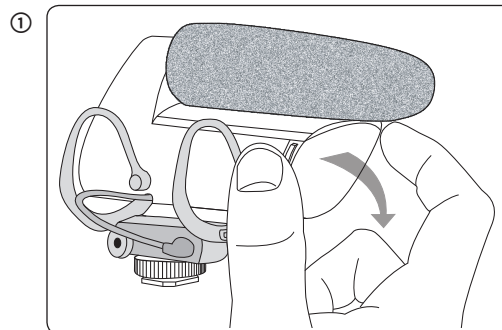

話筒固定

在攝像機上：

1. 將話筒滑入攝像機熱靴。
2. 旋緊滾花環以固定。

提示：除了話筒底座提供的減震裝置外，可以使用低切濾波器進一步降低抓取噪聲和低頻嗡嗡聲。

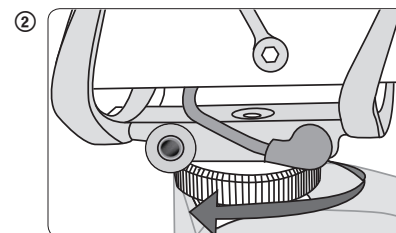
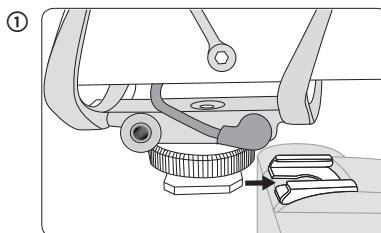

在三腳架上：

熱靴安裝支架底座上的 1/4 英寸螺釘孔與配有 1/4 英寸中心柱的三腳架兼容。小心地順時針旋轉話筒，以固定到三腳架。對於話筒底座或吊杆等其它固定方法，必須使用轉接件。

音訊連接

攝像機輸出 (紅色)

攝像機輸出傳送一路音訊訊號，用於在攝像機上錄製額外的音軌。使用 3.5 毫米捲繞線纜將 VP83F 攝像機輸出連接到攝像機的音訊輸入連接埠。

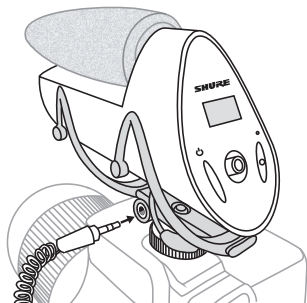

耳麥輸出 (黑色)

將一對耳麥連接到耳麥輸出連接埠，監聽錄音效果並在回放過程中聽音。

重要資訊：不要使用話筒增益調節耳麥音量，因為這樣會導致訊號質量差或是失真。

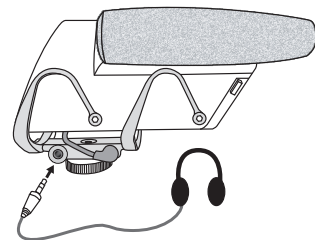

控制面板

① 功能表顯示屏

顯示功能表資訊和設定值

② 電源按鈕

打開和關閉設備電源。

③ 五位置操縱杆

在功能表中瀏覽。按下操縱杆中間，作出選擇。

④ 錄音按鈕

- 按下可開始或暫停錄音
- 按下並保持可停止錄音
- 在功能表中時，按下可返回到主位置

⑤ LED 錄製指示燈

- 穩定紅色點亮 = 正在錄音
- 閃爍紅色 = 暫停

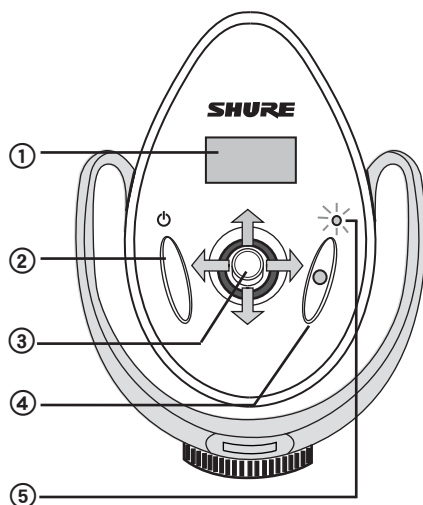

功能表瀏覽

➔ 打開功能表：向右側按操縱杆可打開主功能表，繼續操作子功能表螢幕。

⬅ 返回到上一螢幕 / 選擇主螢幕顯示：向左側按操縱杆可從功能表中退出。在主螢幕中，按下左側可高亮顯示增益、耳麥音量或低切濾波器，並對其進行調節。



Enter：按操縱杆中間按鈕。



滾動 / 調節參數：按操縱杆的上下按鈕，可在功能表項目之間切換，或在選中情況下更改參數值。

主螢幕指示符

① 音軌資訊

顯示音軌標題和持續時長

② 低切濾波器圖示

顯示： /

消失： —

③ 剩餘錄音時間

顯示記憶卡的剩餘時間

④ 耳麥音量

⑤ 電池電量表

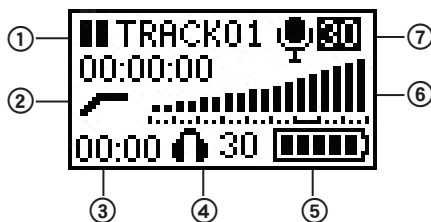

⑥ 音訊表 (增益)

顯示話筒訊號電平，以及建議峰值電平的範圍指示符

⑦ 話筒增益值

從主螢幕進行快速調節

在主螢幕中高亮顯示時，可調節下列設定：

- 耳麥音量
- 話筒增益
- 低切濾波器

按下操縱杆左側或右側可高亮顯示要進行調節的圖示，使用上下箭頭可更改值。

音訊路徑

下面的示意圖顯示了音訊流如何通過設備：

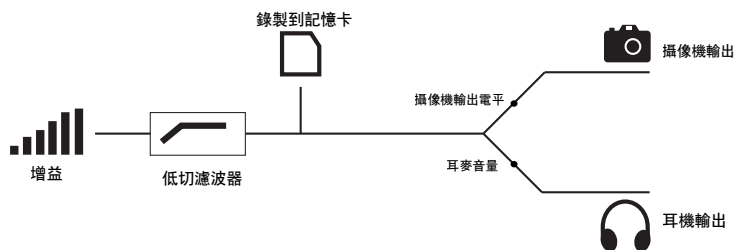

重要資訊：按照說明執行操作，設定增益以獲得最佳的信噪比性能。因為它在訊號路徑中的第一位置，增益值將影響其後的所有訊號。禁止通過使用增益來增強或衰減耳麥的訊號；可使用耳麥音量調節部件調節監聽電平。耳麥和攝像機輸出電平的調節均發生訊號到達設備的錄音部分之後，如果增益設定太低或發生削波，不應用它進行補償。

應在使用之前格式化記憶卡

應在第一次使用之前在設備中格式化記憶卡，以獲得最佳的錄音性能。建議將音軌導出後再格式化記憶卡。

要格式化記憶卡，進入功能表並選擇 **UTILITIES > SD CARD > FORMAT CARD**。

調節話筒增益

為捕獲最高質量的音訊訊號，必須將話筒增益設定在合適的級別。上下按操縱杆可在功能表的 **MIC GAIN** 螢幕中調節電平，也可以在光亮顯示話筒增益圖示是在主螢幕中操作。可按照下列調節原則獲得最佳效果：



- 根據預期的最高音量水平調節增益。最大音量峰值應在 -12 dB 到 -6 dB 之間。



- 增益設定的太低可能會在錄音過程中產生更多噪聲。如果設定的太高，將發生訊號效果或畸變。音訊表將在電平達到最高位置時顯示訊號削波。

提示：要獲得更高準確度的測量，應在 **MIC GAIN** 螢幕中調節增益，以更為準確的查看訊號峰值的位置。

耳麥和攝像機輸出音量

耳麥音量：可在功能表中，選擇 **HEADPHONE**，或在回放、錄音和主螢幕中，選擇耳麥圖示並按下操縱杆的上下按鈕。

攝像機輸出音量：可通過在功能表中選擇操作 **UTILITIES > CAMERA OUT**。可根據不同的攝像機前置放大器靈敏度選擇電平 **LOW**、**MEDIUM** 或 **HIGH**。

注意：在調節耳麥或攝像機輸出音量時，應將增益設定到合適的水平。

低切濾波器

低頻滾降 170 Hz 或更低（每倍頻程 12 dB）以降低由於攝像頭操作或其它環境因素導致的低頻噪聲。一個定制的 Rycote® Windjammer™ 可使用 (A83-FUR) 進一步降低噪聲。

錄音

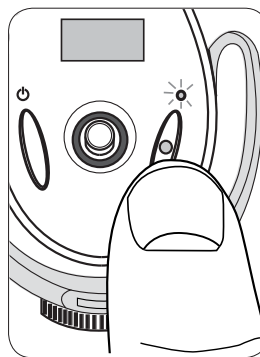

- 錄音：**按下錄音按鈕可開始錄音。在錄音過程中 LED 指示燈點亮。除非回復暫停的錄音，按下錄音按鈕就會生成一個新的音軌。
- ▬ 暫停：**按下錄音按鈕可暫停錄音。在錄音暫停過程中，LED 指示燈閃爍。再次按錄音按鈕可恢復。
- 停止：**按住錄音按鈕保持 2 秒鐘。

錄音過程中調節設定

為在錄音過程中補償不可預料的變化，可根據需要調節音訊設定（話筒增益、耳麥音量和低切濾波器），比如：可能會導致削波的音量提高。向左側按操縱杆，高亮顯示項目，然後上下按操縱杆可更改值。要獲得最佳效果，應在錄音之前設定好所有設定值。

注意：在錄音過程中無法操作功能表。

管理音軌

音軌回放

要收聽錄製的音軌，可從功能表螢幕中選擇 **FILE LIST**（檔案清單）。高亮顯示音軌，並選擇 **PLAYBACK**（回放），可將音軌打開。

回放控件

| 功能 | | 操縱杆操作 |
|---------|-------------|---------|
| ◀◀ / ▶▶ | 上一個 / 下一個音軌 | 按左 / 右 |
| ◀◀ / ▶▶ | 回退 / 快進 | 保持左 / 右 |
| ▶ / | 播放 / 暫停 | 中間按下 |
| ← | 返回到音軌清單 | 暫停時按下左側 |
| ⏠ | 返回到主螢幕 | 按錄音按鈕 |

刪除音軌

要刪除音軌，可從功能表螢幕中選擇 **FILE LIST** 並打開要刪除的音軌，然後選擇 **DELETE**。

注意：在刪除音軌後，無法恢復。

導出音軌

要導出 .WAV 音訊檔案，可將設備關閉，並取出 MicroSD 記憶卡。使用 SD 卡讀卡器或 USB 讀卡器將檔案傳送到電腦。所有導入的音軌到包含一個標題和一個時間戳記。

提示：要獲得最佳性能，應在每次導出音軌後在設備中格式化記憶卡。

工具

SD CARD

將顯示剩餘錄音時間，並且可以操作下列設定值：

FORMAT CARD: 格式化 MicroSD 卡會擦除所有資料，應在首次使用之前完成此操作。

MAX FILE TIME: 調節最大檔案大小可確定更長曲目的分區。如果最大檔案大小設定為 1GB（2 小時），則 6 小時長度的錄音將被分割為三個獨立的 WAV 檔。

SET FILE NAME: 默認情況下，檔案名設定為 TRACK，但是可通過選擇字元，上下滾動更改名稱。此功能在用於標識不同項目或場次非常重要。

BACKLIGHT

調節 LED 螢幕保持點亮的時間。

TIME/DATE

設定時間和日期，以在導出音軌時帶有正確的時間戳記。

BATTERY TYPE

為電池表選擇正確的電池類型，以獲得準確的讀數。

CAMERA OUT

調節傳送到攝像機的音訊訊號的音量。

HIGH (0 dB): 對於採用低增益前置放大器的攝像機

MEDIUM (-20 dB): 適用於大多數攝像機。

LOW (-40 dB): 對於採用敏感前置放大器的攝像機

CONTRAST

調節對比度值，更改顯示屏的明暗比率。

RESTORE DEFAULTS

恢復除時間和日期以外的所有工廠預設值。

DEVICE DATA

顯示設備的技術資訊。

UPDATE FW

從記憶卡執行固件更新。將最新的固件安裝在推薦的設備上。如需瞭解詳細資訊，請訪問 www.shure.com。

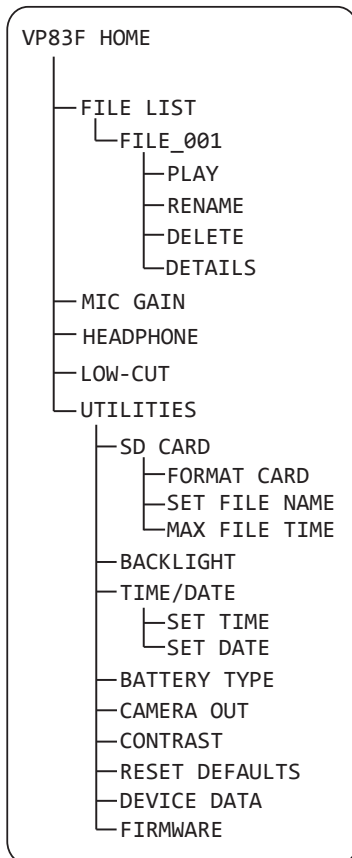

電池使用時間

在考慮設備使用的電池類型時，應參考下列資訊。根據記憶卡和電池品牌的不同，輸出的音量，以及所使用的耳麥類型，實際使用時間有所差異。

| 電池類型 (AA) | 電池工作時間 (小時) | |
|-----------|-------------|---------|
| | 錄音時 | 僅傳輸音訊訊號 |
| 鹼性電池 | 9.5 | 10.5 |
| 鎳氫電池 | 12 | 15 |
| 鋰電池 | 17.5 | 22.5 |

注意：當電池只剩下大約 15 分鐘工作時間時，電池圖示將閃爍顯示。

記憶卡要求

VP83F 需要使用 6 類或更高速度的 MicroSD 卡。必須在錄音前在設備內格式化記憶卡。舒爾建議您使用名牌記憶卡，因為劣質或低速記憶卡可能會影響錄音性能。

記憶卡的錄音容量

| 存儲 | 大約錄音時間 |
|-----------------|--------|
| 4 GB | 8 小時 |
| 8 GB | 16 小時 |
| 16 GB | 32 小時 |
| 32 GB (最大記憶卡容量) | 64 小時 |

附件和替換部件

| | |
|---------------------|---------|
| Rycote® 海綿防風罩替換件 | A83W |
| Rycote® Windjammer™ | A83-FUR |

故障排除

| 問題 | 解決方法 |
|--------------------------|--|
| 設備電源無法打開 | 更換電池並確保電池安裝正確。 |
| 聲音失真 | 話筒增益設定可能太高，導致削波。請嘗試降低增益。如果增益調節正確，應嘗試降低耳麥的輸出音量或使用其它耳麥。確保耳麥和/或攝像機輸出插頭已完全插入。 |
| 無聲音 | 如果音訊表沒有記錄到訊號，應嘗試提高話筒增益。如果音訊表顯示有訊號，應檢查耳麥輸出電平以及耳麥的連接。如果所有項目都正常，仍沒有聲音，應嘗試使用另外的耳麥。 |
| 沒有錄製到聲音 | 確保 MicroSD 記憶卡安裝正確。嘗試在設備中格式化記憶卡，並確保記憶卡符合列出的要求。如果問題依然存在，應嘗試使用新的記憶卡。 |
| 風噪 | 使用 A83-FUR 防風罩並採用低切濾波器 |
| 音訊掉頻 | 應使用更高速度級別或不同品牌的記憶卡 |
| 通知螢幕： CARD ERROR | 格式化記憶卡或嘗試使用符合要求的其它品牌的記憶卡。應確保在格式化記憶卡之前導出了所有音軌。 |
| 通知螢幕： RTC BATTERY LOW | RTC 電池在十年後可能會喪失充電量，在這種情況下時間和日期設定將丟失。這不會影響設備的功能。 |

認證

用戶資訊

本設備已經過測試，符合 FCC 法規第 15 章有關 B 類數位設備的限制。這些限制專適用於在住宅內安裝此設備，能夠為用戶提供免受有害干擾影響的足夠保護。本設備產生、使用並可能發射無線電頻率能量，如果沒有按照要求安裝和使用設備，可能會對無線電通訊產生有害干擾。但是，並不保證本設備在特定的安裝情況下不產生干擾。如果本設備確實對收音機或電視機的接收產生有害干擾，可以通過關閉本設備然後再打開的方法來確定干擾，建議用戶通過以下一種或多種方法自行排除此干擾。

- 調整接收天線的方向或位置。
- 增大設備和接收機之間的距離。
- 將設備連接到與接收機不同的電路插座。
- 可以向經銷商或有經驗的無線電/電視工程師諮詢以尋求幫助。

本 B 類數位設備符合加拿大 ICES-003 標準。Cet appareil numérique de la classe B est conforme à la norme NMB-003 du Canada.

允許使用 CE 標誌。符合歐盟 EMC 法規 2004/108/EC。符合 Harmonized 標準 EN55103-1 : 1996 和 EN55103-2 : 1996 適用於民用 (E1) 和輕工業 (E2) 環境。

可從以下地址獲得“CE 符合性聲明”：www.shure.com/europe/compliance

歐盟授權代表：

Shure Europe GmbH

歐洲、中東、非洲總部

部門：歐洲、中東、非洲批准部

Jakob-Dieffenbacher-Str.12

75031 Eppingen, Germany

電話：49-7262-92 49 0

傳真：49-7262-92 49 11 4

電子郵件：EMEAsupport@shure.de

规格

话筒头类型

驻极体电容器

指向性形状

超心形/叶形

录音格式

WAV, 24 位, 48 千赫兹 采样率

频率响应

50 到 20,000 赫兹

灵敏度

开路电压, @ 1 千赫, 典型

| | |
|-----------|--------------------------------------|
| 0 dB 增益 | -35.8 分贝伏/帕 ^[1] (16.2 毫伏) |
| +30 dB 增益 | -5.8 分贝伏/帕 ^[1] (512.9 毫伏) |

最大声压级

0 dB 增益设置, 1% THD 下 1 千赫^[2], 1000 欧姆负载

129.2 分贝声压级

信噪比^[3]

+30 dB 增益设置

78.4 dB

自噪声

等同声压级, A-加权, 典型, +30 dB 增益设置

15.6 分贝声压级

工作温度范围

-18°C (0°F) 到 60°C (145°F)

存储温度范围

-29°C (-20°F) 到 74°C (165°F)

工作相对湿度

0 到 95%

外壳

铸铝

电源要求

2 五号电池 (碱性电池, 镍氢电池, 充电锂电池)

净重

215 克 (7.6 盎司)

摄像机输出

接头类型

3.5 毫米 (1/8 英寸) 双单音, 非平衡

输出阻抗

47 Ω

耳机输出

接头类型

3.5 毫米 (1/8 英寸) 双单音

输出阻抗

5 Ω

^[1] 1 Pa=94 dB SPL

^[2] 在指定的声压级下, 输入信号等于话筒头输出时话筒前置放大器的总谐波失真。

^[3] 信噪比是 94 dB 声压级和自身噪声 A 权重同等声压级之间的差额

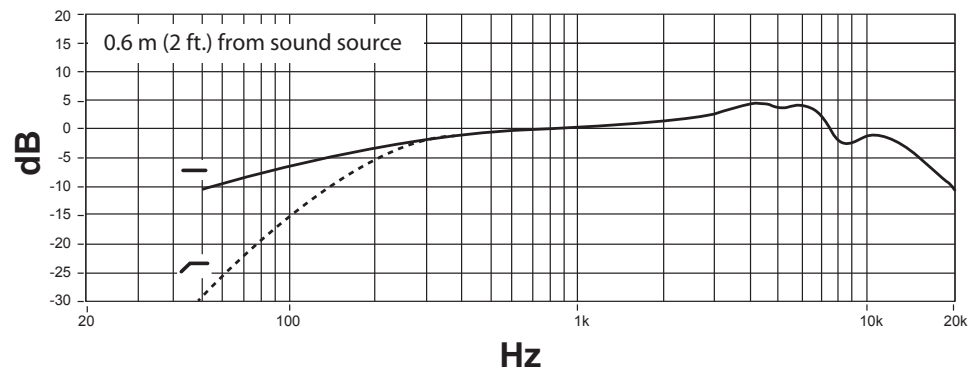
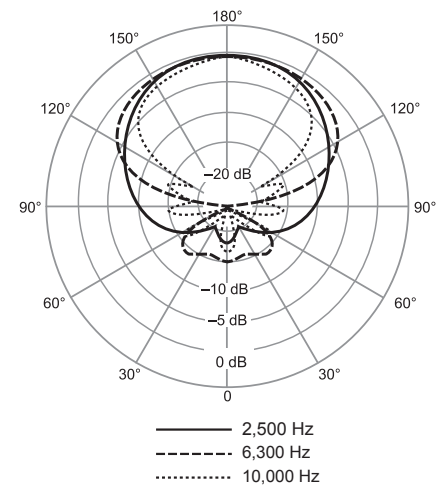
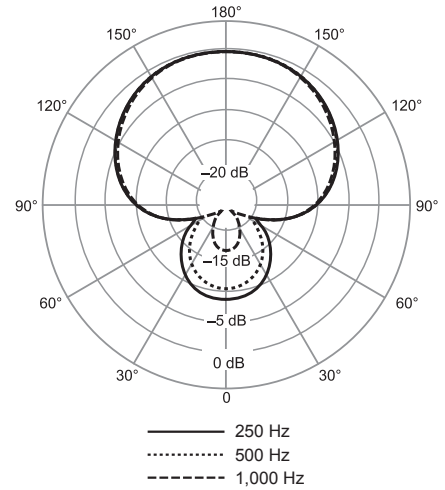

SHURE®

**United States, Canada, Latin
America, Caribbean:**
Shure Incorporated
5800 West Touhy Avenue
Niles, IL 60714-4608 USA

Phone: 847-600-2000
Fax: 847-600-1212 (USA)
Fax: 847-600-6446
Email: info@shure.com

Europe, Middle East, Africa:

Shure Europe GmbH
Jakob-Dieffenbacher-Str. 12,
75031 Eppingen, Germany

Phone: 49-7262-92490
Fax: 49-7262-9249114
Email: info@shure.de

Asia, Pacific:

Shure Asia Limited
22/F, 625 King's Road
North Point, Island East
Hong Kong

Phone: 852-2893-4290
Fax: 852-2893-4055
Email: info@shure.com.hk

PT. GOSHEN SWARA INDONESIA

Kompleks Harco Mangga Dua Blok L No. 35 Jakarta Pusat

www.shure.com

©2012 Shure Incorporated