

sealed with elastic
glue
mit elastischem
Kleber gedichtet

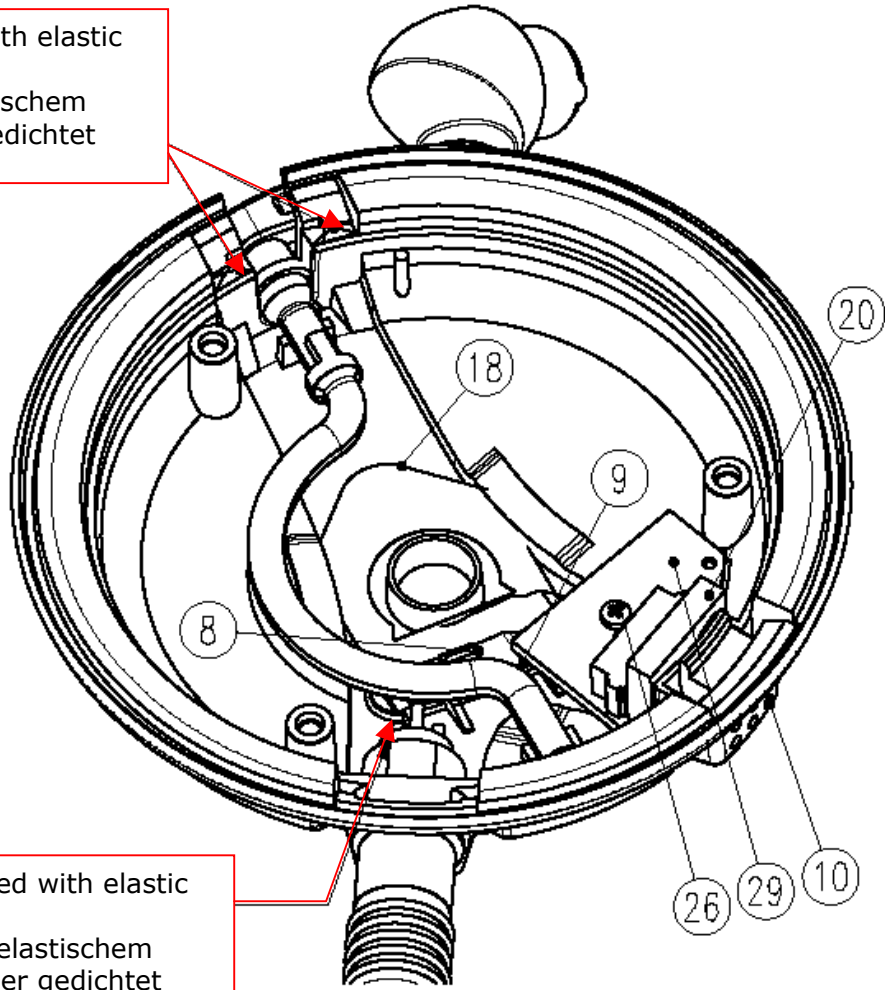

sealed with elastic
glue
mit elastischem
Kleber gedichtet

Wiring diagram
Schaltung

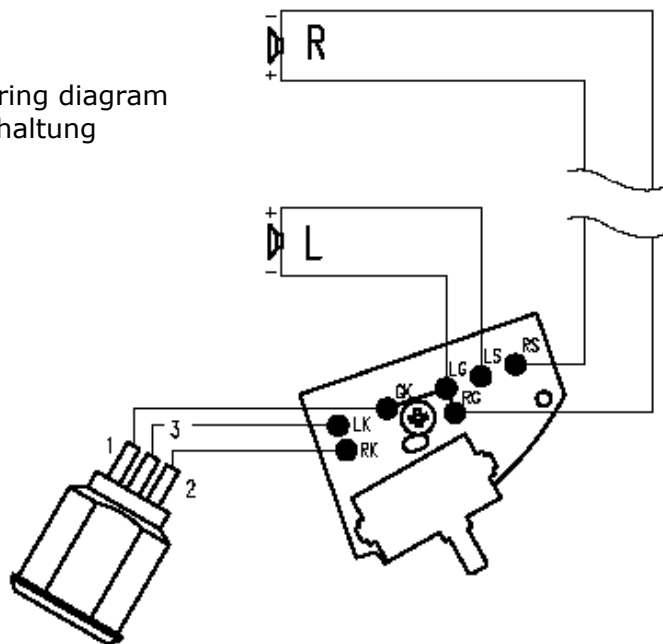

K 181 DJ 3103Z0001

<i>Description</i>	<i>Pos.</i>	<i>Part number Bestellnummer</i>	<i>Quantity Stück</i>	<i>Bezeichnung</i>
Capsule holder	1	3103M9901	2	Kapselträger
Cup left	2	3103M9903	1	Haube links
Cup right	3	3103M9904	1	Haube rechts
Bass volume	7	3103Z1601	2	Bassvolumen
Acoustic switch	8*)	3103Z1701	2	Akustik-Schiebeschalter
Fixer	9*)	3103Z1801	2	Fixer
Knob for Mono-Stereo switch	10	3103Z1901	1	Knopf f. Mono-Stereo Schalter
Headband compl.	15	3103M1003	1	Bügelbaugruppe kpl.
Headband pad	15.1	3103Z3501	1	Bügelpolster
Earpad	16	3103Z2301	2	Polster
Capsule	17	3103M9902	2	Wandler
Damping strip	18	3103Z2401	2	Reibungsstreifen
Foam plate	20	2908Z1203	2	Schaumstoffscheibe
Cable kpl.	22	0110E0289	1	Kabel kpl.
Adapter 1/8" to 1/4"		0018E0335	1	Adapter 3,5 auf 6,3mm
Mini XLR-socket	24**)	0016E0378	1	Mini XLR-Buchse
Screw 18x5	26	0099N1800	1	Schraube 18x5
Screw 30x8	27	0099N3009	6	Schraube 30x8
Printed circuit board, cpl.	29	3103M0101	1	Print, komplett

*) Contained in 3103M9903 and 3103M9904 / In 3103M9903 und 3103M9904 enthalten

***) Contained in 3103M9903 / In 3103M9903 enthalten

Hints for repair:

Take the earpads 16 off and remove the screws 27 underneath.

The cover 19 can be taken off, but please take care not to smash the capsule's membrane.

When exchanging capsule 17, mind correct polarity. A red point on the magnet-system, underneath the basstube 7 marks the terminal for the red wire. If the cable between left and right side is broken, please change the complete headband 15. The opening between headband and capsule housing should always be closed with a permanently elastic adhesive. (see arrows on page 1)

Reparaturhinweise:

Ziehen Sie die Ohrpolster 16 ab und lösen Sie die drei darunter liegenden Schrauben 27.

Der Deckel 19 kann nun abgenommen werden, wobei darauf zu achten ist, die Kapselmembrane nicht zu beschädigen. Bei Tausch der Kapsel 17 ist auf richtige Polarität der Anschlüsse zu achten. Ein roter Punkt am Magnetsystems unterhalb des Bassvolumens 7 kennzeichnet den Anschluss für den roten Draht.

Ist das Kabel im Bügel unterbrochen oder liegt ein Bruch vor, ist die komplette Bügelbaugruppe 15 zu tauschen.

Die Öffnung zwischen Bügel und Kapselgehäuse muss unbedingt mit dauerelastischem Kleber verschlossen werden (siehe Pfeile auf Seite 1).