

26250 Einhand-Mikrofonstativ



KÖNIG & MEYER

Stands For Music

» Performance «

Stimmig in jeder Beziehung: Design, Bedienung, Zuverlässigkeit.

- Neuer größerer Rundsockel für mehr Standfestigkeit bei gleichzeitig geringerem Gewicht dank innovativer Werkstoffauswahl (Stahlkern umhüllt von gediegener Kunststoffabdeckung)
 - Ein umlaufender Gummiring schützt den Boden (z.B. Parkett) selbst bei extrem zur Seite geneigtem Stativ und reduziert wirksam Vibrationen und unerwünschten Trittschall
 - Mit stabiler Rohrkombination die per Einhandbedienung sanft, bequem und geräuschlos in der Höhe verstellbar werden kann
 - Mit Anschlussgewinde zur Befestigung von Mikrofonen, Mikrofonklammern oder Schwenkarmen:
- 3/8" = Art.-Nr.: 26250-300-55**
5/8" = Art.-Nr.: 26250-500-55

Vielen Dank, dass Sie sich für dieses Produkt entschieden haben. Diese Anleitung informiert Sie über alle wichtigen Schritte bei Aufbau und Handhabung. Wir empfehlen, sie auch für den späteren Gebrauch aufzubewahren.

SICHERHEITSHINWEISE

- Zur Aufnahme von Mikrofonierung - nicht für andere Lasten bestimmt
- Rundsockel 1 mit Vorsicht handhaben - nicht fallen lassen
- Beide Gewinde sind vor dem Einschrauben auf Schäden zu überprüfen; Gewindegänge vor Stößen u.Ä. schützen
- Grundrohr 2 bis zum Anschlag fest in Rundsockel 1 schrauben
- Auszug beim Verstellen der Höhe NICHT GEWALTSAM anschlagen!
- Beim Transport ist das Stativ am Grundrohr zu fassen - nicht am Auszug!
- Auf ebenen und tragfähigen Untergrund achten
- Vor schädlichen Einflüssen schützen: Nässe, Witterung, Stöße

BENUTZERHINWEISE / FUNKTIONEN

A. AUFBAU

- Rundsockel 1 auf Boden legen, Einschraubgewinde 2 der Rohrkombination möglichst gerade ansetzen und bis zum Anschlag handfest einschrauben.

B. HÖHENVERSTELLUNG

- Drücker 3 betätigen, halten und Auszug 4 bis zur gewünschten Höhe aus dem Grundrohr 5 herausziehen. Sobald die Höhe erreicht ist, den Drücker 3 einfach wieder loslassen.

C. BEFESTIGUNG

von Mikrofonklammer / Schwenkarm

- Zunächst die Rändelscheibe (3/8", 5/8") bis zum Anschlag auf den Gewindebolzen des Stativs drehen
- Anschließend die Mikrofonklammer bzw. den Schwenkarm auf eben diesen Gewindebolzen aufschrauben.
- Rändelscheibe etwas zurückdrehen und mit der Mikrofonklammer bzw. dem Schwenkarm verspannen.

Die Demontage erfolgt in umgekehrter Reihenfolge.

D. EINSATZ VON SCHWENKARMEN

Rundsockelstative sind typische Solostative, können aber selbstverständlich auch einen Schwenkarm tragen.

BEACHTEN:

- Tragkraft und Kippneigung hängen maßgeblich ab vom:
 - Fußkreisdurchmesser des Mikrofonstativs (hier: 278 mm)
 - Abstand der Traglast (=Mikrofon) vom zentralen Stativrohr
 - Haltekraft des Schwenkarmgelenks (Klemme fest anziehen)

TIPP:

- Im Vergleich zu Dreibeinstativen verfügen Rundsockelstative über kleinere Fußkreise. Daher empfehlen wir den Einsatz von kurzen Schwenkarmen, z.B. die Modelle 21140 oder 21160.
- Erst Eignung des Schwenkarms zusammen mit Mikrofon prüfen.

TECHNISCHE DATEN / SPEZIFIKATIONEN

Material	Sockel/Haube: Stahl verzinkt/PA-schwarz Rohre: Alu schwarz eloxiert Kunststoffteile: PA, POM, PC, TPU
Traglast	Mikrofonierung
Abmessungen	Sockel ϕ 275 mm, Höhe 1055-1750 mm, 3/8" oder 5/8"
Karton	B x T x H: 380 x 50 x 1000 mm; 3,4 kg
Gewicht	3,0 kg
Zubehör	Mikrofonklammern 85040/50/55/60, Popkiller 23956/66 Mikrofonschienen 23550, 236 etc.

A. AUFBAU

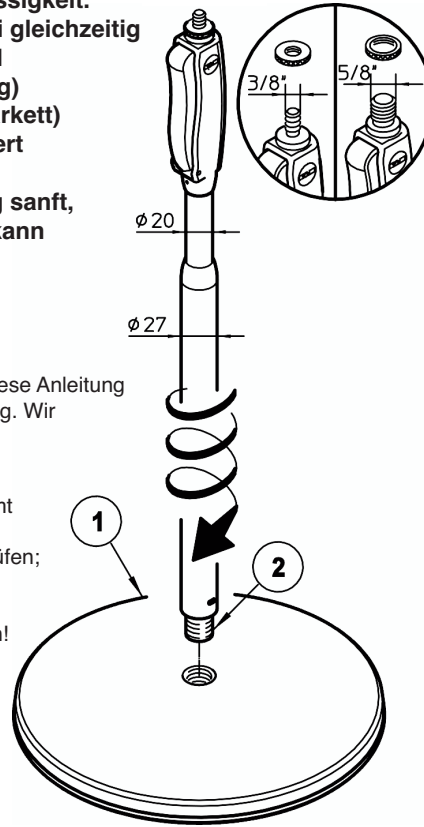

B. HÖHENVERSTELLUNG

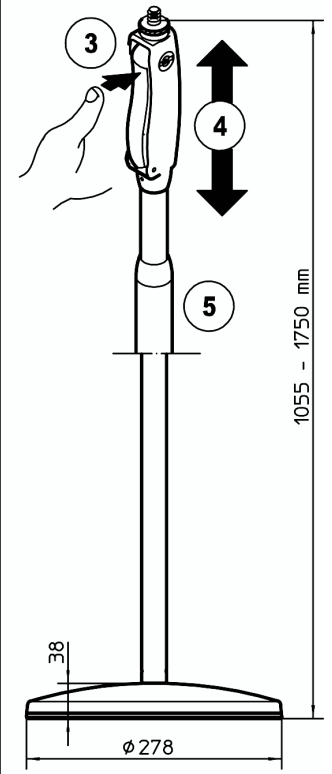

C. BEFESTIGUNG

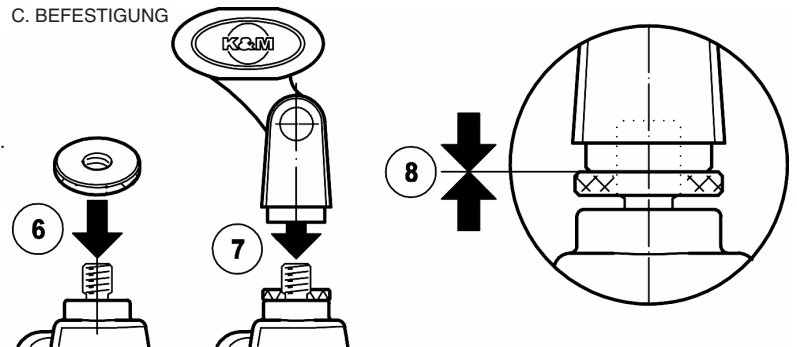

D. EINSATZ VON SCHWENKARMEN

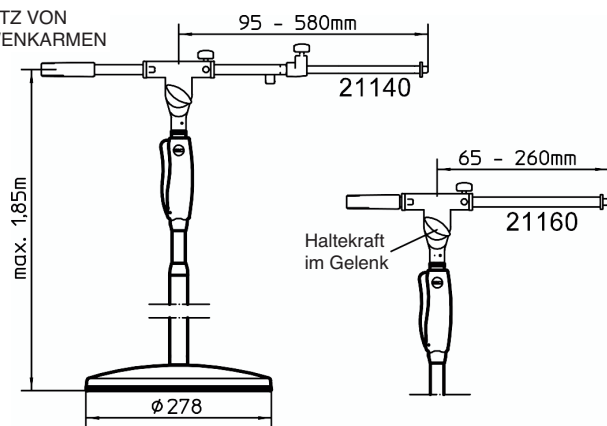

PRÜFEN, INSTANDHALTEN, REINIGEN

- Rohrkombination stets sauber und trocken halten
- Durch Eindringen von Schmutz oder Flüssigkeiten in das Grundrohr kann die Bremswirkung beeinträchtigt werden!
- Zur Reinigung und Pflege am besten ein leicht feuchtes Tuch und ein nicht scheuerndes Reinigungsmittel benutzen.

KÖNIG & MEYER GmbH & Co. KG

Kiesweg 2, 97877 Wertheim, www.k-m.de
26250-300-55/26250-500-55 Rev.06 03-80-214-00 4/14

26250 One-Hand Microphone Stand » Performance«

Harmonious in every respect: Design, Handling, Reliability.

- New larger circular base for stability all the while weighing less - thanks to innovative materials (steel core with a tasteful plastic covering)
 - A circular rubber insert ring on the base protects the floor (e.g. wood floors) it also reduces unwanted vibrations and foot traffic noise, even when the stand is placed in extreme positions.
 - Stable tube combinations that can be adjusted gently, comfortably and silently - with the one-hand clutch
 - With connection threads to attach microphones, microphone clamps or boom arms:
- 3/8" = Art.-No.: 26250-300-55
5/8" = Art.-No.: 26250-500-55

Thank you for choosing this product.

The instructions provide directions to all of the important set up and handling steps. We recommend you keep these instructions for future reference.

SAFETY NOTES

- Designed to hold microphones - is not designed for other loads (weights)
- Handle the circular base 1 carefully, do not drop the circular base
- Please inspect the threads for damage prior to use;
- Protect the threads from impact (among others)
- Screw the base tube 2 into the circular base 1 as far as it will go.
- DO NOT APPLY FORCE when adjusting the height of the extension tube
- When transporting the system hold onto the base tube of the stand, do not hold onto the extension tube
- Be sure that the surface is suitable and level
- Protect against the elements: Moisture, weather, impact

USAGE NOTES

A. ASSEMBLY

- Place the base 1 on the floor, line up the thread of the tube combination 2 as straight as possible and screw it in by hand as far as it will go.

B. HEIGHT ADJUSTMENT

Press the clutch 3, hold and extend 4 until the desired height of the base tube 5 has been reached.

As soon as the desired height has been reached - just let go of the clutch 3.

C. ATTACH

the microphone clamp / boom arm

6 First screw on the knurled washer (3/8", 5/8") onto the stand's threaded bolt as far as it will go

7 Next screw the microphone clamp or the boom arm onto the threaded bolt.

8 Loosen the knurled washer a bit and re-tighten the microphone clamp or the boom arm.

Disassembly is performed in the reverse order.

D. USE OF THE BOOM ARM

Round base stands are typically solo stands, they can, of course, be equipped with a boom arm.

NOTE:

Load bearing weight and listing angel are dependent upon:

- Base circumference of the microphone stand (here: 278 mm)
- Distance of the load bearing weight (=Microphone) from the central stand tube
- Carrying load of the swivel arm joint (properly tighten the clamp)

TIP:

- Compared to the three-legged stands, round base stands have a smaller base circumference. This is why we recommend the use of short boom arms, e.g. Model 21140 or 21160.
- First check the compatibility of the swivel arm with the microphone.

TECHNICAL DATA / SPECIFICATIONS

Material	Base/Cover: Steel galvanized/PA-black Tubes: Aluminum anodized, black Plastic Parts: PA, POM, PC, TPE
Load capacity	Microphone
Dimensions	Base ø 278 mm, height 1055-1750 mm, 3/8" or 5/8"
Box	W x D x H: 380 x 50 x 1000 mm; 3,4 kg
Weight	3,0 kg
Accessories (optional)	Microphone clip 85040/50/55/60, Popkiller 23956/66 Microphone bar 23550, 236 etc.

A. ASSEMBLY

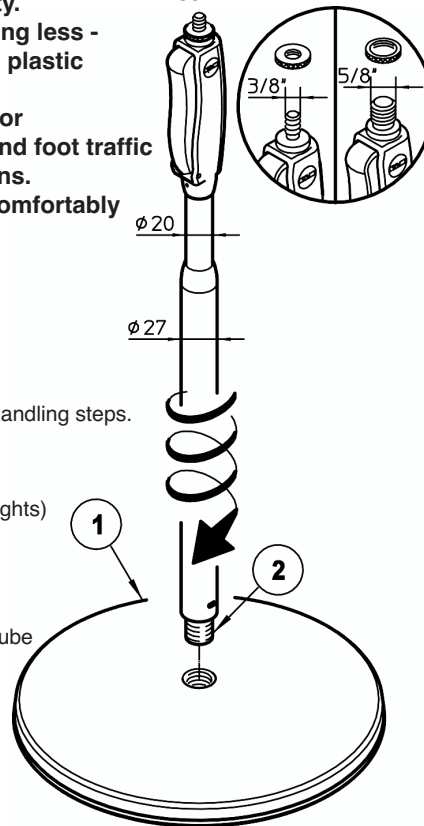

B. HEIGHT ADJUSTMENT

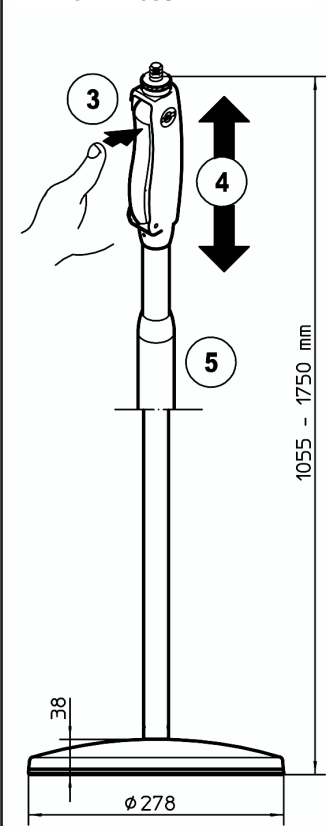

C. ATTACH

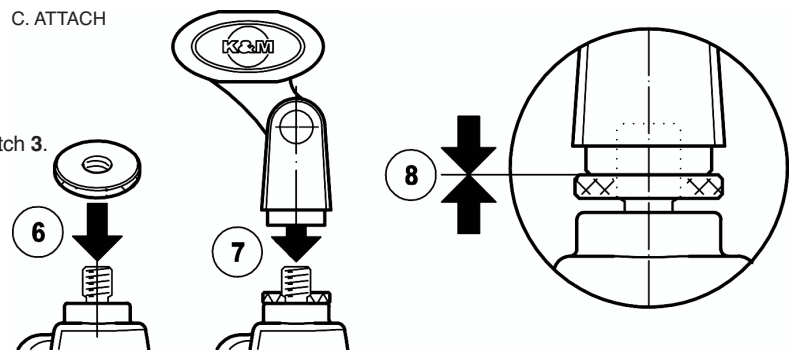

D. USE OF THE BOOM ARM

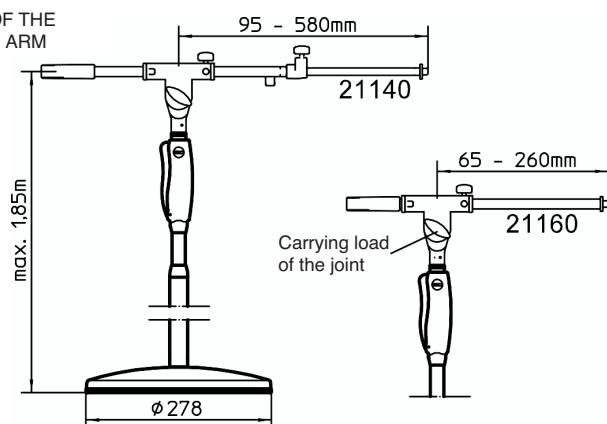

CHECK, MAINTENANCE, CLEANING

- Keep the tube combination clean and dry.
- Dirt and liquid in the base tube can have a breaking effect on the extension tubes!
- To care for the product use a damp cloth and a non-abrasive cleaning agent.