

WSR7500

Baugruppengestell

Herzlichen Glückwunsch zum Kauf des Baugruppengestells WSR7500! Bitte lesen Sie die nachstehenden Anleitungen aufmerksam durch.

Wir wünschen Ihnen viel Freude mit Ihrer neuen Anschaffung.

Komponenten

* Teile sind nicht maßstabsgetreu dargestellt.

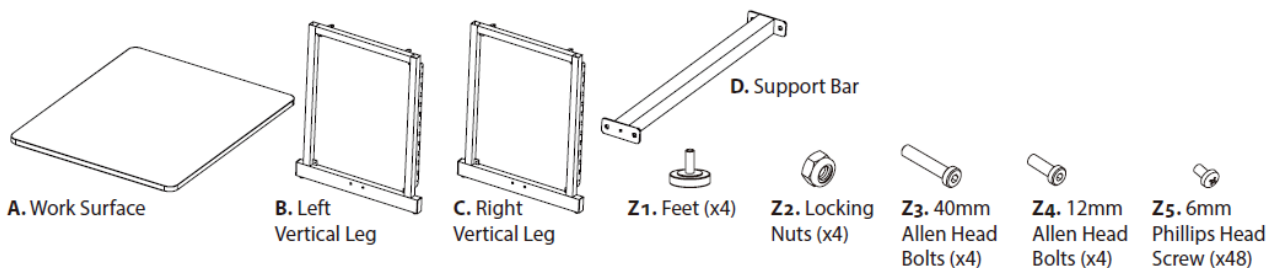

EN	DE
A. Work Surface	A. Arbeitsfläche
B. Left Vertical Leg	B. Linkes Standbein
C. Right Vertical Leg	C. Rechtes Standbein
D. Support Bar	D. Querstrebe
Z1. Feet (x4)	Z1. Füße (x 4)
Z2. Locking Nuts (x4)	Z2. Sicherungsmuttern (x 4)
Z3. 40mm Allen Head Bolts (x4)	Z3. 40 mm Innensechskantbolzen (x 4)
Z4. 12mm Allen Head Bolts (x4)	Z4. 12 mm Innensechskantbolzen (x 4)
Z5. 6mm Phillips Head Screw (x48)	Z5. 6 mm Kreuzschlitzschrauben (x 48)

Weiterhin enthalten: Innensechskantschlüssel

Benötigte Werkzeuge: Wasserwaage, Hammer, Kreuzschlitzschraubendreher Nr. 2 und $\frac{3}{8}$ (10 mm) Schraubenschlüssel

Montage der Metallstruktur:

1. Nehmen Sie das linke Standbein (B) und suchen Sie die beiden Aussparungen im unteren horizontalen Rohr. Nehmen Sie die Querstrebe (D) und montieren Sie ein Ende in den unteren beiden Aussparungen mit zwei 40 mm Innensechskantschrauben (Z3) und zwei Sicherungsmuttern (Z2).
2. Nehmen Sie das rechte Standbein (C) und suchen Sie die beiden Aussparungen im unteren horizontalen Rohr. Montieren Sie das andere Ende der Querstrebe (D) in den unteren beiden Aussparungen mit zwei 40 mm Innensechskantschrauben (Z3) und zwei Sicherungsmuttern (Z2).
3. Drehen Sie die Baugruppe aus Schritt 2 um und suchen Sie die vier Aussparungen an der Unterseite der Standbeine. Nehmen Sie die vier GummifüÙe (Z1) und befestigen Sie sie in den Bohrungen. Drehen Sie die Baugruppe um und passen Sie Höhe und Ausrichtung der GummifüÙe an.

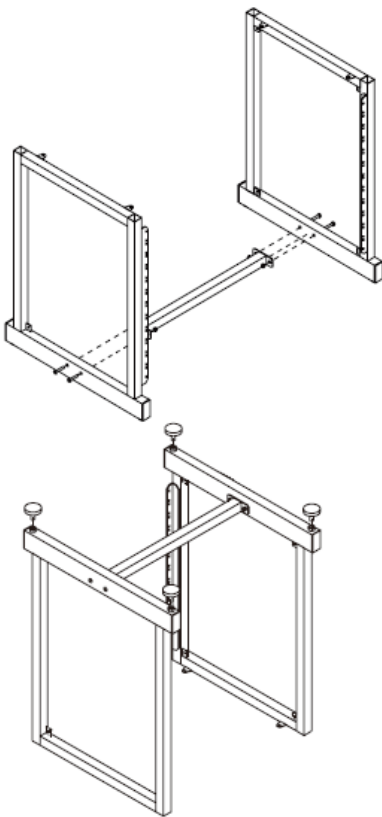

VORSICHT

NICHTBEACHTUNG DER MONTAGEANLEITUNG, ÜBERSCHREITUNG DER TRAGFÄHIGKEIT ODER NICHTBEACHTUNG DER WARNHINWEISE IN DIESER BEILAGE KÖNNEN ZU VERLETZUNGEN ODER GERÄTESCHÄDEN UND ZUM ERLÖSCHEN DER GARANTIE FÜHREN.

Arbeitsfläche befestigen:

4. Nehmen Sie die Arbeitsfläche (A). Richten Sie die Metalleinsätze an der Unterseite der Arbeitsfläche (A) an den Bohrungen in den Metalllaschen an den Standbeinen aus.
5. Befestigen Sie die Arbeitsfläche (A) mit den 12 mm Innensechskantbolzen (Z4) an den Standbeinen **(ziehen Sie die Bolzen nicht zu fest an).**

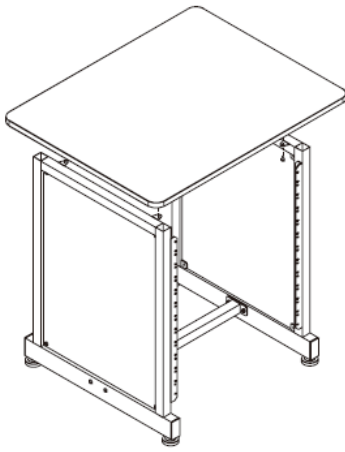

Audioausrüstung im Baugruppengestell befestigen:

6. Verwenden Sie die 6 mm Schrauben (Z5), um bis zu 12 Geräteeinheiten zu montieren. Befolgen Sie die Empfehlungen des Herstellers für den korrekten Abstand zwischen den Geräteeinheiten.

WICHTIG: Bevor Sie Ihr Baugruppengerüst verwenden, vergewissern Sie sich, dass alle Schrauben und Muttern fest angezogen sind.

Hinweis: Falls gewünscht, können Sie die Höhe anpassen, indem Sie die kleinen GummifüÙe im Uhrzeigersinn (niedriger) oder gegen den Uhrzeigersinn (höher) drehen. Legen Sie eine Wasserwaage auf die Hauptarbeitsfläche, um zu gewährleisten, dass das Baugruppengerüst WSR7500 waagrecht steht, bevor Sie Geräte darauf abstellen.

Die Tragfähigkeit des WSR7500 beträgt 90,5 kg.

Optionale Arbeitsplatzkonfigurationen mit dem WSR7500

Das WSR7500 kann als eigenständige Einheit verwendet oder mit dem WSC7500 und dem WS7500 kombiniert werden, um eine ideale Workstation zu schaffen. Nachstehend finden Sie einige mögliche Konfigurationen.

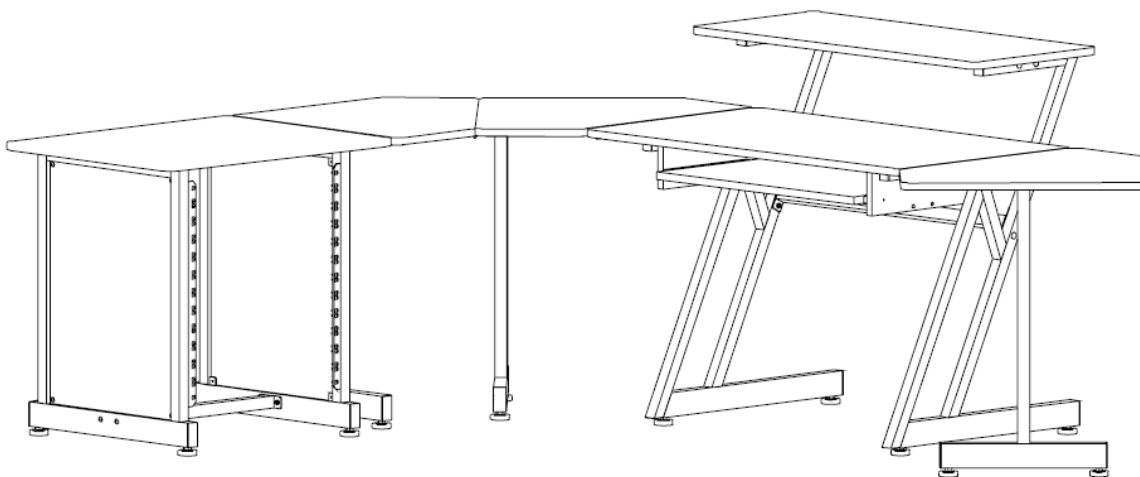

Konfiguration A (siehe Abbildung unten)

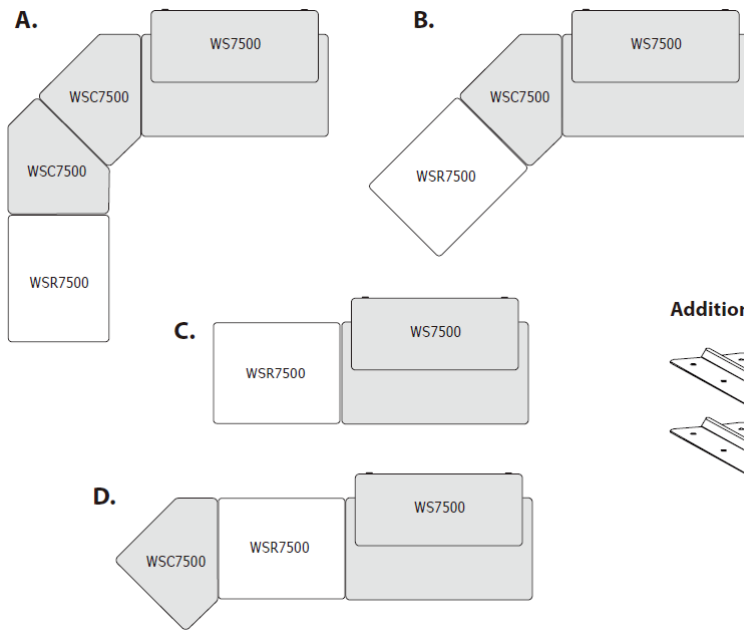

Additional Products Sold Separately

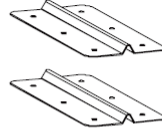

WSB7500 - Mounting Brackets are available to mount the rack cabinet directly to the WSC7500 or WS7500 Workstation system.

EN	DE
Additional Products Sold Separately	Weitere Produkte sind separat erhältlich
WSB7500 - Mounting Brackets are available to mount the rack cabinet directly to the WSC7500 or WS7500 Workstation system.	WSB7500 - Mit den Montagewinkeln können Sie das Baugruppengerüst direkt am Workstation-System WSC7500 oder WS7500 montieren.

ONLINE REGISTRIEREN. DIES SIND DIE GRÜNDE:

Blitzschneller Service - Im unwahrscheinlichen Fall eines Garantiefalls profitieren Sie von der schnellsten Bearbeitung.

Produktbenachrichtigungen - Wir können Sie direkt mit Nachrichten und Sicherheitshinweisen zum Produkt versorgen.

Bessere Produkte - Ihre Registrierung hilft uns, unsere Produkte zu verbessern und neue Produkte zu entwickeln.