

AMERICAN AUDIO

MCD-510

MP3-CD-Player



BEDIENUNGSANLEITUNG

INHALT

Seite 3:	Sicherheitshinweise
Seiten 4&5:	Sicherheitshinweise
Seite 6:	Produktinformationen,
Seite 6:	Spannung, Kundenhilfe und Servicecenter
Seite 7:	Gewährleistung und Registrierung
Seite 8:	Schnelleinstieg
Seiten 9 bis 16:	Funktionübersicht
Seiten 17 bis 22:	Grundfunktionen
• Seite 17:	1./2. CDs laden, auswerfen
	3. Titelauswahl
	4. Wiedergabe
	5. Wiedergabe unterbrechen
	6. Pause
	7. Cue Punkt
	8. Veränderung der Zeitanzeige
• Seite 18:	9. Pitch
• Seite 19:	10. Seamless Loop (Nahtlos Loop)
• Seite 21:	Flip-Flop
Seite 23:	Ausschalten
Seite 24:	Gewährleistung
Seite 25:	Technische Daten
Seite 26:	RoHs Information

Vielen Dank für den Kauf dieses hochwertigen AMERICAN AUDIO Geräts. Bitte lesen Sie diese Bedienungsanleitung aufmerksam durch und heben Sie diese für die weitere Verwendung gut auf. Jedes AMERICAN AUDIO Gerät wird von uns werkseitig vor der Auslieferung überprüft. Sollten Sie dennoch einen Grund zur Beanstandung haben, wenden Sie sich bitte direkt an Ihren Fachhändler oder unsere Hotline. Wir wünschen Ihnen viel Spaß bei der Verwendung dieses Geräts und ein gutes Gelingen.

Achtung ! Um das Risiko eines elektrischen Schocks zu minimieren, öffnen Sie bitte nie das Gehäuse dieses Gerätes. Im Inneren befinden sich keine Teile, die Sie selbst warten oder reparieren können. Bitte überlassen Sie Reparaturen einem Fachmann.



Das Blitzsymbol im Dreieck soll den Nutzer auf Spannung führende Teile aufmerksam machen. Es warnt vor Elektroschocks bei Berührung dieser Teile.



Das Ausrufezeichen im Dreieck weist den Nutzer darauf hin, dass wichtige Anleitungen oder Erklärungen zum Betrieb und/oder der Wartung des Gerätes vorhanden sind. Bitte lesen Sie die Bedienungsanleitung aufmerksam durch, bevor Sie das Gerät verwenden. Beachten Sie auch die Wartungshinweise.



Dieses Produkt erfüllt die CE Richtlinien, sofern es ordnungsgemäß in Betrieb genommen wird. Zur Vermeidung von elektromagnetischen Störungen (z.B. in Rundfunkempfängern oder im Funkverkehr) verwenden Sie bitte ausschließlich elektrisch abgeschirmte Kabel.



Setzen Sie das Gerät niemals Feuchtigkeit, Regen, Dampf oder anderen Flüssigkeiten aus. Es kann sonst zu Kurzschlüssen und Elektroschocks führen.



- Vermeiden Sie die Aussetzung des Geräts an Hitze.
- Verwenden Sie keine lösungsmittelhaltigen Reinigungsmittel zum Säubern.
- Öffnen Sie das Gerät nicht.
- Schließen Sie es nicht an einen Dimmer an.
- Nutzen Sie das Gerät nicht, wenn es erkennbare Beschädigungen ausweist
- Verwenden Sie das Gerät nur im Haus. Eine Verwendung außer Haus kann eine Erlöschung der Garantie bewirken
- Stellen Sie das Gerät immer auf einen geeigneten Untergrund und sichern Sie es gegen Herunterfallen
- Ziehen Sie den Netzstecker, bevor Sie Veränderungen der Verkabelung tätigen
- Reinigen Sie das Gerät mit einem trockenen Tuch oder speziellem Reiniger für Elektrogeräte

Wichtige Sicherheitshinweise!

- Lesen Sie die Bedienungsanleitung, bevor Sie das Gerät verwenden !
- Heben Sie die Anleitung und die Sicherheitshinweise gut auf
- Entfernen Sie keine Sicherheitshinweise
- Folgen Sie den Bedienungsanweisungen
- Reinigen Sie das Gerät nur mit einem fusselfreien, trockenen Tuch. Verwenden Sie keine scharfen oder lösungsmittelhaltigen Reinigungsmittel.
- Verwenden Sie kein Zubehör, das nicht durch den Hersteller empfohlen wurde
- Das Gerät ist vor Wasser und Dampf zu schützen, da diese zur Zerstörung bzw. Korrosion von Bauteilen führen können
- Plazieren Sie das Gerät nur mit einem sicheren Stand. Plazieren Sie es so, dass es auf keinen Fall herunterfallen kann.
- Transportieren Sie das Gerät mit Vorsicht. Setzen Sie es keinen Stößen aus und vermeiden Sie den Transport ohne Schutz (Karton, spezielles Flightcase etc).
- Sorgen Sie für eine gute Belüftung des Geräts. Auf keinen Fall dürfen Lüftungsschlitze oder Ventilatoren verdeckt werden, die zur Kühlung notwendig sind. Eine Überhitzung des Geräts führt zu Beschädigungen und erhöht die Brandgefahr.
- Die Stromzufuhr sollte konstant und sicher sein. Eine Verwendung an schwankenden Spannungen kann zu Zerstörungen und Fehlfunktionen führen. Schützen Sie das Gerät vor gefährlicher Überspannung.
- Wenn Sie das Gerät für längere Zeit nicht verwenden, trennen Sie es bitte vom Netz
- Wenn das Gerät mit einem geerdeten Stecker (VDE) ausgeliefert wurde, sorgen Sie bitte dafür, dass das Gerät bei der Installation auch geerdet angeschlossen wird. Teilweise ist das für die Funktion wichtig, aber auf jeden Fall erhöht dies die Sicherheit gegen Stromschläge.
- Zuleitungen sollten so verlegt werden, dass sie keine Stolpergefahr bergen. Klicken Sie keine Kabel oder klemmen Sie sie nicht ein. Stecker sollten nur in dafür vorgesehene Buchsen gesteckt werden.
- Sollte eine Außenantenne mit dem Gerät verbunden sein, achten Sie bitte auf bestehende Gesetze zum Aufbau von Antennen und deren Erdung gegen Blitzschlag. Plazieren Sie niemals eine Außenantenne in der Nähe von Hochspannungsmasten/-leitungen.
- Bei Gewitter trennen Sie das Gerät bitte zum Schutz vor Spannungsspitzen vom Netz. Ein Blitzeinschlag in das Stromnetz oder Antennen führt mit hoher Wahrscheinlichkeit zur Zerstörung ihres Produktes
- Verwenden Sie die Stromzufuhr nur bis zur zulässigen Gesamtleistung. Überlasten Sie die Stromkabel nicht. Es besteht akute Brandgefahr.
- Verhindern Sie das Eindringen von Gegenständen (insbesondere Flüssigkeiten) in das Geräteinnere. Es könnte zu Kurzschlüssen und schweren Verletzungen durch Stromschläge kommen.
- Bei sichtbaren Beschädigungen trennen Sie das Gerät umgehend vom Netz und lassen Sie es durch einen Fachmann überprüfen. Dies gilt insbesondere wenn;
 - Das Stromkabel beschädigt ist
 - Flüssigkeiten ins Geräteinnere gelangt sind
 - Andere Gegenstände ins Geräteinnere gelangt sind
 - Wenn das Gerät nicht wie es soll funktioniert. Wenn Sie Bedienungsfehler ausschließen können, liegt mit hoher Wahrscheinlichkeit ein Defekt vor.
 - Wenn das Gerät starken Stößen oder Vibrationen ausgesetzt wurde
- Verwenden Sie nur zugelassene Originalbauteile oder solche, die vom Hersteller geprüft und empfohlen wurden. Beim Einsatz von nicht Originalbauteilen erlischt jeglicher Garantieanspruch.
- Nach jeder Reparatur/Service lassen Sie sich das Gerät vom Fachmann vorführen, um sicher zu gehen, dass alle Funktionen OK sind.
- Schützen Sie das Gerät vor Hitze und Kälte. Setzen Sie es nicht direkter Sonnenstrahlung aus. Verwenden Sie es nicht in Kühlräumen oder in der Nähe von Klimaanlage, Heizungen, Öfen oder anderen, Hitze entwickelnden Geräten (u.a. auch Endstufen/Verstärker oder Lichteffekten). Verwenden Sie es nicht im Freien.

Spannungseinstellung:

Wegen verschiedener Spannungen in Ländern ist dieses Gerät mit einem Spannungswahlschalter ausgerüstet.

- Achtung: Verändern Sie die Spannung nur wenn das Gerät nicht mit dem Netzstecker verbunden ist.
- Sie finden den Schalter auf der Rückseite der Laufwerke
- Legen Sie, nach entfernen der Schutzscheibe, vorsichtig den Schalter auf die gewünschte Spannung um

Produktinformationen

Bitte lesen und verstehen Sie die Bedienungsanleitung vor dem Anschluss und Einsatz des Gerätes. Diese Anleitungen enthalten wichtige Sicherheitshinweise und Vorkehrungen zum Vermeiden von Schäden und Verletzungen. Ebenso halten Sie sich an die Serviceintervalle. Eine Missachtung der Hinweise führt unter Umständen zur Erlöschung jeglicher Garantie.

Kundenhilfe und Servicecenter

AMERICAN AUDIO bietet Ihnen eine Servicehotline für Fragen zum Gerät, zur Wartung und zur Garantie. Alternativ finden Sie bereits viele Informationen auf unserer Webseite www.americanaudio.eu

Die Servicezeiten sind Montag bis Freitag 8.30 bis 17.00 (MEZ)

Tel: +31 45 546 85 00

Fax: +31 45 546 85 99

e-mail: service@americandj.eu

Bitte legen Sie sich für Garantie- und Servicefragen die Seriennummer des Gerätes und den Kaufbeleg zur Seite. Wir benötigen diese Informationen, um Ihnen bestmöglichen Service bieten zu können.

Alternativ können Sie natürlich auch immer Ihren Fachhändler um Rat fragen.

Für Rücksendungen verwenden Sie bitte grundsätzlich die Originalverpackung. Sorgen Sie für den bestmöglichen Schutz des Gerätes, auch beim Fall aus einer Höhe von einem Meter. Wir übernehmen keine Haftung für Transportschäden, wenn diese durch mangelhafte oder fehlende Verpackung/Schutz entstehen.

Gewährleistung und Registrierung

Die von uns vertriebenen Geräte werden mit einer europäischen Gewährleistung von 2 Jahren ausgeliefert. Die Gewährleistung umschließt Produktions- und Materialfehler, nicht jedoch üblichen Verschleiß.

Im berechtigten Gewährleistungsfall übernehmen wir die Kosten für Material und Arbeitszeit. Die Geräte sind frei an uns zurückzusenden. Bitte haben Sie Verständnis, dass wir keine Sendungen annehmen können, die nicht frei an uns zurückgeschickt werden.

Grundsätzlich muss der Sendung der Kaufbeleg im Original beigelegt werden. Zubehör und Kleinteile sollten nicht zurück geschickt werden, sofern diese nicht zum Einsatz des Geräts zwingend notwendig sind. Ohne den originalen Kaufbeleg können wir die Reparatur nur gegen Berechnung ausführen.

Bitte senden Sie keine Geräte zu uns zurück ohne eine Retournummer (RMA -Nummer), die Sie von unserer Serviceabteilung bekommen haben. Erhalten wir Geräte unaufgefordert, können wir diese nicht annehmen und bearbeiten. Für die Anforderung einer RMA Nummer kontaktieren Sie bitte unser Serviceteam unter: Tel: +31 45 546 85 00

Bitte beschriften Sie den Versandkarton deutlich mit der RMA Nummer, um eine schnelle Zuordnung zu gewährleisten.

Sie sollten zudem Ihr Gerät online bei uns registrieren. Dies hat den Vorteil, dass wir Sie über technische Änderungen, geänderte Servicehinweise, Produktupdates und Firmwareupdates informieren können. Zudem können wir im Falle eines Diebstahls die Seriennummer weltweit zur Fahndung aussetzen.

Zur Registrierung besuchen Sie bitte unsere Website und klicken Sie auf den Link „Gewährleistungsregistrierung“ (www.americandj.eu)

Auspacken:

Jeder MCD-510 wurde ausgiebig getestet und wird in einwandfreiem Zustand geliefert. Überprüfen Sie bitte sorgfältig den Lieferkarton und das Gerät auf Transportschäden, sowie die Vollständigkeit des Sets. Bemerkten Sie Schäden an Karton oder Gerät, schalten Sie es bitte nicht ein und kontaktieren Sie Ihren zertifizierten AMERICAN AUDIO Händler.

Einführung:

Herzlichen Glückwunsch und vielen Dank, dass Sie sich für eines unserer Geräte entschieden haben. Dieser CD-Player repräsentiert unser Streben immer in der besten und höchsten Qualität zu produzieren. Bitte lesen und verstehen Sie die Bedienungsanleitung vor dem Anschluss und Einsatz des Gerätes. Diese Anleitungen enthalten wichtige Sicherheitshinweise und Vorkehrungen zum Vermeiden von Schäden und Verletzungen. Ebenso halten Sie sich an die Serviceintervalle. Eine Missachtung der Hinweise führt unter Umständen zur Erlöschung jeglicher Gewährleistung. Das Gerät enthält keine Teile, die durch Sie gewartet werden können. Versuchen Sie bitte nicht das Gerät zu öffnen bzw es zu reparieren. Dies führt zum Erlöschen der Gewährleistung.

Aufbausicherheitsvorkehrungen:

Bitte führen Sie alle Verbindungen durch, bevor Sie den CD-Player an eine Steckdose anschließen. Alle Schieberegler sollten auf Minimum gestellt sein, bevor das Gerät eingeschaltet wird. Wenn der CD-Player drastischen Temperaturunterschieden ausgesetzt war, zum Beispiel durch den Transport, lassen Sie bitte das Gerät akklimatisieren. Hat der CD-Player die Raumtemperatur erreicht, so kann er in Betrieb genommen werden.

Betriebsvoraussetzungen:

- Bevor Sie diesen CD-Player in Betrieb nehmen, stellen Sie bitte sicher, dass das Gerät nicht extremer Hitze, Feuchtigkeit und Staub ausgesetzt ist
- Betreiben Sie das Gerät nicht in extrem warmer (mehr als 30°C/100°F) oder extrem kalter (weniger als 5°C/40°F) Umgebung
- Schützen Sie das Gerät vor direktem Sonnenlicht und vor Hitzequellen
- Betreiben Sie das Gerät erst, wenn Sie mit seinen Funktionen vertraut sind. Die meisten Beschädigungen entstehen durch unsachgemäße Handhabung

Hauptfunktionen:

- 8-fach Oversampling 1 bit D/A Converter
- Auto Cue
- 10 sec digital Anti Shock
- digitaler RCA Coaxial Ausgang
- Fader Q-Start fähig (a)
- Nahtlos Loop
- JogWheel Pitchbend
- Speicher (c)
- Auswählbare Pitchbereiche: +/-4,8,16
- Instant Start nach 10 ms
- Sleep Modus (d)
- Pitch Anzeige
- Flip-Flop (b)
- JogWheel Pitch Bend
- Wählbare Zeitanzeige
- Einzel- oder Gesamtwiedergabe der Titel

-
- (a) Fader Q Start:** Diese Funktion kann nur mit Ihrem „AMERICAN AUDIO“ Fader Q Start fähigem Mixer genutzt werden. Verbinden Sie Ihre AMERICAN AUDIO Geräte wie in der Bedienungsanweisung dargestellt miteinander. Dann laden Sie bitte je eine CD in den Laufwerken des CD-Players. Durch Bewegen des Crossfaders am Mischpult wird die Wiedergabe der jeweiligen CD gestartet. Ist der Crossfader komplett auf der linken Seite, so findet die Wiedergabe nur an der linken Seite des CD-Players statt. Wird der Fader nun in die Mitte bewegt, so startet auch die andere Seite die Wiedergabe. Nun findet in beiden Playern Wiedergabe statt. Wird der Crossfader weiter nach rechts bewegt, so stoppt der linke Player (und springt zum gespeicherten Cue Punkt) und nur noch die rechte Seite gibt den aktuellen Titel wieder. Cue Punkte können sehr einfach gespeichert werden. Lesen Sie bitte dazu die Seite 17. Fader Q Start ist sehr einfach zu beherrschen und gibt unendlich Möglichkeiten Übergänge zu gestalten.
- (b) Flip-Flop:** Diese Funktion kann nur mit Ihrem „AMERICAN AUDIO“ Fader Q-Start fähigem Mixer genutzt werden. Verbinden Sie Ihre AMERICAN AUDIO Geräte wie in der Bedienungsanweisung dargestellt miteinander. Dann laden Sie bitte je eine CD in den Laufwerken des CD-Players.
- (c) Speicher:** Der MCD-510 enthält einen 5 Jahres Speicher, der Ihre Einstellungen speichert, falls die Stromverbindung unterbrochen sein sollte. Der MCD-510 erinnert sich an die letzte Einstellung (sgl, ctn).
- (d) Sleep Modus:** Der Laser des MCD-510 schaltet sich automatisch nach 15 Minuten ab, falls das Gerät nicht benutzt wird, d.h. beide Player befinden sich im Pause bzw Cue Modus. Diese Schutzfunktion verlängert die Lebensdauer des Lasers und des Motors. Um den Player wieder „einzuschalten“, drücken Sie die Play – oder die Cuetaste.

Installation:

- Installation

Stellen Sie die Laufwerke auf eine flache, harte Oberfläche, oder befestigen Sie diese in einem 19" Rack.

Stellen Sie sicher, dass sich der Player in ausreichend belüfteter Umgebung befindet, wo er nicht direktem Sonnenlicht, hohen Temperaturen, Staub und Feuchtigkeit ausgesetzt ist. Entfernen Sie möglichst TV- und Radiogeräte, um unerwünschte Störungen zu vermeiden.

- Verbindungen

1. Stellen Sie sicher, dass eine Stromversorgung ohne Störungen gewährleistet ist.
2. Audioverbindungen: Verwenden Sie bitte die mitgelieferten RCA Kabel, um den MCD-510 mit den Line Eingängen an Ihrem Mischpult zu verbinden. Verbinden Sie den CD-Player nie mit einem Phono Eingang.
3. Verwenden Sie bitte die mitgelieferten Mono mini Klinke Kabel, um die Fader Q-Start Funktion möglich zu machen. Verbinden Sie den CD-Player an den mini Klinkebuchsen mit dem Mixer.
4. Verbinden Sie bitte das Bedienteil vorsichtig mit den Laufwerken, mit dem Steuerkabel (mitgeliefert). Stellen Sie bitte sicher dass die Geräte auf beiden Seiten richtig miteinander verbunden sind.

Achtung:

- Verwenden Sie bitte nur die mitgelieferten 3,5mm mono mini Klinke Kabel. Verwendung anderer Kabel kann Schäden zur Folge haben.
- Um Schäden zu vermeiden, stellen Sie bitte sicher, dass alle Verbindungen nicht getätigt werden, wenn das Gerät ausgeschaltet ist

Installationshinweis:

Die Laufwerke des CD Players arbeiten nur in einem Winkel von 0 bis max 15° rückwärtige Neigung. Ist der Winkel zu groß, können CDs nicht richtig geladen und ausgeworfen werden. (siehe Abbildung 1)

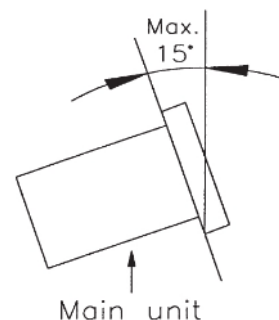

Achtung: Das Display ist so konzipiert, dass es aus den verschiedenen Winkeln (angegeben in der Abbildung) klar eingesehen werden kann. Installieren Sie das Bedienteil bitte so, dass der Sichtbereich innerhalb des Winkels liegt.

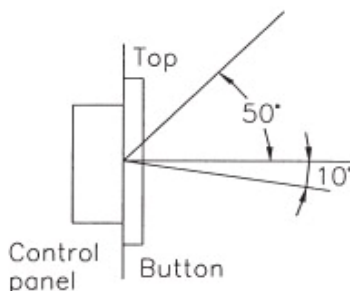

Hauptfunktionen und Tasten

Abbildung 2 Vorderseite

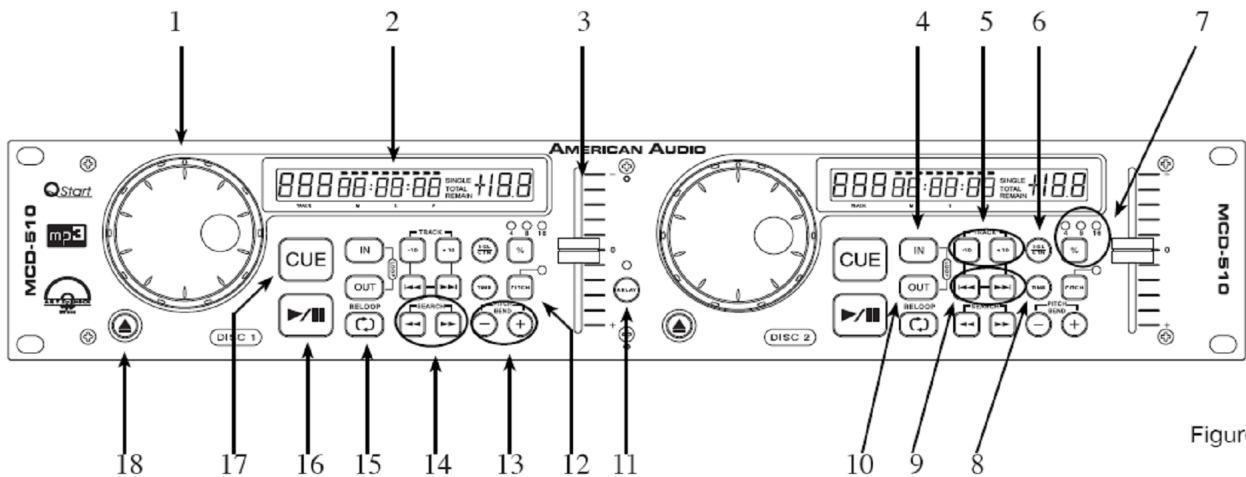

Figure 3

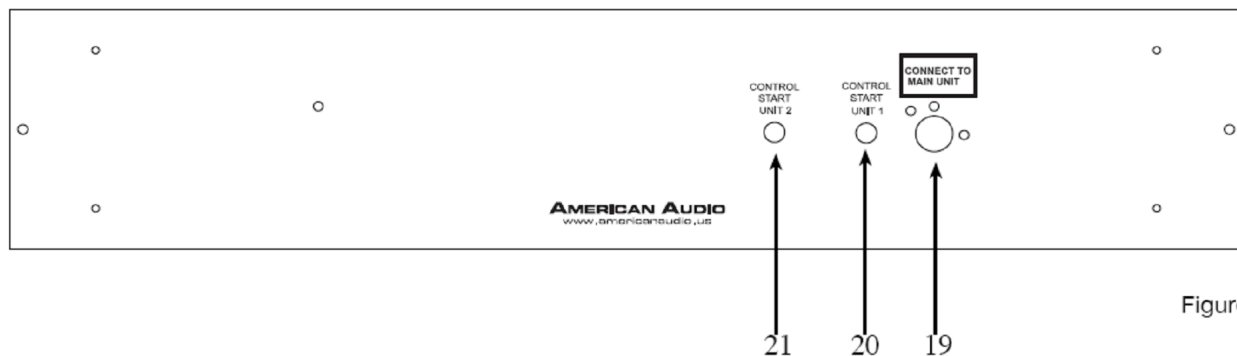

Figure 4

Abbildung 3 Rückseite

A. Bedienteil (Abbildungen 2,3)

1. Jog Wheel- 3 Funktionen:

- Das Rad hat eine Pitch Bend Wirkung während der Wiedergabe d.h. wird es im Uhrzeigersinn gedreht, so wird die Wiedergabe schneller, gegen den Uhrzeigersinn, langsamer. Die Wirkung hält nur so lange an, wie das Rad bewegt wird.
- Befindet sich der CD-Player im Pause- oder Cue Modus, so wirkt das JogWheel als Framesuche, d.h. bewegen des JogWheels bedeutet, sich langsam im Titel vor oder zurück zu bewegen. So können sehr einfach die gewünschten Cue Punkte gefunden werden.
- Mit dem JogWheel ist es auch möglich das Loop zu bearbeiten. Lesen Sie dazu bitte auch Seite 19.

2. **LCD Display-** (Liquid Crystal Display) Dieses Display zeigt alle Funktionen an: Play Pause Cue...)

3. **Pitch Slider** Mit diesem Schieberegler ist es möglich, das Tempo der Wiedergabe zu verändern. Die prozentuale Geschwindigkeitsveränderung wird im Display angezeigt. Einmal

- eingestellt, bleibt die Veränderung bestehen, auch wenn sich keine CD im Laufwerk befindet. Sie bleibt so lange bestehen bis sie wieder verändert wird oder bis die Pitchfunktion ausgeschaltet wird.
4. **In Taste:** „Cue on the Fly“ d.h. es kann ein Cue Punkt festgelegt werden, ohne dass die Wiedergabe unterbrochen wird. Mit diesem Cue Punkt, der den Anfangspunkt des Titels darstellt, können mit Hilfe der Bop Taste schöne Effekte produziert werden. Ausserdem legt die In Taste den Startpunkt des Seamless Loop fest.
 5. **+/-10 Tasten:** **+10** mit dieser Taste ist es möglich bei der Auswahl des Titels mit einem Knopfdruck 10 Titel vorzuspringen.

-10 mit dieser Taste ist es möglich bei der Auswahl des Titels mit einem Knopfdruck 10 Titel zurückzuspringen
 6. **SGL/CTN:** Diese Taste steuert die Einzelwiedergabe (SGL) mit nachfolgendem Cuemodus des Titels, und die Komplettwiedergabe aller Titel auf der CD. Diese Funktion besteht auch im Flip Flop Modus. Durch diese Taste wird auch die AutoCue Funktion ein- und ausgeschaltet.
 7. **Pitch Percentage Selector:** Hier kann der Pitchbereich eingestellt werden. Es kann zwischen +/- 4%, +/-8, +/-16% gewählt werden.
 8. **Time (Zeit) Taste:** Die Timetaste schaltet zwischen den verschiedenen Zeitanzeigen hin und her: Elapsed Playing Time (verstrichene Zeit), Track Remaining Time (noch verbleibende Zeit) und der Total Remaining Time (noch verbleibende Zeit der kompletten CD).
 9. **Track Tasten |<< / >>|** Diese Tasten stehen für die Auswahl der Titel zur Verfügung. Betätigen Sie diese Tasten um einen Titel vor- bzw zurückzuspringen
 10. **Out Taste:** Diese Taste wird dazu verwendet, den Endpunkt des Seamless Loop festzulegen. Den Startpunkt setzen Sie, indem Sie die In-Taste betätigen. Drücken Sie nun die Out Taste und Sie haben ein Seamless Loop. Dieser Ausschnitt des Titels wird nun so lange wiederholt, bis die Out-Taste wieder gedrückt wird.
 11. **Relay Button:** Diese Taste aktiviert die Flip-Flop Funktion
 12. **Pitch On Off Taste:** Mit dieser Taste schalten Sie den Pitch Slider ein und aus. Ist der Pitchslider aktiv, leuchtet die Pitch on off Taste.
 13. **Pitch Bend Tasten:**
 - -PitchBend: diese Taste ruft eine temporäre Verlangsamung der Wiedergabe hervor. Nur so lange, wie die Taste gedrückt gehalten wird, ist diese Funktion aktiv. Das Ausmaß der Geschwindigkeitsveränderung hängt von dem eingestellten Pitchbereich (4,8,16%) ab.
 - +PitchBend: diese Taste ruft eine temporäre Beschleunigung der Wiedergabe hervor. Nur so lange, wie die Taste gedrückt gehalten wird, ist diese Funktion aktiv. Das Ausmaß der Geschwindigkeitsveränderung hängt von dem eingestellten Pitchbereich (4,8,16%) ab.
 14. **Suchtasten:**

<< Diese Taste erlaubt Ihnen schnell durch einen Titel zu gehen (rückwärts) um eine bestimmte Stelle zu suchen.

>> Diese Taste erlaubt Ihnen schnell durch einen Titel zu gehen (vorwärts) um eine bestimmte Stelle zu suchen.
 15. **Reloop Taste:** Ist ein Seamless (nahtloses) Loop erzeugt worden, und der CD -Player befindet

sich nicht im Seamless Loop Modus (d.h. das Loop wird momentan nicht wiedergegeben), ist es über diese Taste möglich, das Loop wieder zu starten. Um den Loop Modus wieder zu verlassen, drücken Sie bitte die Out Taste.

16. Play/Pause Taste: Jedes Betätigen dieser Taste hat zur Folge, dass von der Wiedergabe in den Pause Modus gewechselt wird, oder umgekehrt. Ist die Wiedergabe aktiv, leuchtet die Taste, ist die Pause aktiv, blinkt die Taste.

17. Cue: Die Betätigung der Cue Taste hat die sofortige Unterbrechung der Wiedergabe zur Folge. Jetzt befindet sich der CD-Player im Cue Modus, d.h. wird jetzt die Play Taste gedrückt, beginnt die Wiedergabe vom Cuepunkt (entweder vom AutoCuePunkt, der automatisch festgelegt wird, oder vom selbst über die In-Taste festgelegten Cue Punkt). Wird die Taste erneut gedrückt und gedrückt gehalten, so findet Wiedergabe statt, aber nur so lange Sie die Taste gedrückt halten.

18. Eject Taste: Diese Taste lässt beim Betätigen die CD auswerfen. Die Taste funktioniert nur wenn sich der CD-Player im Pause- oder Cue Modus befindet, damit die CD nicht versehentlich ausgeworfen werden kann.

B. Bedienteil Rückseite

19. Kontrollkabelanschluss: Verbinden Sie bitte hier vorsichtig das Bedienteil mit den Laufwerken mit dem mitgelieferten 8 Pol Din Kabel

20. Kanal 1 Q-Start Kabelanschluss: Verbinden Sie hier den MCD-510 mit Ihrem AMERICAN AUDIO Mischpult mit dem mitgelieferten 3,5mm Mini Klinke Kabel. Dies ermöglicht die Q-Start Funktion. Diese Funktion ist nur mit AMERICAN AUDIO Mixern der Q- Serie verwendbar.

21. Kanal 2 Q-Start Kabelanschluss: Verbinden Sie hier den MCD-510 mit Ihrem AMERICAN AUDIO Mischpult mit dem mitgelieferten 3,5mm Mini Klinke Kabel. Dies ermöglicht die Q-Start Funktion. Diese Funktion ist nur mit AMERICAN AUDIO Mixern der Q- Serie verwendbar.

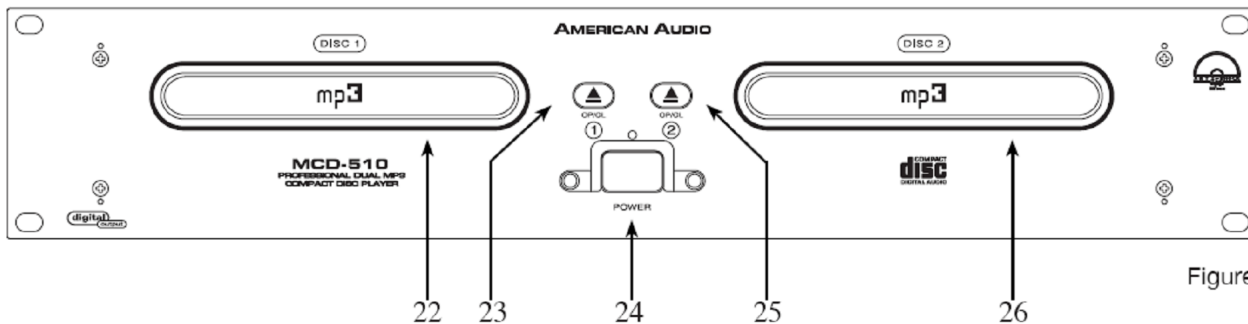

Figure 5 ABB.5

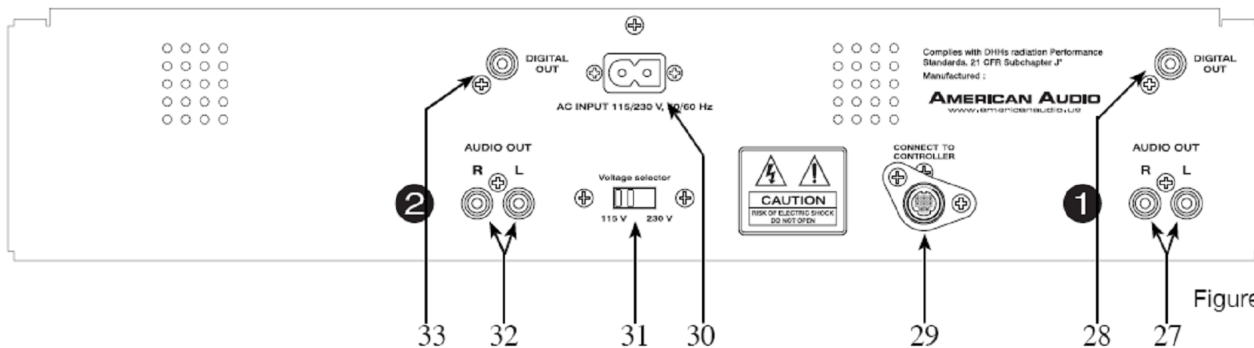

Figure 6 ABB.6

Abbildung 4

C. Laufwerke (Abbildung 5)

- 22. Laufwerk 1:** Ist das Laufwerk von Kanal 1. Es lässt sich durch Druck auf die Eject Taste (26) öffnen und schließen. Schieben Sie das Laufwerk bitte nie mit der Hand zu! Dies kann Schäden zur Folge haben. Das Laufwerk klässt sich nur öffnen wenn sich der CD Player im Pause Modus oder im CueModus befindet.
- 23. Laufwerk 1 Eject Taste:** Hat die gleiche Funktion wie Nr. 21
- 24. Ein/ Aus Schalter:** Dieser Schalter schaltet die Stromzufuhr. Eine blaue LED zeigt den Status des Gerätes an. Leuchtet sie, ist das Gerät eingeschaltet.
- 25. Laufwerk 2 Eject Taste:** Hat die gleiche Funktion wie Nr. 21 nur für Laufwerk 2 .
- 26. Laufwerk 2:** Ist das Laufwerk von Kanal 2. Es lässt sich durch Druck auf die Eject Taste (28) öffnen und schließen. Schieben Sie das Laufwerk bitte nie mit der Hand zu! Dies kann Schäden zur Folge haben. Das Laufwerk klässt sich nur öffnen wenn sich der CD Player im Pause Modus oder im CueModus befindet.
- 27. Cinch Ausgang Kanal 1:** Verbinden Sie hier bitte das Laufwerk 1 mit einem Line Kanal an Ihrem Mischpult. Die rote Buchse sendet die Signale d er rechten Seite Die weisse analog, der linken Seite. Verwenden Sie hierfür bitte die mitgelieferten Cinch -Kabel.
- 28. Laufwerk 1 Digitalausgang:** Dieser Digitalausgang sendet ein digitales Stereosignal . Sie können dieses dafür verwenden, um perfekte Kopien der Musik für Ihre MD oder CD-R oder jede andere Art von Recordern zu produzieren.

- 29. Kontrollkabelanschluss:** Verbinden Sie bitte hier vorsichtig das Bedienteil mit den Laufwerken mit dem mitgelieferten 8 Pol Din Kabel
- 30. Stromanschlussbuchse:** Verbinden Sie hier bitte das Gerät mit einer Steckdose. Verwenden Sie bitte nur das mitgelieferte Stromkabel. Stellen Sie bitte sicher, dass Ihre lokale Spannungsversorgung zu der benötigten passt.
- 31. Spannungswahlschalter:** Wegen verschiedener Spannungen in Ländern ist dieses Gerät mit einem Spannungswahlschalter ausgerüstet.
- Achtung: Verändern Sie die Spannung nur, wenn das Gerät nicht mit dem Netzstecker verbunden ist.
 - Sie finden den Schalter auf der Rückseite der Laufwerke
 - Legen Sie bitte nach Entfernen der Schutzscheibe den Schalter vorsichtig auf die gewünschte Spannung um
 - Überspannung oder Unterspannung führen zu schweren Schäden am Gerät
- 32. Cinch Ausgang Kanal 2:** Verbinden Sie hier bitte das Laufwerk 2 mit einem Line Kanal an Ihrem Mischpult. Die rote Buchse sendet die Signale der rechten Seite Die weisse analog, der linken Seite. Verwenden Sie hierfür bitte die mitgelieferten Cinch -Kabel.
- 33. Laufwerk 2 Digitalausgang:** Dieser Digitalausgang sendet ein digitales Stereosignal. Sie können dieses dafür verwenden, um perfekte Kopien der Musik für Ihre MD oder CD-R oder jede andere Art von Recordern zu produzieren.

D. LCD Display (Abbildung 7)

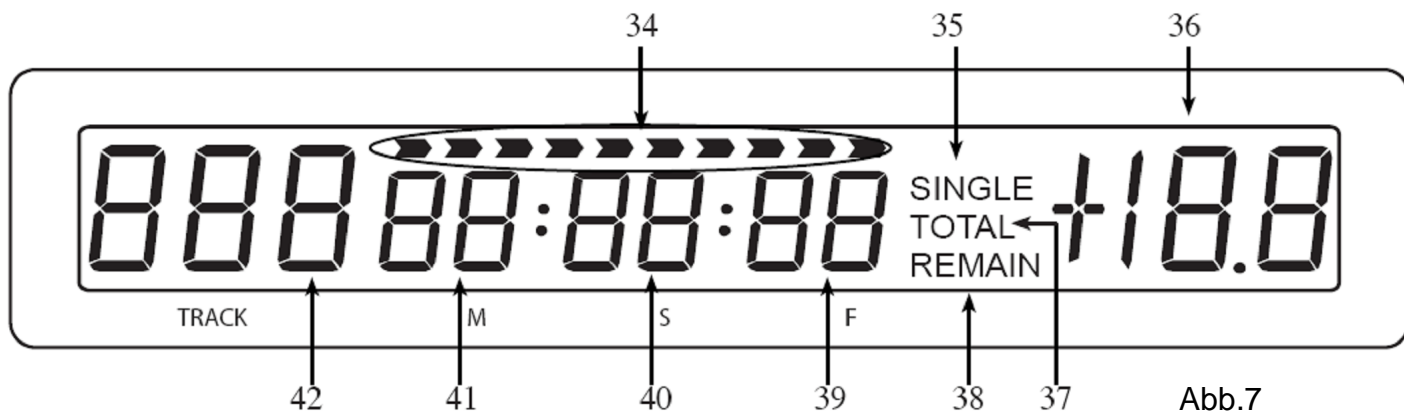

D. LCD Display Abbildung 7

34. Zeitstrahl Anzeige: gibt eine visuelle Übersicht über die bereits verstrichene, und noch verbleibende Zeit. Nähert die verbleibende Zeit dem Ende, beginnt der Zeitstrahl zu blinken.

35. Single Anzeige: Zeigt, dass die Einzelwiedergabe eingeschaltet ist. Die Wiedergabe springt danach in den Cuemodus am Anfang des Titels. Leuchtet die Anzeige nicht, dann befindet sich der CD-Player im Continuous Mode, d.h. dass die komplette CD wiedergegeben wird. Nach dem letzten Titel springt der CD-Player in den Cuemodus über.

36. Pitchanzeige: Zeigt an, um wie viel % die geschwindigkeit des Titels verändert wurde.

37. Total Remain Anzeige: Leuchtet Total im Display auf ist die Zeitanzeige aktiv die die verbleibende Zeit der kompletten CD darstellt.

38. Remain Anzeige: Leuchtet im Display, wenn eingestellt ist, dass die noch verbleibende Zeit angezeigt wird.

39.40. 41. Zeit Anzeige: zeigt Minuten, Sekunden und Frame (kleinste Zeiteinheit) an. Je nachdem was ausgewählt wurde, zeigt das Display die verstrichene oder noch verbleibende Zeit an.

42. Titelanzeige: Zeigt an welche Titelnummer gerade aktiv ist.

1. **/2.CDs laden / auswerfen:** Der MCD-510 kann nur 3“ oder 5“ CDs lesen. Bitte legen Sie nur kreisrunde CDs in die Laufwerke ein. Halten Sie die CD bitte immer nur am Rand, um Verschmutzungen auf der CD vorzubeugen. Bitte legen Sie die CD so ein, dass die Schrift oben ist. Berühren Sie nie die glatte Seite. Um die Transportschublade zu öffnen, drücken Sie bitte die Eject Taste. Nun können Sie eine CD einlegen, bzw. entnehmen.

Achtung:

- Laden Sie nie etwas anderes in den CD Player als 3“ und 5“ CDs.
- Laden Sie nie mehr als eine CD in die Laufwerke
- Schieben Sie das Laufwerk bitte nie mit der Hand zu! Dies kann Schäden zur Folge haben.

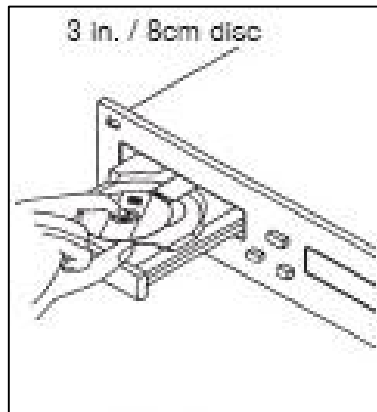
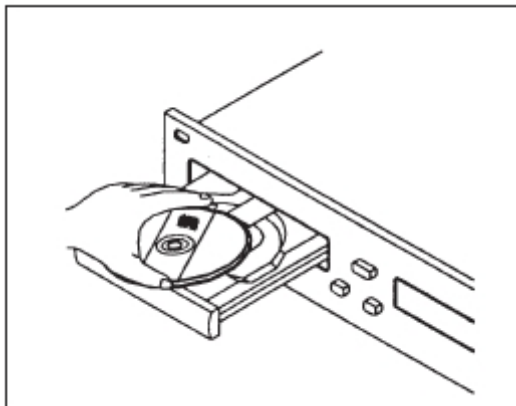

3. **Auswahl der Titel:** Wählen Sie den gewünschten Titel, indem Sie die Tasten (10) verwenden. Der ausgewählte Titel wird sofort wiedergegeben, d.h. die Wiedergabe des letzten Titels wird unterbrochen.
4. **Wiedergabe starten:** Legen Sie eine CD ein. Drücken Sie nun die Play/Pause Taste, um die Wiedergabe zu starten. Die Playanzeige leuchtet im Display. Der Punkt, an dem die Wiedergabe beginnt (Cue Punkt), wird automatisch gespeichert. Das Gerät springt zu diesem Punkt zurück, wenn die Cuetaste gedrückt werden.
5. **Wiedergabe anhalten:** Wird die Wiedergabe unterbrochen, stoppt das Laufwerk nicht, um sofort wieder einsatzbereit zu sein. Das Laufwerk stoppt nur bei dem Auswurf einer CD oder im Sleep Modus. Es gibt zwei Möglichkeiten, um die Wiedergabe zu stoppen:
 - a) Drücken Sie die Play/Pause Taste
 - b) Drücken Sie die Cue Taste (19), um zum Cue Punkt zurück zukehren.
6. **Pause:** Pause unterbricht die Wiedergabe. Wird erneut der Play/Pauseknopf gedrückt, startet die Wiedergabe wieder an dem Punkt an der die Wiedergabe unterbrochen wurde.
7. **Festlegen eines Cue Punktes:** Der Cue Punkt ist der exakte Startpunkt, an dem die Wiedergabe beginnt, wenn die Play/Pause Taste gedrückt wird. Drücken Sie die In Taste (17) „on the fly“ (wenn die Wiedergabe läuft) genau da, wo Sie den Cue Punkt haben möchten. Die Speicherung geschieht ohne Unterbrechung der Wiedergabe. Wenn Sie nun die Cue Taste drücken, springen Sie zudem neu gespeicherten Cue Punkt.

Auto Cue: Diese Funktion speichert automatisch einen Cue Punkt im ersten Titel auf der geladenen CD. Falls ein neuer Titel ausgewählt wird, ohne, dass die Playtaste betätigt wurde, wird sofort ein neuer Cuepunkt vom aktuellen Titel gespeichert.

8. Veränderung der Zeitanzeige: Drücken Sie während der Wiedergabe die Time Taste, um die Zeitanzeige im Display zu ändern:

- Remain: die noch verbleibende Spielzeit des Titels. Wird im Display angezeigt, wenn diese Funktion eingeschaltet ist.
- Elapsed: die bereits verstrichene Spielzeit des Titels.
- Total Reman Anzeige: Leuchtet Total im Display auf ist die Zeitanzeige aktiv die die verbleibende Zeit der kompletten CD darstellt.

Zeitstrahl: Im Remain Modus beginnt der Zeitstrahl links abzunehmen, im Elapsed Modus auf der Rechten Seite. In beiden Modi beginnt er zu blinken, wenn sich die Spielzeit dem Ende neigt.

9. Die verschiedenen Pitcheinstellungen erlauben es, die Geschwindigkeit eines Titels oder Loop zu verändern. Diese Veränderungen der Geschwindigkeit werden normalerweise dazu verwendet, um verschiedene Titel auf die gleiche Geschwindigkeit zu bringen.

1. Pitch Slider: Diese Funktion verringert die Geschwindigkeit oder beschleunigt die Wiedergabe. Die Geschwindigkeit kann um bis zu $\pm 16\%$ verändert werden. Bewegen Sie den Pitchslider um die Geschwindigkeit zu verändern. Über die **Pitch On/Off Taste** wird der PitchSlider ein und ausgeschaltet. Ist die Pitchfunktion aktiv, leuchtet die rote LED in der Taste. Wird der Schieberegler nach oben bewegt, verringert sich die Geschwindigkeit. Nach unten hingegen wird das Tempo der Wiedergabe gesteigert. Der **Pitchbereich** kann zwischen $\pm 4, 8, 16\%$ ausgewählt werden. Diese Auswahl geschieht über die Pitchrange Taste. Die Pitcheinstellungen, und somit die Veränderungen der Geschwindigkeit haben Auswirkungen auf die Wiedergabe der Titel und auf die des Loops.

Auswahl des Pitchbereiches: Der Pitchbereich kann zwischen $\pm 4, 8, 16\%$ ausgewählt werden. Diese Auswahl geschieht über die **Pitchrange Taste**. Der aktuelle Pitchbereich wird kurzfristig im Display angezeigt. 4% sind die kleinste Veränderung, 16%

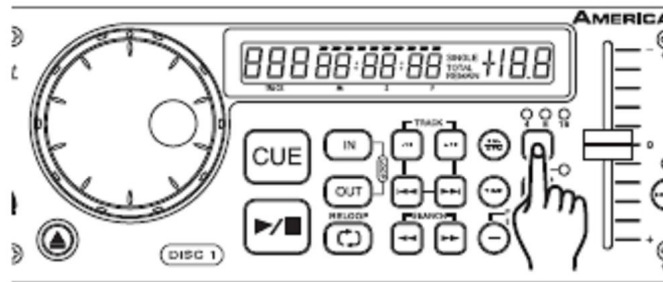
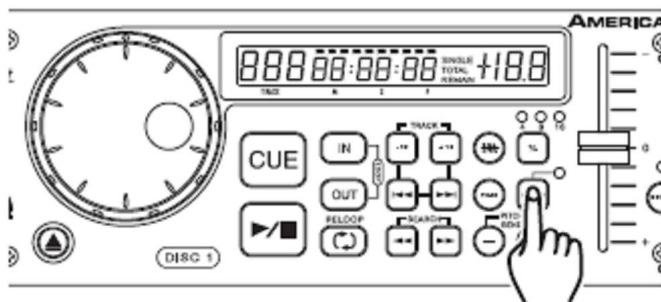

2. Pitch Bending: Ist eine temporäre Veränderung der Geschwindigkeit. Es gibt zwei verschiedene Möglichkeiten diese Funktion zu nutzen:
a) über die Pitch Bend Tasten: Drücken Sie die + Taste um die Geschwindigkeit zu erhöhen, und die -Taste um sie zu verringern. Die Veränderung wird nur so lange anhalten, so lange Sie die Taste gedrückt halten.

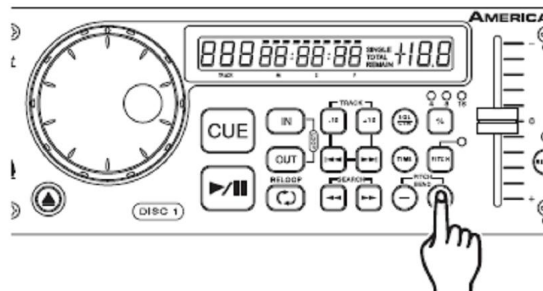

b) über das Jog Wheel Das Jog Wheel verändert die Geschwindigkeit (wie die Pitch Bend Tasten) nur temporär. D.h. so lange es bewegt wird. Drehen Sie das Jog Wheel im Uhrzeigersinn, um die Geschwindigkeit zu erhöhen und gegen den Uhrzeigersinn, um sie zu verringern. Je schneller Sie das Jog Wheel drehen, desto stärker ist die Geschwindigkeitsveränderung, allerdings ist die maximale Veränderung von der Einstellung des Pitchbereiches (4,8,16 %) abhängig. Wenn Sie das Jog Wheel nicht mehr drehen, wird der Titel bzw. das Loop mit der am Pitchslider eingestellten Geschwindigkeit wiedergegeben.

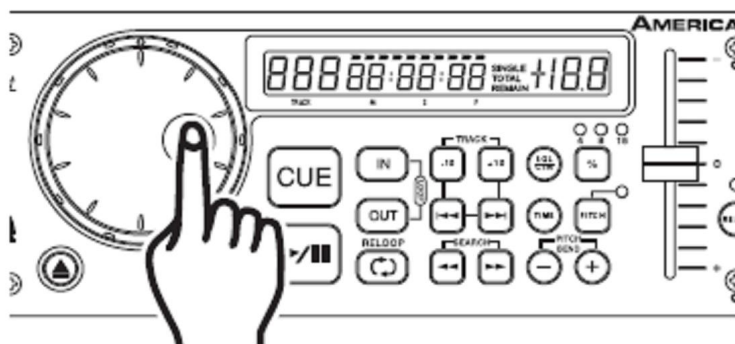

10. Seamless Loop: Ein Seamless Loop ist ein Teil des Titels, der aus dem Titel ausgeschnitten wird und nahtlos aneinander gereiht wird. Das Loop hat keine zeitliche Begrenzung und könnte auch die ganze CD umfassen.

1. Starten Sie die Wiedergabe
2. Drücken Sie die „In“ Taste an der Stelle an der Sie den Startpunkt des Loop haben möchten. Nun blinkt die LED der In Taste.

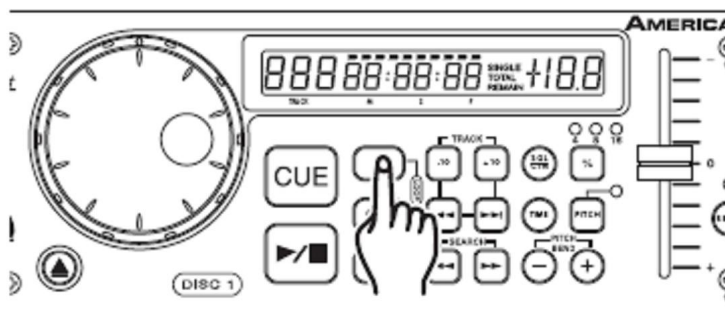

3. Drücken Sie die Out Taste (16), um den Endpunkt des Loop festzulegen. Die LEDs der „In“- und „Out“ Taste beginnen zu blinken. Nun ist das Loop aktiv und wird so lange wiederholt, bis die Out Taste erneut betätigt wird.

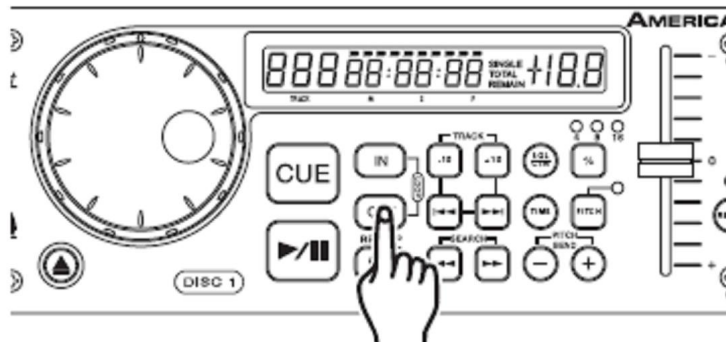

4. Nun ist das Loop aktiv und wird so lange wiederholt, bis die Out Taste erneut betätigt wird. Die LEDs der In und Out Taste leuchten. Hieran sehen Sie, dass ein Loop gespeichert ist.

5. Erneute Wiedergabe des Loop: Die Reloop Funktion erlaubt Ihnen ein bereits gespeichertes Loop wieder zu starten. Betätigen Sie dazu bitte die Reloop Taste. Nun ist das Loop wieder aktiv und wird so lange wiederholt, bis die „Out“ Taste erneut betätigt wird.

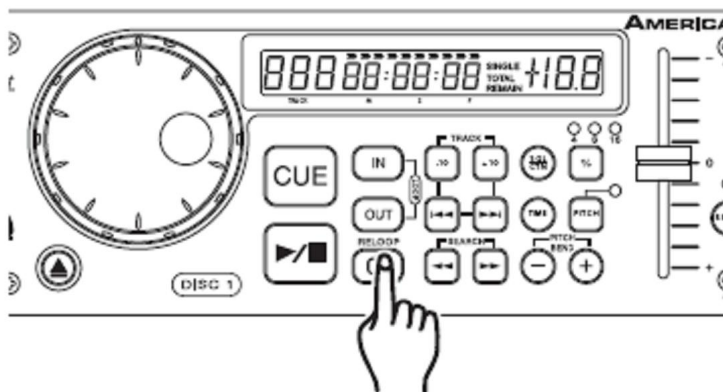

11. Relay Flip Flop

Diese Funktion ist eine Art „Auto Pilot“. Diese Funktion kann nur mit beiden Laufwerken durchgeführt werden und funktioniert nur zuverlässig mit einem angeschlossenen AMERICAN AUDIO Mischpult der Q-Serie. Die Flip-Flop Funktion kann aber auch direkt ohne Mischpult agieren. Flip-Flop steuert die automatische Wiedergabe des einen Players, wenn die andere Seite die Wiedergabe beendet hat. Dies kann für die Wiedergabe kompletter CDs oder für einzelne Titel verwendet werden.

Achtung: Wenn der CD Player direkt an die Aktivlautsprecher angeschlossen ist, kann nur die Flip Flop Wiedergabe einzelner Titel stattfinden. Um die Flip Flop Wiedergabe von kompletten CDs muss ein Mischpult angeschlossen sein.

Flip Flop Verbindung und Aufbau unter Verwendung eines Mixers:

1. Verbinden Sie Ihr System, wie auf der nächsten Seite beschrieben.
2. Schalten Sie die „Q-Start“ Funktion am Mischpult ein und positionieren Sie den Crossfader in der Mitte.
3. Laden Sie je eine CD in die Laufwerke
4. Drücken Sie die FlipFlop/Relay Taste, um den Flip Flop Modus zu aktivieren. Drücken Sie nun die SGL/CTN Taste, um zwischen Einzel - und Gesamtwiedergabe zu wählen.
5. Nachdem sich beide Laufwerke im Cue Modus befinden, drücken Sie die Play/Pause Taste an einem der beiden Player um die Wiedergabe zu starten.
6. Falls Sie SGL den Single Modus (Einzelwiedergabe) eingestellt haben, wird der erste Titel der ersten CD wiedergegeben, danach der erste Titel der zweiten CD, dann der zweite Titel der ersten CD ...usw.
Im CTN Continuous Modus wird erst die eine CD komplett wiedergegeben, dann die andere
7. Die Flip Flop Wiedergabe hält so lange an, bis die Play/Pause Taste erneut betätigt wird, oder die Stromzufuhr unterbrochen wird.
- 8.

Flip Flop Verbindung und Aufbau ohne AMERICAN AUDIO Mischpult:

1. Verbinden Sie Ihr System wie auf der nächsten Seite beschrieben.
2. Verbinden Sie den Kontrollausgang (auf der Rückseite des Bedienteils) des ersten Player mit dem des zweiten Players, mit einem der mitgelieferten 1/8“ Mono mini Klinke Kabel.
3. Laden Sie die Laufwerke mit CDs
4. Drücken Sie die FlipFlop/Relay Taste, um den Flip Flop Modus zu aktivieren. In diesem Aufbau kann die Flip Flop Funktion nur im Single Modus betrieben werden.
5. Nachdem sich beide Laufwerke im Cue Modus befinden, drücken Sie die Play/Pause Taste an einem der beiden Player um die Wiedergabe zu starten.
6. Jetzt wird der erste Titel der ersten CD wiedergegeben, danach der erste Titel der zweiten CD, dann der zweite Titel der ersten CD ...usw.
7. Die Flip Flop Wiedergabe hält so lange an, bis die Play/Pause Taste erneut betätigt wird, oder die Stromzufuhr unterbrochen wird.

FlipFlopAufbau mit American Audio Mixer

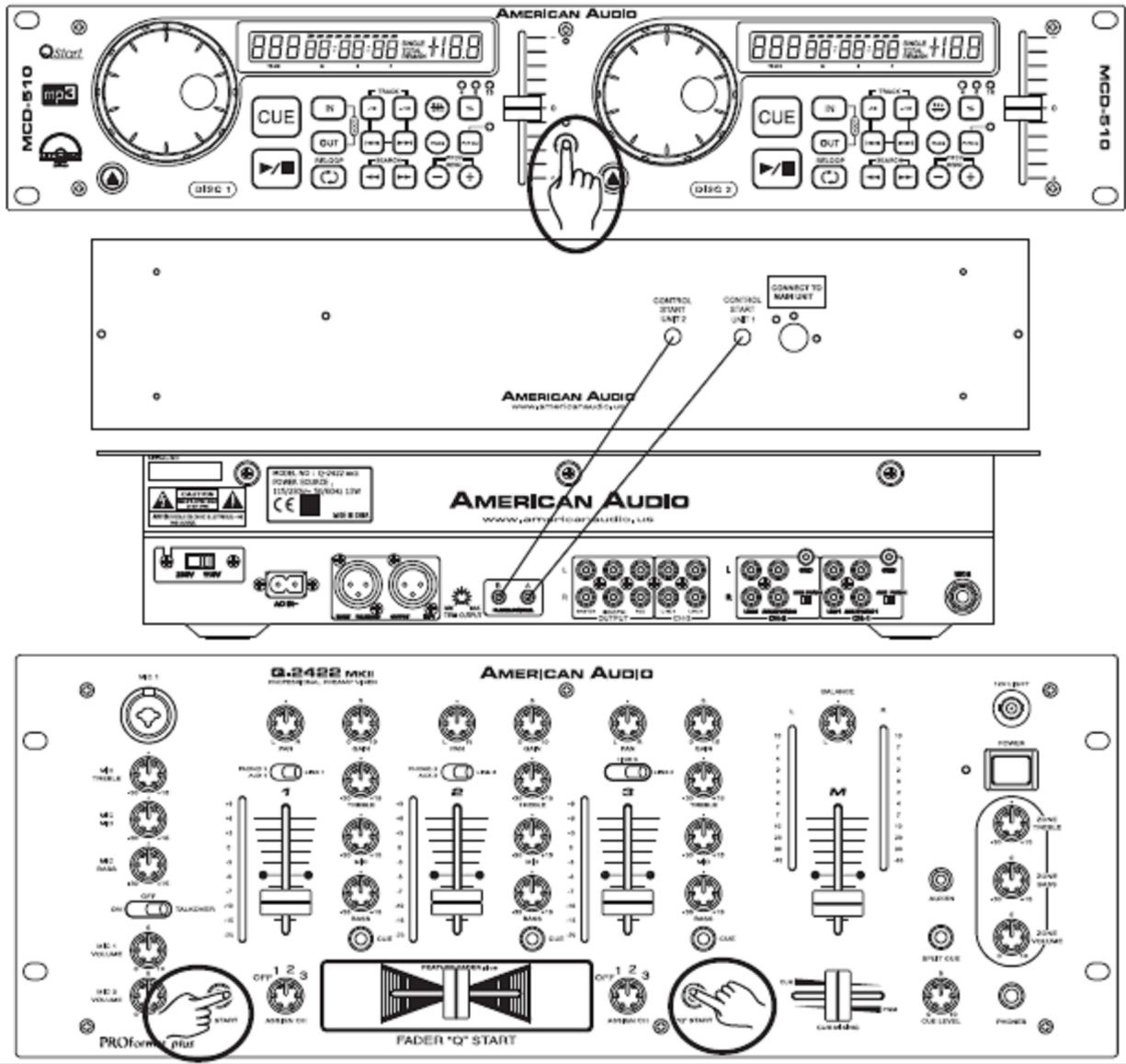

FlipFlopAufbau ohne American Audio Mixer

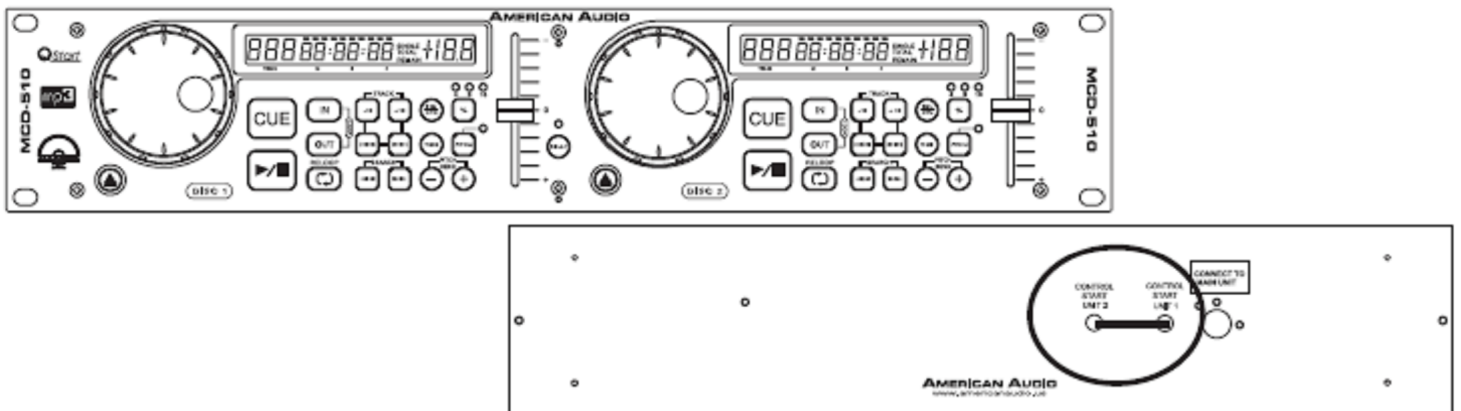

Vor dem Ausschalten

- Wenn Sie das Gerät ausschalten möchten, stellen Sie bitte sicher, dass die Laufwerke geschlossen sind.
- Laufwerkschutz: das Laufwerk schließt sich automatisch spätestens nach 90 sec. Um diese Zeit zu verändern lesen Sie bitte die Seite 20

Achtung! Schließen Sie nie das Laufwerk, wenn das Gerät ausgeschaltet ist! Dies kann zu Schäden am Gerät führen.

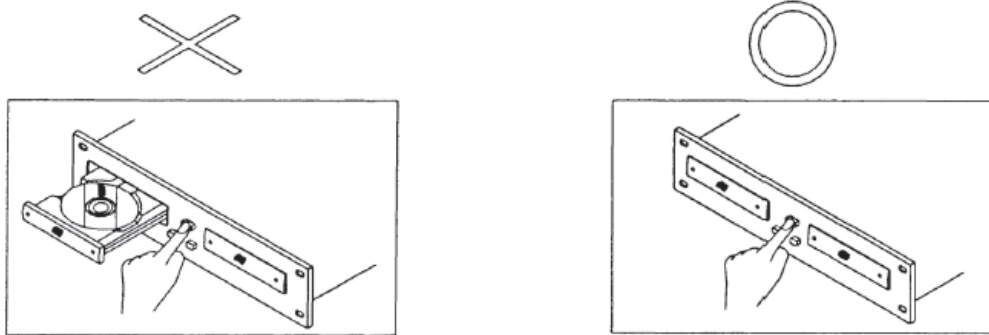

Schließen Sie bitte zuerst die Laufwerke, bevor Sie das Gerät ausschalten!

Compact Discs (CDs)

1. Vorsichtsmaßnahmen für den Umgang mit CDs

Um Schäden an den CDs zu vermeiden, beachten Sie bitte folgende Hinweise.

- Vermeiden Sie Fingerabdrücke, Fett, Öl und andere Verschmutzungen. Sind Verschmutzungen vorhanden, entfernen Sie diese bitte vorsichtig mit einem trockenen weichen Tuch.
- Verwenden Sie nie Benzin, Verdüner, Wasser, Schallplattenreiniger, elektrostatisch sichere Chemikalien
- Behandeln Sie CDs immer mit Vorsicht, um Schäden zu vermeiden, auch wenn Sie die CD aus der Hülle nehmen
- Verbiegen Sie die CD bitte nicht
- Setzen Sie CDs nie Hitze aus.
- Vergrößern Sie bitte nicht das Loch in der Mitte
- Beschriften Sie die CD nie mit einem Kugelschreiber oder einem Bleistift oder anderen Stiften die eine harte Spitze besitzen
- Falls CDs feucht geworden sein sollen oder sich Kondenswasser gebildet hat (durch Temperaturunterschiede), trocknen Sie diese bitte nicht mit einem Fön oder anderen Wärmequellen.

2. Vorsichtsmaßnahmen beim Lagern

- Nach der Wiedergabe einer CD entnehmen Sie diese bitte aus dem Gerät
- Lagern Sie Ihre CDs bitte in den Schutzhüllen, um sie vor Staub, Dreck und Schäden zu schützen.
- Lagern Sie CDs nicht in den folgenden Umgebungen: mit direkter Sonneneinstrahlung oder mit hoher Luftfeuchtigkeit oder mit sehr warmen Heizgeräten
- Verwenden Sie CDs bitte nicht als Wurfgeschosse
- Werfen Sie CDs bitte nicht während der Flug aus dem Flugzeug
- Lagern und trocknen Sie die CDs bitte nicht in der Mikrowelle

Gewährleistung

- A) AMERICAN AUDIO versichert hiermit dem Käufer innerhalb der ersten 2 Jahre nach dem Kauf, daß das Produkt frei von Produktions- und Materialfehlern ist. Die Gewährleistung beschränkt sich auf das Gebiet der Europäischen Union. Der Käufer muss mittels Kaufbeleg den Gewährleistungsanspruch nachweisen.
- B) Für eine Gewährleistungsreparatur senden Sie das Gerät bitte an eine zertifizierte Servicewerkstatt oder zu AMERICAN AUDIO direkt. Die Rücksendung muss frei erfolgen. AMERICAN AUDIO wird dann das Gerät wiederum frei an den Käufer zurücksenden. Zum Versand ist, sofern vorhanden, der Originalkarton zu verwenden. Zubehör sollte nicht zurückgesendet werden. Es wird nicht garantiert, dass beigefügte Zubehörteile vollständig und heil zurückgesendet werden.
- C) Diese Gewährleistung erlischt automatisch, wenn die Seriennummer entfernt oder verändert wird. Auch erlischt die Gewährleistung, wenn Umbauten oder Anbauten getätigt werden, die auf die Ursache des Defektes schließen lassen. Ebenso erlischt die Gewährleistung, wenn durch eine nicht zertifizierte Kraft Service an dem Gerät getan wird oder den Wartungsvorschriften in dieser Anleitung nicht Folge geleistet wurde.
- D) Dies ist kein Wartungs- oder Servicevertrag und die Gewährleistung umschließt nicht die periodische Reinigung oder Überprüfung des Geräts. In der oben genannten Gewährleistungszeit übernimmt AMERICAN AUDIO den Austausch oder die Reparatur von Teilen, sowie trägt alle Kosten der Arbeitszeit. AMERICAN AUDIO leistet die Gewährleistung durch Reparatur oder Austausch des Gerätes oder einzelner Komponenten.
- E) AMERICAN AUDIO behält sich das Recht vor, technische oder optische Änderungen zur Verbesserung des Produktes ohne ausdrückliche Zustimmung des Käufers auszuführen
- F) Sofern es nicht durch die nationale Gesetzgebung ausgeschlossen wird, übernimmt AMERICAN AUDIO die Gewährleistung nur im angegebenen Zeitraum. AMERICAN AUDIO übernimmt lediglich die in diesem Text aufgeführten Gewährleistungen oder die vom Gesetzgeber vorgeschriebenen. Einsatzausfall und die dadurch entstehenden direkten und indirekten Kosten werden durch AMERICAN AUDIO grundsätzlich nicht übernommen.
- G) Diese Gewährleistungserklärung ist die einzig gültige Erklärung und ersetzt alle älteren Versionen. Ergänzungen oder Änderungen, sofern rechtlich zulässig, bedürfen der Schriftform.

TECHNISCHE DATEN:

Model: MCD-510 CD- Player

Disk Typ	Normgrößen (5 inch/12 cm und 3 inch/8 cm)
Pitchbereiche (auch Pitch Bend)	+/-4,8,16 %
Pitchgenauigkeit	+/-0,15%
Maße	Laufwerke: 482(B)x 88,8 (H)x 310(T)mm 19"x 3,49"x 12,18" Bedienteil: 482(B)x 88,8 (H)x 96(T)mm 19"x 3,49"x 3,8"
Installation	auf einer festen Oberfläche oder im Cas e
Gewicht	Laufwerke:12,5 lbs/5,7kg Bedienteil:3,7 lbs/1,7 kg
Stromversorgung	Wählbar zw 110 V &230V bitte lokal überprüfen
Leistungsaufnahme	24W
Umgebungsbedingungen	Temperatur: 5 bis 35 ° C (41 bis 95 ° F) Luftfeuchtigkeit: 25% bis 85% keine Kondensa tion Lagertemperatur: -20 bis 60° C (4 bis 140°F)
Zubehör:	Cinch Kabel 2 Paar Fader Q-Start Kabel (2 Stück) Steuer Kabel din 8 Pol)

Audio Daten:

Quantifizierung:	16 bit linear pro Kanal
Sampling Rate:	44,1 kHz bei 0% Pitch
Oversampling:	8 fach
D/A Wandler:	16 bit

	Normal	Limit	Bedingung
Ausgangs level	2Vrms+/-0.5dB	2V+/-1dB	1KHz,0dB
Kanal balance	0.1dB	1dB	1KHz,0dB
Frequenzgang	20Hz-20KHz +/-0.4dB	20Hz-20KHz+/-1dB	0dB Output
De-emphasis response	-17.6 ~ -20dB	-17 ~ -20dB	16KHz,-20dB
Kanaltrennung*	100dB	90dB	1KHz,0dB
Geräuschfaktor	0.006%	0.01%	1KHz,0dB
S/N ratio (IHF-A)*	102dB	90dB	1KHz.0dB

Such Zeit: Test CD TCD-792

	Normal	Limit	Bedingung
Kurze Zugangszeit	2sek	4 sek	nächster Titel
Lange Zugangszeit	4 sek	6 sec	Titel1-20 und zurück

Lesefähigkeit:

	Normal	Limit	Bedingung
Unterbrechung	1mm	0,7mm	TCD-725
Schwarze Punkte	1mm	0,6mm	TCD-725
Fingerabdrücke	75 um	65um	TCD-725
Außermittigkeit	140um	140um	TCD-725
Vertikale Ablenkung	1mm	0,5mm	TCD-725

Aufnahme

System:	Object lens drive System optical pick up
Linsen System:	2 dimensional parallel drive
Sprungsicherung:	3 Punkt Strahl
Wellenlänge:	780 nm

Achtung: Technische Änderungen und Erneuerungen im Design des Gerätes sowie der Bedienungsanleitung vorbehalten.

Bitte besuchen Sie in regelmäßigen Abständen die Home page um die aktuelle Software herunter zu laden.

Sehr geehrter Kunde,

ROHS - Ein wichtiger Beitrag zur Erhaltung der Umwelt

die Europäische Gemeinschaft hat eine Richtlinie erlassen, die eine Beschränkung/Verbot der Verwendung gefährlicher Stoffe vorsieht. Diese Regelung, genannt ROHS, ist ein viel diskutiertes Thema in der Elektronikbranche.

Sie verbietet unter anderem sechs Stoffe:

Blei (Pb), Quecksilber (Hg), sechswertiges Chrom (CR VI), Cadmium (Cd), polybromierte Biphenyle als Flammenhemmer (PBB), polybromierte Diphenylather als Flammenhemmer (PBDE)

Unter die Richtlinie fallen nahezu alle elektrischen und elektronischen Geräte deren Funktionsweise elektrische oder elektromagnetische Felder erfordert - kurzum: alles was wir im Haushalt und bei der Arbeit an Elektronik um uns herum haben.

Als Hersteller der Markengeräte von AMERICAN AUDIO, AMERICAN DJ, ELATION professional und ACCLAIM Lighting sind wir verpflichtet, diese Richtlinien einzuhalten. Bereits 2 Jahre vor Gültigkeit der ROHS Richtlinie haben wir deshalb begonnen, alternative, umweltschonendere Materialien und Herstellungsprozesse zu suchen. Bis zum Umsetzungstag der ROHS wurden bereits alle unsere Geräte nach den Maßstäben der europäischen Gemeinschaft gefertigt. Durch regelmäßige Audits und Materialtests stellen wir weiterhin sicher, dass die verwendeten Bauteile stets den Richtlinien entsprechen und die Produktion, soweit es der Stand der Technik entspricht, umweltfreundlich verläuft.

Die ROHS Richtlinie ist ein wichtiger Schritt für die Erhaltung unserer Umwelt zu sorgen und die Schöpfung für unsere Nachkommen zu erhalten. Wir als Hersteller fühlen uns verpflichtet, unseren Beitrag dazu zu leisten.

WEEE – Entsorgung von Elektro- und Elektronikgeräten

Jährlich landen tausende Tonnen umweltschädlicher Elektronikbauteile auf den Deponien der Welt. Um eine bestmögliche Entsorgung und Verwertung von elektronischen Bauteilen zu gewährleisten, hat die Europäische Gemeinschaft die WEEE Richtlinie geschaffen.

Das WEEE-System (Waste of Electrical and Electronical Equipment) ist vergleichbar dem bereits seit Jahren umgesetzten System des „Grünen Punkt“. Die Hersteller von Elektronikprodukten müssen dabei einen Beitrag zur Entsorgung schon beim In-Verkehr-Bringen der Produkte leisten. Die so eingesammelten Gelder werden in ein kollektives Entsorgungssystem eingebracht. Dadurch wird die sachgerechte und umweltgerechte Demontage und Entsorgung von Altgeräten gewährleistet.

Als Hersteller sind wir direkt dem deutschen EAR-System angeschlossen und tragen unseren Beitrag dazu. (Registration in Deutschland: DE41027552)

Für die Markengeräte von AMERICAN DJ und AMERICAN AUDIO heißt das, dass diese für Sie kostenfrei an Sammelstellen abgegeben werden können und dort in den Verwertungskreislauf ein gebracht werden können. Die Markengeräte unter dem Label ELATION professional, die ausschließlich im professionellen Einsatz Verwendung finden, werden durch uns direkt verwertet. Bitte senden Sie uns diese Produkte am Ende Ihrer Lebenszeit direkt zurück, damit wir deren fachgerechte Entsorgung vornehmen können.

Wie auch die zuvor erwähnte ROHS, ist die WEEE ein wichtiger Umweltbeitrag und wir helfen gerne mit, die Natur durch dieses Entsorgungskonzept zu entlasten.

Für Fragen und Anregungen stehen wir Ihnen gerne zur Verfügung. Kontakt: info@americandj.eu

CE



CE

Junostraat 2
6468 EW Kerkrade
The Netherlands
Tel: +31 45 546 85 00
Fax: +31 45 546 85 99
info@americanaudio.eu
www.americanaudio.eu