

Tourguide System 2020

Bedienungsanleitung



Inhalt

Wichtige Sicherheitsanweisungen	2
Systemumfang	6
Übersicht über das System	7
Bedienelemente	9
Anzeigen am Taschensender	13
Anzeigen am Funkmikrofon	14
Anzeigen am Empfänger	16
Anzeigen am Ladekoffer	18
Die Funktionen der Bedienelemente des Taschensenders/Funkmikrofons	20
Die Funktionen der Bedienelemente des Empfängers	21
Die Funktionen der Bedienelemente des Ladekoffers	21
Inbetriebnahme	22
Der tägliche Gebrauch	26
Geräte ein-/ausschalten	26
Lautstärke einstellen	28
Akkus laden	29
Kanal einstellen	32
Geräte stummschalten	35
Spezielle Einstellungen des Taschensenders/Funkmikrofons	36
Das Bedienmenü des Taschensenders/Funkmikrofons	43
Übersicht über das Bedienmenü des Taschensenders	44
Übersicht über das Bedienmenü des Funkmikrofons	46
Pflege und Wartung	48
Wenn Störungen auftreten	49
Technische Daten	50
Zubehör	52
Herstellereklärung	53
Stichwortverzeichnis	55

Sie haben die richtige Wahl getroffen!

Diese Sennheiser-Produkte werden Sie lange Jahre durch Zuverlässigkeit, Wirtschaftlichkeit und einfache Bedienung überzeugen. Dafür garantiert Sennheiser mit seinem guten Namen und seiner in mehr als 60 Jahren erworbenen Kompetenz als Hersteller hochwertiger elektroakustischer Produkte.

Nehmen Sie sich nun ein paar Minuten Zeit, um diese Anleitung zu lesen. Wir möchten, dass Sie einfach und schnell in den Genuss dieser Technik kommen.

Wichtige Sicherheitsanweisungen

1. Lesen Sie diese Bedienungsanleitung.
 2. Bewahren Sie diese Bedienungsanleitung auf. Geben Sie diese Geräte an andere Nutzer stets zusammen mit dieser Bedienungsanleitung weiter.
 3. Beachten Sie alle Warnhinweise.
 4. Befolgen Sie alle Anweisungen.
 5. Verwenden Sie diese Geräte nicht in der Nähe von Wasser.
 6. Reinigen Sie die Geräte nur mit einem trockenen Tuch.
 7. Blockieren Sie keine Lüftungsöffnungen. Stellen Sie die Geräte nach den Anweisungen in dieser Bedienungsanleitung auf.
 8. Stellen Sie die Geräte nicht in der Nähe von Wärmequellen wie Radiatoren, Wärmeregistern, Öfen oder anderen Apparaten (einschließlich Verstärkern) auf, die Wärme erzeugen.
 9. Betreiben Sie diese Geräte ausschließlich an dem Stromquellentyp, der am Netzstecker angegeben ist. Schließen Sie den Empfänger stets an eine Steckdose mit Schutzleiter an.
 10. Achten Sie darauf, dass niemand auf das Netzkabel treten kann und dass es nicht gequetscht wird, insbesondere nicht am Netzstecker, an der Steckdose und an dem Punkt, an dem es aus dem Gerät tritt.
 11. Verwenden Sie nur die Zusatzgeräte/Zubehörteile, die Sennheiser empfiehlt.
 12. Verwenden Sie die Geräte nur zusammen mit Wagen, Regalen, Stativen, Halterungen oder Tischen, die der Hersteller angibt oder die zusammen mit den Geräten verkauft werden.
Wenn Sie einen Wagen verwenden, schieben Sie ihn zusammen mit den Geräten äußerst vorsichtig, um Verletzungen zu vermeiden und zu verhindern, dass der Wagen umkippt.
- 
13. Trennen Sie die Geräte vom Netz, wenn Gewitter auftreten oder die Geräte über einen längeren Zeitraum nicht verwendet werden.
 14. Lassen Sie alle Wartungsarbeiten von qualifiziertem Wartungspersonal durchführen.
Wartungsarbeiten müssen durchgeführt werden, wenn die Geräte auf irgendeine Weise beschädigt wurden, wenn beispielsweise das Netzkabel beschädigt wurde, Flüssigkeiten oder Objekte in die Geräte gelangt sind, die Geräte Regen ausgesetzt waren, sie nicht fehlerfrei funktionierten oder fallen gelassen wurden.
 15. Ziehen Sie den Netzstecker aus der Steckdose, um die Geräte vom Netz zu trennen.
 16. **WARNUNG:** Setzen Sie die Geräte weder Regen noch Feuchtigkeit aus. Andernfalls besteht die Gefahr eines Brandes oder Stromschlages.
 17. Setzen Sie die Geräte weder Spritz- noch Tropfwasser aus. Stellen Sie keine mit Wasser gefüllten Gegenstände wie Blumenvasen auf die Geräte.
 18. Achten Sie darauf, dass der Netzstecker des Netzkabels immer in ordnungsgemäßem Zustand und leicht zugänglich ist.

Der Gefahrenhinweis am Ladekoffer EZL 2020-20 L



Der nebenstehende Aufkleber ist auf der Geräterückseite angebracht. Die Symbole haben folgende Bedeutung:



Dieses Symbol zeigt an, dass gefährliche Spannungswerte, die ein Stromschlagsrisiko darstellen, innerhalb des Geräts auftreten.



Dieses Symbol zeigt an, dass das Gerät nicht geöffnet werden darf, da die Gefahr eines elektrischen Schlages besteht. Im Inneren des Geräts befinden sich keine Komponenten, die vom Benutzer repariert werden können. Überlassen Sie Reparaturen dem qualifizierten Kundendienst.



Dieses Symbol zeigt an, dass das diesem Gerät beiliegende Handbuch wichtige Betriebs- und Wartungsanweisungen enthält.

Überlast

Überlasten Sie weder Steckdosen noch Verlängerungskabel. Andernfalls besteht das Risiko eines Brandes oder elektrischen Schlages.

Ersatzteile

Wenn Ersatzteile eingebaut werden müssen, dann stellen Sie sicher, dass der Wartungstechniker Ersatzteile verwendet, die Sennheiser empfiehlt, oder solche Ersatzteile, die dieselben Eigenschaften wie die Originalteile aufweisen. Unzulässige Ersatzteile können zu Bränden oder elektrischen Schlägen führen oder andere Risiken bergen.

Sicherheitsprüfung

Veranlassen Sie, dass der Wartungstechniker nach Abschluss der Wartungs- oder Reparaturarbeiten Sicherheitsprüfungen durchführt, um sicherzustellen, dass sich die Geräte in sicherem Betriebszustand befinden.

Gefahr durch hohe Lautstärke

Die Geräte werden von Ihnen gewerblich eingesetzt. Daher unterliegt der Gebrauch den Regeln und Vorschriften der zuständigen Berufsgenossenschaft. Sennheiser als Hersteller ist verpflichtet, Sie auf möglicherweise bestehende gesundheitliche Risiken ausdrücklich hinzuweisen.

An den Kinnbügel-Empfängern HDE 2020 D können Schalldrücke über 85 dB (A) erzeugt werden. 85 dB (A) ist der Schalldruck, der laut Gesetz als maximal zulässiger Wert über die Dauer eines Arbeitstages auf Ihr Gehör einwirken darf. Er wird nach den Erkenntnissen der Arbeitsmedizin als Beurteilungspegel zugrunde gelegt. Eine höhere Lautstärke oder längere Einwirkzeit können Ihr Gehör schädigen. Bei höheren Lautstärken muss die Hörzeit verkürzt werden, um eine Schädigung auszuschließen. Sichere Warnsignale dafür, dass Sie sich zu lange zu lautem Geräusch ausgesetzt haben, sind:

- Sie hören Klingel- oder Pfeifgeräusche in den Ohren.
- Sie haben den Eindruck (auch kurzzeitig), hohe Töne nicht mehr wahrzunehmen.

Bestimmungsgemäßer Gebrauch der Geräte

Der bestimmungsgemäße Gebrauch der Geräte schließt ein, dass Sie:

- die Geräte gewerblich einsetzen,
- diese Anleitung und insbesondere das Kapitel „Wichtige Sicherheitsanweisungen“ auf Seite 2 gelesen haben,
- die Geräte innerhalb der Betriebsbedingungen nur so einsetzen, wie in dieser Anleitung beschrieben.

Als nicht bestimmungsgemäßer Gebrauch gilt, wenn Sie die Geräte anders als in dieser Anleitung beschrieben einsetzen oder die Betriebsbedingungen nicht einhalten.

Sicherheitshinweise für Lithium-Polymer-Akkus, NiMH-Akkus und Batterien

Bei Missbrauch oder nicht ordnungsgemäßem Gebrauch können die Akkus auslaufen. In extremen Fällen besteht die Gefahr von:



- Hitzeentwicklung
- Feuerentwicklung
- Auslaufen
- Explosion
- Rauch- oder Gasentwicklung

Bei Missbrauch oder nicht ordnungsgemäßem Gebrauch übernimmt Sennheiser keine Haftung.



Nicht in Reichweite von Kindern aufbewahren.



Polarität beachten.



Nicht über 70 °C/158 °F erhitzen, z. B. durch Sonneneinstrahlung oder ins Feuer werfen.



Akku-gespeiste Geräte nach dem Gebrauch ausschalten.



Keiner Nässe aussetzen.



Für Akkus ausschließlich vorgeschriebene Sennheiser-Ladegeräte verwenden.



Nicht kurzschließen.



Bei längerem Nichtgebrauch Akkus regelmäßig nachladen (ca. alle 3 Monate).



Nicht demontieren oder verformen.



Akkus nur bei Umgebungstemperatur von 10 °C bis 40 °C laden.



Geladene Akkus nicht unverpackt vermischen.



Bei offensichtlich defekten Geräten den Ladevorgang sofort abbrechen.



Keine defekten Akkus weiterverwenden.



Geräte mit verbrauchten Akkus nur an Sammelstellen oder an einen Fachhändler zurückgeben.



Nur Original-Sennheiser-Akku verwenden.

Zusätzliche Sicherheitshinweise für das Akkupack BA 2015 und für Batterien



Nicht löten.



Verbrauchte Akkus oder Batterien sofort aus dem Gerät nehmen.

Systemumfang

Das Tourguide System 2020 D besteht aus verschiedenen Einzelkomponenten, die Sie jeweils bei Ihrem Sennheiser-Partner erwerben können:

- Ladekoffer EZL 2020-20 L mit Bedienungsanleitung des Gesamtsystems
- Taschensender SK 2020 D
- Funkmikrofon SKM 2020 D
- Kinnbügel-Empfänger HDE 2020 D
- Akkupack BA 2015
- Netzkabel
- Mikrofon (siehe nächster Abschnitt)

Übersicht über das System

Das Tourguide System 2020 D bietet eine optimale, digitale Tonübertragung bei Gruppenführungen, z. B. in Betrieben oder Museen. Die Übertragung per Funk-signal erlaubt die freie Bewegung aller Mitglieder der Gruppe. Sechs feste Übertragungsfrequenzen bieten hohe Flexibilität und Anpassungsfähigkeit.

Das Tourguide System 2020 D ist in Europa im Frequenzbereich 863–865 zulassungsfrei. Eine Übersicht dazu finden Sie auf Seite 51.

Der Taschensender SK 2020 D

An den Taschensender können Sie eines der folgenden Sennheiser Mikrofone anschließen (Mikrofon nicht im Lieferumfang enthalten):

- Ansteckmikrofone
ME 2-N, ME 4-N, MKE 2-EW GOLD
- Headsetmikrofone
ME 3-N, HSP 2-EW, HSP 4-EW, HS 2-EW
- Handmikrofone mit Anschlusskabel
e 815, e 825 S, e 835, e 840, e 845

Außerdem können Sie eine beliebige Tonquelle an den Taschensender anschließen, um z. B. Musik einzuspielen.

Das Funkmikrofon SKM 2020 D

Dieses äußerst robuste Funkmikrofon ist in vielfältigen Führungssituationen anwendbar. Das Funkmikrofon ist einfach zu konfigurieren und zu handhaben.

Zur Aufbewahrung und zum sicheren Transport kann das Funkmikrofon in der Ablage des Ladekoffers verstaut und mit einem Klettband befestigt werden.

Die Kinnbügel-Empfänger HDE 2020 D

Die Empfänger zeichnen sich durch eine einfache und komfortable Bedienung aus. Die eingebaute Anzeige zeigt alle wichtigen Informationen (Empfangskanal, Empfangsqualität, Ladezustand des eingebauten Lithium-Polymer-Akkus sowie die aktuelle Lautstärke) an. Mit der Wipptaste stellt man schnell und einfach den gewünschten Kanal ein.

Sie können das System jederzeit mit zusätzlichen Empfängern erweitern.

Der Ladekoffer EZL 2020-20 L

Der Ladekoffer dient zum gleichzeitigen Aufladen der Akkus von 20 Empfängern und des Akkupacks des Taschensenders/Funkmikrofons. Sie müssen das Akkupack nicht aus dem Taschensender herausnehmen, um es aufzuladen. Zusätzlich zum Taschensender können Sie ein weiteres Akkupack laden. Mit der Kanal-Kopierfunktion können Sie alle Empfänger auf Knopfdruck auf denselben Kanal einstellen.

Weitere Merkmale des Ladekoffers:

- Besonderer Ladekomfort durch Schnell-Ladung der Akkus von Sendern und Empfängern.
- Automatisches Erkennen der vollständigen Ladung und anschließendes Umschalten auf Erhaltungsladung, so dass die Akkus auch über längere Zeit im Ladegerät verbleiben können.
- Größtmögliche Betriebssicherheit, da beim Laden die Temperatur und die Spannung der Akku-Zellen überwacht werden.
- Lange Lebensdauer der Akkus durch Überladungsschutz und Regenerierung tiefentladener Akkus.
- Sicherer Transport und Aufbewahrung der Systemkomponenten.

Bedienelemente

Der Taschensender SK 2020 D

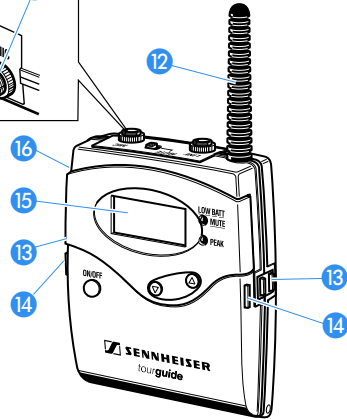
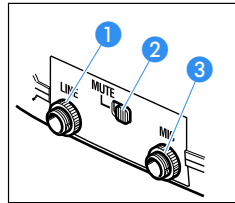
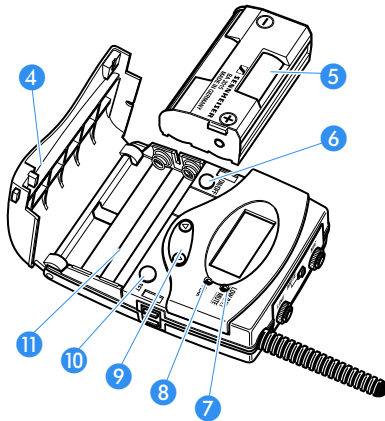

- ① Line-Eingang
- ② Schalter MUTE
- ③ Mikrofon-Eingang
- ④ Abdeckung des Batteriefachs
- ⑤ Akkupack BA 2015
- ⑥ Taste ON/OFF
- ⑦ rote LED LOW BATT/MUTE
- ⑧ gelbe LED PEAK
- ⑨ Wipptaste ▲/▼
- ⑩ Taste SET
(unter der Abdeckung des Batteriefachs)
- ⑪ Batteriefach
- ⑫ Sendeantenne
- ⑬ Ladkontakte
- ⑭ Entriegelungstasten des Batteriefachs
- ⑮ Anzeige
- ⑯ Gürtelclip
(an der Rückseite des Taschensenders)

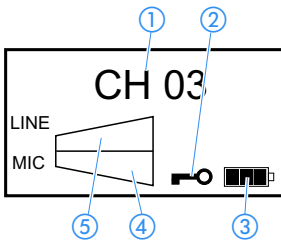

- ① Kanalanzeige
- ② Symbol für eingeschaltete Tastensperre
- ③ vierstufige Ladezustandsanzeige
- ④ MIC-Pegelanzeige
- ⑤ LINE-Pegelanzeige

Das Funkmikrofon SKM 2020 D

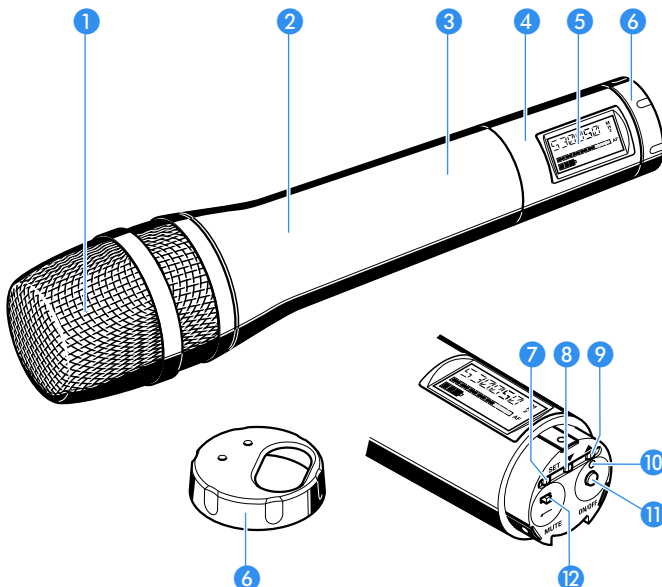

- 1 Einsprachekorb
- 2 Griff des Funkmikrofons
- 3 Batteriefach (von außen nicht sichtbar)
- 4 Anzegeeinheit
- 5 Anzeige
- 6 Dreh- und abnehmbare Kappe zum Schutz der Bedienelemente; durch Drehen der Kappe erreichbare Tasten, Schalter und Anzeigen:
 - 7 Taste **SET**
 - 8 Taste ▼
 - 9 Taste ▲
 - 10 Betriebs- und Batterieanzeige, rote LED (ON/LOW BATT)
 - 11 Taste **ON/OFF** mit **ESC**-Funktion (Abbrechen) im Bedienmenü
 - 12 Stummschalter **MUTE**

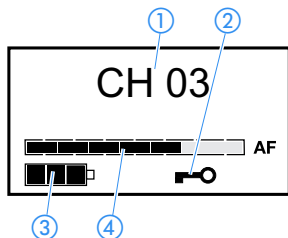

- 1 Kanalanzeige
- 2 Symbol für eingeschaltete Tastensperre
- 3 vierstufige Ladezustandsanzeige
- 4 siebenstufige Anzeige des Audio-Pegels „AF“

Die Kinnbügel-Empfänger HDE 2020 D

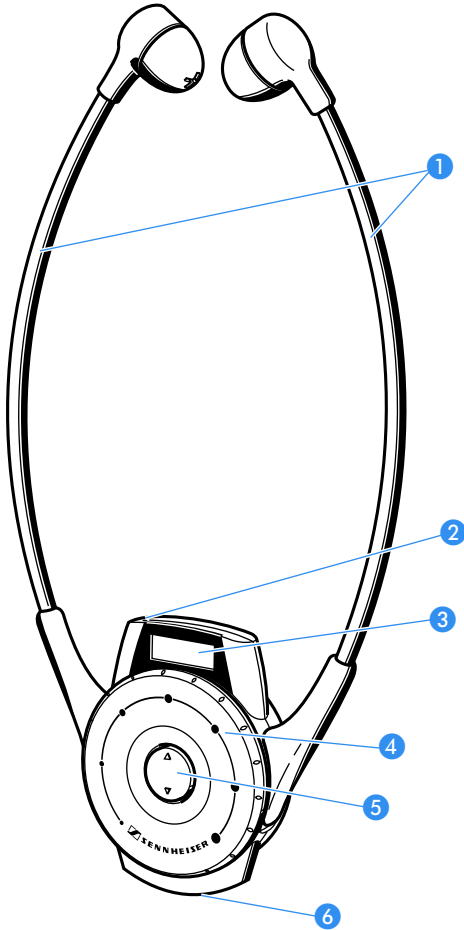

- ① Kinnbügel
- ② Ladezustand, rote/grüne LED
- ③ Anzeige
- ④ Lautstärkeregler
- ⑤ Kanalwahltaste ▲/▼
- ⑥ Ladekontakte

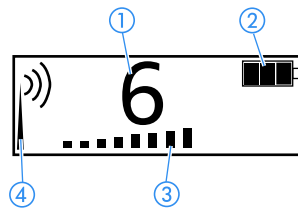

- ① Kanalanzeige
- ② vierstufige Ladezustandsanzeige
- ③ Lautstärkeanzeige
- ④ Funksignalanzeige

Der Ladekoffer EZL 2020-20 L

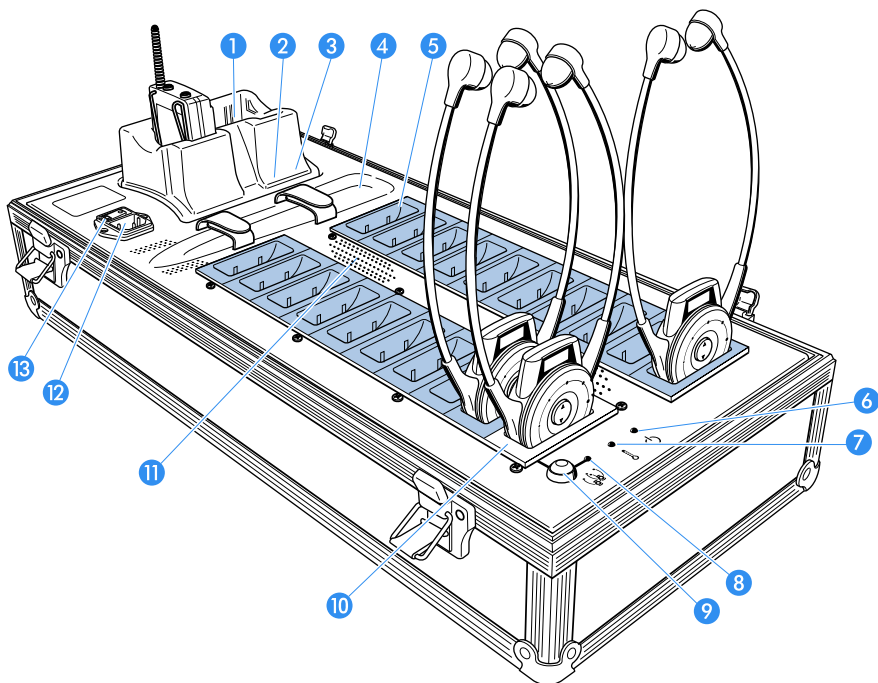

- 1 Ladeschacht für Akkupack/Taschensender
- 2 rote LED CHARGE/ERROR
- 3 grüne LED READY
- 4 Ablage für Funkmikrofon
- 5 19 Ladeschächte für Empfänger (Slave, hellblau hinterlegt)
- 6 LED POWER
- 7 LED TEMP ERROR
- 8 LED COPY AVAILABLE
- 9 Taste COPY
- 10 Ladeschacht mit Kanal-Kopierfunktion (Master)
- 11 Lüftungsöffnungen
- 12 Netzanschluss
- 13 Netzschalter

Anzeigen am Taschensender

Betriebs- und Batterieanzeigen

Die rote LED **LOW BATT/MUTE** 7 informiert Sie über den Betriebszustand des Taschensenders:

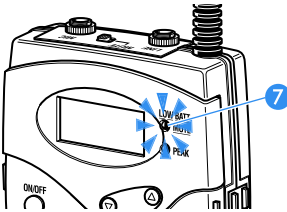

Rote LED leuchtet nicht:

Der Taschensender ist eingeschaltet und der Ladezustand der Batterien bzw. des Akkupacks ist ausreichend.

Rote LED blinkt:

Der Ladezustand der Batterien bzw. des Akkupacks BA 2015 reicht nur noch für kurze Zeit (LOW BATT).

Zusätzlich informiert die vierstufige Ladezustandsanzeige 3 im Display über den Ladezustand der Batterien bzw. des Akkupacks BA 2015:

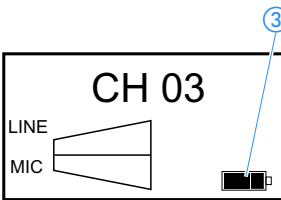

3 Segmente

Ladezustand ca. 100 %

2 Segmente

Ladezustand ca. 70 %

1 Segment

Ladezustand ca. 30 %

Batteriesymbol blinkt LOW BATT

Peak-Anzeige

Die gelbe LED **PEAK** 8 leuchtet dauerhaft, wenn der NF-Eingang des Taschensenders übersteuert wird.

Dadurch wird die Wiedergabe in den Empfängern verzerrt. Um eine unverzerrte Wiedergabe sicherzustellen, vermindern Sie die Eingangsempfindlichkeit eines oder beider Eingänge (siehe „Eingangsempfindlichkeit des Line-Eingangs am Taschensender ändern“ auf Seite 36 und siehe „Eingangsempfindlichkeit des Mikrophon-Eingangs am Taschensender ändern“ auf Seite 37).

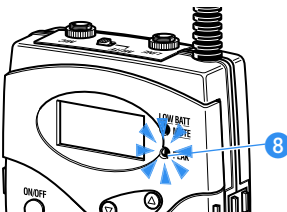

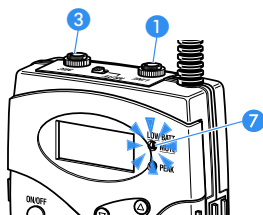

MUTE-Anzeige

Die rote LED **LOW BATT/MUTE** 7 leuchtet permanent, solange Sie den Taschensender stummgeschaltet haben (siehe „Geräte stummschalten“ auf Seite 35).

Hinweis:

Bei aktivierter Stummschaltung (MUTE) ist der Mikrofon-Eingang 3 stummgeschaltet, jedoch nicht der Line-Eingang 1.

Anzeige der Tastensperre

Das Symbol für eingeschaltete Tastensperre 2 erscheint, wenn Sie die Tastensperre eingeschaltet haben (siehe „Tastensperre ein-/ausschalten“ auf Seite 40).

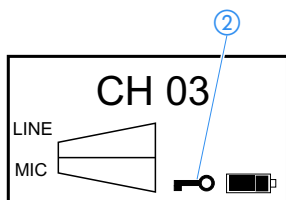

Hinterleuchtung der Anzeige

Die Anzeige bleibt nach einem Tastendruck ca. 30 Sekunden hinterleuchtet.

Anzeige des Stromspar-Modus

Wenn der Taschensender innerhalb von 5 Minuten kein Audiosignal detektiert oder stummgeschaltet ist, schaltet er in den Stromspar-Modus. Im Display erscheint „CH OFF“ und das Sendesignal wird abgeschaltet.

Sobald der Taschensender ein Audiosignal detektiert, schaltet er automatisch auf Sendebetrieb und die Anzeige wechselt wieder auf den eingestellten Kanal.

Anzeigen am Funkmikrofon

Betriebs- und Batterieanzeigen

Die rote LED (**LOW BATT/ON**) 10 informiert Sie über den Betriebszustand des Funkmikrofons:

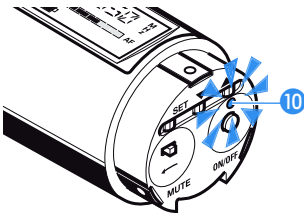

Rote LED leuchtet:

Das Funkmikrofon ist eingeschaltet und der Ladezustand der Batterien bzw. des Akkupacks BA 2015 ist ausreichend.

Rote LED blinkt:

Der Ladezustand der Batterien bzw. des Akkupacks BA 2015 reicht nur noch für kurze Betriebszeit (LOW BATT)!

Zusätzlich informiert die vierstufige Anzeige (3) im Display über den Ladezustand der Batterien bzw. des Akkupacks BA 2015:

3 Segmente	Ladezustand ca. 100 %
2 Segmente	Ladezustand ca. 70 %
1 Segment	Ladezustand ca. 30 %
Batteriesymbol blinkt	LOW BATT

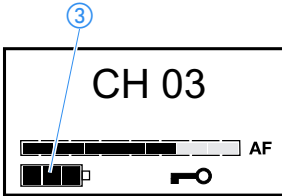

Anzeige der Tastensperre

Das Symbol für eingeschaltete Tastensperre (2) erscheint, wenn Sie die Tastensperre eingeschaltet haben (siehe „Tastensperre ein-/ausschalten“ auf Seite 40).

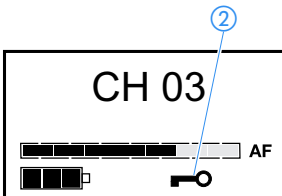

Aussteuerungsanzeige

Die Anzeige des Audio-Pegels (AF) (4) zeigt die Aussteuerung des Funkmikrofons an.

Ist der Audio-Eingangspiegel zu hoch, schlägt die Anzeige des Audio-Pegels (AF) (4) für die Dauer der Übersteuerung voll aus. Sie können die Aussteuerung ändern, indem Sie die Eingangsempfindlichkeit des Funkmikrofons ändern, wie auf Seite 38 beschrieben.

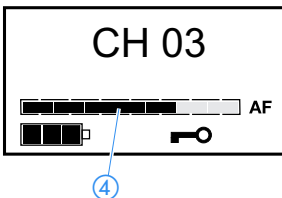

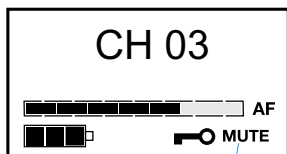

MUTE-Anzeige

Wurde das Funkmikrofon stummgeschaltet, leuchtet im Display die Anzeige „MUTE“ ⑤ (siehe „Funkmikrofon stummschalten“ auf Seite 35).

Hinterleuchtung der Anzeige

Die Anzeige bleibt nach einem Tastendruck ca. 15 Sekunden hinterleuchtet.

Anzeige des Stromspar-Modus

Wenn das Funkmikrofon innerhalb von 5 Minuten kein Audiosignal detektiert oder stummgeschaltet ist, schaltet es in den Stromspar-Modus. Im Display erscheint „CH OFF“ und das Sendesignal wird abgeschaltet.

Sobald das Funkmikrofon ein Audiosignal detektiert, schaltet es automatisch auf Sendebetrieb und die Anzeige wechselt wieder auf den eingestellten Kanal.

Anzeigen am Empfänger

Funksignalanzeige

Die Funksignalanzeige ④ (Mast mit Funkwellen) in der Anzeige informiert über den Funksignal-Empfang:

Mast mit Funkwellen:

Ein ausreichend starkes Funksignal wird empfangen.

Mast ohne Funkwellen:

Auf dem eingestellten Kanal wird kein Funksignal empfangen oder das Funksignal ist zu schwach.

Kein Mast, keine Funkwellen:

Der Empfänger ist im Stand-by-Betrieb. Sie können dennoch Einstellungen am Empfänger ändern.

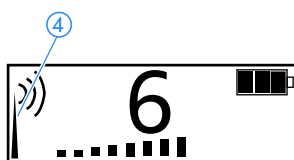

Ladekontrollanzeige

Während des Ladevorgangs informiert die LED ② über den Ladezustand des eingebauten Akkus des Empfängers.

LED leuchtet rot:

Der eingebaute Akku des Empfängers wird geladen.

LED leuchtet grün:

Der eingebaute Akku des Empfängers ist vollständig geladen. Der Empfänger kann nun verwendet werden.

LED blinkt langsam rot:

Die Temperatur des eingebauten Akkus ist außerhalb des zulässigen Bereichs (3 °C bis 40 °C). Der Ladevorgang wird unterbrochen, bis sich die Akku-Temperatur wieder im zulässigen Bereich befindet.

LED leuchtet gelb/orange:

Der eingebaute Akku des Empfängers ist defekt. Bitte wenden Sie sich an Ihren Sennheiser-Partner.

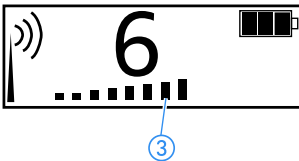
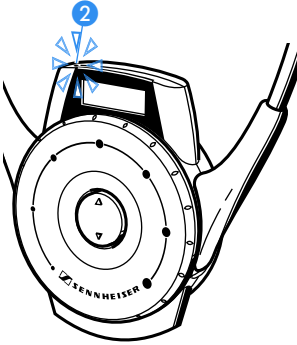

Die Lautstärkeanzeige ③ informiert über die Lautstärke des Empfängers.

Lautstärkeanzeige

Kanalanzeige

Die Kanalanzeige ① informiert über den eingestellten Kanal.

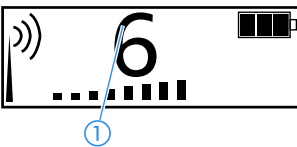

Ladezustandsanzeige

Die vierstufige Ladezustandsanzeige ② informiert über den Ladezustand des eingebauten Akkus des Empfängers.

Kurz vor Ende der Akkulaufzeit blitzt die Displaybeleuchtung auf. Dies zeigt die nahende automatische Abschaltung des Geräts an.

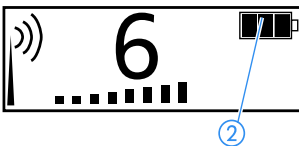

Anzeigen am Ladekoffer

Betriebsanzeige

Die LED **POWER** 6 leuchtet, solange die Spannungsversorgung eingeschaltet ist.

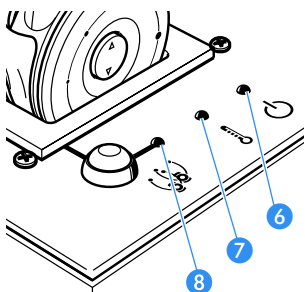

Temperaturanzeige

Die LED **TEMP ERROR** 7 leuchtet, wenn die Temperatur im Ladekoffer zu hoch ist (über 40 °C). Sämtliche Ladevorgänge werden unterbrochen, bis die Temperatur abgesunken ist.

Anzeige für die Funktion „automatisches Kopieren“

Die LED **COPY AVAILABLE** 8 leuchtet grün, wenn die Funktion „automatisches Kopieren“ zur Verfügung steht. Dies ist der Fall, wenn

- sich ein eingeschalteter Empfänger im Ladeschacht mit Kanal-Kopierfunktion (Master) 10 befindet,
- und sich mindestens ein Empfänger in einem der Ladeschächte für Empfänger (Slave, in der Abbildung hellblau hinterlegt) 5 befindet.

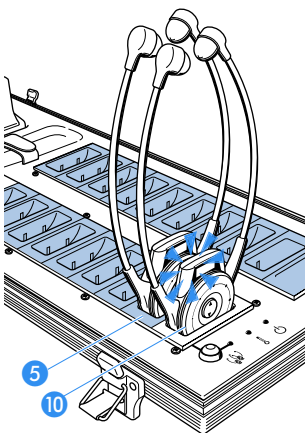

Die LED **COPY AVAILABLE** 8 erlischt, wenn die Funktion „automatisches Kopieren“ nicht zur Verfügung steht. Dies ist der Fall, wenn

- der Empfänger im Ladeschacht mit Kanal-Kopierfunktion (Master) 10 ausgeschaltet ist,
- oder der Empfänger aus dem Ladeschacht mit Kanal-Kopierfunktion (Master) 10 entnommen wird
- oder alle 19 Ladeschächte (Slave) 5 leer sind.

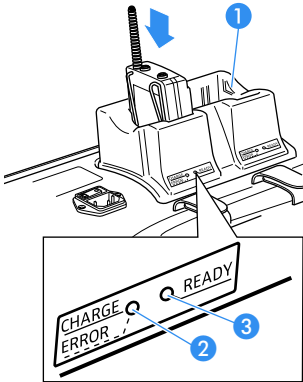

Akkuanzeigen für Akkupack/Taschensender

Zu jedem Ladeschacht für Akkupack/Taschensender **1** gehören die LEDs **CHARGE/ERROR** **2** und **READY** **3**, die folgende Betriebszustände anzeigen:

Keine LED leuchtet:

- Der Ladeschacht für Akkupack/Taschensender **1** ist betriebsbereit, aber leer.
- Oder es befindet sich ein Taschensender ohne Akkupack im Ladeschacht.

Rote LED **CHARGE/ERROR** **2** leuchtet:

Das Akkupack wird geladen. Eine wie im Ladegerät L 2015 vorhandene Anzeige „rote LED blinkt“ (Störungsanzeige) gibt es im Ladekoffer EZL 2020-20 L nicht.

Grüne LED **READY** **3** leuchtet:

Das Akkupack ist geladen, die Erhaltungsladung läuft.

Grüne LED **READY** **3** leuchtet kurz auf und erlischt:

Der Taschensender ist mit Batterien bestückt und kann daher nicht geladen werden.

Die Funktionen der Bedienelemente des Taschensenders/ Funkmikrofons

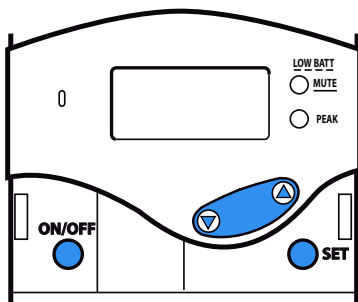

Taschensender

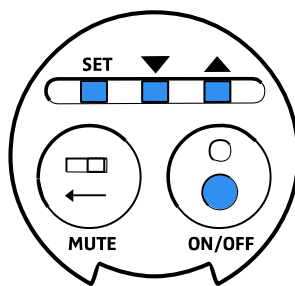

Funkmikrofon

Bedienelement	Modus*	Funktion
Taste ON/OFF	Ausgeschaltet	Taste drücken: Taschensender/Funkmikrofon einschalten
	Eingeschaltet	Taste ca. 3 Sekunden drücken: Taschensender/Funkmikrofon ausschalten
	Auswahlbereich	Auswahl abrechnen und zur Standardanzeige zurückkehren (Esc-Funktion)
	Eingabebereich	Eingabe abrechnen und zum Auswahlbereich zurückkehren, ohne die letzten Eingaben zu übernehmen (Esc-Funktion)
Taste SET	Standardanzeige	in den Auswahlbereich wechseln
	Auswahlbereich	in den Eingabebereich des angezeigten Menüpunkts wechseln
	Eingabebereich	Einstellungen speichern und zum Auswahlbereich zurückkehren („STORED“ wird kurz angezeigt)
	Tastensperre eingeschaltet	direkt ins Menü „LOCK“ wechseln, wo Sie die Tastensperre ausschalten können
Tasten ▲/▼	Standardanzeige	keine Funktion
	Auswahlbereich	zum vorherigen Menüpunkt (▲) oder nächsten Menüpunkt (▼) wechseln
	Eingabebereich	Werte für den angezeigten Menüpunkt erhöhen (▲) bzw. vermindern (▼) oder Menüpunkt einschalten (ON) bzw. ausschalten (OFF)

* Zu den Menübereichen „Standardanzeige“, „Auswahlbereich“ und „Eingabebereich“ siehe „Übersicht über das Bedienmenü des Taschensenders“ auf Seite 44.

Die Funktionen der Bedienelemente des Empfängers

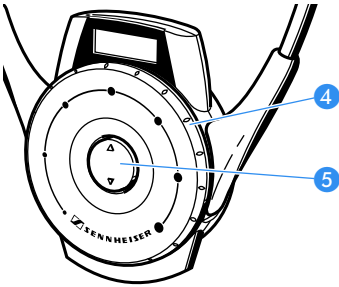

Bedienelement	Funktion
Lautstärkeregler 4	Regler drehen: Lautstärke ändern
Kanalwahltaste ▲/▼ 5	Zum nächsten Kanal (▲) bzw. vorhergehenden Kanal (▼) wechseln
Kinnbügel	Kinnbügel spreizen: Empfänger einschalten

Die Funktionen der Bedienelemente des Ladekoffers

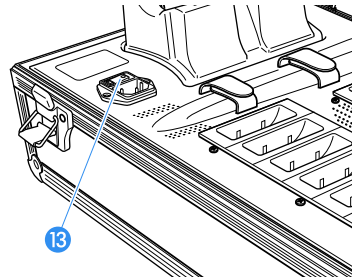
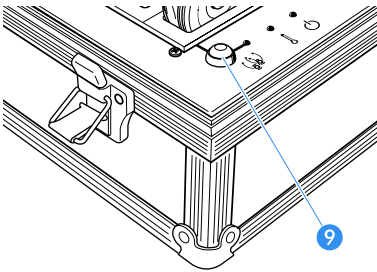

Bedienelement	Funktion
Taste COPY 9	Kanal-Kopierfunktion starten (siehe Seite 34)
Netzschalter 13	Ladekoffer ein-/ausschalten

Inbetriebnahme

Ladekoffer aufstellen

Hinweis:

Der Ladekoffer sowie die Akkus der Sender und Empfänger können sich während des Aufladens erwärmen. Stellen Sie Folgendes sicher, damit diese Wärme entweichen kann:

- Die Luft muss frei durch die Lüftungsöffnungen 11 zirkulieren können.
- Setzen Sie den Ladekoffer keinen Wärmequellen und keinem direkten Sonnenlicht aus.
- Setzen Sie während des Ladebetriebs nicht die Kofferhaube auf den Ladekoffer.

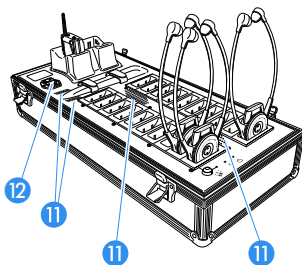

Das Gerät verfügt über vier Gerätefüße aus Kunststoff, damit es rutschfest auf einer Unterlage steht.

VORSICHT! Möbeloberflächen sind mit Lacken, Polituren oder Kunststoffen behandelt, die bei Kontakt mit anderen Kunststoffen Flecken hervorrufen können. Wir können daher trotz sorgfältiger Prüfung der von uns eingesetzten Kunststoffe Verfärbungen nicht ausschließen.

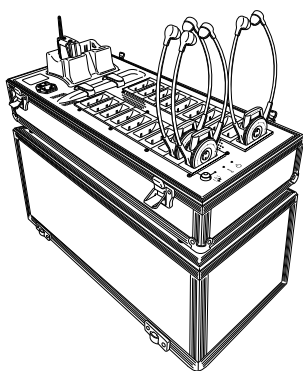

- ▶ Stellen Sie den Ladekoffer auf eine ebene Fläche.
- ▶ Schließen Sie das mitgelieferte Netzkabel an den Netzanschluss 12 an.
- ▶ Schließen Sie das mitgelieferte Netzkabel an eine Steckdose an.

Hinweis:

Sie können die Kofferhaube als Untersatz für den Ladekoffer verwenden (siehe Abbildung).

Batterien oder Akkupack in das Funkmikrofon einsetzen/wechseln

Verwenden Sie für das Funkmikrofon ausschließlich das wiederaufladbare Akkupack BA 2015 **5** oder zwei Batterien des Typs Mignon AA, 1,5 V.

- ▶ Schrauben Sie die Anzeigeeinheit **4** in Pfeilrichtung (gegen den Uhrzeigersinn) vom Griff des Funkmikrofons **2** ab.

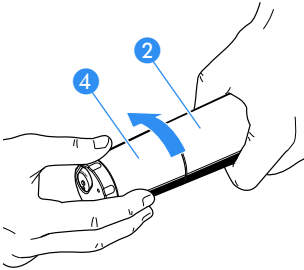

- ▶ Ziehen Sie die Anzeigeeinheit **4** bis zum Anschlag heraus.

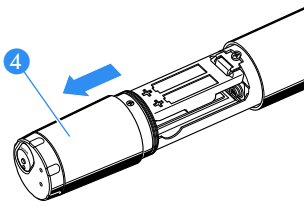

- ▶ Öffnen Sie die Abdeckung **13** des Batteriefachs.

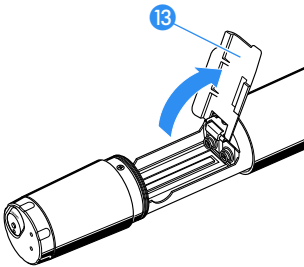

- ▶ Legen Sie die Batterien oder das Akkupack BA 2015 wie auf dem Batteriefach abgebildet ein. Achten Sie beim Einsetzen auf die Polarität.

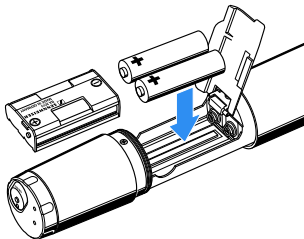

- ▶ Schließen Sie die Abdeckung **13**.
- ▶ Schieben Sie das Batteriefach in den Griff des Funkmikrofons ein.
- ▶ Schrauben Sie die Anzeigeeinheit wieder zu.

Hinweis:

Laden Sie das Akkupack stets im Ladeschacht **1** des Ladekoffers (siehe „Akkupack BA 2015 aufladen“ auf Seite 30).

Batterien oder Akkupack in den Taschensender einsetzen/wechseln

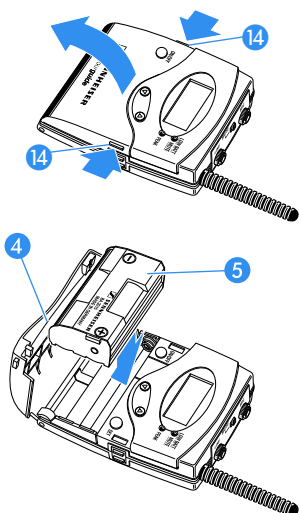

Verwenden Sie für den Taschensender entweder das wiederaufladbare Akkupack BA 2015 **5** oder zwei Batterien des Typs Mignon AA, 1,5 V. Verwenden Sie keine anderen Akkus!

- ▶ Drücken Sie die beiden Entriegelungstasten **14** des Batteriefachs und klappen Sie die Abdeckung des Batteriefachs **4** auf.
- ▶ Setzen Sie das Akkupack BA 2015 **5** bzw. die Batterien wie nebenstehend gezeigt ein. Achten Sie beim Einsetzen auf die Polarität.
- ▶ Schließen Sie die Abdeckung des Batteriefachs **4** auf.

Mikrofon an den Taschensender anschließen

Hinweis:

Geeignete Sennheiser-Mikrofone sind auf Seite 7 aufgeführt.

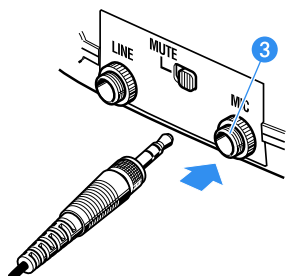

- ▶ Schließen Sie das Mikrofon an den Mikrofon-Eingang **3** des Taschensenders an.
- ▶ Drehen Sie die Überwurfmutter des Steckers fest.
- ▶ Stellen Sie die Eingangsempfindlichkeit des Mikrofon-Eingangs ein, wie auf Seite 37 beschrieben.

Externe Tonquelle an den Taschensender anschließen

Sie können eine externe Tonquelle, wie z. B. CD-Spieler, MP3-Spieler, Tonband usw. – jedoch kein zweites Mikrofon – an den Taschensender anschließen. An den Empfängern sind dann beide Signale – das am Mikrofon-Eingang und das am Line-Eingang anliegende – gleichzeitig hörbar.

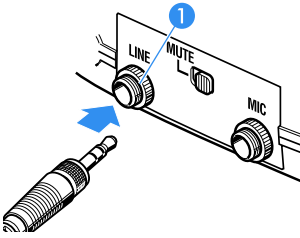

- ▶ Schließen Sie den Line-Ausgang der externen Tonquelle an den Line-Eingang ① des Taschensenders an.
- ▶ Drehen Sie die Überwurfmutter des Steckers fest.
- ▶ Schalten Sie den Line-Eingang ein, wie auf Seite 36 beschrieben.
- ▶ Stellen Sie die Eingangsempfindlichkeit des Line-Eingangs ein, wie auf Seite 36 beschrieben.

Taschensender an der Kleidung befestigen

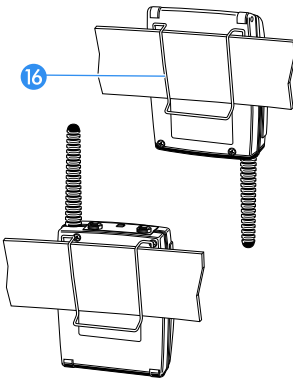

Mit dem Gürtelclip ⑬ lässt sich der Taschensender beispielsweise am Hosenbund einhängen.

Sie können den Taschensender auch so an der Kleidung befestigen, dass die Antenne nach unten zeigt. Dazu nehmen Sie den Gürtelclip ⑬ heraus und setzen ihn um 180° gedreht wieder ein.

Der tägliche Gebrauch

Geräte ein-/ausschalten

Hinweise:

- Nehmen Sie die Batterien bzw. das Akkupack sowohl aus dem Taschensender als auch aus dem Funkmikrofon, wenn Sie die Geräte längere Zeit nicht benutzen.
- Schalten Sie die Sender aus, wenn keine Audioübertragung erfolgen soll, um so diesen Frequenzbereich für andere Anwendungen frei zu geben.

Taschensender ein-/ausschalten

Um den Taschensender einzuschalten:

- ▶ Drücken Sie kurz die Taste **ON/OFF** 6. In der Anzeige 15 erscheint die Gerätebezeichnung und anschließend die Standardanzeige.

Um den Taschensender auszuschalten:

- ▶ Halten Sie die Taste **ON/OFF** 6 gedrückt, bis „OFF“ in der Anzeige erscheint.

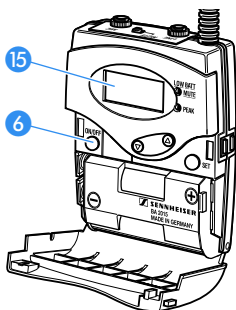

Funkmikrofon ein-/ausschalten

Um das Funkmikrofon einzuschalten:

- ▶ Drehen Sie die Kappe 6 am Boden des Funkmikrofons in die Stellung, in der die Taste **ON/OFF** 11 zu sehen ist.
- ▶ Drücken Sie die Taste **ON/OFF** 11, um das Funkmikrofon einzuschalten. Die rote LED 10 leuchtet. In der Anzeige 5 erscheint die Gerätebezeichnung und anschließend die Standardanzeige.

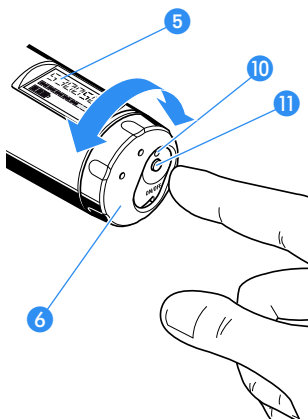

Um das Funkmikrofon auszuschalten:

- ▶ Halten Sie die Taste **ON/OFF** **11** so lange gedrückt, bis im Display der Schriftzug „OFF“ erscheint. Die Anzeige **5** und die rote LED **10** erlöschen.

Empfänger automatisch ein-/ausschalten

Der Empfänger schaltet sich automatisch ein, wenn Sie die Kinnbügel **1** spreizen. Die Anzeige **3** schaltet sich ein.

Wenn Sie die Kinnbügel zusammenklappen lassen, wechselt der Empfänger in den Stand-by-Betrieb (Audio deaktiviert) und schaltet sich nach 2 Minuten aus.

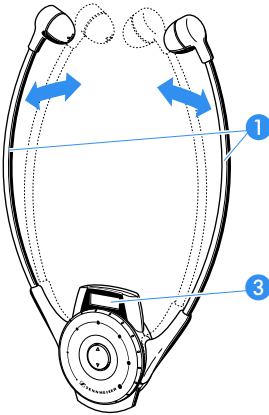

Ladekoffer ein-/ausschalten

Um den Ladekoffer einzuschalten:

- ▶ Drücken Sie den Netzschalter **13** in Position „I“.
Die LED **POWER** **6** leuchtet.

Um den Ladekoffer auszuschalten:

- ▶ Drücken Sie den Netzschalter **13** in Position „0“.
Die LED **POWER** **6** erlischt.

Hinweis:

Trennen Sie den Ladekoffer bei längerem Nichtgebrauch vom Netz, indem Sie das Gerät ausschalten und das Netzkabel aus der Steckdose ziehen.

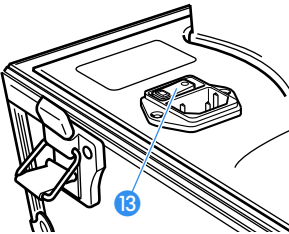

Lautstärke einstellen

Lautstärke am Empfänger einstellen

VORSICHT! Gefahr von Gehörschäden!



Hohe Lautstärke, die über längere Zeit auf Ihre Ohren einwirkt, kann zu dauerhaften Hörschäden führen.

- ▶ Stellen Sie eine minimale Lautstärke ein, bevor Sie den Empfänger aufsetzen.

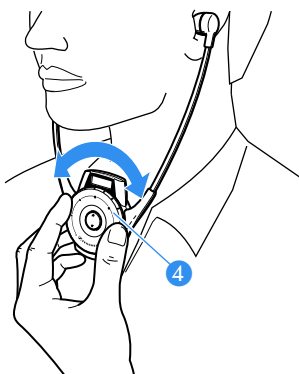
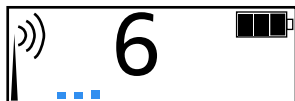

-
- ▶ Stellen Sie mit dem Lautstärkereger 4 die Lautstärke so ein, dass Sie den Sprecher klar und deutlich verstehen.

Hinweis:

Der Lautstärkereger 4 besitzt keinen Endanschlag, d. h. Sie können ihn beliebig weit nach links oder rechts drehen.

Akkus laden

- VORSICHT!**
- Verwenden Sie den Ladekoffer ausschließlich zum Aufladen des Taschensenders SK 2020 D, der Empfänger HDE 2020 D oder des Akkupacks BA 2015.
 - Versuchen Sie niemals, andere Akkus oder Batterien mit dem Ladekoffer aufzuladen!



Akkupack im Taschensender aufladen

Um den Taschensender im Ladekoffer EZL 2020-20 L zu laden:

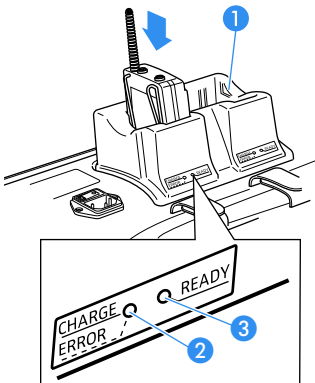

- ▶ Stecken Sie den Taschensender mit eingesetztem Akkupack wie nebenstehend abgebildet in den Ladeschacht für Akkupack/Taschensender ①. Der Taschensender wird automatisch ausgeschaltet. Die rote LED CHARGE/ERROR ② des entsprechenden Ladeschachts leuchtet.

Wenn das Akkupack im Taschensender vollständig geladen ist, leuchtet die grüne LED READY ③.

Hinweise:

- Das Aufladen eines vollständig entladenen Akkupacks dauert bei Raumtemperatur ca. 3½ Stunden.
- Alternativ können Sie das Akkupack aus dem Taschensender herausnehmen und in den Ladeschacht für Akkupack/Taschensender ① stecken, wie im folgenden Kapitel beschrieben.
- Eine Störungsanzeige wie am Ladegerät L 2015 („rote LED blinkt“) gibt es am Ladekoffer nicht.

Akkupack BA 2015 aufladen

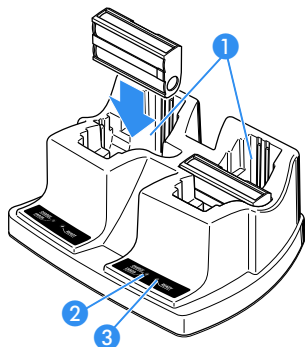

Um das Akkupack des Funkmikrofons oder des Taschensenders aufzuladen:

- ▶ Entnehmen Sie das Akkupack, wie auf Seite 23 bzw. Seite 24 beschrieben.
- ▶ Stecken Sie das Akkupack wie nebenstehend abgebildet in den Ladeschacht für Akkupack/Taschensender ①.

Die rote LED CHARGE/ERROR ② des entsprechenden Ladeschachts leuchtet.

Wenn das Akkupack vollständig geladen ist, leuchtet die grüne LED READY ③.

Hinweise:

- Das Aufladen eines vollständig entladenen Akkupacks dauert bei Raumtemperatur ca. 3½ Stunden. Das Akkupack kann sich beim Laden erwärmen.
- Das Laden eines Akkupacks kann länger dauern, wenn:
 - das Akkupack tiefentladen ist und zunächst mit einer Restaurationsladung regeneriert werden muss,
 - die Umgebungs-Temperatur nahe bei oder über 40 °C liegt, da der Ladevorgang zum Schutz des Akkupacks so lange unterbrochen wird, bis die Akku-Temperatur auf einen zulässigen Wert gesunken ist.
- Aus Sicherheitsgründen wird jeder Ladevorgang nach 4 Stunden beendet.
- Laden Sie das Akkupack BA 2015 ca. alle 3 bis 6 Monate, wenn Sie die Geräte längere Zeit nicht benutzen.

Interne Akkus der Empfänger aufladen

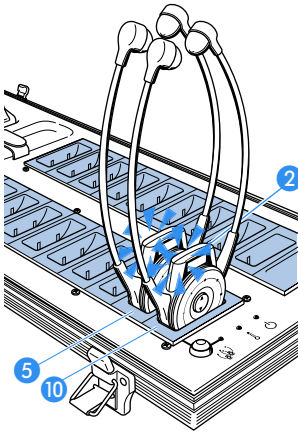

- Stecken Sie den Empfänger in einen der Ladeschächte für Empfänger 5/10 (in der Abbildung hellblau hinterlegt).
Die LED 2 leuchtet (siehe Tabelle).

Farbe LED	Bedeutung
rot	Akku wird geladen.
grün	Akku ist vollständig geladen.
rot blinkend	Akku-Temperatur über 40 °C oder unter 3 °C.
gelb/orange	Akku ist defekt. Brechen Sie den Ladevorgang ab und wenden Sie sich an Ihren Sennheiser-Service.

Hinweise:

- Das Aufladen eines vollständig entladenen internen Akkus dauert bei Raumtemperatur ca. 2½ Stunden.
- Das Laden eines internen Akkus kann länger dauern, wenn:
 - der interne Akku tiefentladen ist und zunächst mit einer Restorationsladung regeneriert werden muss,
 - die Akku-Temperatur über 40 °C oder unter 3 °C liegt, da der Ladevorgang zum Schutz des internen Akkus so lange unterbrochen wird, bis die Akku-Temperatur einen zulässigen Wert erreicht hat (die LED 2 blinkt rot).
- Eine zusätzliche Temperatursicherung verhindert eine Überhitzung im Innenraum des Ladekoffers. In diesem Fall bricht der Ladevorgang ab und startet erst nach Abkühlung des Ladekoffers neu.
- Laden Sie die Akkus der Empfänger ca. alle 6 Monate, wenn Sie die Geräte längere Zeit nicht benutzen. So beugen Sie einer schädigenden Tiefentladung vor.

Kanal einstellen

Um das System auf einen bestimmten Kanal einzustellen, gehen Sie wie folgt vor:

1. Stellen Sie am Taschensender/Funkmikrofon den gewünschten Kanal ein (siehe nächster Abschnitt).
2. Stellen Sie an einem beliebigen Empfänger denselben Kanal ein (siehe „Kanal am Empfänger einstellen“ auf Seite 33).
3. Stimmen Sie mehrere Empfänger gleichzeitig mit der Kanal-Kopierfunktion auf denselben Kanal ab (siehe „Schnelle Kanalprogrammierung mit Hilfe der Kanal-Kopierfunktion“ auf Seite 34).

Kanal am Taschensender/Funkmikrofon einstellen

Um den Taschensender bzw. das Funkmikrofon auf den gewünschten Kanal einzustellen, verwenden Sie das Bedienmenü des Geräts. Eine Übersicht der entsprechenden Bedienmenüs finden Sie ab Seite 44.

- ▶ Stellen Sie sicher, dass die Tastensperre ausgeschaltet ist (siehe „Tastensperre ein-/ausschalten“ auf Seite 40).

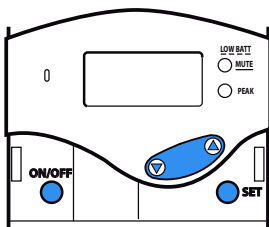

Taschensender

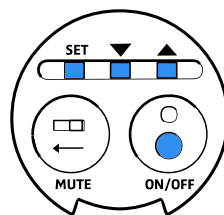

Funkmikrofon

- ▶ Drücken Sie die Taste **SET**.
Das Bedienmenü erscheint. Der erste Menüpunkt „CHAN“ blinkt.
- ▶ Drücken Sie die Taste **SET**.
Der aktuelle Kanal blinkt.
- ▶ Drücken Sie **▲/▼**, um den Kanal zu ändern.
Wenn Sie **▲** drücken, wird der nächste Kanal angezeigt; wenn Sie **▼** drücken, wird der vorangehende Kanal angezeigt.
Wenn Sie eine der Tasten **▲/▼** gedrückt halten,

ändert sich die Anzeige fortlaufend (Repeat-Funktion).

- ▶ Drücken Sie die Taste **SET**, um den gewählten Kanal dauerhaft zu speichern. In der Anzeige erscheint kurz „**STORED**“. Der Taschensender oder das Funkmikrofon sendet nun auf dem gewählten Kanal. Der zuletzt bearbeitete Menüpunkt wird angezeigt.

Um das Bedienmenü zu verlassen:

- ▶ Wählen Sie mit **▲/▼** den Menüpunkt „**EXIT**“ und drücken Sie die Taste **SET**. Die Standardanzeige wird angezeigt.

Oder:

- ▶ Halten Sie die Taste **ON/OFF** so lange gedrückt, bis die Standardanzeige angezeigt wird.

Kanal am Empfänger einstellen

Damit ein Empfänger den Taschensender oder das Funkmikrofon empfangen kann, muss er unbedingt auf **denselben Kanal** eingestellt sein.

Um den Empfangskanal manuell zu ändern:

- ▶ Drücken Sie oben oder unten auf die Kanalwahltaste **▲/▼** **5**. Der Kanal ändert sich. Der gewählte Kanal wird in der Kanalanzeige **1** angezeigt. Wenn der Taschensender auf diesem Kanal sendet, zeigt die Funksignalanzeige **4** dies durch die Funkwellen an.

Hinweise

- Wenn Sie die Kanalwahltaste **▲/▼** **5** gedrückt halten, ändert sich die Anzeige fortlaufend (Repeat-Funktion).
- Wenn Sie Kanal sechs überschreiten, beginnt die Anzeige erneut mit Kanal eins.

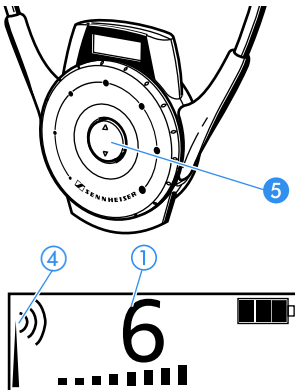

Schnelle Kanalprogrammierung mit Hilfe der Kanal-Kopierfunktion

Sie können bis zu 19 Empfänger im Ladekoffer gleichzeitig auf einen gewünschten Kanal abstimmen. Hierbei wird der aktuelle Kanal des Empfängers im Ladeschacht mit Kanal-Kopierfunktion (Master) 10 auf alle anderen Empfänger im Ladekoffer kopiert.

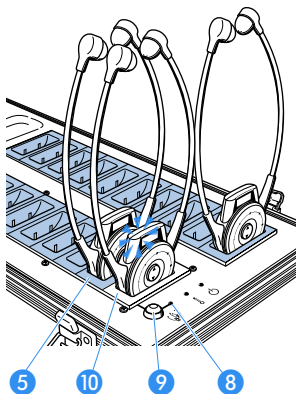

- ▶ Stecken Sie alle abzustimmenden Empfänger in die Ladeschächte für Empfänger (Slave, in der Abbildung hellblau hinterlegt) 5.
- ▶ Schalten Sie den Empfänger ein, dessen Kanal Sie kopieren möchten.
- ▶ Stecken Sie diesen Empfänger in den Ladeschacht mit Kanal-Kopierfunktion (Master) 10. Die LED COPY AVAILABLE 8 leuchtet grün, solange die Kanal-Kopierfunktion zur Verfügung steht.
- ▶ Drücken Sie die Taste COPY 9, um die Kanal-Kopierfunktion zu starten.

Bei allen Empfängern, die erfolgreich auf denselben Kanal abgestimmt wurden, leuchten die LCD-Displays.

Hinweise:

- Sie können die Kanal-Kopierfunktion auch ohne Stromversorgung des Ladekoffers durchführen, wenn die Akkus der Empfänger nicht entladen sind.
- Wenn Sie die Taste COPY 9 nicht drücken, schaltet sich der Empfänger im Ladeschacht mit Kanal-Kopierfunktion (Master) 10 automatisch nach ca. 2 Minuten aus.

Mehrere Tourguide-Systeme gleichzeitig nutzen

Wenn Sie mit dem Tourguide System 2020 D mehrere Führungen gleichzeitig durchführen, ist es möglich, dass sich die Systeme gegenseitig stören. Um dies zu verhindern, müssen Sie die gleichzeitig genutzten Systeme (jeweils einen Taschensender oder ein Funkmikrofon und beliebig viele Empfänger) auf unterschiedliche Kanäle einstellen.

Geräte stummschalten

Taschensender stummschalten

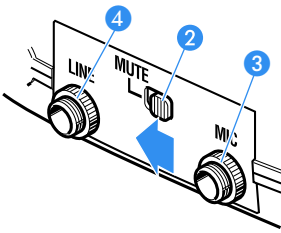

- ▶ Schieben Sie den Schalter **MUTE** ② nach links in die Position „MUTE“.
- ▶ Die rote LED **LOW BATT/MUTE** ⑦ leuchtet permanent. Die **MIC**-Pegelanzeige ④ zeigt keinen Ausschlag mehr an. Der Taschensender ist stummschaltet.

Hinweis:

Bei aktivierter Stummschaltung (**MUTE**) ist der Mikrofon-Eingang ③ stummgeschaltet, jedoch nicht der Line-Eingang ④. So können Sie z. B. Musik über den Line-Eingang einspielen, die nicht durch das Mikrofon gestört wird.

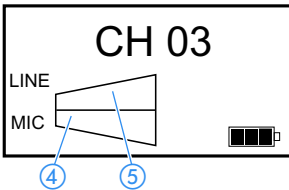

Um die Stummschaltung aufzuheben:

- ▶ Schieben Sie den Schalter **MUTE** ② nach rechts. Die rote LED **LOW BATT/MUTE** ⑦ erlischt. Die **MIC**-Pegelanzeige ④ und die **LINE**-Pegelanzeige e zeigen den aktuellen Pegel an.

Funkmikrofon stummschalten

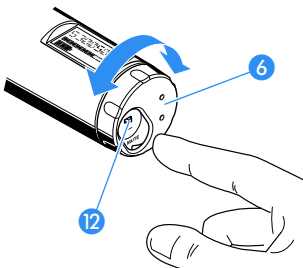

- ▶ Drehen Sie die Kappe ⑥ am Boden des Funkmikrofons in die Stellung, in der der Stummschalter **MUTE** ⑫ zu sehen ist.
- ▶ Schieben Sie den Stummschalter **MUTE** ⑫ in Pfeilrichtung. Im Display des Funkmikrofons erscheint die Anzeige „MUTE“. Nach 5 Minuten erscheint in der Anzeige „CH OFF“ („Anzeige des Stromspar-Modus“ auf Seite 14).

Um die Stummschaltung aufzuheben:

- ▶ Schieben Sie den Stummschalter **MUTE** ⑫ zurück, um das Audio-Signal wieder zu übertragen.

Spezielle Einstellungen des Taschensenders/Funkmikrofons

Für die in diesem Abschnitt beschriebenen speziellen Einstellungen benötigen Sie das Bedienmenü des Taschensenders/Funkmikrofons. Eine Übersicht dieses Bedienmenüs finden Sie ab Seite 44.

Line-Eingang des Taschensenders ein-/ausschalten

An den Line-Eingang können Sie eine beliebige Tonquelle anschließen, um z. B. Musik einzuspielen. Anschließend müssen Sie den Line-Eingang einschalten, wie folgt:

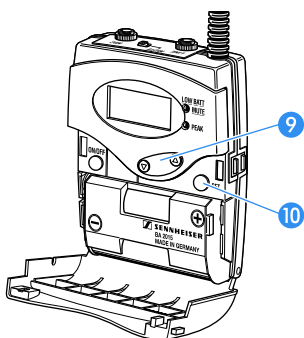

- ▶ Drücken Sie die Taste **SET** **10**.
Das Bedienmenü erscheint. Der erste Menüpunkt „CHAN“ blinkt.
- ▶ Drücken Sie die Wipptaste **▲/▼** **9** so oft in Richtung **▼**, bis „LINE“ in der Anzeige blinkt.
- ▶ Drücken Sie die Taste **SET** **10**.
Wenn der Line-Eingang ausgeschaltet ist, blinkt „LINE.OFF“ in der Anzeige; wenn der Line-Eingang eingeschaltet ist, blinkt „LINE.ON“ in der Anzeige.
- ▶ Ändern Sie die Einstellung, indem Sie die Wipptaste **▲/▼** **9** drücken.
- ▶ Drücken Sie die Taste **SET** **10**, um die Einstellung dauerhaft zu speichern.
„STORED“ erscheint kurz in der Anzeige.
- ▶ Passen Sie die Eingangsempfindlichkeit des Line-Eingangs an Ihre externe Tonquelle an, wie im nächsten Abschnitt beschrieben.

Eingangsempfindlichkeit des Line-Eingangs am Taschensender ändern

Um die Eingangsempfindlichkeit des Line-Eingangs an Ihre externe Tonquelle anzupassen:

- ▶ Stellen Sie sicher, dass der Line-Eingang eingeschaltet ist (siehe vorhergehender Abschnitt).
- ▶ Schließen Sie die externe Tonquelle an, schalten Sie sie ein und starten Sie die Wiedergabe.

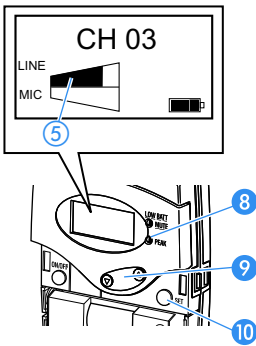

- ▶ Drücken Sie die Taste **SET** 10.
Das Bedienmenü erscheint. Der erste Menüpunkt „CHAN“ blinkt.
- ▶ Drücken Sie die Wipptaste **▲/▼** 9 so oft, bis „SENSIT“ in der Anzeige blinkt und die LINE-Pegelanzeige 5 erscheint.
- ▶ Drücken Sie die Taste **SET** 10.
Die aktuelle Eingangsempfindlichkeit und die LINE-Pegelanzeige 5 erscheinen in der Anzeige.
- ▶ Ändern Sie die Einstellung, indem Sie die Wipptaste **▲/▼** 9 drücken, sodass die LINE-Pegelanzeige 5 bei den lautesten Passagen bis zum Maximum ausschlägt, die gelbe LED **PEAK** 8 aber nicht dauerhaft aufleuchtet.
- ▶ Drücken Sie die Taste **SET** 10, um die Einstellung dauerhaft zu speichern.
„STORED“ erscheint kurz in der Anzeige. Die Eingangsempfindlichkeit des Line-Eingangs wird gespeichert.

Eingangsempfindlichkeit des Mikrofon-Eingangs am Taschensender ändern

Um die Eingangsempfindlichkeit des Mikrofon-Eingangs an Ihr Mikrofon anzupassen:

- ▶ Schließen Sie das Mikrofon an, bringen Sie es in die korrekte Position (siehe Anleitung des Mikrofons) und sprechen Sie wie gewohnt in das Mikrofon.
- ▶ Drücken Sie die Taste **SET** 10.
Das Bedienmenü erscheint. Der erste Menüpunkt „CHAN“ blinkt.
- ▶ Drücken Sie die Wipptaste **▲/▼** 9 so oft, bis „SENSIT“ in der Anzeige blinkt und die MIC-Pegelanzeige 4 erscheint.
- ▶ Drücken Sie die Taste **SET** 10.
Die aktuelle Eingangsempfindlichkeit und die MIC-Pegelanzeige 4 erscheinen in der Anzeige.

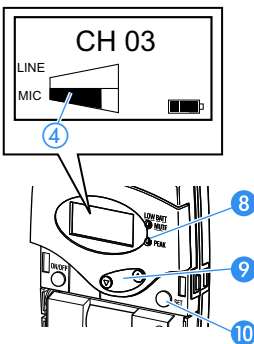

- ▶ Ändern Sie die Einstellung, indem Sie die Wipptaste ▲/▼ 9 drücken, sodass die MIC-Pegelanzeige ④ bei den lautesten Passagen bis zum Maximum ausschlägt, die gelbe LED PEAK 8 aber nicht dauerhaft aufleuchtet.
- ▶ Drücken Sie die Taste SET 10, um die Einstellung dauerhaft zu speichern.
„STORED“ erscheint kurz in der Anzeige. Die Eingangsempfindlichkeit des Mikrofon-Eingangs wird gespeichert.

Eingangsempfindlichkeit des Funkmikrofons einstellen

Die Eingangsempfindlichkeit ist zu hoch eingestellt, wenn bei Nahbesprechung oder lauter Stimme Übersteuerungen auftreten. Die Anzeige des Audio-Pegels (AF) ④ schlägt bei einer Übersteuerung voll aus.

Ist andererseits die Eingangsempfindlichkeit zu niedrig eingestellt, wird die Übertragungstrecke zu schwach ausgesteuert. Dies führt zu einem verrauschten Signal.

Die Eingangsempfindlichkeit ist richtig eingestellt, wenn nur bei den lautesten Passagen die Anzeige des Audio-Pegels (AF) Vollausschlag anzeigt.

Um die Aussteuerung des Funkmikrofons einzustellen:

- ▶ Drücken Sie die Taste SET 7.
- ▶ Das Bedienmenü erscheint. Der erste Menüpunkt „CHAN“ blinkt.
- ▶ Drücken Sie die Tasten ▲/▼ 8/9 so oft, bis „SENSIT“ in der Anzeige blinkt und der Audio-Pegel ④ erscheint.
- ▶ Drücken Sie die Taste SET 7.
Die aktuelle Eingangsempfindlichkeit und der Audio-Pegel ④ erscheinen in der Anzeige.
- ▶ Ändern Sie die Einstellung, indem Sie die Tasten ▲/▼ 8/9 drücken, sodass der Audio-Pegel ④ nur bei den lautesten Passagen bis zum Maximum ausschlägt.

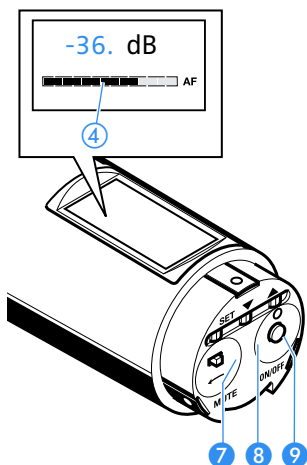

- ▶ Drücken Sie die Taste **SET** **7**, um die Einstellung dauerhaft zu speichern.
„**STORED**“ erscheint kurz in der Anzeige. Die Aussteuerung des Funkmikrofons wird gespeichert.

Stellen Sie für die grobe Voreinstellung das Funkmikrofon auf:

- Moderation: –24 bis –12 dB
- Interview: –12 bis 0 dB

Sendefrequenz des Taschensenders/Funkmikrofons anzeigen

Um die Sendefrequenz des aktuell eingestellten Kanals anzuzeigen:

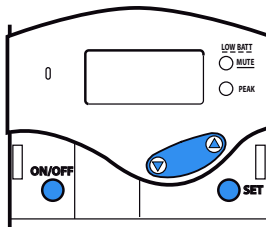

Taschensender

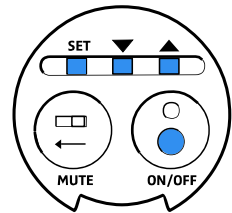

Funkmikrofon

- ▶ Drücken Sie die Taste **SET**.
Das Bedienmenü erscheint. Der erste Menüpunkt „**CHAN**“ blinkt.
- ▶ Drücken Sie **▲/▼** so oft, bis „**FREQ**“ in der Anzeige blinkt.
- ▶ Drücken Sie die Taste **SET**.
Die aktuelle Sendefrequenz erscheint in der Anzeige. Sie können diese Sendefrequenz nicht verändern.
- ▶ Drücken Sie die Taste **ON/OFF** oder die Taste **SET**, um zum Bedienmenü zurückzukehren.

Auf Werkseinstellungen zurücksetzen

Um den Taschensender/das Funkmikrofon auf Werks-einstellungen zurückzusetzen:

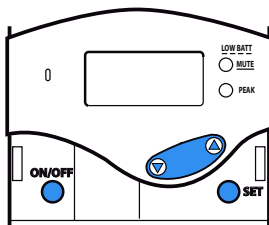

Taschensender

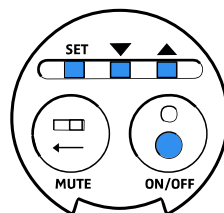

Funkmikrofon

- ▶ Drücken Sie die Taste **SET**.
Das Bedienmenü erscheint. Der erste Menüpunkt „CHAN“ blinkt.
- ▶ Drücken Sie ▲/▼ so oft, bis „RESET“ in der Anzeige blinkt.
- ▶ Drücken Sie die Taste **SET**.
„RST.OK“ blinkt in der Anzeige.
- ▶ Drücken Sie die Taste **SET**, um das Gerät auf Werks-einstellungen zurückzusetzen.
„DONE“ erscheint kurz in der Anzeige. Der Taschensender / das Funkmikrofon wird auf folgende Werkseinstellungen zurückgesetzt:
 - Kanal: 1
 - Line-Eingang: ausgeschaltet (nur Taschensender)
 - Eingangsempfindlichkeiten
 - Line-Eingang: –24 dB (nur Taschensender)
 - Mikrofon-Eingang: –12 dB
 - Tastensperre: aus
 - Infrarot-Schnittstelle: aus

Tastensperre ein-/ausschalten

Die Tastensperre verhindert, dass der Taschensender / das Funkmikrofon während des Betriebs unbeabsichtigt ausgeschaltet wird oder Veränderungen vorgenommen werden.

Um die Tastensperre einzuschalten:

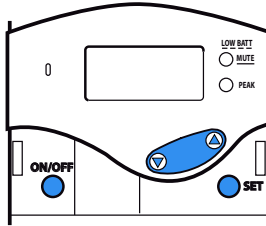

Taschensender

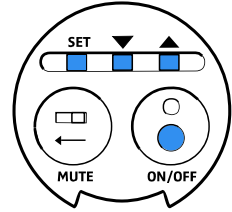

Funkmikrofon



- ▶ Drücken Sie die Taste **SET**.
Das Bedienmenü erscheint. Der erste Menüpunkt „CHAN“ blinkt.
- ▶ Drücken Sie **▲/▼** so oft, bis „LOCK“ in der Anzeige blinkt.
- ▶ Drücken Sie die Taste **SET**.
„LOC.OFF“ blinkt in der Anzeige.
- ▶ Drücken Sie **▲/▼**.
„LOC.ON“ blinkt in der Anzeige.
- ▶ Drücken Sie die Taste **SET**, um die Tastensperre einzuschalten.
„STORED“ erscheint kurz in der Anzeige. Die Tastensperre ist nun eingeschaltet. In der Standardanzeige erscheint das Symbol für eingeschaltete Tastensperre.

Um die Tastensperre auszuschalten:

- ▶ Drücken Sie die Taste **SET**.
„LOC.ON“ blinkt in der Anzeige.
- ▶ Drücken Sie **▲/▼**.
„LOC.OFF“ blinkt in der Anzeige.
- ▶ Drücken Sie die Taste **SET**, um die Tastensperre auszuschalten.
- ▶ „STORED“ erscheint kurz in der Anzeige. Die Tastensperre ist nun ausgeschaltet. In der Standardanzeige erscheint das Symbol für eingeschaltete Tastensperre ② nicht mehr.

Versionsnummer des Taschensenders/ Funkmikrofons anzeigen

Um die Versionsnummer des installierten Betriebs-
systems anzuzeigen:

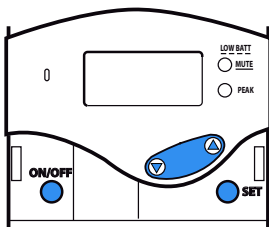

Taschensender

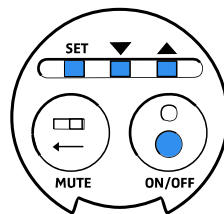

Funkmikrofon

- ▶ Drücken Sie die Taste **SET**.
Das Bedienmenü erscheint. Der erste Menüpunkt „**CHAN**“ blinkt.
- ▶ Drücken Sie **▲/▼** so oft, bis „**SERVIC**“ in der Anzeige blinkt.
- ▶ Drücken Sie die Taste **SET**.
Die Versionsnummer wird angezeigt.

V 1.001

Das Bedienmenü des Taschensenders/ Funkmikrofons

Das Bedienmenü des Taschensenders/Funkmikrofons enthält folgende Menüpunkte:

Menüpunkt	Bedeutung
CHAN	Kanal auswählen (siehe Seite 32)
LINE*	Line-Eingang ein-/ausschalten (siehe Seite 36)
SENSIT (LINE)*	Eingangsempfindlichkeit des Line-Eingangs ändern (siehe Seite 36)
SENSIT (MIC)	Eingangsempfindlichkeit des Mikrofon-Eingangs ändern (siehe Seite 37)
FREQ	Frequenz des aktuellen Kanals anzeigen (siehe Seite 39)
RESET	Gerät auf Werkseinstellungen zurücksetzen (siehe Seite 40)
LOCK	Tastensperre ein-/ausschalten (siehe Seite 40)
SERVIC	Versionsnummer anzeigen (siehe Seite 42)
EXIT	Bedienmenü verlassen (siehe Seite 33)

*) Menüpunkt gibt es nur am Taschensender

Übersicht über das Bedienmenü des Taschensenders

Mit der Taste **ON/OFF** brechen Sie die Eingabe in allen Bereichen des Menüs ab.

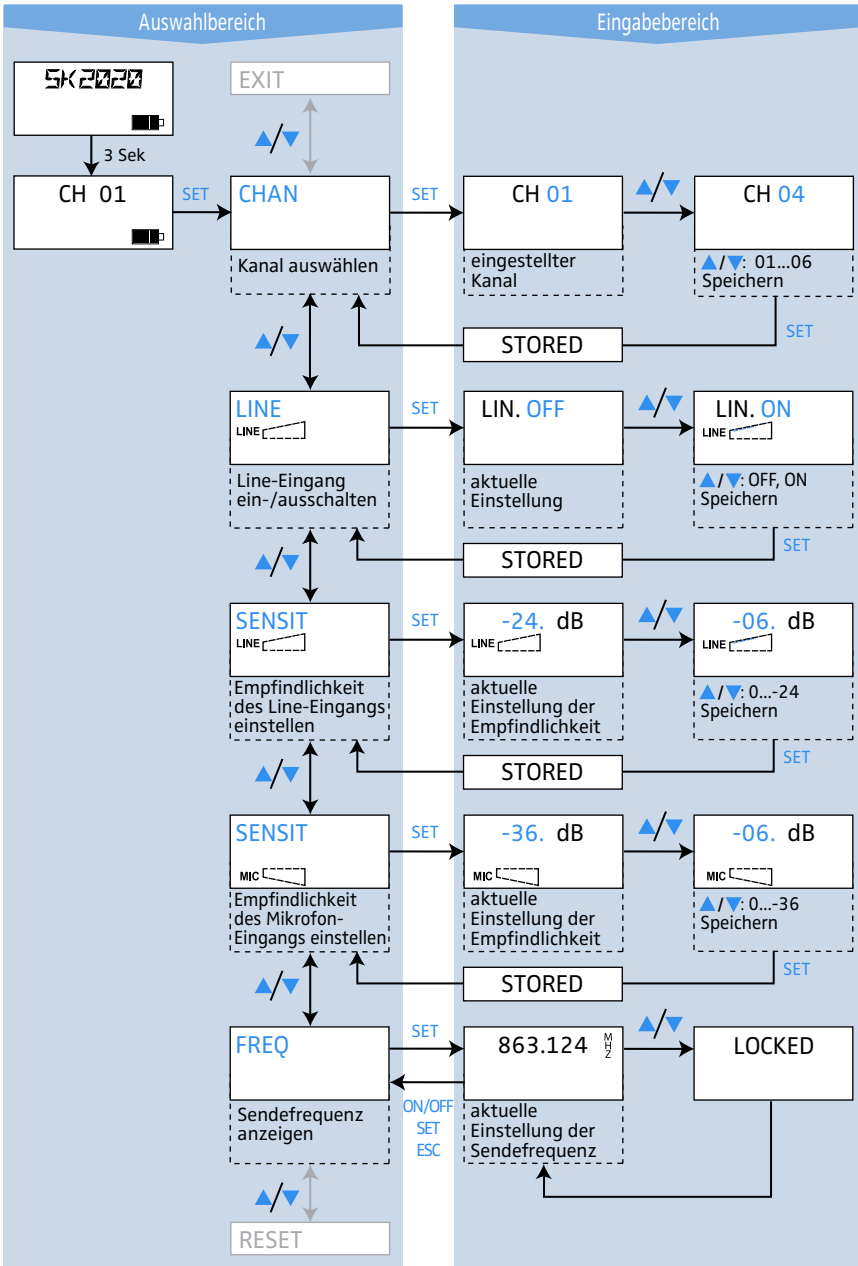

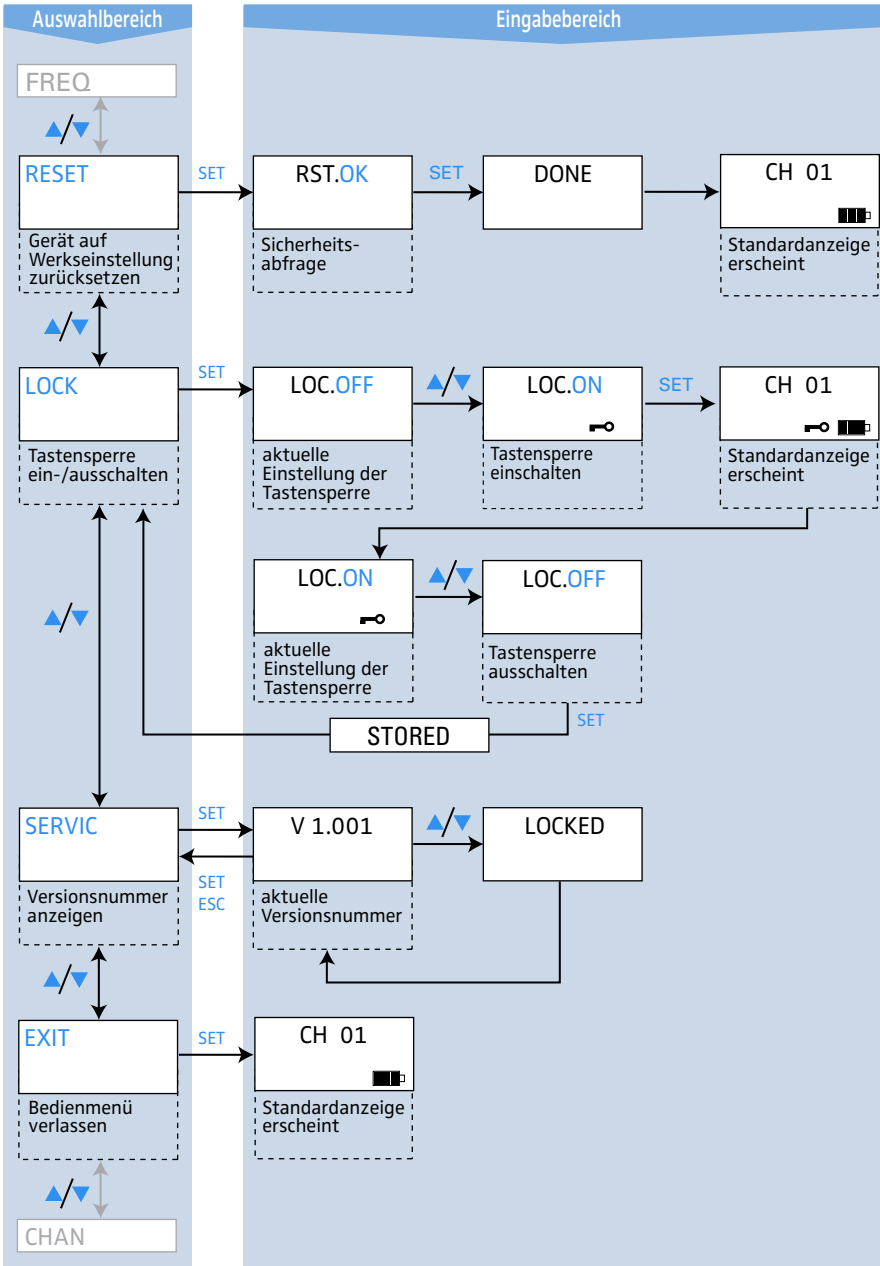

Übersicht über das Bedienmenü des Funkmikrofons

Mit der Taste **ON/OFF** brechen Sie die Eingabe in allen Bereichen des Menüs ab.

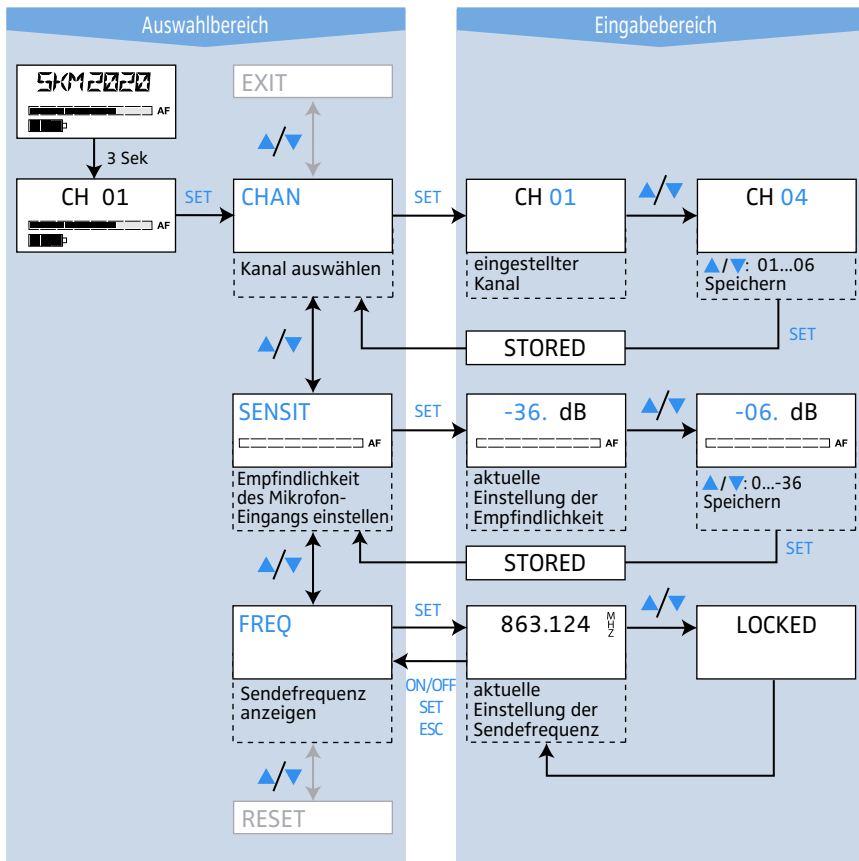

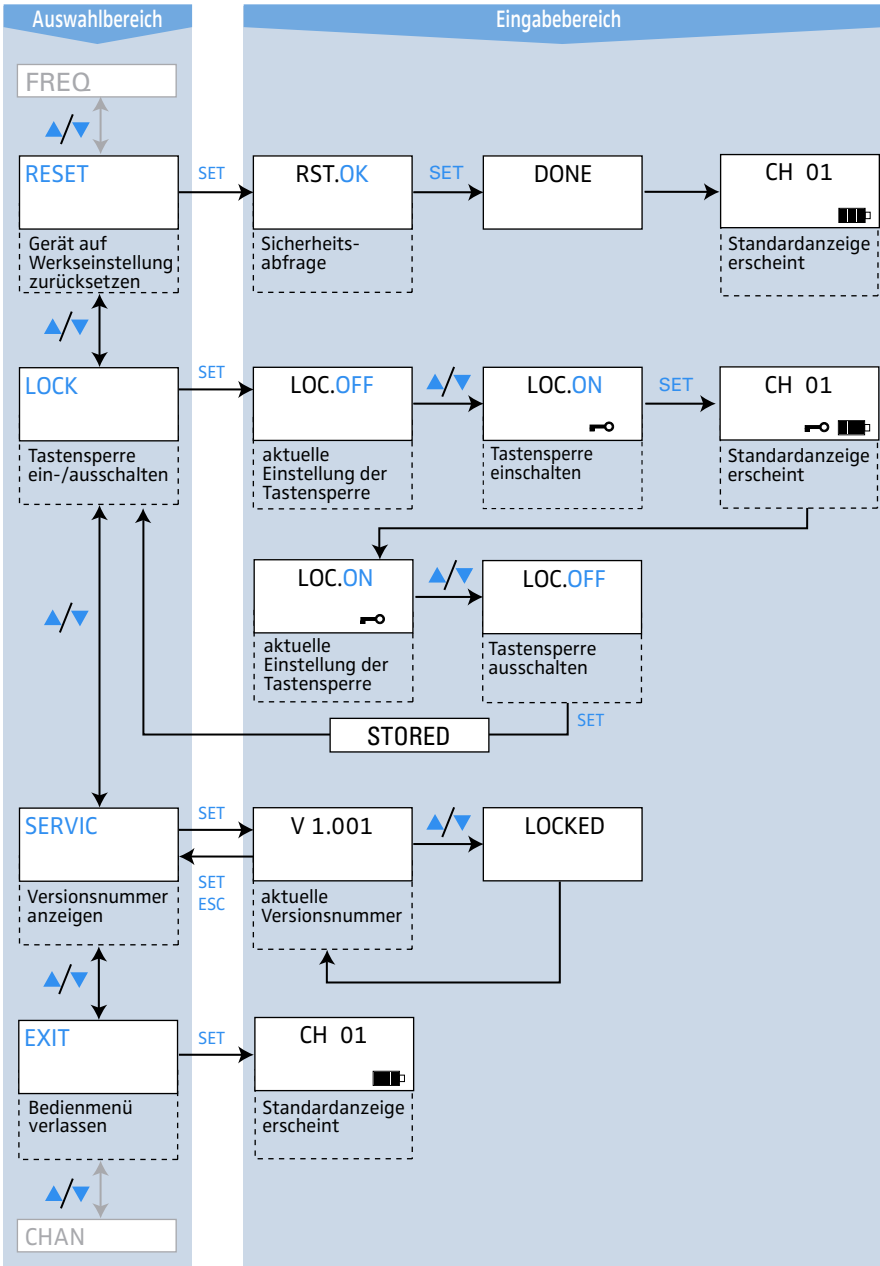

Pflege und Wartung

VORSICHT! Flüssigkeit kann die Elektronik der Geräte zerstören!



Sie kann in das Gehäuse des Geräts eindringen und einen Kurzschluss in der Elektronik verursachen.

- ▶ Halten Sie Flüssigkeiten jeglicher Art von den Geräten fern.

-
- ▶ Schalten Sie alle Geräte aus, bevor Sie mit der Reinigung beginnen.
 - ▶ Reinigen Sie die Geräte mit einem weichen und trockenen Tuch.

Ohrpolster der Empfänger reinigen

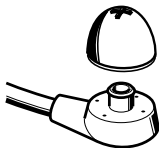

- ▶ Ziehen Sie die Ohrpolster vorsichtig vom Empfänger ab.
- ▶ Reinigen Sie die Ohrpolster z. B. mit warmem Seifenwasser und spülen Sie sie gut nach.
- ▶ Trocknen Sie die Ohrpolster, bevor Sie sie wieder auf den Empfänger stecken.

Hinweis:

Aus hygienischen Gründen sollten Sie die Ohrpolster von Zeit zu Zeit austauschen (siehe „Zubehör“ auf Seite 52).

Wenn Störungen auftreten

In der folgenden Tabelle meint der Begriff Sender sowohl den Taschensender als auch das Funkmikrofon.

Problem	Mögliche Ursache	Mögliche Abhilfe
keine Betriebsanzeige am Sender	verbrauchte Batterien oder leeres Akkupack	Batterien austauschen oder Akkupack laden (siehe Seite 30)
keine Funkwellen im Empfänger-Display	kein Funksignal: Sender und Empfänger nicht auf demselben Kanal	am Sender und allen Empfängern denselben Kanal einstellen (siehe Seite 32)
	kein Funksignal: Reichweite der Funkstrecke ist überschritten	Abstand zwischen Empfänger und Sender verringern
	Sender im Stromspar-Modus (siehe Seite 14)	Signalquelle überprüfen
Funksignal vorhanden, kein Tonsignal, die rote LED LOW BATT/ MUTE  leuchtet am Sender	Sender ist stummgeschaltet (MUTE)	Stummschaltung aufheben (siehe Seite 35)
Tonsignal ist verzerrt	Aussteuerung des Senders ist zu hoch	Eingangsempfindlichkeit des Mikrofon-Eingangs (siehe Seite 37) bzw. des Line-Eingangs (siehe Seite 36) ändern
Betriebszeit des Senders erheblich verkürzt	normale Alterung oder Beschädigung	Akkupack BA 2015 austauschen
Betriebszeit der Empfänger erheblich verkürzt	normale Alterung oder Beschädigung	Akkus durch Sennheiser-Service austauschen lassen
Tonsignal fällt zeitweise aus	Abstand zum Sender zu groß	Abstand zum Sender verringern
	unbekanntes Störsignal	Kanal bei Sender und Empfänger wechseln
	weiterer Sender stört den Empfang	die Sender auf unterschiedliche Kanäle einstellen

Rufen Sie Ihren Sennheiser-Partner an, wenn mit Ihrer Anlage Probleme auftreten, die nicht in der Tabelle stehen, oder sich die Probleme nicht mit den in der Tabelle aufgeführten Lösungsvorschlägen beheben lassen.

Technische Daten

Taschensender SK 2020 D (Art. Nr.: 500548)

Taschensender SK 2020 D-US (Art. Nr.: 500549)

Modulationsart	2 FSK (46K0F1D)
HF-Frequenzbereich	863–865 MHz
HF-Frequenzbereich (US)	926–928 MHz
Kanäle	6
HF-Ausgangsleistung	10 mW
HF-Ausgangsleistung (US)	max. 50 mV/m (Abstand: 3 m)
NF-Übertragungsbereich	100–7.000 Hz
Max. Eingangsspannung des Mic-/Line-Eingangs	Mikrofon: 650 mV _{eff} (Empfindlichkeit –36 dB) Line: 2 V _{eff} (Empfindlichkeit –24 dB)
Betriebszeit	typ. 8 h
Spannungsversorgung	Akkupack BA 2015, 2,4 V oder 2 Batterien Typ Mignon AA, 1,5 V
Umgebungstemperatur	0 °C–50 °C
Abmessungen	ca. 82 x 64 x 24 mm
Gewicht (mit Akkupack BA 2015)	ca. 160 g

Funkmikrofon SKM 2020 D (Art. Nr.: 500894)

Funkmikrofon SKM 2020 D-US (Art. Nr.: 500895)

Modulationsart	2 FSK (46K0F1D)
HF-Frequenzbereich	863–865 MHz
HF-Frequenzbereich (US)	926–928 MHz
Kanäle	6
HF-Ausgangsleistung	10 mW
HF-Ausgangsleistung (US)	max. 50 mV/m (Abstand: 3 m)
NF-Übertragungsbereich	100 – 7.000 Hz
Betriebszeit	typ. 8 h
Spannungsversorgung	Akkupack BA 2015, 2,4 V oder 2 Batterien Typ Mignon AA, 1,5 V
Umgebungstemperatur	0 °C–50 °C
Abmessungen	ca. Ø 50 mm x 225 mm
Gewicht (mit Akkupack BA 2015)	422 g

Kinnbügel-Empfänger HDE 2020 D (Art. Nr.: 500543)**Kinnbügel-Empfänger HDE 2020 D-US (Art. Nr.: 500544)**

Modulationsart	2 FSK
HF-Frequenzbereich	863–865 MHz
HF-Frequenzbereich (US)	926–928 MHz
Kanäle	6
NF-Übertragungsbereich	100–7.000 Hz
Schalldruckpegel bei 1 kHz	max. 120 dB SPL
Klirrfaktor bei 1 kHz	< 1 %
Betriebszeit	typ. 8 h
Spannungsversorgung	Lithium-Polymer-Akku, 830 mAh
Umgebungstemperatur	0–50 °C
Abmessungen	ca. 245 x 125 x 20 mm
Gewicht	ca. 70 g

Ladekoffer EZL 2020-20 L (Art. Nr.: 500542)

Umgebungstemperatur bei Ladebetrieb	0–40 °C
Netzspannung	100–240 VAC (50/60 Hz)
primäre Leistungsaufnahme	max. 70 W
Ladespannung für HDE 2020	typ. 5 V
Ladestrom pro Schacht für HDE 2020	typ. 400 mA
Ladezeit HDE 2020	ca. 2,5 h
Ladespannung für SK 2020 / BA 2015	max. 3,4 V
Ladestrom pro Schacht für SK 2020 / BA 2015	typ. 500 mA
Ladezeit SK 2020 / BA 2015	ca. 3,5 h
Abmessungen	ca. 600 x 270 x 380 mm
Leergewicht	ca. 8300 g

Die Geräte des Tourguide Systems 2020 D erfüllen die folgenden Standards für Europa:

Funk: ETSI EN 301357-1/-2, Klasse 1
 EMV: ETSI EN 301489-1/-9, EN 55103-1/-2
 Sicherheit: EN 60065

CE 0682

Im Frequenzbereich 863 – 865 MHz können Sie diese Geräte in folgenden Ländern zulassungsfrei nutzen: A, B, BG, CH, CY, CZ, D, DK, E, EST, F, FIN, FL, GB, GR, H, HR, I, IRL, IS, L, LT, LV, M, N, NL, P, PL, S, SK, SLO, TR.

Die Geräte des Tourguide Systems 2020 D-US erfüllen die folgenden Standards für USA und Kanada und haben folgende Zulassungen:

USA: FCC-Part 15 C Kanada: RSS-210 Issue 6
 SK 2020 und HDE 2020: FCC ID: DMOTG 2020D, IC: 2099A - TG 2020 D
 SKM 2020: FCC ID: DMO SKM 2020 D; IC: 2099A - SKM 2020 D

Zubehör

Produktname	Produktbeschreibung	Art. Nr.
HDE 2020 D	Kinnbügel-Empfänger	500543
HDE 2020 D-US	Kinnbügel-Empfänger (US)	500544
-	Ohrpolster für Kinnbügel-Empfänger HDE 2020 D und HDE 2020 D-US (schwarz)	037080
-	Ohrpolster für Kinnbügel-Empfänger HDE 2020 D und HDE 2020 D-US (transparent)	040949
SK 2020 D	Taschensender	500548
SK 2020 D-US	Taschensender (US)	500549
SKM 2020 D	Funkmikrofon	500894
SKM 2020 D-US	Funkmikrofon (US)	500895
EZL 2020-20 L	Ladekoffer	500542
BA 2015	Akkupack	009950
CL 2	Anschlusskabel für Mikrofon, 1,5 m	004840
CL 1	Anschlusskabel für externe Audiogeräte (Line-Eingang), 52 cm	005022
ME 2-N	Ansteckmikrofon	005018
ME 4-N	Ansteckmikrofon	005020
MKE 2-EW GOLD	Ansteckmikrofon	009831
ME 3-N	Headsetmikrofon	005019
HSP 2-EW	Headsetmikrofon	009866
HSP 4-EW	Headsetmikrofon	009867
HS 2-EW	Headsetmikrofon	-
e 815	Handmikrofon mit Anschlusskabel, Nierencharakteristik	009425
e 825 S	Handmikrofon mit Anschlusskabel, Nierencharakteristik	004511
e 835	Handmikrofon mit Anschlusskabel, Nierencharakteristik	004513
e 840	Handmikrofon mit Anschlusskabel, Nierencharakteristik	009894
e 845	Handmikrofon mit Anschlusskabel, Supernierencharakteristik	004515
Netzkabel EU	Netzkabel 2,5 m, schwarz, mit EU-Stecker	054324
Netzkabel US	Netzkabel 2,5 m, schwarz, mit US-Stecker	054325
Netzkabel UK	Netzkabel 2,5 m, schwarz, mit UK-Stecker	057256

Herstellereklärung

Garantie

Wir übernehmen für das von Ihnen gekaufte Original-Sennheiser-Produkt eine Garantie von 24 Monaten. Die Garantiezeit beginnt ab dem Datum des Kaufs von fabrikneuen ungebrauchten Produkten durch den erstmaligen Endkunden. Zum Nachweis heben Sie bitte unbedingt den Kaufbeleg auf. Ohne diesen Nachweis, die der zuständige Sennheiser-Service-Partner prüft, werden Reparaturen grundsätzlich kostenpflichtig durchgeführt. Auf dem Kaufbeleg muss das Kaufdatum und die Bezeichnung des Produkts angegeben sein.

Die Garantie-Leistungen bestehen nach unserer Wahl in der unentgeltlichen Beseitigung von Material- oder Herstellungsfehlern durch Reparatur, Austausch von Teilen oder des kompletten Geräts. Die im Rahmen eines Garantiefalls aus einem Produkt entfernten defekten Teile gehen in das Eigentum von Sennheiser electronic GmbH & Co. KG oder deren Service-Partner zurück.

Ausgenommen von der Garantie sind:

- unwesentliche Fehler oder Abweichungen in der Beschaffenheit des Produkts, die für Wert und bestimmungsmäßigen Gebrauch unerheblich sind,
- dem Produkt beigelegte Zubehörartikel,
- Akkus und Batterien (diese Produkte haben wegen ihrer Beschaffenheit eine kürzere Lebensdauer, die zudem im Einzelfall konkret von ihrer Nutzungsintensität abhängt),
- Mängel durch unsachgemäßen Gebrauch (z. B. Bedienungsfehler, mechanische Beschädigungen, falsche Betriebsspannung),
(Unter sachgemäßem Gebrauch ist die Verwendung des Produkts unter den Bedingungen zu verstehen, die in der Betriebsanleitung beschrieben sind.)
- Mängel durch Verschleiß,
- von Ihnen oder Dritten vorgenommene Modifikationen an Sennheiser-Produkten, wenn über Art und Umfang der Modifizierung keine vorherige schriftliche Zustimmung von Sennheiser vorliegt,
- Mängel aufgrund höherer Gewalt,
- Mängel, die Ihnen beim Kauf bereits bekannt sind

Der Garantieanspruch erlischt bei Eingriffen in das Produkt durch nicht autorisierte Personen oder Werkstätten.

Die Garantie kann weltweit in allen Ländern in Anspruch genommen werden, in denen das jeweils nationale Recht unseren Garantiebestimmungen nicht entgegensteht. Andere oder weitergehende als die hier beschriebenen Ansprüche können aus der Garantie nicht geltend gemacht werden.

Daneben können Sie als Endkunde in Ihrem Land gesetzliche Ansprüche haben, die durch diese Garantiebedingungen nicht eingeschränkt werden; denn die Garantie richtet sich nach dem Recht des Landes, in dem Sie das Sennheiser-Produkt als Endkunde gekauft haben. Die Regelungen des UN-Kaufrechts finden keine Anwendung.

Im Garantiefall senden Sie das Gerät inklusive Zubehör und Kaufbeleg an den für Sie zuständigen Service-Partner. Eine aktuelle Übersicht aller weltweiten Service-Partner der Sennheiser electronic GmbH & Co. KG finden Sie im Internet unter www.sennheiser.com.

Das Risiko der erfolgreichen Zusendung liegt beim Kunden. Zur Vermeidung von Transportschäden sollte möglichst die Original-Verpackung verwendet werden.

EG-Konformitätserklärung

CE 0682

Diese Geräte entsprechen den grundlegenden Anforderungen und den weiteren Vorgaben der Richtlinie 2004/108/EU, 2006/95/EU und 1999/05/EU. Die Erklärung steht im Internet unter www.sennheiser.com zur Verfügung. Vor Inbetriebnahme sind die jeweiligen länderspezifischen Vorschriften zu beachten!

Akkus und Batterien



Die mitgelieferten Akkus oder Batterien sind recyclingfähig.

Bitte entsorgen Sie die Akkus über den Batteriecontainer oder den Fachhandel. Entsorgen Sie nur leere Batterien oder Akkus, um den Umweltschutz zu gewährleisten.

WEEE-Erklärung



Ihr Sennheiser-Produkt wurde mit hochwertigen Materialien und Komponenten entworfen und hergestellt, die recycelbar sind und wieder verwendet werden können. Dieses Symbol bedeutet, dass elektrische und elektronische Geräte am Ende ihrer Nutzungsdauer vom Hausmüll getrennt entsorgt werden müssen.

Bitte entsorgen Sie dieses Gerät bei Ihrer örtlichen kommunalen Sammelstelle oder im Recycling Center. Bitte helfen Sie mit, die Umwelt, in der wir leben, zu erhalten.

Stichwortverzeichnis

Anzeigen 13

- Automatisches Kopieren (Ladekoffer) 18
- Betrieb (Ladekoffer) 18
- Betrieb und Batterie (Funkmikrofon) 14
- Betrieb und Batterie (Taschensender) 13
- Funksignal (Empfänger) 16
- Kanal (Empfänger) 17
- Ladekontrolle (Empfänger) 17
- Ladezustand (Empfänger) 17
- Lautstärke (Empfänger) 17
- MUTE (Taschensender) 14
- Peak (Taschensender) 13
- Tastensperre 14, 15
- Temperatur (Ladekoffer) 18

Empfänger 11

- Akku aufladen 30, 31
- Ein-/Ausschalten 27
- Funksignalanzeige 16
- Kanal einstellen 33
- Kanalanzeige 17
- Kanäle auf andere Empfänger übertragen (Kopierfunktion) 34
- Ladekontrollanzeige 17
- Ladezustandsanzeige 17
- Lautstärke einstellen 28
- Lautstärkeanzeige 17

Funkmikrofon 10

- Auf Werkseinstellungen zurücksetzen 40
- Ausschalten 27
- Batterien bzw. Akkupack einsetzen/wechseln 23
- Eingangsempfindlichkeit einstellen 38
- Einschalten 26
- Kanal einstellen 32
- Sendefrequenz anzeigen 39
- Tastensperre ein-/ausschalten 40
- Versionsnummer anzeigen 42

Ladekoffer 12

- Akkuanzeigen für Akkupack/Taschensender 19
- Anschließen 22
- Aufstellen 22
- Ausschalten 27
- Einschalten 27

Taschensender 9

- Akku aufladen 29
- Auf Werkseinstellungen zurücksetzen 40
- Ausschalten 26
- Batterien bzw. Akkupack einsetzen/wechseln 24
- Eingangsempfindlichkeit des Line-Eingangs ändern 36
- Eingangsempfindlichkeit des Mikrofon-Eingangs ändern 37
- Einschalten 26
- Externe Tonquelle anschließen 24
- Kanal einstellen 32
- Line-Eingang ein-/ausschalten 36
- Mikrofon anschließen 24
- Sendefrequenz anzeigen 39
- Tastensperre ein-/ausschalten 40
- Versionsnummer anzeigen 42



Sennheiser electronic GmbH & Co. KG
Am Labor 1
30900 Wedemark, Germany
Phone +49 (5130) 600 0
Fax +49 (5130) 600 300
www.sennheiser.com

Printed in Germany
Publ. 02/08
516509 / A03