

Bedienungsanleitung



SP-1500 DMX Strobe

Stroboskop

Thomann GmbH
Hans-Thomann-Straße 1
96138 Burgebrach
Deutschland
Telefon: +49 (0) 9546 9223-0
Internet: www.thomann.de

18.01.2024, ID: 277205 (V2)

Inhaltsverzeichnis

1	Allgemeine Hinweise	5
	1.1 Symbole und Signalwörter.....	5
2	Sicherheitshinweise	8
3	Leistungsmerkmale	11
4	Installation	12
5	Inbetriebnahme	16
6	Anschlüsse und Bedienelemente	18
7	Bedienung	22
8	Technische Daten	26
9	Stecker- und Anschlussbelegungen	28
10	Fehlerbehebung	29
11	Reinigung	31
12	Umweltschutz	32



4 SP-1500 DMX Strobe
Stroboskop



1 Allgemeine Hinweise



Dieses Dokument enthält wichtige Hinweise zum sicheren Betrieb des Produkts. Lesen und befolgen Sie die angegebenen Sicherheitshinweise und Anweisungen. Bewahren Sie das Dokument zum späteren Nachschlagen auf. Sorgen Sie dafür, dass es allen Personen zur Verfügung steht, die das Produkt verwenden. Sollten Sie das Produkt verkaufen, achten Sie bitte darauf, dass der Käufer dieses Dokument erhält.

Unsere Produkte und Dokumentationen unterliegen einem Prozess der kontinuierlichen Weiterentwicklung. Daher bleiben Änderungen vorbehalten. Bitte informieren Sie sich in der aktuellsten Version der Dokumentation, die für Sie unter www.thomann.de bereitliegt.

1.1 Symbole und Signalwörter

In diesem Abschnitt finden Sie eine Übersicht über die Bedeutung der Symbole und Signalwörter, die in diesem Dokument verwendet werden.

Signalwort	Bedeutung
GEFAHR!	Diese Kombination aus Symbol und Signalwort weist auf eine unmittelbar gefährliche Situation hin, die zum Tod oder zu schweren Verletzungen führt, wenn sie nicht gemieden wird.
WARNUNG!	Diese Kombination aus Symbol und Signalwort weist auf eine möglicherweise gefährliche Situation hin, die zum Tod oder zu schweren Verletzungen führen kann, wenn sie nicht gemieden wird.
HINWEIS!	Diese Kombination aus Symbol und Signalwort weist auf eine möglicherweise gefährliche Situation hin, die zu Sach- und Umweltschäden führen kann, wenn sie nicht gemieden wird.
Warnzeichen	Art der Gefahr
	Warnung vor gefährlicher elektrischer Spannung.
	Warnung vor gefährlicher optischer Strahlung.

Warnzeichen	Art der Gefahr
 A yellow triangular warning sign with a black border. Inside the triangle, there is a black silhouette of a person standing next to a rectangular object that is falling from above, representing a falling load hazard.	Warnung vor schwebender Last.
 A yellow triangular warning sign with a black border. Inside the triangle, there is a large black exclamation mark, representing a general hazard or danger.	Warnung vor einer Gefahrenstelle.

2 Sicherheitshinweise

Bestimmungsgemäßer Gebrauch

Dieses Gerät ist für den Einsatz als Beleuchtungseffekt bestimmt. Das Gerät ist für den professionellen Einsatz konzipiert und nicht für die Verwendung in Haushalten geeignet. Verwenden Sie das Gerät ausschließlich wie in dieser Bedienungsanleitung beschrieben. Jede andere Verwendung sowie die Verwendung unter anderen Betriebsbedingungen gelten als nicht bestimmungsgemäß und können zu Personen- oder Sachschäden führen. Für Schäden, die aus nicht bestimmungsgemäßem Gebrauch entstehen, wird keine Haftung übernommen.

Das Gerät darf nur von Personen benutzt werden, die über ausreichende physische, sensorische und geistige Fähigkeiten sowie über entsprechendes Wissen und Erfahrung verfügen. Andere Personen dürfen das Gerät nur benutzen, wenn sie von einer für ihre Sicherheit zuständigen Person beaufsichtigt oder angeleitet werden.

Sicherheit



GEFAHR!

Erstickungs- und Verletzungsgefahr für Kinder!

An Verpackungsmaterialien und Kleinteilen können Kinder ersticken. Beim Umgang mit dem Gerät können Kinder sich verletzen. Lassen Sie Kinder niemals mit Verpackungsmaterial und dem Gerät spielen. Bewahren Sie Verpackungsmaterial niemals in der Reichweite von Babys und Kleinkindern auf. Entsorgen Sie Verpackungsmaterial bei Nichtgebrauch stets ordnungsgemäß. Lassen Sie Kinder das Gerät nicht unbeaufsichtigt benutzen! Halten Sie Kleinteile von Kindern fern und achten Sie darauf, dass sich keine Kleinteile vom Gerät (z. B. Bedienknöpfe) lösen, mit denen sie spielen könnten.

**GEFAHR!****Lebensgefahr durch elektrischen Strom!**

Im Inneren des Geräts befinden sich Teile, die unter hoher elektrischer Spannung stehen. Entfernen Sie niemals Abdeckungen! Im Geräteinneren befinden sich keine vom Benutzer zu wartenden Teile. Verwenden Sie das Gerät nicht, wenn Abdeckungen, Schutzvorrichtungen oder optische Komponenten fehlen oder beschädigt sind.

**GEFAHR!****Lebensgefahr durch elektrischen Strom!**

Bei einem Kurzschluss besteht Brand- und Lebensgefahr. Nehmen Sie am Netzkabel und am Netzstecker keine Veränderungen vor! Schalten Sie bei Beschädigung der Isolation sofort die Spannungsversorgung ab und veranlassen Sie die Reparatur. Falls Sie sich unsicher sind, wenden Sie sich an eine qualifizierte Elektrofachkraft.

**WARNUNG!****Gefahr von Augenverletzungen durch hohe Lichtintensität!**

Das Gerät erzeugt Lichtstrahlung mit hoher Intensität. Beim direkten Blick in die Lichtquelle besteht die Gefahr von Augenverletzungen. Blicken Sie niemals direkt in die Lichtquelle.

**WARNUNG!****Gefahr eines epileptischen Anfalls durch Lichtblitze!**

Das Gerät sendet Lichtblitze (strobe effects) aus. Lichtblitze können bei bestimmten Personen epileptische Anfälle auslösen. Wenn Sie epilepsiegefährdet sind, vermeiden Sie es, über einen längeren Zeitraum Lichtblitzen ausgesetzt zu sein und in blinkendes Licht zu blicken.

**HINWEIS!****Brandgefahr durch abgedeckte Lüftungsschlitze und benachbarte Hitzequellen!**

Wenn Lüftungsschlitze des Geräts abgedeckt werden oder das Gerät in unmittelbarer Nähe zu anderen Wärmequellen betrieben wird, kann das Gerät überhitzen und anfangen zu brennen. Decken Sie das Gerät oder die Lüftungsschlitze niemals ab. Montieren Sie das Gerät nicht in unmittelbarer Nähe zu einer anderen Wärmequelle. Betreiben Sie das Gerät niemals in unmittelbarer Nähe zu offenen Flammen.



HINWEIS!

Beschädigung des Geräts bei Betrieb unter ungeeigneten Umgebungsbedingungen!

Wenn das Gerät unter ungeeigneten Umgebungsbedingungen betrieben wird, kann es beschädigt werden. Betreiben Sie das Gerät ausschließlich in Innenräumen im Rahmen der Umgebungsbedingungen, die im Kapitel „Technische Daten“ der Bedienungsanleitung angegeben sind. Vermeiden Sie den Einsatz in Umgebungen mit direkter Sonneneinstrahlung, starkem Schmutz und starken Vibrationen. Vermeiden Sie den Einsatz in Umgebungen mit starken Temperaturschwankungen. Bei unvermeidlichen Temperaturschwankungen (z. B. nach dem Transport bei niedrigen Außentemperaturen) schalten Sie das Gerät nicht sofort ein. Setzen Sie das Gerät niemals Flüssigkeiten oder Feuchtigkeit aus. Versetzen Sie das Gerät während des Gebrauchs nicht an einen anderen Ort. In Umgebungen mit erhöhtem Schmutzaufkommen (z. B. durch Staub, Rauch, Nikotin, Nebel): Lassen Sie das Gerät regelmäßig von qualifiziertem Fachpersonal reinigen, um Schäden durch Überhitzung und andere Fehlfunktionen zu vermeiden.



HINWEIS!

Beschädigung des Geräts durch hohe Spannungen!

Das Gerät kann durch den Betrieb mit falscher Spannung oder durch auftretende hohe Spannungsspitzen beschädigt werden. Überspannungen können in ungünstigen Fällen auch zu einem Verletzungsrisiko und zu Bränden führen. Stellen Sie sicher, dass die Spannungsangabe auf dem Gerät mit dem örtlichen Stromversorgungsnetz übereinstimmt, bevor Sie das Gerät einstecken. Betreiben Sie das Gerät ausschließlich an fachgerecht installierten Netzsteckdosen, die mit einem Fehlerstromschutzschalter (FI) abgesichert sind. Trennen Sie das Gerät bei aufziehenden Gewittern und bei längerer Nichtbenutzung vorsorglich vom Stromversorgungsnetz.

3 Leistungsmerkmale

- leistungsstarker Stroboskop-Effekt
- Blitzleistung: 1500 W
- Blitzfrequenz stufenlos regelbar
- Helligkeit stufenlos regelbar
- Ansteuerung über DMX (2 Kanäle)
- Betriebsarten: automatischer oder manueller Selbsttest, DMX
- DMX-Adresse und Betriebsart über DIP-Schalter einstellbar
- eingebauter Leitungsschutzschalter (Sicherungsautomat)
- Leuchtmittel im Lieferumfang enthalten

4 Installation

Packen Sie das Gerät aus und überprüfen Sie es sorgfältig auf Schäden, bevor Sie es verwenden. Bewahren Sie die Verpackung auf. Um das Gerät bei Transport und Lagerung optimal vor Erschütterungen, Staub und Feuchtigkeit zu schützen, benutzen Sie die Originalverpackung oder eigene, besonders dafür geeignete Transport- bzw. Lagerungsverpackungen.



WARNUNG!

Verletzungsgefahr durch Herabfallen von nicht ausreichend gesicherten Geräten!

Wenn bei der Montage Geräte nicht ausreichend gesichert werden, kann es zu schwersten Verletzungen und erheblichen Sachschäden durch Herunterfallen kommen.

Stellen Sie sicher, dass bei der Montage und beim Betrieb immer die Normen und Vorschriften Ihres Landes eingehalten werden.

Sichern Sie das Gerät immer durch eine zweite Befestigung, z. B. ein Sicherheitsfangseil oder eine Sicherungskette.

**HINWEIS!****Überheizungs- und Brandgefahr durch mangelnden Abstand und schlechte Belüftung!**

Wenn der Abstand der Lichtquelle zur beleuchteten Fläche zu gering ist oder das Gerät schlecht belüftet ist, kann das Gerät überhitzen und Brände verursachen.

Stellen Sie sicher, dass der Abstand zu beleuchteten Flächen mehr als 2 m beträgt.

Betreiben Sie das Gerät nicht bei Umgebungstemperaturen oberhalb von 40 °C.

Sorgen Sie stets für ausreichende Belüftung am Einsatzort.

**HINWEIS!****Mögliche Sachschäden durch ungeeignete Stative!**

Wenn das Gerät auf einem ungeeigneten Stativ montiert wird, besteht die Gefahr, dass das Stativ umfällt und Sachschäden verursacht.

Verwenden Sie ausschließlich Stative, deren maximale Tragkraft mindestens dem Gewicht des Geräts entspricht. Achten Sie stets auf einen sicheren Stand des Stativs.



HINWEIS!

Störungen bei der Datenübertragung durch unsachgemäße Verkabelung!

Bei unsachgemäßer Verkabelung der DMX-Anschlüsse kann es zur Störung bei der Datenübertragung kommen.

Verbinden Sie den DMX-Eingang und -Ausgang nicht mit Audiogeräten, z. B. Mischpulten oder Verstärkern.

Benutzen Sie für die Verkabelung spezielle DMX-Kabel und keine normalen Mikrofonskabel.

Befestigungsmöglichkeiten

Sie können das Gerät hängend oder stehend installieren. Die Befestigung während des Gebrauchs muss immer auf einer festen Oberfläche oder an einem dafür zugelassenen Träger erfolgen. Benutzen Sie zur Befestigung die dafür vorgesehene Öffnung des Bügels.

Arbeiten Sie immer von einer stabilen Plattform aus, wenn Sie das Gerät installieren, bewegen oder Wartungsarbeiten daran durchführen. Dabei muss der Bereich unterhalb des Geräts abgesperrt sein.

Das Sicherheitsfangseil muss am Bügel befestigt werden.



Bitte beachten Sie, dass dieses Gerät nicht an einen Dimmer angeschlossen werden darf.

5 Inbetriebnahme

Stellen Sie alle Verbindungen her, solange das Gerät ausgeschaltet ist. Benutzen Sie für alle Verbindungen hochwertige Kabel, die möglichst kurz sein sollten. Verlegen Sie die Kabel so, dass sich keine Stolperfallen bilden.

Verbindungen in der Betriebsart „DMX“

Verbinden Sie den DMX-Eingang des Geräts mit dem DMX-Ausgang eines DMX-Controllers oder eines anderen DMX-Geräts. Verbinden Sie den Ausgang des ersten DMX-Geräts mit dem Eingang des zweiten und so weiter, um eine Reihenschaltung zu bilden. Stellen Sie sicher, dass der Ausgang des letzten DMX-Geräts in der Kette mit einem Widerstand ($110\ \Omega$, $\frac{1}{4}\text{ W}$) abgeschlossen ist.

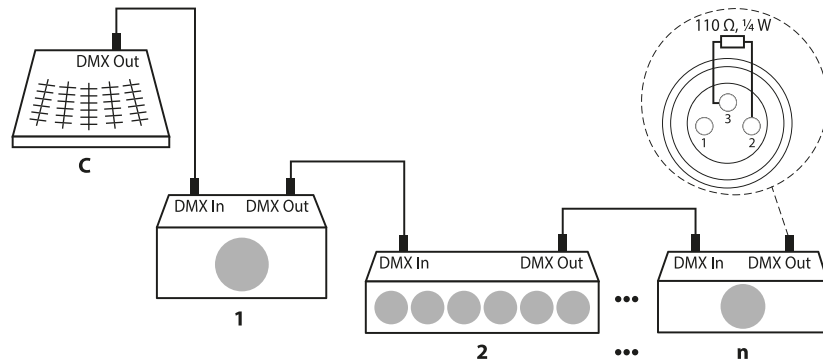

Gerät starten

Um den Betrieb zu starten, verbinden Sie das Gerät mit dem Stromnetz. Das Gerät ist sofort betriebsbereit.

6 Anschlüsse und Bedienelemente

Vorderseite

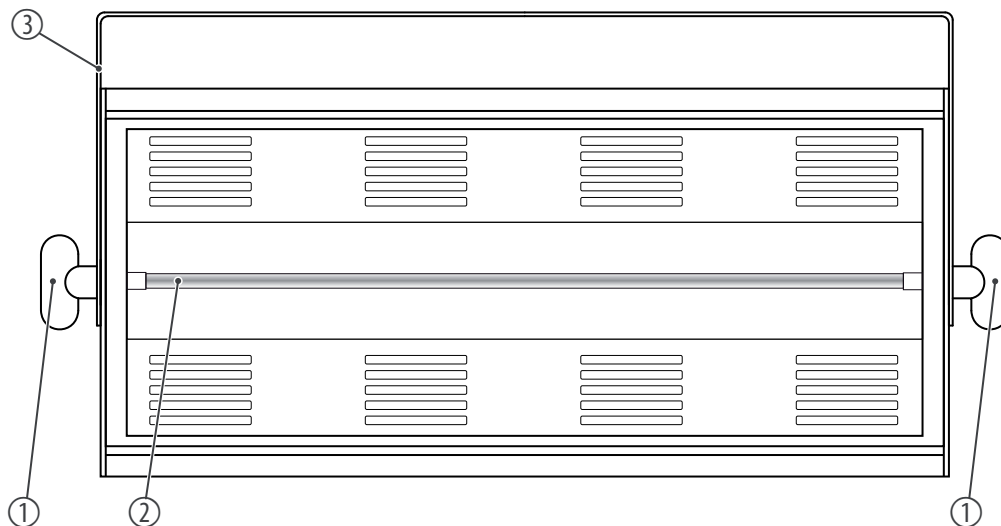

1	Feststellschrauben für den Montagebügel
---	---

2	Leuchtmittel
---	--------------

3	Montagebügel
---	--------------

Bedienfeld und Anschlüsse

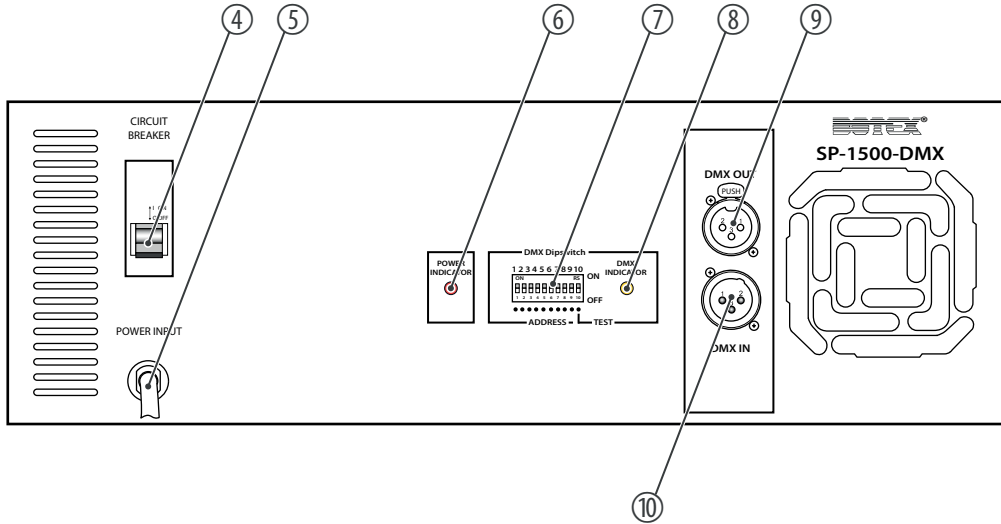

4	<i>[CIRCUIT BREAKER]</i> Leitungsschutzschalter als Sicherungsautomat.
5	<i>[POWER INPUT]</i> Netzkabel für die Stromversorgung.
6	<i>[POWER INDICATOR]</i> Zeigt an, dass das Gerät an die Spannungsversorgung angeschlossen ist.
7	<i>[DMX Dipswitch]</i> DIP-Schalter zum Einstellen der DMX-Adresse und der Betriebsart.
8	<i>[DMX INDICATOR]</i> Zeigt an, dass ein Signal am DMX-Eingang anliegt.
9	<i>[DMX OUT]</i> DMX-Ausgang
10	<i>[DMX IN]</i> DMX-Eingang

7 Bedienung

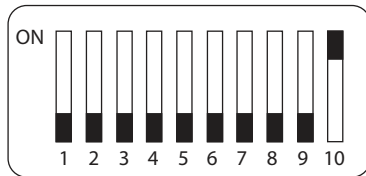

Wenn der DIP-Schalter 10 auf „ON“ steht, arbeitet das Gerät im DMX-Modus und kann von einem DMX-Controller gesteuert werden.

DMX-Adresse einrichten

Der Wert der DIP-Schalter 1 bis 9 ist binär codiert. Um die gewünschte DMX-Adresse einzurichten, stellen Sie die DIP-Schalter so ein, dass die Summe der daraus resultierenden Zahlen die gewünschte DMX-Adresse ergibt. Orientieren Sie sich dabei an folgender Tabelle:

9	8	7	6	5	4	3	2	1	DMX-Adresse
0	0	0	0	0	0	0	0	1	1
0	0	0	0	0	0	0	1	0	2
0	0	0	0	0	0	1	0	0	4
0	0	0	0	0	1	0	0	0	8
0	0	0	0	1	0	0	0	0	16
0	0	0	1	0	0	0	0	0	32
0	0	1	0	0	0	0	0	0	64
0	1	0	0	0	0	0	0	0	128
1	0	0	0	0	0	0	0	0	256

0: DIP-Schalter steht in der „OFF“-Stellung. 1: DIP-Schalter steht in der „ON“-Stellung.

Beispiel: Zum Einstellen der DMX-Adresse 10 stellen Sie die DIP-Schalter 2 und 4 auf „ON“, alle anderen auf „OFF“. Die höchstmögliche DMX-Adresse ist 511 (alle DIP-Schalter auf „ON“).

Belegung der DMX-Kanäle

Kanal	Wert	Funktion
1	0 ... 255	Blinkfrequenz ansteigend
2	0 ... 15	Dimmer (0 % bis 100 %)

Betriebsart „Automatischer Selbsttest“ auswählen

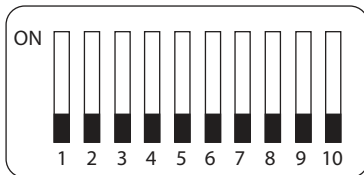

- ➔ Stellen Sie die DIP-Schalter 9 und 10 auf „OFF“.
- ⇒ Der Selbsttest startet.

Betriebsart „Manueller Selbsttest“ auswählen

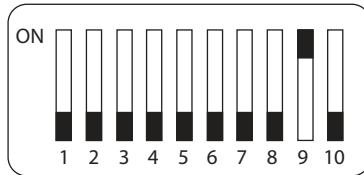

1. ➤ Stellen Sie die DIP-Schalter 9 auf „ON“ und 10 auf „OFF“.
2. ➤ Mit den DIP-Schaltern 1 bis 4 können Sie die Ablaufgeschwindigkeit, mit den DIP-Schaltern 5 bis 8 die Helligkeit des Selbsttests einstellen. Die niedrigste Ablaufgeschwindigkeit bzw. Helligkeit wird eingestellt, wenn alle vier DIP-Schalter auf „OFF“ stehen, die höchste Ablaufgeschwindigkeit bzw. Helligkeit, wenn alle vier DIP-Schalter auf „ON“ stehen.

⇒ Der Selbsttest startet mit den gewählten Einstellungen.

Leitungsschutzschalter

Bringen Sie nach einem Ansprechen der Sicherung den Schalter im Bedienfeld des Geräts wieder in Stellung „ON“.

Wenn die Sicherung innerhalb kurzer Zeit wiederholt anspricht oder sich nicht rücksetzen lässt, muss das Gerät durch eine qualifizierte Elektrofachkraft geprüft und instandgesetzt werden.

8 Technische Daten

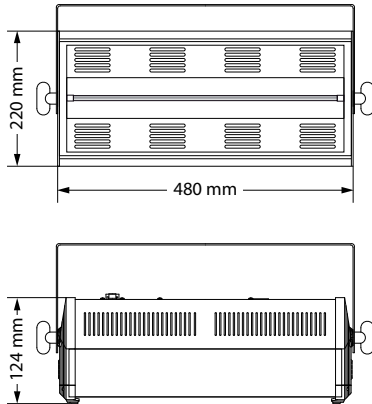

Passende Leuchtmittel	Stroboskop-Lampen 100 V / 1500 W, z.B. Art.-Nr. 197075, 416046	
Ansteuerung	DMX	
Anzahl der DMX-Kanäle	2	
Eingangsanschlüsse	DMX-Ansteuerung	XLR-Einbaustecker, 3-polig
Ausgangsanschlüsse	DMX-Ansteuerung	XLR-Einbaubuchse, 3-polig
Helligkeit	stufenlos regelbar von 0 ... 100 %	
Leistungsaufnahme	max. 1600 W	
Versorgungsspannung	230 V ~ 50 Hz	
Sicherung rücksetzbar	16 A	
Schutzart	IP20	
Abmessungen (B × H × T)	480 mm × 220 mm × 124 mm	
Gewicht	5,65 kg	

Umgebungsbedingungen	Temperaturbereich	0 °C...40 °C
	relative Luftfeuchte	20 %...80 % (nicht kondensierend)

9 Stecker- und Anschlussbelegungen

Einführung

Dieses Kapitel hilft Ihnen dabei, die richtigen Kabel und Stecker auszuwählen, um Ihr wertvolles Equipment so zu verbinden, dass ein perfektes Lichterlebnis gewährleistet wird.

Bitte beachten Sie diese Tipps, denn gerade im Bereich „Sound & Light“ ist Vorsicht angesagt: Auch wenn ein Stecker in die Buchse passt, kann das Resultat einer falschen Verbindung ein zerstörter DMX-Controller, ein Kurzschluss oder „nur“ eine nicht funktionierende Lightshow sein!

DMX-Anschlüsse

Eine dreipolige XLR-Buchse dient als DMX-Ausgang, ein dreipoliger XLR-Stecker dient als DMX-Eingang. Die unten stehende Zeichnung und die Tabelle zeigen die Pinbelegung einer dazu passenden Kupplung.



Pin	Belegung
1	Masse (Abschirmung)
2	Signal invertiert (DMX-, „Cold“)
3	Signal (DMX+, „Hot“)

10 Fehlerbehebung



HINWEIS!

Störungen bei der Datenübertragung durch unsachgemäße Verkabelung!

Bei unsachgemäßer Verkabelung der DMX-Anschlüsse kann es zur Störung bei der Datenübertragung kommen.

Verbinden Sie den DMX-Eingang und -Ausgang nicht mit Audiogeräten, z. B. Mischpulten oder Verstärkern.

Benutzen Sie für die Verkabelung spezielle DMX-Kabel und keine normalen Mikrofonkabel.

Nachfolgend sind einige Probleme aufgeführt, die während des Betriebs vorkommen können. Hier finden Sie einige Vorschläge zur einfachen Fehlerbehebung:

Symptom	Abhilfe
Das Gerät funktioniert nicht, kein Licht	<ol style="list-style-type: none">1. Überprüfen Sie die Netzverbindung und die Sicherung.2. Überprüfen Sie die Stellung der einzelnen DIP-Schalter.
Keine Reaktion auf den DMX-Controller	<ol style="list-style-type: none">1. Prüfen Sie, ob die DMX-Kabel in der Nähe von oder neben Hochspannungskabeln liegen, die Schäden oder Störungen bei einem DMX-Schnittstellenschaltkreis verursachen könnten.2. Überprüfen Sie die Stellung der einzelnen DIP-Schalter.3. Probieren Sie einen anderen DMX-Controller aus.

Sollten die hier gegebenen Hinweise nicht zum Erfolg führen, wenden Sie sich bitte an unser Service Center. Die Kontaktdaten finden Sie unter www.thomann.de.

11 Reinigung

Geräteteile

Reinigen Sie die von außen zugänglichen Geräteteile regelmäßig. Die Häufigkeit der Reinigung hängt von der Betriebsumgebung ab: feuchte, rauchige oder besonders schmutzige Umgebungen können eine größere Schmutzansammlung an den Geräteteilen verursachen.

- Reinigen Sie mit einem trockenen weichen Tuch.
- Hartnäckige Verschmutzungen können Sie mit einem leicht angefeuchteten Tuch entfernen.
- Verwenden Sie niemals Reiniger, die Alkohol oder Verdünnung enthalten.

12 Umweltschutz

Entsorgung des Verpackungsmaterials



Für die Verpackungen wurden umweltverträgliche Materialien gewählt, die einer normalen Wiederverwertung zugeführt werden können. Sorgen Sie dafür, dass Kunststoffhüllen, Verpackungen, etc. ordnungsgemäß entsorgt werden.

Werfen Sie diese Materialien nicht einfach weg, sondern sorgen Sie dafür, dass sie einer Wiederverwertung zugeführt werden. Beachten Sie die Hinweise und Kennzeichen auf der Verpackung.



Beachten Sie den Entsorgungshinweis zur Dokumentation in Frankreich.

Entsorgung von Entladungslampen

Entsorgen Sie gebrochene oder verbrauchte Entladungslampen als Sondermüll entsprechend den gesetzlichen Vorschriften in einem fest verschlossenen Behälter.

Entfernen Sie vor der Entsorgung Ihres Altgeräts die Entladungslampen aus dem Gerät, sofern dies zerstörungsfrei möglich ist.

Entsorgung Ihres Altgeräts



Dieses Produkt unterliegt der europäischen Richtlinie über Elektro- und Elektronik-Altgeräte (WEEE-Richtlinie – Waste Electrical and Electronic Equipment) in ihrer jeweils aktuell gültigen Fassung.

Entsorgen Sie Ihr Altgerät nicht mit dem normalen Hausmüll, sondern führen Sie es einer kontrollierten Entsorgung über einen zugelassenen Entsorgungsbetrieb oder über Ihre kommunale Entsorgungseinrichtung zu. Beachten Sie dabei die in Ihrem Land geltenden Vorschriften. Setzen Sie sich im Zweifelsfall mit Ihrer Entsorgungseinrichtung in Verbindung. Eine fachgerechte Entsorgung schützt die Umwelt sowie die Gesundheit Ihrer Mitmenschen.

Beachten Sie darüber hinaus, dass die Abfallvermeidung einen wertvollen Beitrag zum Umweltschutz leistet. Neben einer Reparatur ist auch die Abgabe an einen Zweitnutzer eine ökologisch wertvolle Alternative zur Entsorgung.

Nutzen Sie die Möglichkeit der unentgeltlichen Rücknahme Ihres Altgeräts durch die Thomann GmbH. Erkundigen Sie sich über die aktuellen Gegebenheiten unter www.thomann.de.

Wenn das Altgerät personenbezogene Daten enthält, löschen Sie die Daten, bevor Sie es entsorgen.

