

# Bedienungsanleitung



AF-40 / AF-40 LED

Nebelmaschine

Thomann GmbH  
Hans-Thomann-Straße 1  
96138 Burgebrach  
Deutschland  
Telefon: +49 (0) 9546 9223-0  
Internet: [www.thomann.de](http://www.thomann.de)

11.12.2023, ID: 305175, 436213 (V5)

# Inhaltsverzeichnis

<b>1</b>	<b>Allgemeine Hinweise</b> .....	<b>5</b>
	1.1 Symbole und Signalwörter.....	5
<b>2</b>	<b>Sicherheitshinweise</b> .....	<b>8</b>
<b>3</b>	<b>Leistungsmerkmale</b> .....	<b>14</b>
<b>4</b>	<b>Installation</b> .....	<b>15</b>
<b>5</b>	<b>Anschlüsse und Bedienelemente</b> .....	<b>16</b>
<b>6</b>	<b>Bedienung</b> .....	<b>21</b>
<b>7</b>	<b>Technische Daten</b> .....	<b>24</b>
<b>8</b>	<b>Fehlerbehebung</b> .....	<b>27</b>
<b>9</b>	<b>Reinigung</b> .....	<b>28</b>
<b>10</b>	<b>Umweltschutz</b> .....	<b>30</b>



# 1 Allgemeine Hinweise

Dieses Dokument enthält wichtige Hinweise zum sicheren Betrieb des Produkts. Lesen und befolgen Sie die angegebenen Sicherheitshinweise und Anweisungen. Bewahren Sie das Dokument zum späteren Nachschlagen auf. Sorgen Sie dafür, dass es allen Personen zur Verfügung steht, die das Produkt verwenden. Sollten Sie das Produkt verkaufen, achten Sie bitte darauf, dass der Käufer dieses Dokument erhält.

Unsere Produkte und Dokumentationen unterliegen einem Prozess der kontinuierlichen Weiterentwicklung. Daher bleiben Änderungen vorbehalten. Bitte informieren Sie sich in der aktuellsten Version der Dokumentation, die für Sie unter [www.thomann.de](http://www.thomann.de) bereitliegt.

## 1.1 Symbole und Signalwörter

In diesem Abschnitt finden Sie eine Übersicht über die Bedeutung der Symbole und Signalwörter, die in diesem Dokument verwendet werden.

Signalwort	Bedeutung
<b>GEFAHR!</b>	Diese Kombination aus Symbol und Signalwort weist auf eine unmittelbar gefährliche Situation hin, die zum Tod oder zu schweren Verletzungen führt, wenn sie nicht gemieden wird.
<b>WARNUNG!</b>	Diese Kombination aus Symbol und Signalwort weist auf eine möglicherweise gefährliche Situation hin, die zum Tod oder zu schweren Verletzungen führen kann, wenn sie nicht gemieden wird.
<b>VORSICHT!</b>	Diese Kombination aus Symbol und Signalwort weist auf eine möglicherweise gefährliche Situation hin, die zu geringfügigen oder leichten Verletzungen führen kann, wenn sie nicht gemieden wird.
<b>HINWEIS!</b>	Diese Kombination aus Symbol und Signalwort weist auf eine möglicherweise gefährliche Situation hin, die zu Sach- und Umweltschäden führen kann, wenn sie nicht gemieden wird.
Warnzeichen	Art der Gefahr
	Warnung vor gefährlicher elektrischer Spannung.

Warnzeichen	Art der Gefahr
	Warnung vor feuergefährlichen Stoffen.
	Warnung vor heißer Oberfläche.
	Warnung vor gefährlicher optischer Strahlung.
	Warnung vor Rutschgefahr.
	Warnung vor gesundheitsschädlichen oder reizenden Stoffen.
	Warnung vor einer Gefahrenstelle.

## 2 Sicherheitshinweise

### Bestimmungsgemäßer Gebrauch

Dieses Gerät ist zum Erzeugen von künstlichem Nebel durch Verdampfen des eingefüllten Nebelfluids bestimmt. Verwenden Sie das Gerät ausschließlich wie in dieser Bedienungsanleitung beschrieben. Jede andere Verwendung sowie die Verwendung unter anderen Betriebsbedingungen gelten als nicht bestimmungsgemäß und können zu Personen- oder Sachschäden führen. Für Schäden, die aus nicht bestimmungsgemäßem Gebrauch entstehen, wird keine Haftung übernommen.

Das Gerät darf nur von Personen benutzt werden, die über ausreichende physische, sensorische und geistige Fähigkeiten sowie über entsprechendes Wissen und Erfahrung verfügen. Andere Personen dürfen das Gerät nur benutzen, wenn sie von einer für ihre Sicherheit zuständigen Person beaufsichtigt oder angeleitet werden.

### Sicherheit



#### **GEFAHR!**

#### **Erstickungs- und Verletzungsgefahr für Kinder!**

An Verpackungsmaterialien und Kleinteilen können Kinder ersticken. Beim Umgang mit dem Gerät können Kinder sich verletzen. Lassen Sie Kinder niemals mit Verpackungsmaterial und dem Gerät spielen. Bewahren Sie Verpackungsmaterial niemals in der Reichweite von Babys und Kleinkindern auf. Entsorgen Sie Verpackungsmaterial bei Nichtgebrauch stets ordnungsgemäß. Lassen Sie Kinder das Gerät nicht unbeaufsichtigt benutzen! Halten Sie Kleinteile von Kindern fern und achten Sie darauf, dass sich keine Kleinteile vom Gerät (z. B. Bedienknöpfe) lösen, mit denen sie spielen könnten.



**GEFAHR!****Lebensgefahr durch elektrischen Strom!**

Im Inneren des Geräts befinden sich Teile, die unter hoher elektrischer Spannung stehen. Entfernen Sie niemals Abdeckungen! Im Geräteinneren befinden sich keine vom Benutzer zu wartenden Teile. Verwenden Sie das Gerät nicht, wenn Abdeckungen, Schutzvorrichtungen oder optische Komponenten fehlen oder beschädigt sind.

**GEFAHR!****Lebensgefahr durch elektrischen Strom!**

Bei einem Kurzschluss besteht Brand- und Lebensgefahr. Nehmen Sie am Netzkabel und am Netzstecker keine Veränderungen vor! Schalten Sie bei Beschädigung der Isolation sofort die Spannungsversorgung ab und veranlassen Sie die Reparatur. Falls Sie sich unsicher sind, wenden Sie sich an eine qualifizierte Elektrofachkraft.

**WARNUNG!****Verbrennungsgefahr durch brennbare Flüssigkeiten!**

Die Verwendung von brennbaren Flüssigkeiten in dem Gerät kann zu schweren Verbrennungen und Sachschäden führen. Verwenden Sie ausschließlich die zugelassenen Nebelfluidе. Füllen Sie keinesfalls brennbare Flüssigkeiten in den Behälter des Geräts.

**WARNUNG!****Verbrennungsgefahr an heißer Nebeldüse!**

Der erzeugte Nebel ist an der Nebeldüse heiß. Gelegentlich können sich heiße Fluidtropfen von der Düse lösen. Die Nebeldüse kann auch mehrere Stunden nach dem Ausschalten des Geräts noch heiß sein. Hautkontakt mit heißem Nebel und heißen Fluidtropfen kann zu Verbrennungen führen. Stellen Sie sicher, dass im Betrieb ein Mindestabstand von 50 cm zu Personen und Objekten gewahrt wird. Berühren Sie die Nebeldüse während und unmittelbar nach dem Betrieb nicht. Stellen Sie vor dem Anfassen des Geräts stets sicher, dass alle Oberflächen ausreichend abgekühlt sind.



### **WARNUNG!**

#### **Rutschgefahr durch Kondensat-Ansammlung!**

Der von der Nebelmaschine erzeugte Nebel kann an Böden und Oberflächen kondensieren. Auf Kondensat-Ansammlungen können Personen ausrutschen und sich verletzen. Richten Sie den Nebel nicht auf Böden und andere begehbare Oberflächen. Prüfen Sie regelmäßig, ob Böden und andere begehbare Oberflächen ohne Rutschgefahr betreten werden können. Entfernen Sie nötigenfalls Kondensat-Ansammlungen.



### **WARNUNG!**

#### **Gesundheitsgefahr beim Umgang mit Nebelfluid!**

Nebelfluid enthält Glykole. Bei Augenkontakt und beim Verschlucken von Fluid besteht ein Gesundheitsrisiko. Bewahren Sie Nebelfluid sicher und außerhalb der Reichweite von Kindern auf. Nehmen Sie Nebelfluid niemals ein und vermeiden Sie Kontakt mit den Augen. Bei versehentlicher Einnahme von Nebelfluid oder Kontakt mit den Augen: Führen Sie bei Verschlucken kein Erbrechen herbei. Spülen Sie bei Kontakt mit den Augen die Augen gründlich mit Wasser. Suchen Sie sofort einen Arzt auf.



### **WARNUNG!**

#### **Gefahr von Augenverletzungen durch hohe Lichtintensität!**

Das Gerät erzeugt Lichtstrahlung mit hoher Intensität. Beim direkten Blick in die Lichtquelle besteht die Gefahr von Augenverletzungen. Blicken Sie niemals direkt in die Lichtquelle.



### **WARNUNG!**

#### **Gefahr eines epileptischen Anfalls durch Lichtblitze!**

Das Gerät sendet Lichtblitze (strobe effects) aus. Lichtblitze können bei bestimmten Personen epileptische Anfälle auslösen. Wenn Sie epilepsiegefährdet sind, vermeiden Sie es, über einen längeren Zeitraum Lichtblitzen ausgesetzt zu sein und in blinkendes Licht zu blicken.

**VORSICHT!****Mögliche Atemprobleme durch Nebelfluid!**

Nebelfluid kann bei längerer Exposition und bei bestimmten Personen Atemprobleme verursachen. Bei Verwendung ungeeigneter Fluide können giftige Gase entstehen. Verwenden Sie keine anderen Nebelfluidе außer den für das Gerät zugelassenen. Ersatzansprüche für Schäden, die durch den Gebrauch nicht freigegebener Fluide entstehen, sind ausgeschlossen. Erzeugen Sie in abgeschlossenen oder schlecht belüfteten Bereichen keinen Nebel. Setzen Sie Personen mit Gesundheitsproblemen (z. B. allergisch bedingte Atembeschwerden, Asthma) keinem künstlichen Nebel aus.

**HINWEIS!****Brandgefahr durch abgedeckte Lüftungsschlitze und benachbarte Hitzequellen!**

Wenn Lüftungsschlitze des Geräts abgedeckt werden oder das Gerät in unmittelbarer Nähe zu anderen Wärmequellen betrieben wird, kann das Gerät überhitzen und anfangen zu brennen. Decken Sie das Gerät oder die Lüftungsschlitze niemals ab. Montieren Sie das Gerät nicht in unmittelbarer Nähe zu einer anderen Wärmequelle. Betreiben Sie das Gerät niemals in unmittelbarer Nähe zu offenen Flammen.

**HINWEIS!****Beschädigung des Geräts bei Betrieb unter ungeeigneten Umgebungsbedingungen!**

Wenn das Gerät unter ungeeigneten Umgebungsbedingungen betrieben wird, kann es beschädigt werden. Betreiben Sie das Gerät ausschließlich in Innenräumen im Rahmen der Umgebungsbedingungen, die im Kapitel „Technische Daten“ der Bedienungsanleitung angegeben sind. Vermeiden Sie den Einsatz in Umgebungen mit direkter Sonneneinstrahlung, starkem Schmutz und starken Vibrationen. Vermeiden Sie den Einsatz in Umgebungen mit starken Temperaturschwankungen. Bei unvermeidlichen Temperaturschwankungen (z. B. nach dem Transport bei niedrigen Außentemperaturen) schalten Sie das Gerät nicht sofort ein. Setzen Sie das Gerät niemals Flüssigkeiten oder Feuchtigkeit aus. Versetzen Sie das Gerät während des Gebrauchs nicht an einen anderen Ort. In Umgebungen mit erhöhtem Schmutzaufkommen (z. B. durch Staub, Rauch, Nikotin, Nebel): Lassen Sie das Gerät regelmäßig von qualifiziertem Fachpersonal reinigen, um Schäden durch Überhitzung und andere Fehlfunktionen zu vermeiden.



### **HINWEIS!**

#### **Beschädigung des Geräts durch hohe Spannungen!**

Das Gerät kann durch den Betrieb mit falscher Spannung oder durch auftretende hohe Spannungsspitzen beschädigt werden. Überspannungen können in ungünstigen Fällen auch zu einem Verletzungsrisiko und zu Bränden führen. Stellen Sie sicher, dass die Spannungsangabe auf dem Gerät mit dem örtlichen Stromversorgungsnetz übereinstimmt, bevor Sie das Gerät einstecken. Betreiben Sie das Gerät ausschließlich an fachgerecht installierten Netzsteckdosen, die mit einem Fehlerstromschutzschalter (FI) abgesichert sind. Trennen Sie das Gerät bei aufziehenden Gewittern und bei längerer Nichtbenutzung vorsorglich vom Stromversorgungsnetz.



### **HINWEIS!**

#### **Mögliche Fleckenbildung durch Weichmacher in Gummifüßen!**

Der enthaltene Weichmacher in den Gummifüßen dieses Produkts kann unter Umständen mit der Beschichtung des Untergrunds reagieren und nach einiger Zeit dunkle Schatten hinterlassen, die sich nicht wieder entfernen lassen. Benutzen Sie ggf. eine geeignete Unterlage oder Filzgleiter, damit die Gummifüße des Geräts nicht in direkten Kontakt mit dem Untergrund kommen.

### **Grundsätzliche Hinweise zum sicheren Betrieb von Nebelmaschinen und Dunsterzeugern**

Das Gerät wurde für den Einsatz in der professionellen Veranstaltungstechnik konstruiert und arbeitet bei sachgemäßer Anwendung sicher. Beachten Sie folgende Hinweise:

- Befolgen Sie alle Warnhinweise in dieser Bedienungsanleitung.
- Lassen Sie das Gerät nie unbeaufsichtigt laufen.
- Das Gerät ist nicht für den Einsatz in Privathaushalten oder als Kinderspielzeug geeignet.
- Stellen Sie das Gerät auf eine stabile, feuerfeste Unterlage, die mindestens doppelt so groß ist wie das Gerät.
- Halten Sie einen Sicherheitsabstand von 1 m zu brennbaren Materialien ein.
- Das Gerät ist nicht für hängende Montage geeignet (den sogenannten „Flugbetrieb“).
- Achten Sie während des Betriebs darauf, dass die Sichtweite im Raum nicht unter etwa 2 m sinkt, damit sich alle Personen im Raum noch sicher orientieren können.
- Der vom Gerät erzeugte Dunst bzw. Nebel kann zum Auslösen von Rauchmeldern führen.

### 3 Leistungsmerkmale

#### **AF-40**

Diese Nebelmaschine ist für den Einsatz in Clubs, Bars, Diskotheken und auf Bühnen geeignet.

Besondere Eigenschaften des Geräts:

- Fernbedienung im Lieferumfang enthalten
- Durch die kompakte Bauweise geeignet für den mobilen Einsatz

#### **AF-40 LED**

Diese Nebelmaschine mit LED-Beleuchtung ist für den Einsatz in Clubs, Bars, Diskotheken und auf Bühnen geeignet.

Besondere Eigenschaften des Geräts:

- LED-Beleuchtung für leuchtend orangerote Farbeffekte
- Fernbedienung im Lieferumfang enthalten
- Durch die kompakte Bauweise geeignet für den mobilen Einsatz

Technologisch bedingt, verringert sich die Lichtleistung von LEDs im Lauf ihrer Lebensdauer. Dieser Effekt steigt mit höherer Betriebstemperatur. Sie können die Nutzungsdauer der Leuchtmittel verlängern, indem Sie für ausreichende Belüftung sorgen.

## 4 Installation

Packen Sie das Gerät aus und überprüfen Sie es sorgfältig auf Schäden, bevor Sie es verwenden. Bewahren Sie die Verpackung auf. Um das Gerät bei Transport und Lagerung optimal vor Erschütterungen, Staub und Feuchtigkeit zu schützen, benutzen Sie die Originalverpackung oder eigene, besonders dafür geeignete Transport- bzw. Lagerungsverpackungen.

Stellen Sie das Gerät auf eine stabile, feuerfeste Unterlage, die mindestens doppelt so groß ist wie das Gerät. Das Gerät benötigt 20 cm Freiraum an den Seiten und darüber. Das Gerät sollte waagrecht installiert werden, Abweichungen von höchstens 15° sind zulässig.

## 5 Anschlüsse und Bedienelemente

### Vorderseite

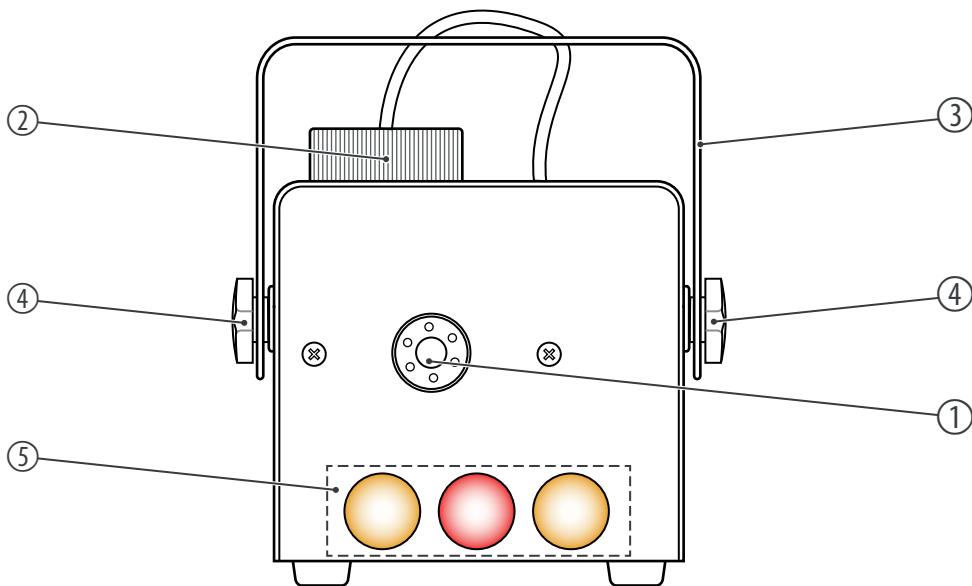



	<b>AF-40</b>	<b>AF-40 LED</b>
1	Nebeldüse	Nebeldüse
2	Behälter für Nebelfluid mit Schraubverschluss	Behälter für Nebelfluid mit Schraubverschluss
3	Tragegriff und Bügel	Tragegriff und Bügel
4	Schrauben zur Justierung des Bügels	Schrauben zur Justierung des Bügels
5	– in dieser Ausführung nicht vorhanden –	3 × 1 W-LEDs (2 × bernsteinfarben, 1 × rot)

## Rückseite

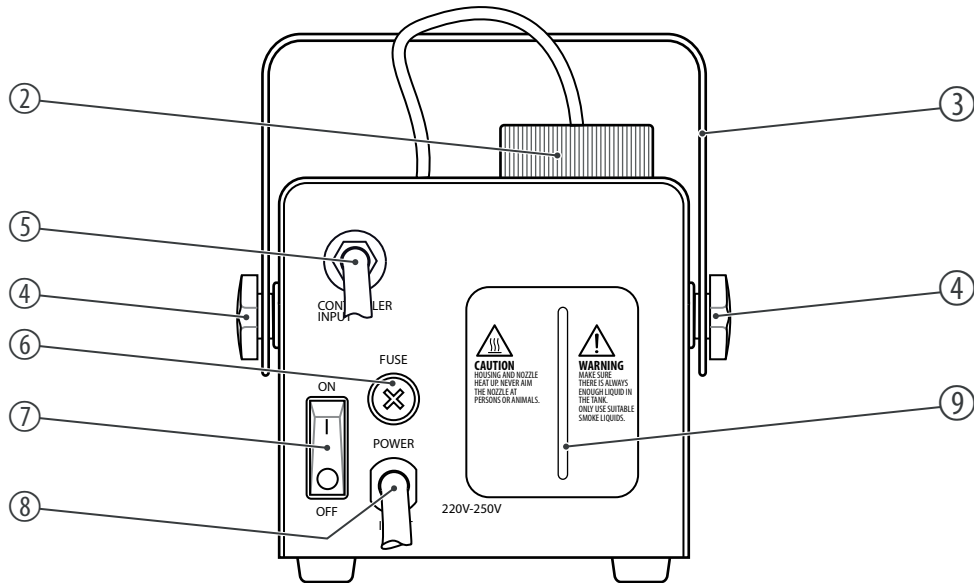

	<b>AF-40</b>	<b>AF-40 LED</b>
2	Behälter für Nebelfluid mit Schraubverschluss	Behälter für Nebelfluid mit Schraubverschluss
3	Tragegriff und Bügel	Tragegriff und Bügel
4	Schrauben zur Justierung des Bügels	Schrauben zur Justierung des Bügels
5	[ <i>CONTROLLER INPUT</i> ]   Kabel für die Fernbedienung	[ <i>CONTROLLER INPUT</i> ]   Kabel für die Fernbedienung
6	[ <i>FUSE</i> ]   Sicherungshalter	[ <i>FUSE</i> ]   Sicherungshalter
7	[ <i>ON/OFF</i> ]   Hauptschalter. Schaltet das Gerät ein und aus.	[ <i>ON/OFF</i> ]   Hauptschalter. Schaltet das Gerät ein und aus.
8	[ <i>POWER</i> ]   Netzkabel für die Stromversorgung	[ <i>POWER</i> ]   Netzkabel für die Stromversorgung
9	Füllstandsanzeige	Füllstandsanzeige

## Fernbedienung

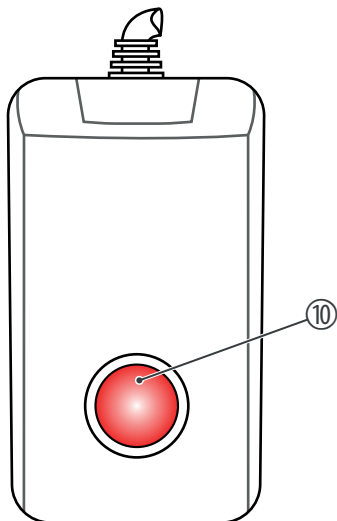

	<b>AF-40</b>	<b>AF-40 LED</b>
10	<p>Drücken Sie diese Taste, um Nebel ausstoßen zu lassen.</p> <p>Die integrierte Kontrollleuchte zeigt an, dass das Gerät die zur Nebelerzeugung nötige Betriebstemperatur erreicht hat.</p>	<p>Drücken Sie diese Taste, um Nebel ausstoßen zu lassen und gleichzeitig den LED-Effekt zu aktivieren.</p> <p>Die integrierte Kontrollleuchte zeigt an, dass das Gerät die zur Nebelerzeugung nötige Betriebstemperatur erreicht hat.</p>

## 6 Bedienung

### Gerät befüllen



#### **HINWEIS!**

#### **Beschädigung des Geräts durch Verwendung ungeeigneter Nebelfluidе!**

Nicht vom Hersteller zugelassene Nebelfluidе können das Gerät dauerhaft beschädigen.

Verwenden Sie ausschließlich die unter [www.thomann.de](http://www.thomann.de) angegebenen Nebelfluidе und beachten Sie deren Gebrauchsanweisung.

Stellen Sie zunächst sicher, dass das Gerät vom Stromnetz getrennt ist.

Öffnen Sie den Schraubverschluss am Flüssigkeitsbehälter und füllen Sie das Nebelfluid ein. Achten Sie dabei darauf, dass kein Nebelfluid verschüttet wird oder in das Gerät läuft. Am einfachsten ist es, wenn Sie dazu einen Trichter benutzen. Der Behälter fasst 0,25 Liter.

Schrauben Sie den Verschluss wieder fest zu.

### Gerät einschalten



#### **HINWEIS!**

#### **Gefahr von unentdeckten Bränden bei fehlender Aufsicht!**

Es besteht eine generelle Brandgefahr beim Betrieb des Geräts. Wenn das Gerät unbeaufsichtigt betrieben wird, können Brände unentdeckt bleiben und große Schäden verursachen.

Betreiben Sie das Gerät niemals unbeaufsichtigt.

Verbinden Sie das Gerät mit dem Stromnetz und schalten Sie den Hauptschalter ein. Das Gerät heizt auf.

Sobald die nötige Betriebstemperatur erreicht ist, leuchtet die Kontrollleuchte an der Fernbedienung. Das Gerät ist jetzt einsatzbereit.

### Betrieb AF-40

Drücken Sie die rote Taste auf der Fernbedienung, um einen Nebelstoß auszulösen.

Bei Betrieb mit leerem Fluidtank kann es zu einer Überhitzung und einer dauerhaften Beschädigung der Pumpe kommen. Achten Sie beim Betrieb immer darauf, dass ausreichend Nebelfluid im Flüssigkeitsbehälter ist, um einen Leerlauf zu vermeiden.

### Betrieb AF-40 LED

Drücken Sie die rote Taste auf der Fernbedienung, um einen Nebelstoß auszulösen.

Während Nebel ausgestoßen wird, leuchten die 3 farbigen LEDs.

Bei Betrieb mit leerem Fluidtank kann es zu einer Überhitzung und einer dauerhaften Beschädigung der Pumpe kommen. Achten Sie beim Betrieb immer darauf, dass ausreichend Nebelfluid im Flüssigkeitsbehälter ist, um einen Leerlauf zu vermeiden.

**Gerät außer Betrieb nehmen**

Trennen Sie das Gerät vom Stromnetz. Transportieren Sie das Gerät erst, wenn es vollständig abgekühlt ist. Um zu vermeiden, dass das Nebelfluid beim Transport ausläuft, sollten Sie das Gerät nur mit leerem Flüssigkeitsbehälter transportieren.

## 7 Technische Daten

	<b>AF-40</b>	<b>AF-40 LED</b>
Leistung des Heizelements	400 W	400 W
Aufwärmzeit	ca. 5 min	ca. 5 min
Volumen des Flüssigkeitsbehälters	0,25 l	0,25 l
Fluidverbrauch	ca. 13 ml/min	ca. 16 ml/min
Dauer Nebelstoß, max.	30 s	30 s
Volumen Nebelstoß	ca. 85 m <sup>3</sup> /min	ca. 70 m <sup>3</sup> /min
Reichweite Nebelstoß	ca. 2 m	ca. 2 m
Ladezeit zwischen Nebelstößen	ca. 60 s	ca. 60 s
Lichtquelle	–	2 × LED, bernsteinfarben, 1 × LED, rot, je 1 W
Leistungsaufnahme	400 W	370 W
Versorgungsspannung	230 V ~ 50 Hz	230 V ~ 50 Hz
Sicherung	5 mm × 20 mm, 3,15 A, 250 V, flink	5 mm × 20 mm, 3,15 A, 250 V, flink
Schutzart	IP20	IP20
Abmessungen (B × H × T)	280 mm × 190 mm × 150 mm	260 mm × 135 mm × 140 mm



---

Gewicht	2,1 kg	2,2 kg
Umgebungsbedingungen	Temperaturbereich	0 °C...40 °C
	relative Luftfeuchte	20 %...80 % (nicht kondensierend)

## Weitere Informationen

	<b>AF-40</b>	<b>AF-40 LED</b>
empfohlene Fluide	Stairville Fast Fog Nebelfluid (Artnr. 209054)	Stairville Fast Fog Nebelfluid (Artnr. 209054)
	Stairville E-M Nebelfluid (Artnr. 121307)	Stairville E-M Nebelfluid (Artnr. 121307)
	Stairville E Spezial Nebelfluid (Artnr. 105454)	Stairville E Spezial Nebelfluid (Artnr. 105454)
	Stairville E-C Nebelfluid (Artnr. 105455)	Stairville E-C Nebelfluid (Artnr. 105455)
	Stairville E-HD Nebelfluid (Artnr. 105456)	Stairville E-HD Nebelfluid (Artnr. 105456)
DMX-Ansteuerung	nein	nein
inkl. Timer-Fernbedienung	nein	nein
inkl. Funk-Fernbedienung	nein	nein
akkubetrieben	nein	nein
mit Aufhängebügel	ja	ja
Ausstoßrichtung	horizontal	horizontal
inkl. On/Off-Fernbedienung	ja	ja
inkl. Licht-Effekt	nein	ja

## 8 Fehlerbehebung

Nachfolgend sind einige Probleme aufgeführt, die während des Betriebs vorkommen können. Hier finden Sie einige Vorschläge zur einfachen Fehlerbehebung:

Symptom	Abhilfe
Das Gerät funktioniert nicht	Überprüfen Sie die Netzverbindung und die Hauptsicherung.
Das Gerät stößt keinen Nebel aus	1. Überprüfen Sie den Füllstand des Nebelfluids. 2. Schalten Sie das Gerät aus und prüfen Sie den Schlauch, der in den Flüssigkeitsbehälter führt, auf Durchfluss.

Sollten die hier gegebenen Hinweise nicht zum Erfolg führen, wenden Sie sich bitte an unser Service Center. Die Kontaktdaten finden Sie unter [www.thomann.de](http://www.thomann.de).

## 9 Reinigung



### HINWEIS!

#### Mögliche Schäden durch nicht geeignetes Reinigungsmittel

Nicht vom Hersteller zugelassene Reinigungsmittel können das Gerät dauerhaft beschädigen.

Verwenden Sie ausschließlich die unter [www.thomann.de](http://www.thomann.de) angegebenen Nebelmaschinenreiniger und beachten Sie deren Gebrauchsanweisung.

Reinigen Sie das Gerät nach jeweils 30 Betriebsstunden, oder wenn es für längere Zeit nicht in Betrieb war.

### Vorgehensweise

1. ➤ Stellen Sie sicher, dass das Gerät ausgeschaltet, vom Stromnetz getrennt und vollständig abgekühlt ist.
2. ➤ Stellen Sie das Gerät an einem gut belüfteten Ort auf.
3. ➤ Stecken Sie den Ansaugschlauch der Nebelmaschine in die Flasche mit dem Nebelmaschinenreiniger.
4. ➤ Verbinden Sie das Gerät mit dem Stromnetz.
5. ➤ Warten Sie ab, bis die nötige Betriebstemperatur erreicht ist.
6. ➤ Halten Sie die Taste an der Fernbedienung gedrückt und lassen Sie das Gerät etwa 20 Sekunden lang Nebel erzeugen.

- 7.** ▶ Stecken Sie den Ansaugschlauch der Nebelmaschine wieder in den Flüssigkeitsbehälter für das Nebelfluid und lassen Sie das Gerät erneut 20 Sekunden lang Nebel erzeugen. Dadurch werden die Leitungen gespült.
  - ⇒ Die Reinigung ist abgeschlossen.

## 10 Umweltschutz

### Entsorgung des Verpackungsmaterials



Für die Verpackungen wurden umweltverträgliche Materialien gewählt, die einer normalen Wiederverwertung zugeführt werden können. Sorgen Sie dafür, dass Kunststoffhüllen, Verpackungen, etc. ordnungsgemäß entsorgt werden.

Werfen Sie diese Materialien nicht einfach weg, sondern sorgen Sie dafür, dass sie einer Wiederverwertung zugeführt werden. Beachten Sie die Hinweise und Kennzeichen auf der Verpackung.



Beachten Sie den Entsorgungshinweis zur Dokumentation in Frankreich.

## Entsorgung Ihres Altgeräts



Dieses Produkt unterliegt der europäischen Richtlinie über Elektro- und Elektronik-Altgeräte (WEEE-Richtlinie – Waste Electrical and Electronic Equipment) in ihrer jeweils aktuell gültigen Fassung.

Entsorgen Sie Ihr Altgerät nicht mit dem normalen Hausmüll, sondern führen Sie es einer kontrollierten Entsorgung über einen zugelassenen Entsorgungsbetrieb oder über Ihre kommunale Entsorgungseinrichtung zu. Beachten Sie dabei die in Ihrem Land geltenden Vorschriften. Setzen Sie sich im Zweifelsfall mit Ihrer Entsorgungseinrichtung in Verbindung. Eine fachgerechte Entsorgung schützt die Umwelt sowie die Gesundheit Ihrer Mitmenschen.

Beachten Sie darüber hinaus, dass die Abfallvermeidung einen wertvollen Beitrag zum Umweltschutz leistet. Neben einer Reparatur ist auch die Abgabe an einen Zweitnutzer eine ökologisch wertvolle Alternative zur Entsorgung.

Nutzen Sie die Möglichkeit der unentgeltlichen Rücknahme Ihres Altgeräts durch die Thomann GmbH. Erkundigen Sie sich über die aktuellen Gegebenheiten unter [www.thomann.de](http://www.thomann.de).

Wenn das Altgerät personenbezogene Daten enthält, löschen Sie die Daten, bevor Sie es entsorgen.











