

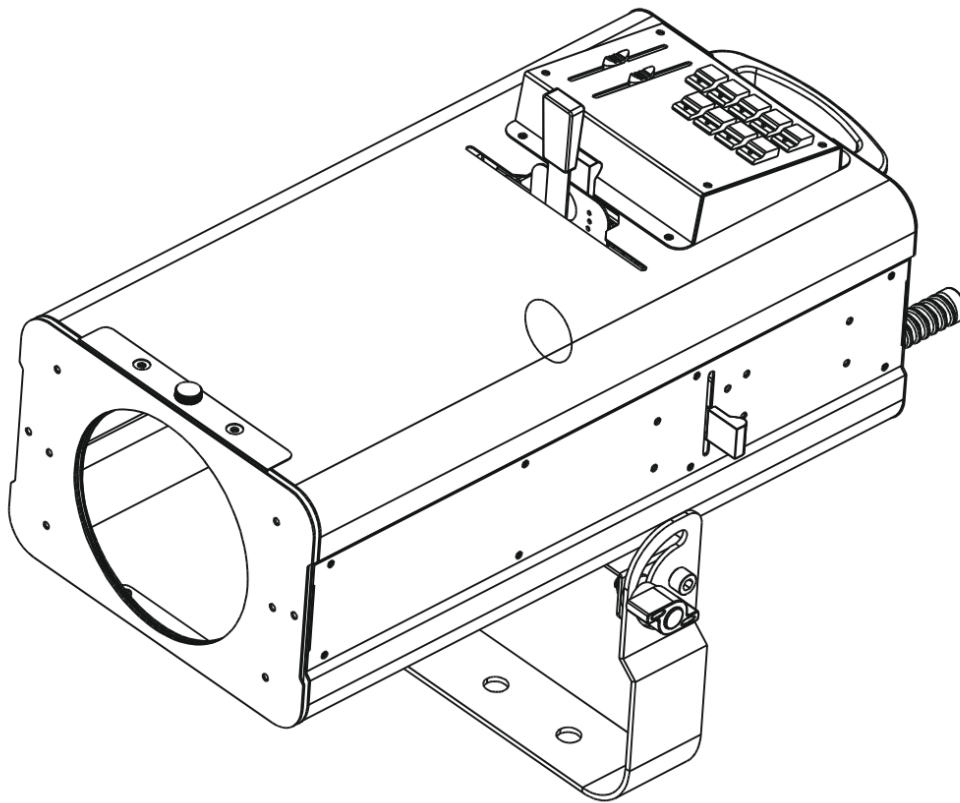

FS600LED



Manuel d'utilisation

A.D.J. Supply Europe B.V.
Junostraat 2
6468 EW Kerkrade
The Netherlands
www.americandj.eu

Table des matières

INTRODUCTION	3
INFORMATIONS GÉNÉRALES.....	3
CARACTÉRISTIQUES	3
INSTALLATION	3
CONSIGNES DE SÉCURITÉ.....	4
CONFIGURATION	4
FONCTIONNEMENT.....	6
TRAITS DMX 3 CANAUX.....	6
DÉTAILS DES SPÉCIFICATIONS	7
PANNEAU DE CONTRÔLE	7
REPLACEMENT DU FUSIBLE	8
ENTRETIEN	8
DÉPANNAGE	8
SPÉCIFICATIONS	9
RoHS: Une contribution sans précédent à la préservation de l'environnement.....	10
DEEE : Déchets d'équipements électriques et électroniques	11

INTRODUCTION

DÉBALLAGE : Nous vous remercions d'avoir choisi la FS600LED d'American DJ®. Chaque FS600LED a été scrupuleusement testée et expédiée en parfait état de fonctionnement. Veuillez bien vérifier que l'emballage n'a pas été endommagé lors du transport. Si le carton semble endommagé, veuillez inspecter soigneusement votre appareil pour vérifier qu'il ne comporte aucun dommage et que tous les accessoires nécessaires au bon fonctionnement de l'unité sont arrivés intacts. Si l'unité venait à être endommagée ou des accessoires à manquer, veuillez-vous mettre en rapport avec notre service clientèle afin d'obtenir des renseignements supplémentaires. Veuillez ne pas renvoyer cette unité à votre revendeur agréé avant d'avoir contacté notre service clientèle.

Introduction : la FS600LED d'American DJ® fait partie de l'effort continu d'American DJ de créer des lumières intelligentes de qualité supérieure à prix abordable. La FS600LED est une poursuite à LED puissante et en même temps très compacte. Sa roue à 8 couleurs, la gradation ou encore l'effet stroboscopique peuvent être pilotés soit via la console de contrôle intégrée, soit via 3 canaux DMX. C'est un effet idéal pour les théâtres, studios, magasins, scènes et clubs.

Service clientèle : Si vous veniez à rencontrer quelque problème que ce soit mettez-vous en rapport avec votre revendeur American DJ.

Vous pouvez également nous contacter directement à travers notre site Web www.americandj.eu ou par e-mail à support@americandj.eu

AVERTISSEMENT ! Pour éviter tout risque d'incendie ou décharge électrique, n'exposez cette unité, ni à l'humidité, ni à la pluie.

Attention : il n'existe aucun composant pouvant être réparé par l'utilisateur à l'intérieur de cette unité. N'essayez pas de le réparer vous-même, le faire entraînerait l'annulation de la garantie du constructeur. Au cas improbable où votre unité devrait être amenée en réparation, veuillez prendre contact avec l'assistance clientèle d'American DJ®.

Pensez S.V.P. à recycler votre emballage chaque fois que possible.

INFORMATIONS GÉNÉRALES

Afin d'optimiser le rendu de cet appareil, veuillez lire et assimiler les instructions de fonctionnement afin de vous familiariser avec les manipulations de base de cette unité. Ces instructions contiennent d'importantes informations de sécurité concernant l'utilisation et la maintenance de cette unité. Veuillez garder ce manuel avec l'unité pour références futures.

CARACTÉRISTIQUES

- LED blanche puissante de 60W
- Effet stroboscopique
- 3 canaux DMX préconfigurés en usine
- Roue de couleurs comportant 8 couleurs
- 4 couteaux pour framing manuel
- Focus manuel
- Iris
- Zoom manuel
- Gradation électronique 0-100%
- Entrées/sorties DMX 3 et 5 pôles intégrés
- Protocole DMX-512 standard

INSTALLATION

La FS600LED fonctionne parfaitement dans les trois positions suivantes : suspendue à l'envers à un plafond, suspendue de côté sur une structure ou posée sur un pied poursuite. L'unité devrait être montée à l'aide d'un crochet de fixation (non fourni) sur la lyre de suspension fournie avec l'unité. Assurez-vous de toujours fixer correctement l'unité afin d'éviter toute vibration ou décrochage de celle-ci lors de son fonctionnement. Assurez-vous toujours que la structure sur laquelle vous attachez l'unité est sécurisée et en mesure de supporter 10 fois le poids de cette dernière. Nous vous recommandons également de toujours utiliser une élingue de sécurité pouvant prendre en charge 12 fois le poids de l'unité à installer.

L'équipement doit être installé par un professionnel là où il ne se trouve pas à portée du public.

CONSIGNES DE SÉCURITÉ

- Afin de prévenir tout risque de décharge électrique ou d'incendie, veuillez ne pas exposer l'unité à l'humidité ou la pluie.
 - Ne renversez ni eau ni autre liquide sur ou dans votre unité.
 - N'essayez en aucun cas d'utiliser l'appareil si vous vous apercevez que le cordon d'alimentation est dénudé ou cassé. N'essayez pas d'ôter ou de casser la broche de terre du cordon d'alimentation. La broche est conçue pour réduire le risque de décharge électrique et d'incendie en cas de court-circuit interne.
 - Déconnecter de l'alimentation principale avant de procéder à tout type de connexion.
 - Ne retirez le couvercle sous aucun prétexte. Cet appareil ne contient aucun composant susceptible d'être réparé par l'utilisateur.
 - Ne faites jamais fonctionner l'unité si le couvercle est retiré.
 - Ne raccordez jamais cette unité à un pack de gradation.
 - Assurez-vous de toujours monter cette unité dans un endroit où peut s'effectuer une ventilation appropriée. Laissez un espace d'environ 15 cm (6 pouces) entre cette unité et le mur.
 - Ne faites pas fonctionner cette unité si elle semble endommagée.
 - Cette unité est conçue pour un usage intérieur exclusivement. L'utiliser en extérieur annule toute garantie.
 - L'appareil doit être débranché de la prise lorsque vous ne l'utilisez pas pendant un certain temps.
 - Montez toujours l'unité de manière stable et sécurisée.
 - Les cordons d'alimentation doivent être disposés de manière à ce que personne ne marche dessus ou qu'ils ne soient pincés ni par les objets posés sur eux ni par ceux posés à leurs côtés. Faites attention également à leur sortie de l'unité.
 - Nettoyage : procédez au nettoyage de l'unité en respectant les recommandations du fabricant. Voir page 12 pour de plus amples informations sur l'entretien de l'unité.
 - Température : l'unité doit être située loin de sources de chaleur telles que radiateurs, chaudières, poêles ou autres appareils (y compris les amplis) qui produisent de la chaleur.
- Il est impératif de procéder à son entretien quand :
- A. Le cordon d'alimentation ou la fiche est endommagé.
 - B. Des objets sont tombés ou des liquides ont été renversés dans l'unité.
 - C. La poursuite a été exposée à la pluie ou l'eau.
 - D. L'unité ne semble pas fonctionner correctement ou ne fonctionne plus de manière optimale.

CONFIGURATION

Source d'alimentation : la FS600LED d'American DJ® est équipée d'un ballast électronique qui détecte automatiquement le voltage une fois l'unité branchée à l'alimentation électrique. Grâce au ballast électronique, vous n'avez pas à vous soucier du voltage local, cette unité peut être branchée où que ce soit.

DMX-512 : DMX est l'abréviation de Digital Multiplex. Le DMX est un protocole universel utilisé comme moyen de communication entre appareils et console/logiciel DMX intelligents. Une console DMX envoie des instructions DMX au format data (données) de la console à l'appareil. Les données DMX sont envoyées en série de data qui voyagent d'un appareil à l'autre via terminaux XLR, (entrée) DATA « IN » et (sortie) DATA « OUT », situés sur tous les appareils DMX (la majorité des consoles/interfaces DMX ne possèdent qu'un terminal de sortie DATA).

Chaînage DMX : Le langage DMX permet aux appareils de toutes marques et modèles des différents constructeurs d'être raccordés entre eux et d'être pilotés depuis une seule console DMX, pour peu que tous les appareils et les commandes soient compatibles DMX. Lors de l'utilisation de plusieurs unités DMX, pour s'assurer d'une bonne transmission DATA DMX, essayez au possible d'utiliser le chaînage par câble le plus court. L'ordre dans lequel les unités sont chaînées dans un circuit DMX n'influence en aucun cas le pilotage DMX. Par exemple, une unité à laquelle on aurait affecté l'adresse 1 peut être placée à n'importe quel endroit de la chaîne, au début, à la fin ou n'importe où au milieu. Quand on affecte l'adresse DMX 1 à une unité, la console DMX sait qu'elle doit envoyer les DATA requises à l'adresse 1 de cette unité, quel que soit son emplacement dans le circuit.



Figure 1

CONFIGURATION(Suite)

Exigences de câble DATA (câble DMX) (pour fonctionnement DMX): la FS600LED possède 3 canaux DMX. L'adresse DMX de départ est l'adresse 001. Cette adresse est préconfiguré d'usine et ne peut être changée. Votre unité et votre console ou logiciel d'éclairage DMX requièrent un câble DATA (Données) 110 Ohm homologué DMX-512 pour entrée et sortie de DATA (figure 1). Nous recommandons l'utilisation de câbles DMX Accu-Cable. Si vous faites vos câbles vous-même, veillez à bien utiliser un câble blindé standard 110-120 Ohm. (Ce câble peut être acheté chez tous les revendeurs d'éclairage professionnel.) Vos câbles doivent comporter des connecteurs mâle et femelle à chaque extrémité. Rappelez-vous que les câble DMX se montent en Daisy Chain et ne se divisent pas.

Remarque : assurez-vous de suivre les instructions décrites en figures 2 et 3 lors de la fabrication artisanale de vos câbles. N'utilisez pas la prise de terre de votre connecteur XLR. Ne reliez pas le blindage du connecteur de votre câble à la prise de terre et ne permettez pas au blindage du conducteur d'entrer en contact avec le boîtier externe du XLR. Reliez le blindage à la terre pourrait entraîner un court-circuit et un fonctionnement erratique.

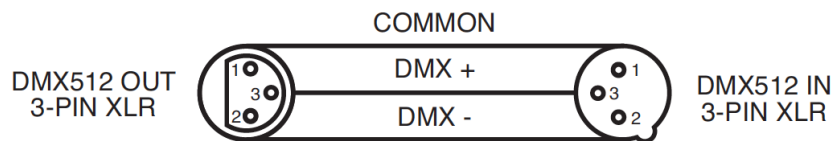

Figure 2

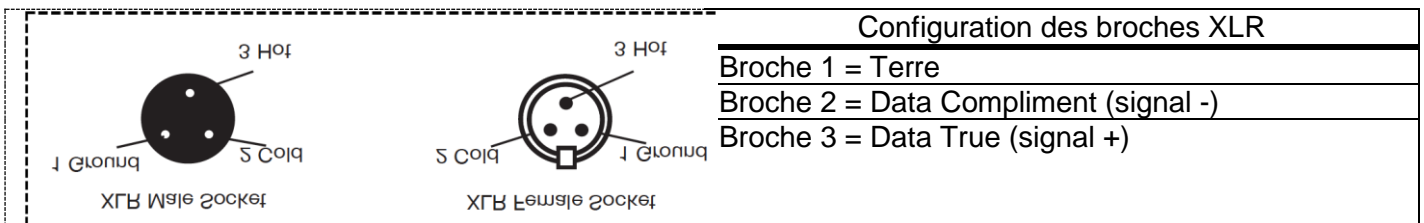

Figure 3

Remarque spéciale : terminaison de ligne. Lorsque vous utilisez un long câble, il se peut que vous soyez amené à placer un bouchon sur la dernière unité pour éviter un fonctionnement erratique. Le bouchon est une résistance d' $\frac{1}{4}$ W 110-120 Ohm qui est connectée entre la broche 2 et la broche 3 du connecteur XLR mâle (DATA + et DATA -). Cette unité est insérée dans le connecteur XLR femelle de la dernière unité de votre montage en Daisy Chain pour terminer la ligne.

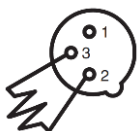

Figure 4

Un bouchon de terminaison réduit les erreurs de signal et évite les problèmes de transmission de signal et les interférences. Il est toujours recommandé de connecter un bouchon DMX (résistance 120 Ohm $\frac{1}{4}$ W) entre la broche 2 (DMX-) et la broche 3 (DMX+) de la dernière unité.

L'utilisation d'une terminaison de câble (Référence de composant AC-DMXTERM-3/SET) diminue la possibilité de fonctionnement erratique.

Conversion XLR 3 broches en XLR 5 broches		
Conducteur	Femelle XLR 3 broches (sortie)	Mâle XLR 5 broches (entrée)
Terre/blindage	Broche 1	Broche 1
Data Compliment (signal -)	Broche 2	Broche 2
Data True (signal +)	Broche 3	Broche 3
Non utilisée		Broche 4 - Non utilisée
Non utilisée		Broche 5 - Non utilisée

FONCTIONNEMENT

Mode DMX : cette fonction vous permet d'utiliser une console DMX-512 tel que le DMX Operator d'Elation® ou un logiciel DMX tel que le MyDMX 2.0 d'ADJ pour commander les fonctions stroboscope, le gradateur et la roue de couleurs. Une console DMX vous permet de créer des programmes uniques répondant parfaitement à vos besoins.

1. La FS600LED est une unité à 3 canaux DMX. L'adresse DMX préconfiguré en usine est 001 et ne peut être changée. Voir ci-dessous pour une description détaillée des valeurs et des caractéristiques DMX.
2. Afin de commander votre unité en mode DMX, veuillez la brancher via un câble DMX 3 ou 5 broches à votre console/logiciel DMX est suivez les instructions du manuel de celles-ci pour configurer l'adresse DMX (ce qui s'appelle aussi un PATCH DMX).
3. Utilisez les faders de la console DMX afin de commander les différentes caractéristiques de votre unité DMX. De cette manière, vous pourrez créer vos propres programmes.
5. Pour de grandes longueurs de câble (plus de 30 mètres), utilisez une terminaison DMX sur la dernière unité.
6. Pour obtenir de l'aide quant au fonctionnement en mode DMX, reportez-vous au manuel fourni avec votre console/logiciel DMX.

TRAITS DMX 3 CANAUX

Canal	Valeur	Fonction
1	0 - 255	GRADATION MASTER de 0 à 100 %
2	0 – 31 32 – 63 64 – 95 96 – 127 128 – 159 160 – 191 192 – 223 224 - 255	<u>COULEUR</u> BLANC FROID ROUGE JAUNE BLEU VERT ORANGE UV BLANC CHAUD
3	0 – 15 16 – 131 132 – 139 140 – 181 182 – 189 190 – 231 232 – 239 240 – 247 248 - 255	<u>STROBOSCOPE</u> PAS DE FONCTION STROBOSCOPE LENT – RAPIDE PAS DE FONCTION OUVERTURE LENTE – FERMETURE RAPIDE PAS DE FONCTION FERMETURE LENTE –OUVERTURE RAPIDE PAS DE FONCTION STROBOSCOPE ALÉATOIRE PAS DE FONCTION

DÉTAILS DES SPÉCIFICATIONS

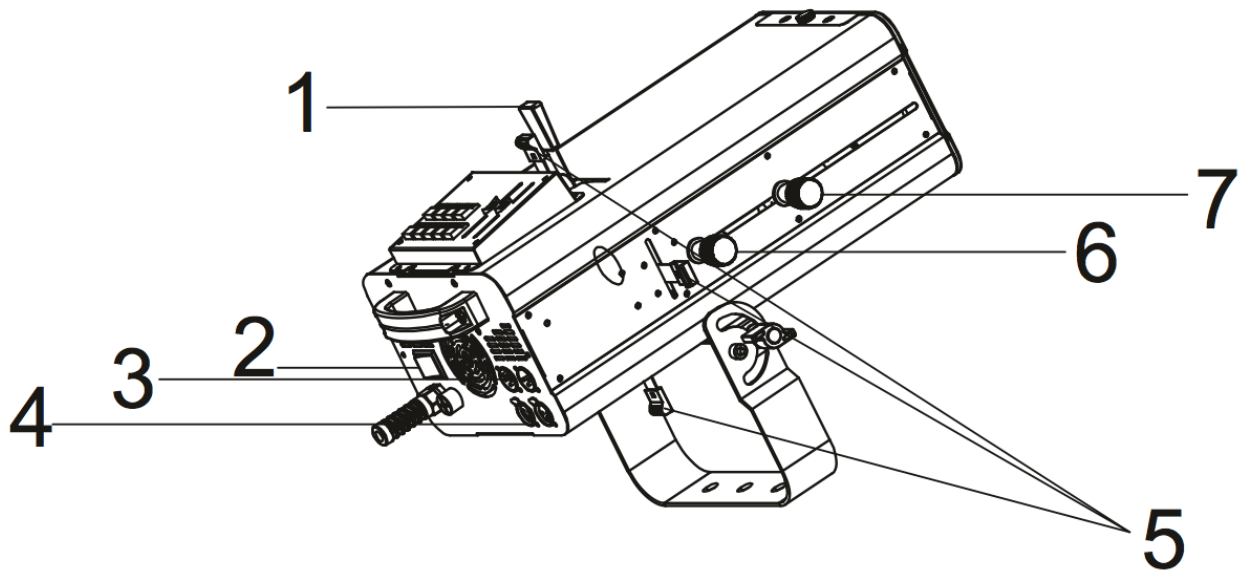

- 1 – Iris
- 2 – Bouton ON/OFF
- 3 – Entrées DMX 3 et 5 broches
- 4 – Sorties DMX 3 et 5 broches
- 5 – 4 Couteaux
- 6 – Focus
- 7 – Zoom

PANNEAU DE CONTRÔLE

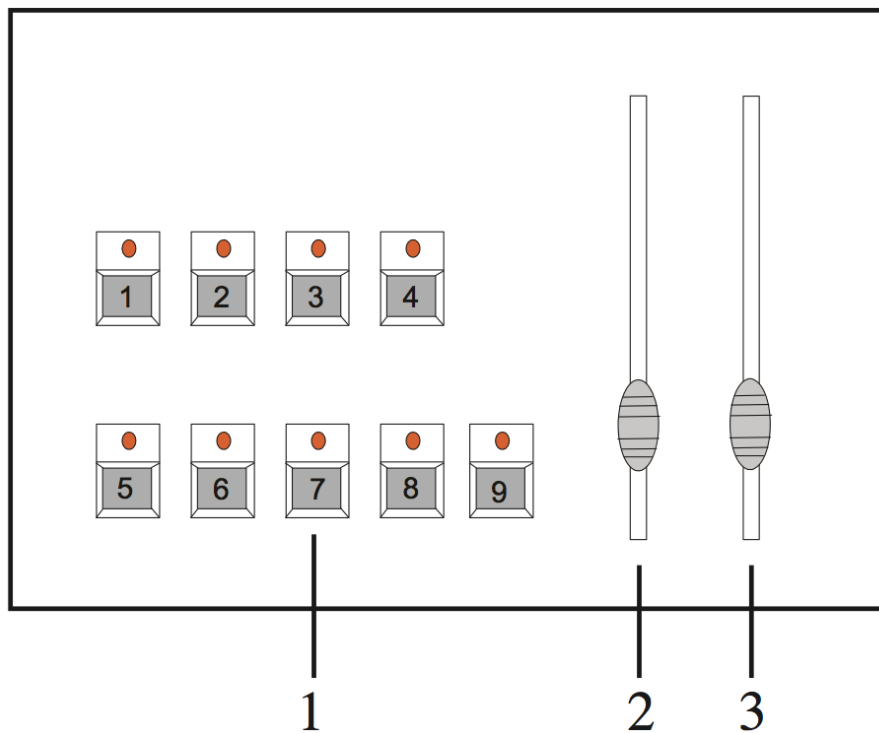

- 1 – Boutons couleurs : Choisissez parmi 7 couleurs + blanc
- 2 – Gradation : Réglez l'intensité de la LED
- 3 – Stoboscope : Ce fader permet d'activer et de régler la fonction stroboscopique

REPLACEMENT DU FUSIBLE

Débranchez le cordon d'alimentation de l'unité. Une fois le cordon débranché, localisez le porte-fusible à côté de la fiche CEI du cordon d'alimentation. Ôtez le capuchon à l'aide d'un tournevis à tête plate et extrayez délicatement le fusible obsolète et remplacez-le par un nouveau. Remplacez le capuchon.

ENTRETIEN

Dans le but d'optimiser le rendu lumineux, il convient de procéder à un nettoyage périodique des résidus de brouillard, fumée et poussière pouvant se déposer sur les lentilles optiques internes et externes.

1. Utilisez un tissu doux pour nettoyer le boîtier extérieur et les lentilles.

La fréquence d'entretien varie en fonction de l'environnement dans lequel fonctionne l'unité (par exemple : fumée, résidu de brouillard, poussière, condensation).

DÉPANNAGE

Vous retrouverez ci-après certains problèmes courants et leurs solutions.

L'unité ne répond pas au DMX :

1. Vérifiez que les câbles DMX sont connectés correctement et qu'ils sont également correctement câblés (la broche 3 est « chaude »; sur d'autres appareils DMX la broche 2 peut être « chaude »). Par ailleurs, vérifiez également que tous les câbles sont connectés aux bons connecteurs, il est impératif de respecter la polarité pour l'entrée et la sortie.
2. Vérifiez que le patch DMX de la console renvoie bien sur les adresses DMX 001 à 003

Si des problèmes persistent, n'hésitez pas à contacter notre service technique service@adjgroup.eu

SPÉCIFICATIONS

Modèle :	FS600LED
Tension :	100 à 240 V, 50/60 Hz
LED :	1 LED blache de 60W
Angle d'ouverture de faisceau:	18 à 26 degrés
Faible consommation électrique :	80W
Fusible :	3A
Poids :	18 lbs / 7,8 kg
Dimensions :	L x l x H : 19.25" x 11.5" x 14.75" 484 x 290 x 370mm
Couleurs	8 couleurs
Canaux DMX :	3 canaux préconfigurés à l'adresse DMX 001
Position de fonctionnement :	Toute position sûre et sécurisée

Détection automatique du voltage : l'unité est équipée d'un ballast électronique qui détecte automatiquement le voltage une fois l'unité branchée à l'alimentation électrique.

À noter : Les caractéristiques et améliorations dans la conception apportées à cette unité ainsi que ce manuel sont sujets à modification sans notice préalable écrite ou publiée.

RoHS: Une contribution sans précédent à la préservation de l'environnement

Cher client,

L'Union européenne vient d'adopter une directive de restriction/interdiction d'utilisation de substances nocives. Cette directive, connue sous l'acronyme RoHS, est un sujet d'actualité au sein de l'industrie électronique.

Elle restreint, entre autres, l'utilisation de six matériaux : le plomb (Pb), le mercure (Hg), le chrome hexavalent (CR VI), le cadmium (Cd), les polybromobiphényles utilisés en tant que retardateurs de flammes (PBB), et les polybromodiphényléther également utilisés comme retardateurs de flammes (PBDE). Cette directive s'applique à quasiment tous les appareils électriques et électroniques dont le fonctionnement implique des champs électriques ou électromagnétiques – en un mot, tout appareil que nous pouvons retrouver dans nos foyers ou au bureau.

En tant que fabricants de produits des marques AMERICAN AUDIO, AMERICAN DJ, ELATION Professional et ACCLAIM Lighting, nous devons nous conformer à la directive RoHS. Par conséquent, deux ans même avant l'entrée en vigueur de cette directive, nous nous sommes mis en quête de matériaux alternatifs et de procédés de fabrication respectant davantage l'environnement.

Bien avant la prise d'effet de la directive RoHS, tous nos produits ont été fabriqués pour répondre aux normes de l'Union européenne. Grâce à des contrôles et des tests de matériel réguliers, nous pouvons assurer que tous les composants que nous utilisons répondent aux normes RoHS et que, pour autant que la technologie nous le permette, notre procédé de fabrication est des plus écologiques.

La directive RoHS franchit un pas important dans la protection de l'environnement. En tant que fabricants, nous nous sentons obligés de contribuer à son respect.

DEEE : Déchets d'équipements électriques et électroniques

Chaque année, des milliers de tonnes de composants électroniques, nuisibles pour l'environnement, atterrissent dans des décharges à travers le monde. Afin d'assurer les meilleures collecte et récupération de composants électroniques, l'Union européenne a adopté la directive DEEE.

Le système DEEE (Déchets d'équipements électriques et électroniques) peut être comparé au système de collecte « verte », mis en place il y a plusieurs années. Les fabricants, au moment de la mise sur le marché de leur produit, doivent contribuer à l'utilisation des déchets. Les ressources économiques ainsi obtenues, vont être appliquées au développement d'un système commun de gestion des déchets. De cette manière, nous pouvons assurer un programme de récupération et de mise au rebut écologique et professionnel.

En tant que fabricant, nous faisons partie du système allemand EAR à travers lequel nous payons notre contribution.

(Numéro d'enregistrement en Allemagne : DE41027552)

Par conséquent, les produits AMERICAN DJ et AMERICAN AUDIO peuvent être déposés aux points de collecte gratuitement et seront utilisés dans le programme de recyclage. Les produits ELATION Professional, utilisés uniquement par les professionnels, seront gérés par nos soins. Veuillez nous renvoyer vos produits Elation directement à la fin de leur vie afin que nous puissions en disposer de manière professionnelle.

Tout comme pour la directive RoHS, la directive DEEE est une contribution de premier ordre à la protection de l'environnement et nous serons heureux d'aider l'environnement grâce à ce système de d'enlèvement des déchets.

Nous sommes heureux de répondre à vos questions et serions ravis d'entendre vos suggestions. Pour ce faire contactez-nous par e-mail à : info@americandj.eu

A.D.J. Supply Europe B.V.
Junostraat 2
6468 EW Kerkrade
The Netherlands
www.americandj.eu