

USER'S MANUAL
BEDIENUNGSANLEITUNG
MANUEL D'UTILISATION
MANUAL DE USUARIO
INSTRUKCJA OBSŁUGI
MANUALE D' USO

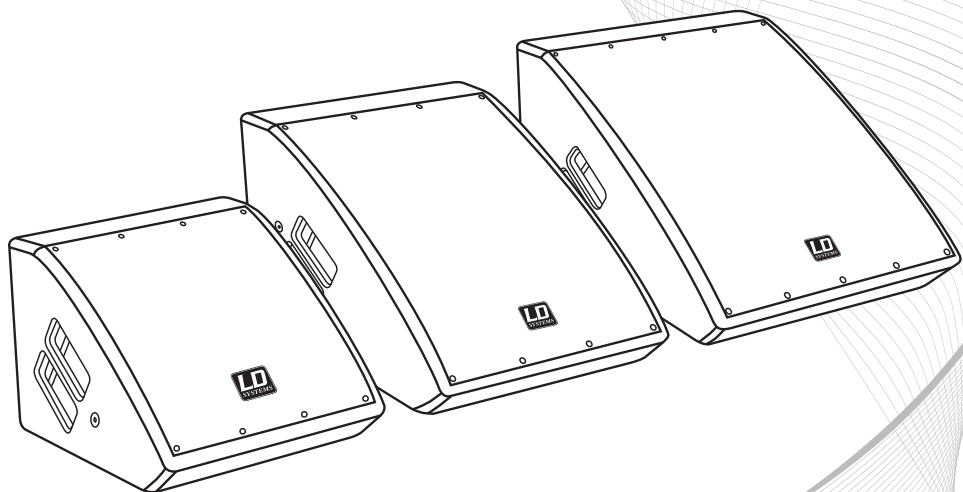

LD STINGER G² SERIES

POWERED STAGE **MONITORS**

LDMON**81**AG² / LDMON**101**AG² / LDMON**121**AG²



ENGLISH

DEUTSCH

FRANCAIS

ESPAÑOL

POLSKI

ITALIANO

Thank you for choosing LD Systems!

We have designed this product to operate reliably over many years. Therefore LD Systems guarantees for high quality products with its name and many years of experience as a producer.

Please take a few moments to read these instructions carefully, as we want you to enjoy your new LD Systems products quickly and to the fullest.

For information about LD Systems check out our website WWW.LD-SYSTEMS.COM

Introduction

The compact, powered stage monitors of the LD Stinger G2 Series are suitable for all mobile applications. Specially developed coaxial speakers with an integral 1" HF driver and powerful ferrite magnets stand out because of precisely symmetrical dispersion over 75° x 75° and attain a high sound-level pressure with maximum resistance to feedback. They are driven by Class AB power amplifiers.

Dependable operation of the LD Stinger G2 stage monitors is ensured by a limiter that prevents overloading of the speaker and a protection circuit that guards against short-circuiting.

The input is a XLR-jack combo socket, an XLR output permits looping through of the signal. Other connector panel features include a volume control, IEC power socket, and indicators of various colours for power, signal, and the limiter function.

The elegant looking bass-reflex cabinets of the LD Stinger stage monitors are fashioned from 15-mm thick multiplex covered with a rugged coating. A sturdy metal grille guards against speaker damage, and ergonomically milled handles make transport easier. The monitor angle is 35°.

LD STINGER G² SERIES

POWER STAGE **MONITORS**

LDMON**81**AG² / LDMON**101**AG² / LDMON**121**AG²

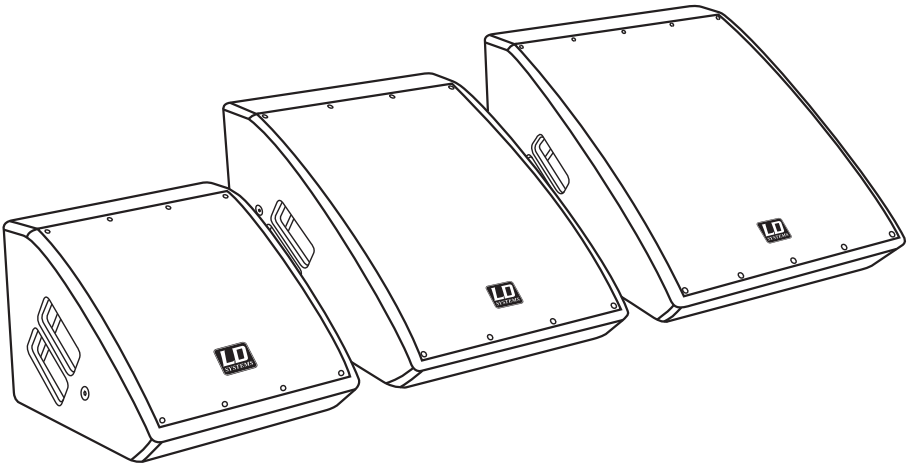

ENGLISH

DEUTSCH

FRANCAIS

ESPAÑOL

POLSKI

ITALIANO



PREVENTIVE MEASURES:

1. Please read this information carefully.
2. Keep all information and instructions in a safe place.
3. Please follow the instructions.
4. Please observe all warnings. Don't remove safety instructions or any other information located on the device.
5. Use the device only in the intended manner.
6. Use only stable and appropriate stands and/or mounts when the device is permanently installed. Make certain that wall brackets are firmly secured. Make certain that the unit is installed securely and cannot fall down.
7. When installing please observe the corresponding safety standards for your country.
8. Do not install the device near radiators, heat accumulators, ovens or other sources of heat. Make certain that the device is always installed so that is cooled sufficiently and cannot overheat.
9. Do not place open sources of ignition, e.g., burning candles, on the device.
10. Do not cover ventilation slots.
11. Do not operate the device in the immediate vicinity of water. Do not expose this equipment to combustible materials, liquids or gases.
12. Please make certain that dripping or splashing water cannot get inside the device. Do not put objects filled with fluids, such as vases or drinking vessels, on top of the device.
13. Make certain that objects cannot fall into the device.
14. Use the device only with accessories with which the manufacturer intends the device to be used.
15. CAUTION: If this device has a mains connector equipped with protective earth, it must be connected to a mains socket with a protective ground connection. Never disable the function of the protective ground connection of the included power cord.
16. Do not turn on the device immediately if it was exposed to strong temperature fluctuations (for example after transportation). Moisture and condensation may damage the device. Leave the device switched off until it has reached room temperature.
17. Do not open the device and do not make any changes to the device.
18. Before connecting to mains power, make certain that the mains voltage and the mains frequency are the same as the operating values of the device (see type label). If the device is equipped with a supply voltage selector switch, make certain that the values of the device match the values of the mains power before connecting. If the plug on the included cord does not fit your mains outlet, contact your electrician.
19. Make certain that the power cord is not stepped on. Protect the power cord against pinching, especially at the device plug and the power plug.
20. In order to prevent damage or accidents, for example, due to tripping hazards, check all connections once you have connected the device.
21. When connecting the device, make certain that the power plug remains readily accessible. Always pull out the power plug when the device is not in use or when you clean the device. Disconnect the power cord by pulling the plug not the cable. Never touch the power cable and power adapter with wet hands.
22. Avoid switching the device on and off at short intervals, because it may shorten the durability of the device.
23. IMPORTANT: Replace fuse only by fuse of same type and rating! If fuse blows repeatedly please contact authorized service center!
24. In order to disconnect the device completely from the mains voltage, the power plug must be unplugged.
25. If your device is equipped with a Volex power connector, the matching Volex device plug must be unlocked in order to disconnect it. This also means that a tug on the power cord can pull the device out of place, thus causing personal injuries and/or property damage. Thus please make certain to route your cables carefully.

ENGLISH

DEUTSCH

FRANCAIS

ESPAÑOL

POLSKI

ITALIANO

PREVENTIVE MEASURES:

ENGLISH

DEUTSCH

FRANCAIS

ESPAÑOL

POLSKI

ITALIANO

26. If there is a risk of lightning strike or during extended periods of disuse, unplug the power plug.
27. During transport, make certain that the equipment being transported cannot fall down and possibly cause personal injuries and/or property damage.
28. If your device no longer works properly, if it has been exposed to liquids or an object has fallen inside it or if it has been damaged in some other manner, turn the device off immediately and unplug the power plug. This device should be repaired only by authorized experts.
29. Use only a dry cloth to clean the device.
30. Comply with all of the disposal laws that are applicable in your country. During disposal, please separate plastic and paper/cardboard.
31. Plastic bags must be kept out of the reach of children.



CAUTION:

To reduce the risk of electric shock, do not remove cover (or back). No user serviceable parts inside. Refer servicing to qualified personnel.



The lightning flash with arrowhead symbol within an equilateral triangle is intended to alert the user to the presence of uninsulated "dangerous voltage" within the product's enclosure that may be of sufficient magnitude to constitute a risk to persons.



The exclamation mark within an equilateral triangle is intended to alert the user to the presence of important operating and maintenance (servicing) instructions in the literature accompanying the appliance.

CAUTION! HIGH VOLUME!

This product is designed for professional use. Therefore the commercial use of this equipment is liable to the rules and regulations of the Accident Prevention & Insurance Association of your industry sector. Adam Hall as a manufacturer is bound to inform you formally about the existence of eventual sanitary risks.

Risk of hearing damage due to prolonged exposure to excessive volumes: When using this product high sound pressure levels (SPL) can be generated, sufficient to cause permanent hearing damage to performers, production crew and audience members. Caution should be taken to avoid prolonged exposure SPL in excess of 90 dB.

REAR PANEL LDMON101AG2 / LDMON121AG2:

LDMON101AG2 PICTURED

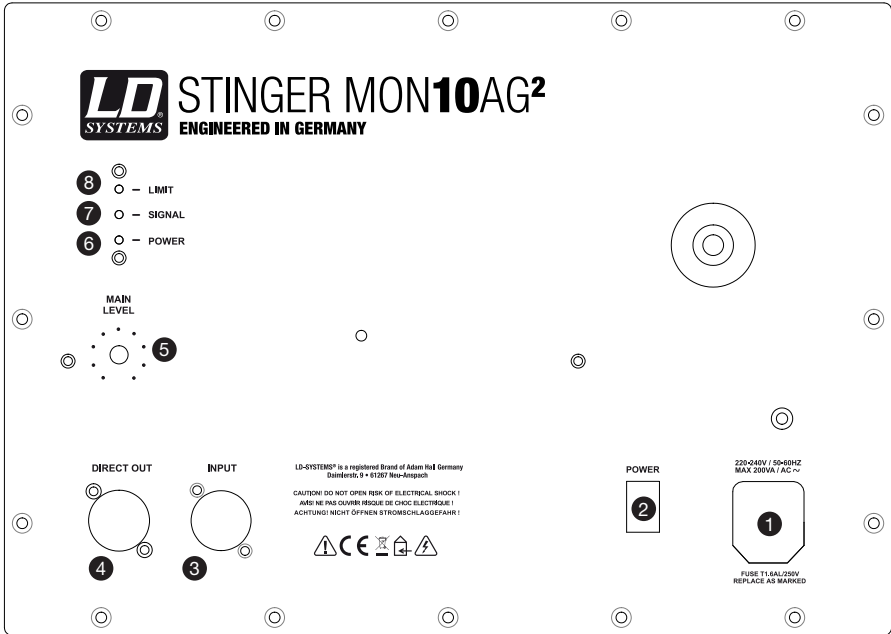

1 POWER SOCKET WITH FUSE HOLDER

Always make certain that the operating voltage of the powered monitor (printed on the rear panel) matches the mains voltage in your region. An appropriate mains cord is included in the package.

IMPORTANT INFORMATION: Always replace the fuse only with a fuse of the same type with the same rating (printed on the rear panel of the power amplifier). If the fuse blows repeatedly, please contact an authorized service centre.

2 POWER SWITCH

Before switching the powered monitor on or off, always adjust the volume to zero (turn the knob all the way to the left).

3 INPUT - BALANCED XLR / 6.3 MM JACK INPUT (COMBO)

The XLR input socket is used to connection to a mixing board or another signal source.

4 DIRECT OUT - BALANCED XLR OUTPUT

Used to loop through the signal from the line input.

REAR PANEL LDMON101AG2 / LDMON121AG2:

5 MAIN LEVEL

Volume control for the powered stage monitor.

6 POWER LED

Lights up when the monitor is switched on and properly connected to the power mains.

7 SIGNAL LED

Lights up when an audio signal is present at the line input.

8 LIMIT LED

Lights up if the monitor is operating in the clipping range. Brief flashing is not a cause for concern, since the internal audio limiter compensates for over-modulation. Permanent illumination should be avoided by reducing the input level.

ENGLISH

DEUTSCH

FRANCAIS

ESPAÑOL

POLSKI

ITALIANO

REAR PANEL LDMON81AG2:

ENGLISH

DEUTSCH

FRANCAIS

ESPAÑOL

POLSKI

ITALIANO

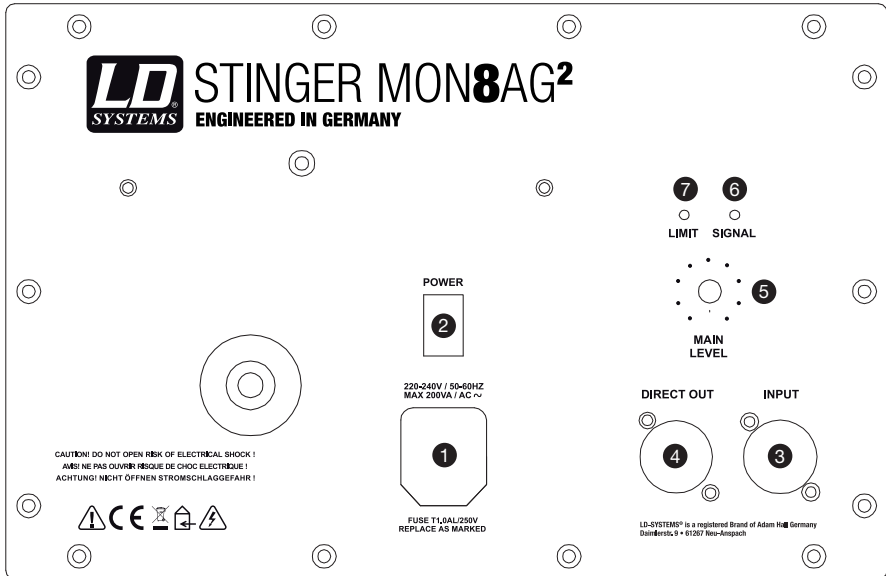

1 POWER SOCKET WITH FUSE HOLDER

Always make certain that the operating voltage of the powered monitor (printed on the rear panel) matches the mains voltage in your region. An appropriate mains cord is included in the package.

IMPORTANT INFORMATION: Always replace the fuse only with a fuse of the same type with the same rating (printed on the rear panel of the power amplifier). If the fuse blows repeatedly, please contact an authorized service centre.

2 ILLUMINATED POWER SWITCH

Lights up when the monitor is switched on and properly connected to the power mains.

Before switching the powered monitor on or off, always adjust the volume to zero (turn the knob all the way to the left).

3 INPUT - BALANCED XLR / 6.3 MM JACK INPUT (COMBO)

The XLR input socket is used to connection to a mixing board or another signal source.

4 DIRECT OUT - BALANCED XLR OUTPUT

Used to loop through the signal from the line input.

REAR PANEL LDMON81AG2:

5 MAIN LEVEL

Volume control for the powered stage monitor.

6 SIGNAL LED

Lights up when an audio signal is present at the line input.

8 LIMIT LED

Lights up if the monitor is operating in the clipping range. Brief flashing is not a cause for concern, since the internal audio limiter compensates for over-modulation. Permanent illumination should be avoided by reducing the input level.

ENGLISH

DEUTSCH

FRANCAIS

ESPAÑOL

POLSKI

ITALIANO



SETUP, CONNECTION, AND STARTUP:

ENGLISH

DEUTSCH

FRANÇAIS

ESPAÑOL

POLSKI

ITALIANO

SETUP

The LD MON81AG², LD MON101AG² and LD MON121AG² powered stage monitors are used to monitor individual channels or the main mix onstage outside of the zone covered by the PA system. For operation, the stage monitor must be placed on the rubber feet and the rear panel with the integral amplifier must be positioned at a distance of at least 50 cm from walls, racks, etc. for reliable avoidance of overheating.

Please make certain that the cables are connected correctly both for the power supply and for connection with the source equipment being used (mixer, etc.). Use only undamaged cables and completely unwound cable drums and run the cables so that tripping hazards are avoided.

The unit should never be positioned directly at an edge (e. g., the edge of the stage). It is advisable to always turn the powered monitor on first and off last in order to avoid loud popping sounds when the connected devices are turned on and off.

OPERATION

The control panel has both a line input with an XLR / 6.3 mm jack socket (combo) for balanced and unbalanced signal cables and a balanced XLR line output for looping through the input signal, for example, to an additional powered stage monitor of the same type. The basic volume is adjusted on the powered stage monitor using the volume control (MAIN LEVEL); the ultimate adjustment of the level is then carried out via the source equipment.

POSITIONING

To minimize the risk of acoustical feedback, when using stage monitors as vocal monitors, make certain to vary the position of the monitor relative to the microphone depending on the directional pattern of the microphone used.

When using a microphone with a cardioid pattern, the monitor should be positioned directly behind the microphone, i.e., 180° relative to the microphone (Fig. 1). When using a microphone with a supercardioid pattern, it is advisable to position the monitor at approx. 120° relative to the microphone (Fig. 2).

SETUP, CONNECTION, AND STARTUP:

ENGLISH

DEUTSCH

FRANCAIS

ESPAÑOL

POLSKI

ITALIANO

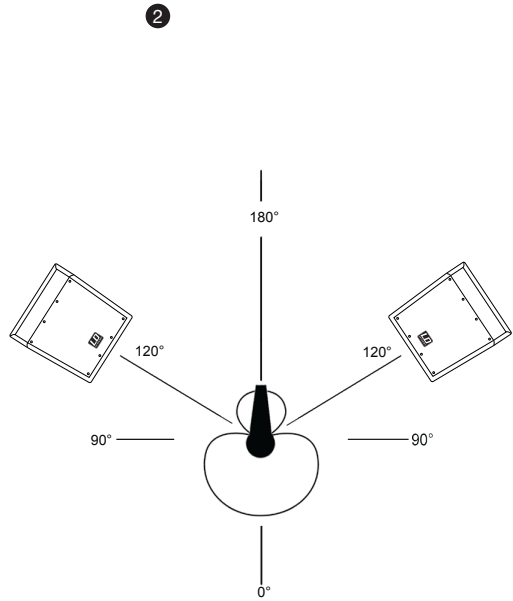
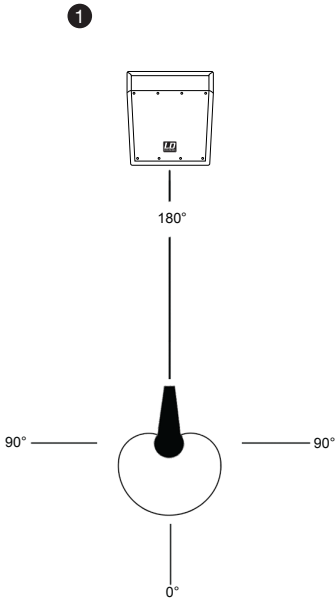

SPECIFICATIONS:

		LDMON81AG2	LDMON101AG2	LDMON121AG2
Product type:		stage monitor		
Type:		active		
Woofer size:	"	8	10	12
Woofer size:	mm	203,2	254	304,8
Speaker type:		2-way coaxial speaker		
Woofer magnet:		ferrite		
Woofer brand:		custom made		
Woofer voice coil:	"	2		
Woofer voice coil:	mm	50,8		
HF driver size:	"	1		
HF driver size:	mm	25,4		
HF driver magnet:		ferrite		
HF driver brand:		custom made		
HF driver voice coil:	"	1		
HF driver voice coil:	mm	25,4		
Amplifier:		Class A / B		
Dispersion angle (H x V):		75° x 75°		
Output power (RMS):	W	80	150	250
Output power (peak):	W	160	300	500
Frequency response:	Hz	90 - 20.000	90 - 20.000	80 - 20.000
Max. SPL (continuous):	dB	111	113	116
Max. SPL (peak):	dB	116	121	124
Protection:		limiter, short-circuit, overcurrent		
Input impedance:	kOhms	10	10	10
Input sensitivity:	mV	300	340	350
Controls:		On / off switch, volume control		
Indicators:		Power, Signal, Limit		
Line inputs:		XLR/ 6.3 mm jack (combo)		
Line outputs:		XLR		
Power supply:		transformer		
Operating voltage:		220 - 240 V AC, 50 - 60 Hz		
Cabinet material:		15 mm plywood		
Cabinet surface:		textured coating		
Cabinet type:		bass reflex		
Monitor angle:	°	35		
Dimensions (W x H x D):	mm	320 x 250 x 361	380 x 335 x 398	440 x 360 x 514
Weight:	kg	10,6	15,3	17,8
Features:		ergonomically milled handle	2 ergonomically milled handles	

MANUFACTURER'S DECLARATIONS:

ENGLISH

DEUTSCH

FRANCAIS

ESPAÑOL

POLSKI

ITALIANO

LIMITED WARRANTY

This Limited Warranty applies to the Adam Hall, LD Systems, Defender, Palmer, Cameo and Eminence branded products.

The statutory warranty rights towards the seller are not affected by this guarantee. In fact, it justifies, additional independent warranty claims towards Adam Hall.

Adam Hall warrants that the Adam Hall product you have purchased from Adam Hall or from an Adam Hall authorized reseller is free from defects in materials or workmanship under normal use for a period of 2 or 3 years from the date of purchase.

The Limited Warranty Period starts on the date of purchase. In order to receive warranty services you are required to provide proof of the purchase date. Your dated sales or delivery receipt, showing the date of purchase, is your proof of the purchase date. Should products of the brands named above be in need of repair within the limited warranty period, you are entitled to warranty services according to the terms and conditions stated in this document.

This Limited Warranty extends only to the original purchaser of this Adam Hall branded product and is not transferable to anyone who obtains ownership of the Adam Hall branded product from the original purchaser. During the Limited Warranty Period, Adam Hall will repair or replace the defective component parts or the product. All component parts or hardware products removed under this Limited Warranty become the property of Adam Hall.

In the unlikely event that your Adam Hall product has a recurring failure, Adam Hall, at its discretion, may elect to provide you with a replacement unit of Adam Hall's choice that is at least equivalent to your Adam Hall branded product in hardware performance.

Adam Hall does not warrant that the operation of this product will be uninterrupted or error-free. Adam Hall is not responsible for damage that occurs as a result of your failure to follow the instructions included with the Adam Hall branded product.

This Limited Warranty does not apply,

- to wear parts (e.g. accumulator)
- to any product from which the serial number has been removed or that has been damaged or rendered defective as the result of an accident
- in case of, misuse, abuse, or other external causes
- by operation outside the usage parameters stated in the user's documentation shipped with the product by use of spare parts not manufactured or sold by Adam Hall
- by modification or service by anyone other than Adam Hall

These terms and conditions constitute the complete and exclusive warranty agreement between you and Adam Hall regarding the Adam Hall branded product you have purchased.



MANUFACTURER'S DECLARATIONS:

LIMITATION OF LIABILITY

If your Adam Hall branded hardware product fails to work as warranted above, your sole and exclusive remedy shall be repair or replacement. Adam Halls' maximum liability under this limited warranty is expressly limited to the lesser of the price you have paid for the product or the cost of repair or replacement of any hardware components that malfunction in conditions of normal use.

Adam Hall is not liable for any damages caused by the product or the failure of the product, including any lost profits or savings or special, incidental, or consequential damages. Adam Hall is not liable for any claim made by a third party or made by you for a third party.

This limitation of liability applies whether damages are sought, or claims are made, under this Limited Warranty or as a tort claim (including negligence and strict product liability), a contract claim, or any other claim. This limitation of liability cannot be waived or amended by any person. This limitation of liability will be effective even if you have advised Adam Hall of an authorized representative of Adam Hall of the possibility of any such damages. This limitation of liability however, will not apply to claims for personal injury.

This Limited Warranty gives you specific legal rights. You may also have other rights that may vary from state to state or from country to country. You are advised to consult applicable state or country laws for a full determination of your rights.

REQUESTING WARRANTY-SERVICE

To request warranty service for the product, contact Adam Hall or the Adam Hall authorized reseller from which you purchased the product.

EC DECLARATION OF CONFORMITY

These devices meet the essential requirements and further relevant specifications of Directives 1999/5/EC (R & TTE), 2004/108/EC (EMC) and 2006/95/EC (LVD). For more information, see www.adamhall.com.

CORRECT DISPOSAL OF THIS PRODUCT (ELECTRICAL WASTE)

(Applicable in the European Union and other European countries with separate collection systems)



This marking shown on the product or its literature, indicates that it should not be disposed with other household wastes at the end of its working life. To prevent possible harm to the environment or human health from uncontrolled waste disposal, please separate this from other types of wastes and recycle it responsibly to promote the sustainable reuse of material resources.

Household users should contact either the retailer where they purchased this product, or their local government office, for details on where and how they can recycle this item in an environmentally friendly manner.

Business users should contact their supplier and check the terms and conditions of the purchase contract. This product should not be mixed with other commercial wastes for disposal.

ENGLISH

DEUTSCH

FRANCAIS

ESPAÑOL

POLSKI

ITALIANO

WEEE-DECLARATION



Your LD Systems product was developed and manufactured with high quality materials and components which can be recycled and/or reused. This symbol indicates that electrical and electronic equipment must be disposed of separately from normal waste at the end of its operational lifetime.

Please dispose of this product by bringing it to your local collection point or recycling centre for such equipment. This will help to protect the environment in which we all live.

BATTERIES AND ACCUMULATORS



The supplied batteries or rechargeable batteries can be recycled. Please dispose of them as special waste or return them to your specialist dealer. In order to protect the environment, only dispose exhausted batteries.

ECOLOGY AND ENERGY SAVING

Saving electric energy helps to protect the environment. Please turn off all electrical equipment when it is not in use. To avoid power consumption in idle mode, disconnect all electrical equipment from mains when not in use.

Adam Hall GmbH, all rights reserved. The technical data and the functional product characteristics can be subject to modifications. The photocopying, the translation, and all other forms of copying of fragments or of the integrality of this user's manual is prohibited.

Sie haben die richtige Wahl getroffen!

Diese LD Systems Produkte werden Sie lange Jahre durch Zuverlässigkeit, Wirtschaftlichkeit und einfaches Handling überzeugen. Dafür garantiert LD Systems mit seinem Namen und seiner in vielen Jahren erworbenen Kompetenz als Hersteller hochwertiger Geräte.

Nehmen Sie sich nun ein paar Minuten Zeit, diese Anleitung zu lesen. Wir möchten, dass Sie einfach und schnell in den Genuss dieser Technik kommen.

Mehr Informationen zu LD SYSTEMS finden Sie auf unserer Internetseite WWW.LD-SYSTEMS.COM

Einführung

Die kompakten, aktiven Bühnenmonitore der LD Stinger G2 Serie eignen für alle mobilen Einsatzbereiche. Speziell entwickelte Koaxiallautsprecher mit integriertem 1" Hochtontreiber und kräftigen Ferrit-Magneten zeichnen sich durch eine präzise symmetrische Abstrahlung über 75° x 75° aus und erreichen einen hohen Schalldruck bei höchster Rückkopplungsfestigkeit. Sie werden von Class AB-Endstufen angetrieben.

Für sicheren Betrieb der LD Stinger G2 Bühnenmonitore sorgen ein Limiter, der Überlastung des Lautsprechers verhindert, und eine Schutzschaltung gegen Kurzschluß.

Als Eingang dient eine XLR-Klinken-Combobuchse, ein XLR-Ausgang ermöglicht das Durchschleifen des Signals. Zur weiteren Ausstattung des Anschlußfelds gehören ein Lautstärkereglер, die IEC-Netzbuchse und verschiedenfarbige Anzeigeelemente, die Netzversorgung, Signal und Limiterfunktion anzeigen.

Die optisch eleganten Bassreflexgehäuse der LD Stinger Bühnenmonitore bestehen aus 15mm starkem, mit widerstandsfähigem Lack beschichteten Multiplex. Ein stabiles Metallgitter schützt die Lautsprecher vor Beschädigung, und ergonomisch eingefräste Griffe erleichtern den Transport. Der Monitorwinkel beträgt 35°.

LD STINGER G² SERIE

AKTIVE BÜHNENMONITORE

LDMON**81**AG² / LDMON**101**AG² / LDMON**121**AG²

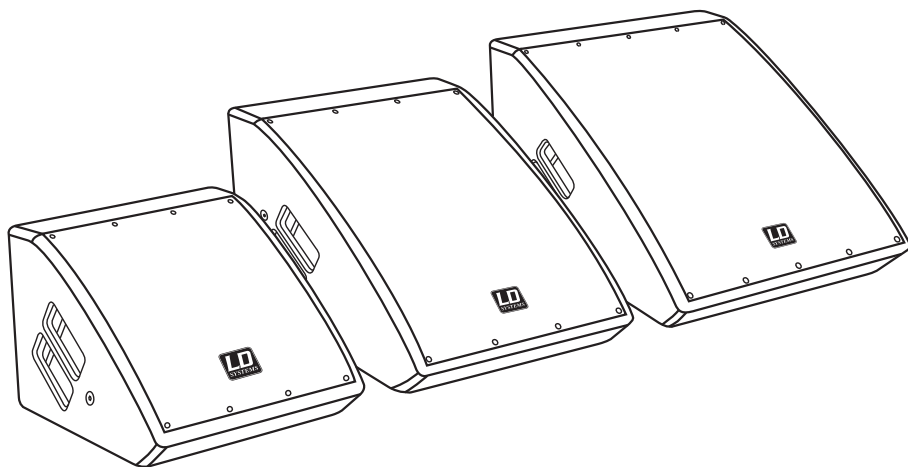

SICHERHEITSHINWEISE:

1. Lesen Sie diese Anleitung bitte sorgfältig durch.
2. Bewahren Sie alle Informationen und Anleitungen an einem sicheren Ort auf.
3. Befolgen Sie die Anweisungen.
4. Beachten Sie alle Warnhinweise. Entfernen Sie keine Sicherheitshinweise oder andere Informationen vom Gerät.
5. Verwenden Sie das Gerät nur in der vorgesehenen Art und Weise.
6. Verwenden Sie ausschließlich stabile und passende Stative bzw. Befestigungen (bei Festinstallationen). Stellen Sie sicher, dass Wandhalterungen ordnungsgemäß installiert und gesichert sind. Stellen Sie sicher, dass das Gerät sicher installiert ist und nicht herunterfallen kann.
7. Beachten Sie bei der Installation die für Ihr Land geltenden Sicherheitsvorschriften.
8. Installieren und betreiben Sie das Gerät nicht in der Nähe von Heizkörpern, Wärmespeichern, Öfen oder sonstigen Wärmequellen. Sorgen Sie dafür, dass das Gerät immer so installiert ist, dass es ausreichend gekühlt wird und nicht überhitzen kann.
9. Platzieren Sie keine Zündquellen wie z.B. brennende Kerzen auf dem Gerät.
10. Lüftungsschlitze dürfen nicht blockiert werden.
11. Betreiben Sie das Gerät nicht in unmittelbarer Nähe von Wasser. Bringen Sie das Gerät nicht mit brennbaren Materialien, Flüssigkeiten oder Gasen in Berührung.
12. Sorgen Sie dafür, dass kein Tropf- oder Spritzwasser in das Gerät eindringen kann. Stellen Sie keine mit Flüssigkeit gefüllten Behältnisse wie Vasen oder Trinkgefäße auf das Gerät.
13. Sorgen Sie dafür, dass keine Gegenstände in das Gerät fallen können.
14. Betreiben Sie das Gerät nur mit dem vom Hersteller empfohlenen und vorgesehenen Zubehör.
15. **ACHTUNG:** Wenn das Netzkabel des Geräts mit einem Schutzkontakt ausgestattet ist, muss es an einer Steckdose mit Schutzleiter angeschlossen werden. Deaktivieren Sie niemals den Schutzleiter eines Netzkabels.
16. Schalten Sie das Gerät nicht sofort ein, wenn es starken Temperaturschwankungen ausgesetzt war (beispielsweise nach dem Transport). Feuchtigkeit und Kondensat könnten das Gerät beschädigen. Schalten Sie das Gerät erst ein, wenn es Zimmertemperatur erreicht hat.
17. Öffnen Sie das Gerät nicht und verändern Sie es nicht.
18. Bevor Sie das Gerät an die Steckdose anschließen, prüfen Sie zuerst, ob die Spannung und die Frequenz des Stromnetzes mit den auf dem Gerät angegebenen Werten übereinstimmen. Verfügt das Gerät über einen Spannungswahlschalter, schließen Sie das Gerät nur an die Steckdose an, wenn die Geräterwerte mit den Werten des Stromnetzes übereinstimmen.
Wenn das mitgelieferte Netzkabel bzw. der mitgelieferte Netzadapter nicht in Ihre Netzsteckdose passt, wenden Sie sich an Ihren Elektriker.
19. Treten Sie nicht auf das Netzkabel. Sorgen Sie dafür, dass spannungsführende Kabel speziell an der Netzbuchse bzw. am Netzadapter und der Gerätebuchse nicht geknickt werden.
20. Überprüfen Sie nach dem Anschluss des Geräts alle Kabelwege, um Schäden oder Unfälle, z. B. durch Stolperfallen zu vermeiden.
21. Achten Sie bei der Verkabelung des Geräts immer darauf, dass das Netzkabel bzw. der Netzadapter stets frei zugänglich ist. Trennen Sie das Gerät stets von der Stromzuführung, wenn das Gerät nicht benutzt wird, oder Sie das Gerät reinigen möchten.
Ziehen Sie Netzkabel und Netzadapter immer am Stecker bzw. am Adapter und nicht am Kabel aus der Steckdose. Berühren Sie Netzkabel und Netzadapter niemals mit nassen Händen.
22. Schalten Sie das Gerät möglichst nicht schnell hintereinander ein und aus, da sonst die Lebensdauer des Geräts beeinträchtigt werden könnte.

SICHERHEITSHINWEISE:

ENGLISH

DEUTSCH

FRANCAIS

ESPAÑOL

POLSKI

ITALIANO

23. WICHTIGER HINWEIS: Ersetzen Sie Sicherungen ausschließlich durch Sicherungen des gleichen Typs und Werten. Sollte eine Sicherung wiederholt auslösen, wenden Sie sich bitte an ein autorisiertes Servicezentrum.
24. Um das Gerät vollständig vom Stromnetz zu trennen, entfernen Sie das Netzkabel bzw. den Netzadapter aus der Steckdose.
25. Wenn Ihr Gerät mit einem Volex-Netzanschluss bestückt ist, muss der passende Volex-Gerätestecker entsperrt werden, bevor er entfernt werden kann. Das bedeutet aber auch, dass das Gerät durch eine Ziehen am Netzkabel verrutschen und herunterfallen kann, wodurch Personen verletzt werden und/oder andere Schäden auftreten können. Verlegen Sie Ihre Kabel daher immer sorgfältig.
26. Entfernen Sie Netzkabel und Netzadapter aus der Steckdose bei Gefahr eines Blitzschlags oder wenn Sie das Gerät länger nicht verwenden.
27. Achten Sie beim Transport darauf, dass das Gerät nicht herunterfallen und dabei möglicherweise Sach- und Personenschäden verursachen kann.
28. Wenn Ihr Gerät nicht mehr ordnungsgemäß funktioniert, Flüssigkeiten oder Gegenstände in das Geräteinnere gelangt sind, oder das Gerät anderweitig beschädigt wurde, schalten Sie es sofort aus und trennen es von der Netzsteckdose. Dieses Gerät darf nur von autorisiertem Fachpersonal repariert werden.
29. Verwenden Sie zur Reinigung des Geräts ein trockenes Tuch.
30. Beachten Sie alle in Ihrem Land geltenden Entsorgungsgesetze. Trennen Sie bei der Entsorgung bitte Kunststoff und Papier bzw. Kartonagen voneinander.
31. Kunststoffbeutel müssen außer Reichweite von Kindern aufbewahrt werden.



ACHTUNG:

Entfernen Sie niemals die Abdeckung, da sonst das Risiko eines elektrischen Schlages besteht. Im Inneren des Geräts befinden sich keine Teile, die vom Bediener repariert oder gewartet werden können. Lassen Sie Reparaturen ausschließlich von qualifiziertem Service-Personal durchführen.



Das gleichschenkelige Dreieck mit dem Blitzsymbol kennzeichnet nicht-isolierte, „gefährliche“ Spannungen im Gerät, die einen für die Gesundheit gefährlichen Stromschlag verursachen können.



Das gleichschenkelige Dreieck mit dem Ausrufezeichen kennzeichnet wichtige Bedienungs- und Wartungshinweise

ACHTUNG! HOHE LAUTSTÄRKEN!

Dieses Gerät ist für den professionellen Einsatz vorgesehen. Der kommerzielle Betrieb dieses Geräts unterliegt den jeweils gültigen nationalen Vorschriften und Richtlinien zur Unfallverhütung. Als Hersteller ist Adam Hall gesetzlich verpflichtet, Sie ausdrücklich auf mögliche Gesundheitsrisiken hinzuweisen. Gehörschäden durch hohe Lautstärken und Dauerbelastung: Bei der Verwendung dieses Produkts können hohe Schalldruckpegel (SPL) erzeugt werden, die bei Künstlern, Mitarbeitern und Zuschauern zu irreparablen Gehörschäden führen können. Vermeiden Sie länger anhaltende Belastung durch hohe Lautstärken über 90 dB.

RÜCKSEITE LDMON101AG2 / LDMON121AG2:

LDMON101AG2 ABGEBILDET

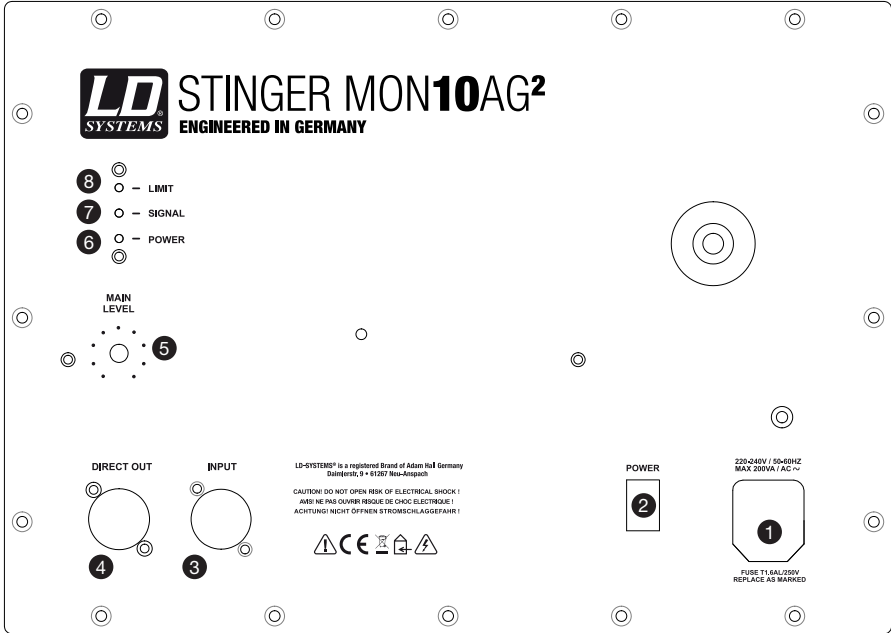

1 NETZBUCHSE MIT SICHERUNGSHALTER

Vergewissern Sie sich stets, dass die Betriebsspannung des aktiven Monitors (Aufdruck auf der Rückseite) der in Ihrer Region geltenden Netzspannung entspricht. Ein geeignetes Netzkabel ist im Lieferumfang enthalten. **WICHTIGER HINWEIS:** Ersetzen Sie die Sicherung ausschließlich durch eine Sicherung des gleichen Typs und mit gleichen Werten (Aufdruck auf der Rückseite der Endstufe). Sollte die Sicherung wiederholt durchbrennen, wenden Sie sich bitte an ein autorisiertes Servicezentrum.

2 NETZSCHALTER

Vor dem Ein- und Ausschalten stets die Lautstärke auf Null drehen (Regler auf Linksanschlag).

3 INPUT - SYMMETRISCHER XLR / 6,3 MM KLINKEN-EINGANG (COMBO)

Die XLR Eingangsbuchse dient der Verbindung mit einem Mischpult oder einer anderen Signalquelle.

4 DIRECT OUT - SYMMETRISCHER XLR-AUSGANG

Dient zum Weiterschleifen des Signals, das an dem Line-Eingang anliegt.

RÜCKSEITE LDMON101AG2 / LDMON121AG2:

5 MAIN LEVEL

Lautstärkereglер für den aktiven Bühnenmonitor.

6 POWER LED

Leuchtet auf, wenn der Monitor eingeschaltet und korrekt am Stromnetz angeschlossen ist.

7 SIGNAL LED

Leuchtet auf, sobald ein Audiosignal am Line-Eingang anliegt.

8 LIMIT LED

Leuchtet auf, sobald der Monitor im Grenzbereich betrieben wird. Kurzzeitiges Aufleuchten ist dabei unkritisch, da der interne Audio-Limiter Übersteuerungen ausregelt. Dauerhaftes Leuchten sollte durch Absenken des Eingangspegels vermieden werden.

ENGLISH

DEUTSCH

FRANCAIS

ESPAÑOL

POLSKI

ITALIANO

RÜCKSEITE LDMON81AG2:

ENGLISH

DEUTSCH

FRANCAIS

ESPAÑOL

POLSKI

ITALIANO

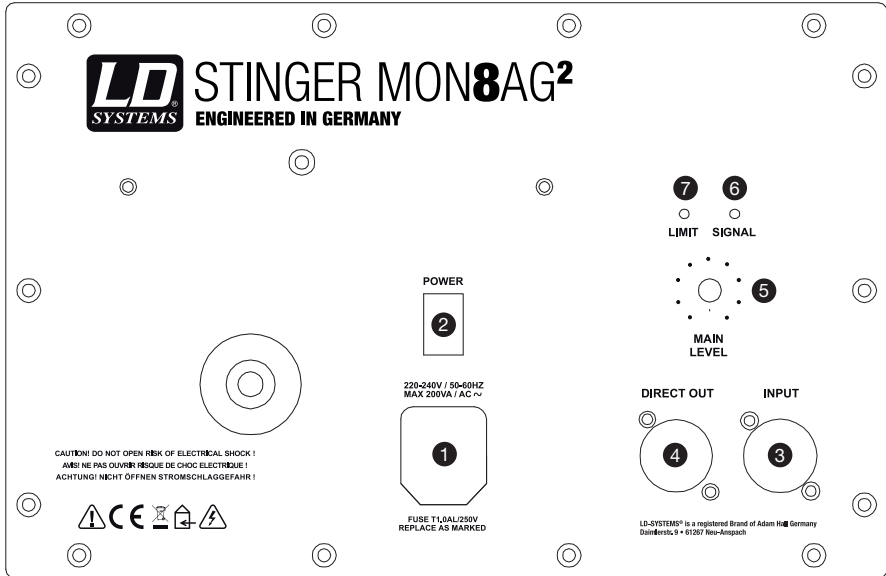

1 NETZBUCHSE MIT SICHERUNGSHALTER

Vergewissern Sie sich stets, dass die Betriebsspannung des aktiven Monitors (Aufdruck auf der Rückseite) der in Ihrer Region geltenden Netzspannung entspricht. Ein geeignetes Netzkabel ist im Lieferumfang enthalten.

WICHTIGER HINWEIS: Ersetzen Sie die Sicherung ausschließlich durch eine Sicherung des gleichen Typs und mit gleichen Werten (Aufdruck auf der Rückseite der Endstufe). Sollte die Sicherung wiederholt durchbrennen, wenden Sie sich bitte an ein autorisiertes Servicezentrum.

2 BELEUCHTETER NETZSCHALTER

Leuchtet auf, wenn der Monitor eingeschaltet und korrekt am Stromnetz angeschlossen ist. Vor dem Ein- und Ausschalten stets die Lautstärke auf Null drehen (Regler auf Linksanschlag).

3 INPUT - SYMMETRISCHER XLR / 6,3 MM KLINKEN-EINGANG (COMBO)

Die XLR Eingangsbuchse dient der Verbindung mit einem Mischpult oder einer anderen Signalquelle.

4 DIRECT OUT - SYMMETRISCHER XLR-AUSGANG

Dient zum Weiterschleifen des Signals, das an dem Line-Eingang anliegt.

RÜCKSEITE LDMON81AG2:

5 MAIN LEVEL

Lautstärkeregel für den aktiven Bühnenmonitor.

6 SIGNAL LED

Leuchtet auf, sobald ein Audiosignal am Line-Eingang anliegt.

8 LIMIT LED

Leuchtet auf, sobald der Monitor im Grenzbereich betrieben wird. Kurzzeitiges Aufleuchten ist dabei unkritisch, da der interne Audio-Limiter Übersteuerungen ausregelt. Dauerhaftes Leuchten sollte durch Absenken des Eingangspegels vermieden werden.

ENGLISH

DEUTSCH

FRANCAIS

ESPAÑOL

POLSKI

ITALIANO

AUFSTELLUNG, ANSCHLUSS UND INBETRIEBNAHME:

ENGLISH

DEUTSCH

FRANCAIS

ESPAÑOL

POLSKI

ITALIANO

AUFSTELLUNG

Die aktiven Bühnenmonitore LD MON81AG², LD MON101AG² und LD MON121AG² dienen zum Abhören einzelner Kanäle oder des Gesamtsignals eines Mixes auf der Bühne ausserhalb der Übertragungszone des PA-Systems. Zum Betrieb muss der Bühnenmonitor auf die Gummifüsse gestellt und die Rückseite mit dem integrierten Verstärker in mindestens 50 cm Abstand zu Wänden, Racks etc. positioniert werden, um eine Überhitzung sicher zu vermeiden.

Bitte achten Sie auf eine einwandfreie Verkabelung sowohl für die Stromzufuhr als auch für die Verbindung mit dem angeschlossenen Zuspelgerät (Mixer etc.). Verwenden Sie nur unbeschädigte Kabel sowie nur vollständig abgewickelte Kabeltrommeln und verlegen Sie die Kabel so, dass keine Stolperfallen entstehen können. Das Gerät sollte nie direkt an eine Kante gestellt werden (z. B. Bühnenrand). Es empfiehlt sich, das Gerät immer als letztes ein- sowie als erstes auszuschalten, um laute Ein- und Ausschaltgeräusche durch das Ein- oder Ausschalten angeschlossener Geräte zu vermeiden.

BEDIENUNG

Das Bedienfeld verfügt sowohl über einen Line-Eingang mit einer XLR- / 6,3 mm Klinkenbuchse (Combo) für symmetrische und unsymmetrische Signalkabel, als auch über einen symmetrischen XLR Line-Ausgang zum Weiterleiten des Eingangssignals, beispielsweise an zusätzliche aktive Bühnenmonitore des gleichen Typs. Die Grundlautstärke wird am aktiven Bühnenmonitor über den Lautstärkeregler (MAIN LEVEL), die endgültige Einstellung des Pegels erfolgt dann über das Zuspelgerät.

POSITIONIERUNG

Um die Gefahr von akustischer Rückkopplung zu minimieren, ist bei der Verwendung von Bühnenmonitoren als Gesangsmonitor darauf zu achten, dass je nachdem, welche Richtcharakteristik das verwendete Mikrofon besitzt, die Position des Monitors zum Mikrofon variieren sollte.

Verwendet man ein Mikrofon mit Nierencharakteristik, so sollte der Monitor direkt hinter dem Mikrofon, also 180° zum Mikrofon platziert werden (Abbildung 1). Verwendet man ein Mikrofon mit Supernierencharakteristik, so ist die Aufstellung des Monitors etwa 120° zum Mikrofon empfehlenswert (Abbildung 2).

AUFSTELLUNG, ANSCHLUSS UND INBETRIEBNAHME:

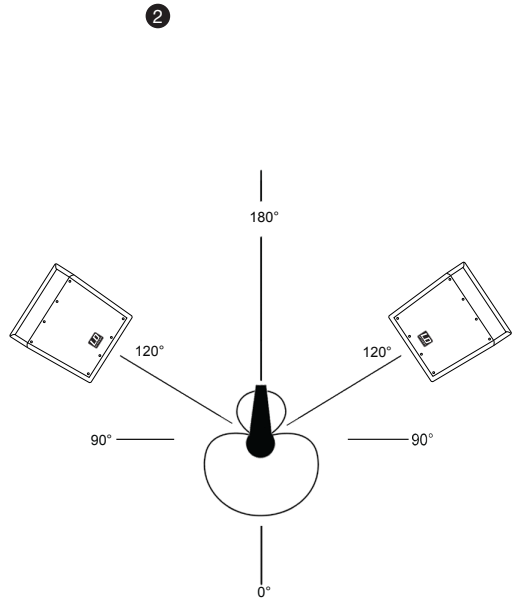
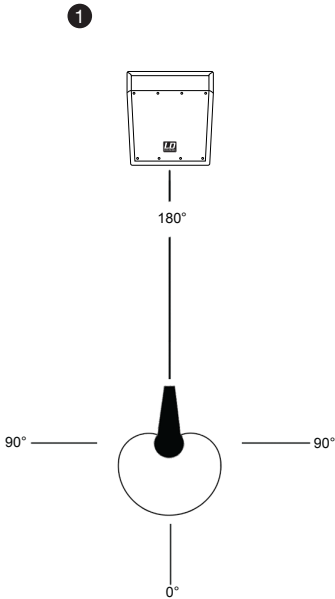

ENGLISH

DEUTSCH

FRANCAIS

ESPAÑOL

POLSKI

ITALIANO

SPEZIFIKATIONEN:

		LDMON81AG2	LDMON101AG2	LDMON121AG2
Produktart:		Bühnenmonitor		
Typ:		Aktiv		
Größe Tieftöner:	"	8	10	12
Größe Tieftöner:	mm	203,2	254	304,8
Lautsprechertyp:		2-Wege Coaxial Lautsprecher		
Magnet Tieftöner:		Ferrit		
Marke Tieftöner:		Custom made		
Schwingspule Tieftöner:	"	2		
Schwingspule Tieftöner:	mm	50,8		
Größe HF Treiber:	"	1		
Größe HF Treiber:	mm	25,4		
Magnet HF Treiber:		Ferrit		
Marke HF Treiber:		Custom made		
Schwingspule HF Treiber:	"	1		
Schwingspule HF Treiber:	mm	25,4		
Verstärker:		Class A / B		
Abstrahlwinkel (H x V):		75° x 75°		
Ausgangsleistung (RMS):	W	80	150	250
Ausgangsleistung (Peak):	W	160	300	500
Frequenzgang:	Hz	90 - 20.000	90 - 20.000	80 - 20.000
Max SPL (continuous):	dB	111	113	116
Max SPL (peak):	dB	116	121	124
Schutzschaltungen:		Limitier, Kurzschluss, Überstrom		
Eingangsimpedanz:	kOhm	10	10	10
Eingangsempfindlichkeit:	mV	300	340	350
Bedienelemente:		Ein- / Ausschalter, Lautstärkereglер		
Anzeigeelemente:		Power, Signal, Limit		
Line Eingänge:		XLR / 6,3 mm Klinke (combo)		
Line Ausgänge:		XLR		
Stromversorgung:		Transformator		
Betriebsspannung:		220 - 240 V AC, 50 - 60 Hz		
Gehäusematerial:		15 mm Sperrholz		
Gehäuseoberfläche:		Strukturlack		
Gehäusebauart:		Bassreflex		
Monitor Winkel:	°	35		
Abmessungen (B x H x T):	mm	320 x 250 x 361	380 x 335 x 398	440 x 360 x 514
Gewicht:	kg	10,6	15,3	17,8
Merkmale:		ergonomisch gefräster Griff	2 ergonomisch gefräste Griffe	

GARANTIEBESTIMMUNGEN

Diese Garantie erstreckt sich auf die Marken Adam Hall, LD Systems, Defender, Palmer, Cameo und Eminence.

Die gesetzlichen Gewährleistungsrechte gegenüber dem Verkäufer werden von dieser Garantie nicht berührt. Vielmehr begründet diese Garantie zusätzliche selbständige Ansprüche gegenüber Adam Hall.

Mit dieser Garantie stellt Adam Hall sicher, dass das von Ihnen bei Adam Hall oder einem Adam Hall Partner erworbene Produkt bei normalem Gebrauch während des Zeitraums von 2 bzw. 3 Jahren ab Kaufdatum frei von Material- oder Verarbeitungsfehlern ist.

Der Garantiezeitraum beginnt mit dem Datum des Kaufs.

Der Geltendmachung eines Anspruchs auf Garantieleistungen erforderliche Nachweis des Kaufdatums, erfolgt durch die mit dem Kaufdatum versehene Quittung oder den mit dem Kaufdatum versehenen Lieferschein. Sie haben Anspruch auf den Garantieservice zu den in diesem Dokument aufgeführten Bedingungen und Bestimmungen, falls eine Reparatur der unter den oben genannten Marken vertriebenen Produkte innerhalb des Garantiezeitraums erforderlich ist.

Diese Garantie gilt nur für den ursprünglichen Käufer des von Adam Hall vertriebenen Produkts und ist nicht an Personen übertragbar, denen vom ursprünglichen Käufer das Eigentum am Adam Hall Produkt übertragen wird. Innerhalb des Garantiezeitraums werden die fehlerhaften Komponenten oder das Produkt von Adam Hall repariert oder ersetzt. Alle im Rahmen dieser Garantie entfernten Komponenten und Hardware-Produkte gehen in das Eigentum von Adam Hall über.

In dem unwahrscheinlichen Fall, dass bei dem von Ihnen erworbenen Adam Hall Produkt ein Fehler wiederholt auftritt, kann Adam Hall nach eigenem Ermessen entscheiden, Ihnen dieses Produkt durch ein vergleichbares Produkt mit mindestens derselben Leistung zu ersetzen.

Adam Hall übernimmt keine Garantie für einen störungs- oder fehlerfreien Betrieb dieses Produkts. Adam Hall übernimmt keine Verantwortung für auf eine inkorrekte Befolgung der im Lieferumfang des Adam Hall enthaltenen Anweisungen zurückzuführenden Schäden.

Diese Garantie erstreckt sich nicht auf

-Verschleißteile (z.B. Akkumulator).

-Geräte deren Seriennummer entfernt wurde oder die beschädigt oder fehlerhaft wurden als Folge eines Unfalls.

-nicht sachgerechter oder missbräuchlicher Verwendung oder anderer missbräuchlicher Verwendung oder anderer äußerer Ursachen.

-Geräte die nicht entsprechend den Betriebsparametern betrieben wurden, die in den im Lieferumfang des Produkts enthaltenen Benutzerunterlagen festgelegt sind.

-Geräte die aufgrund der Verwendung nicht von Adam Hall hergestellter oder vertriebener Teile repariert wurden.

-Geräte die durch Änderung oder Wartung durch jemand anderen als Adam Hall getätigt wurde.

HERSTELLERERKLÄRUNGEN:

Diese Bestimmungen und Bedingungen stellen die vollständige und ausschließliche Garantievereinbarung zwischen Ihnen und Adam Hall für das von Ihnen erworbene Adam Hall Produkt dar.

HAFTUNGSBESCHRÄNKUNG

Wenn das unter der Marke Adam Hall vertriebene Produkt nicht entsprechend der obigen Garantie funktioniert, besteht Ihr alleiniger und ausschließlicher Anspruch aus dieser Garantie in der Reparatur oder dem Ersatz. Weitergehende Gewährleistungsansprüche bleiben hiervon unberührt. Die maximale Haftung von Adam Hall im Rahmen dieser Garantie ist ausdrücklich beschränkt auf den jeweils niedrigeren Betrag, der sich entweder aus dem Kaufpreis für das Produkt oder aus den Reparatur- bzw. Ersatzkosten von Hardware-Komponenten, die bei normalem Gebrauch nicht Ordnungsgemäß funktionieren, ergibt.

Adam Hall haftet aus dieser Garantie nicht für durch das Produkt oder sein versagen verursachte Schäden, einschließlich entgangener Gewinne, unterbliebener Einsparungen oder besonderer, indirekter oder Folgeschäden. Adam Hall haftet zudem nicht für von Dritten oder von ihnen für Dritte geltend gemachte Ansprüche.

Diese Haftungsbeschränkung gilt unabhängig davon, ob Schäden gerichtlich verfolgt werden, ob Schadenersatzansprüche im Rahmen dieser Garantie oder aufgrund unerlaubter Handlungen (Einschließlich Fahrlässigkeit und Gefährdungshaftung) oder aufgrund vertraglicher bzw. sonstiger Ansprüche gestellt werden. Diese Haftungsbeschränkung kann von keiner Person aufgehoben oder ergänzt werden. Diese Haftungsbeschränkung gilt auch dann, wenn sie Adam Hall über die Möglichkeit derartiger Schäden informiert haben. Sie gilt jedoch nicht für Ansprüche aus Personenschäden.

Aus dieser Garantie ergeben sich für Sie bestimmte Rechte. Möglicherweise haben Sie weitere Rechte, die Ihnen von Staat zu Staat und von Land zu Land unterschiedlich sein können. Es ist ratsam, die entsprechenden Gesetze des Staates bzw. Landes heranzuziehen, um Ihre Rechte umfassend zu ermitteln.

INANSPRUCHNAHME DES REPARATURSERVICE

Um den Garantieservice bzw. Reparaturservice für das Produkt in Anspruch zu nehmen, wenden Sie sich bitte an Adam Hall oder an einen Adam Hall Partner, bei dem Sie das Produkt erworben haben.

EG-KONFORMITÄTserklärung

Diese Geräte entsprechen den grundlegenden Anforderungen und den weiteren Vorgaben der Richtlinien 2004/108/EC (EMC) und 2006/95/EC (LVD). Weitere Informationen finden Sie unter www.adamhall.com.

KORREKTE ENTSORGUNG DIESES PRODUKTES

(Gültig in der Europäischen Union)



Dieses Symbol (entweder auf dem Gerät oder dem dazugehörigen Handbuch) weist darauf hin, dass das Gerät nicht mit dem normalen Hausmüll entsorgt werden darf. Um mögliche Schäden an der Umwelt und an Personen zu verhindern, entsorgen Sie dieses Gerät bitte fachgerecht bei einer entsprechenden Stelle für Elektromüll.

Als Privatkunde Informieren Sie sich bitte beim Hersteller oder bei Ihrer Gemeinde über die Möglichkeiten der korrekten Entsorgung.

HERSTELLERERKLÄRUNGEN:

ENGLISH

DEUTSCH

FRANCAIS

ESPAÑOL

POLSKI

ITALIANO

Als Geschäftskunde kontaktieren Sie bitte Ihren Lieferanten und prüfen Sie die Konditionen zur Entsorgung der Geräte. Dieses Produkt sollte nicht mit anderem gewerblichen Abfall entsorgt werden.

WEEE-DEKLARATION

Ihr LD Systems Produkt wurde unter der Verwendung hochwertiger Materialien und Komponenten die wiederverwertet oder wieder verwendet werden können hergestellt. Dieses Symbol weist darauf hin, dass elektronische Geräte nicht im normalen Hausmüll entsorgt werden dürfen. Entsorgen Sie dieses Gerät bitte fachgerecht bei einer entsprechenden Stelle für Elektromüll und helfen Sie dabei unsere Umwelt zu schützen.

BATTERIEN UND AKKUS

Die mitgelieferten Batterien können wiederverwertet werden. Werfen Sie die Batterien daher nicht in den normalen Hausmüll sondern in gesonderte dafür vorgesehene Container. Helfen Sie, unsere Umwelt sauber zu halten.

UMWELTSCHUTZ UND ENERGIESPAREN

Energiesparen ist ein aktiver Beitrag zum Umweltschutz. Schalten Sie bitte alle nicht benötigten elektrischen Geräte aus. Um zu verhindern, dass nicht benötigte Geräte im Standby-Modus Strom verbrauchen, ziehen Sie den Netzstecker.

Adam Hall GmbH, alle Rechte vorbehalten. Die technischen Daten und die funktionalen Produkteigenschaften können Änderungen und Irrtümer vorbehalten. Das Kopieren, die Übersetzung, und alle anderen Formen des Kopierens von Fragmenten oder der Vollständigkeit dieser Bedienungsanleitung ist untersagt.

Merci d'avoir choisi LD Systems!

Nous avons conçu ce produit afin de vous offrir un matériel fiable, qui vous accompagnera durant de longues années. En achetant l'un des produits de la marque LD Systems vous bénéficiez de notre compétence reconnue et de nos nombreuses années d'expérience en tant que fabricant. Notre nom est notre garantie.

Veuillez s'il-vous-plait prendre quelques minutes pour lire attentivement ces instructions d'utilisation car nous souhaitons que vous puissiez profiter pleinement et au plus vite de votre matériel LD Systems.

Pour plus d'informations sur LD Systems venez visiter notre site WWW.LD-SYSTEMS.COM

Introduction

Les retours de scène actifs compacts de la Série LD Stinger G2 conviennent à tous les besoins en utilisation mobile. Leurs transducteurs coaxiaux développés spécifiquement, intégrant un tweeter 1" et un boomer à aimant ferrite de grande puissance, se distinguent par un angle de dispersion précis et symétrique (75° x 75°), et permettent d'atteindre un niveau de pression sonore élevé tout en évitant les risques de Larsen. Ils intègrent des amplificateurs travaillant en Classe AB.

Pour une meilleure sécurité d'utilisation, les retours de scène LD Stinger G2 intègrent un limiteur, évitant toute surcharge des transducteurs, et un dispositif de protection contre les courts-circuits.

L'entrée du signal audio s'effectue sur connecteur Combo, mixte XLR/jack 6,35 mm ; le renvoi du signal s'effectue sur connecteur XLR. Le panneau arrière héberge également un potentiomètre de réglage de volume, l'embase IEC et des LED multicolores indiquant la mise sous tension, la présence de signal et l'activation de la fonction Limiteur.

Le coffret bass reflex des retours de scène LD Stinger possèdent des lignes élégantes ; il est fabriqué en multiples de 15 mm d'épaisseur, de finition peinture laquée résistant aux rayures. Une solide grille métallique protège le haut-parleur de tout dommage, et des poignées encastrées de forme ergonomique facilitent le transport. L'angle du retour de scène posé au sol est de 35°.

LD STINGER G² SERIE

RETOURS DE SCÈNE **ACTIFS**

LDMON**81**AG² / LDMON**101**AG² / LDMON**121**AG²

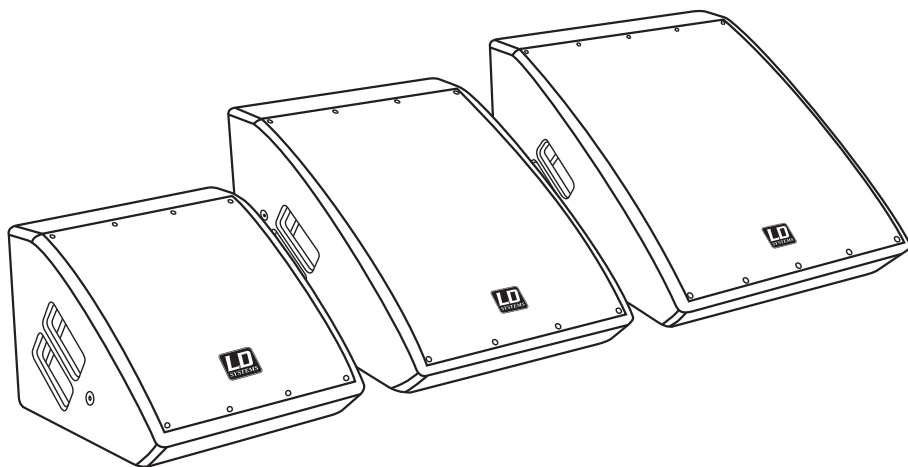

MESURES PRÉVENTIVES :

1. Veuillez lire attentivement ces instructions.
2. Gardez ces instructions et informations en lieu sûr.
3. Veuillez suivre ces instructions.
4. Veuillez respecter tous les avertissements. N'enlevez pas les instructions de sécurité ou toute autre information collée sur l'appareil.
5. N'utilisez l'appareil que conformément à l'usage auquel il est destiné.
6. Use only stable and appropriate stands and/or mounts when the device is permanently installed. Vérifiez bien que les supports muraux sont solidement fixés. Vérifiez que l'appareil est installé de façon stable, et ne peut tomber.
7. When installing please observe the corresponding safety standards for your country.
8. Do not install the device near radiators, heat accumulators, ovens or other sources of heat. Veillez à assurer un refroidissement suffisant de l'appareil, afin d'éviter
9. 9. Ne posez aucune source de flamme nue sur l'appareil (bougie allumée, par exemple).
10. 10. N'obstruez pas les ouïes de ventilation.
11. Do not operate the device in the immediate vicinity of water. Do not expose this equipment to combustible materials, liquids or gases.
12. Vérifiez qu'aucune éclaboussure ou infiltration d'eau n'est possible dans l'appareil. Do not put objects filled with fluids, such as vases or drinking vessels, on top of the device.
13. Vérifiez qu'aucun objet ne peut tomber dans l'appareil.
14. N'utilisez l'appareil qu'avec des accessoires dont l'emploi a été prévu par le fabricant.
15. ATTENTION : If this device has a mains connector equipped with protective earth, it must be connected to a mains socket with a protective ground connection. Ne désactivez jamais la fonction de protection par mise à la terre du cordon secteur livré.
16. Do not turn on the device immediately if it was exposed to strong temperature fluctuations (for example after transportation). Moisture and condensation may damage the device. Leave the device switched off until it has reached room temperature.
17. Do not open the device and do not make any changes to the device.
18. Before connecting to mains power, make certain that the mains voltage and the mains frequency are the same as the operating values of the device (see type label). If the device is equipped with a supply voltage selector switch, make certain that the values of the device match the values of the mains power before connecting. If the plug on the included cord does not fit your mains outlet, contact your electrician.
19. Veuillez à éviter tout piétinement du cordon secteur. Protégez le cordon secteur de toute flexion excessive, que ce soit côté prise murale ou côté appareil.
20. Pour éviter tout dommage ou incident, par exemple si quelqu'un a trébuché sur le câble, vérifiez tous les branchements une fois que vous avez branché l'appareil.
21. Lorsque vous branchez l'appareil, vérifiez que la prise murale reste facilement accessible. Always pull out the power plug when the device is not in use or when you clean the device. Disconnect the power cord by pulling the plug not the cable.
22. Avoid switching the device on and off at short intervals, because it may shorten the durability of the device.
23. IMPORTANT: Replace fuse only by fuse of same type and rating! If fuse blows repeatedly please contact authorized service center!
24. Si vous désirez désolidariser complètement l'appareil de la tension secteur, il faut débrancher la prise murale.

MESURES PRÉVENTIVES :

ENGLISH

DEUTSCH

FRANCAIS

ESPAÑOL

POLSKI

ITALIANO

25. If your device is equipped with a Volex power connector, the matching Volex device plug must be unlocked in order to disconnect it. Du même coup, toute sollicitation sur le cordon secteur est susceptible de déplacer l'appareil, ce qui peut provoquer des blessures et/ou des dégâts matériels. Il vaut donc mieux, par conséquent, soigner les passages de câbles.

26. If there is a risk of lightning strike or during extended periods of disuse, unplug the power plug.

27. During transport, make certain that the equipment being transported cannot fall down and possibly cause personal injuries and/or property damage.

28. Si votre appareil ne fonctionne plus correctement, s'il a été exposé à du liquide ou si un objet est tombé à l'intérieur, ou en cas de dommage, quel qu'il soit, éteignez-le immédiatement et débranchez sa prise murale. Cet appareil ne doit être réparé que par des experts autorisés.

29. Pour nettoyer l'appareil, utilisez exclusivement un chiffon sec

30. Respectez toutes les lois en vigueur dans votre pays pour jeter l'emballage. Veuillez séparer le plastique et le papier/carton.

31. Mettez les films plastique hors de portée des enfants.



ATTENTION :

Pour éviter tout risque d'électrocution, ne démontez pas le capot (ou le panneau arrière). L'appareil ne contient aucune pièce réparable par l'utilisateur. Veuillez confier la maintenance de l'appareil à un personnel qualifié.



Le pictogramme d'éclair, ou flèche dans un triangle équilatéral, est prévu pour alerter l'utilisateur de la présence d'une "tension dangereuse" non protégée à l'intérieur du coffret de l'appareil, d'une valeur suffisamment élevée pour constituer un risque pour l'organisme humain.



Le point d'exclamation à l'intérieur d'un triangle équilatéral sert à attirer l'attention de l'utilisateur sur la présence d'instructions importantes, relatives à l'utilisation ou à la maintenance, dans la brochure livrée avec l'appareil.

ATTENTION ! NIVEAUX SONORES ÉLEVÉS !

Cet appareil sera utilisé dans le cadre d'applications professionnelles. Par conséquent, son utilisation commerciale est soumise aux lois et aux réglementations en vigueur dans votre secteur d'activités. En tant que fabricant, Adam Hall est tenu de vous informer formellement de l'existence de certains risques sanitaires.

Dommages auditifs, exposition prolongée à des niveaux sonores excessifs : ce caisson de basses est capable de générer des niveaux de pression sonore (SPL) suffisants pour causer des dommages auditifs irréversibles aux artistes, aux équipes de production et au public. Attention à éviter toute exposition prolongée à des niveaux de pression sonore supérieurs à 90 dB SPL.

PANNEAU ARRIÈRE LDMON101AG2 / LDMON121AG2:

MODÈLE REPRÉSENTÉ : LDMON101AG2

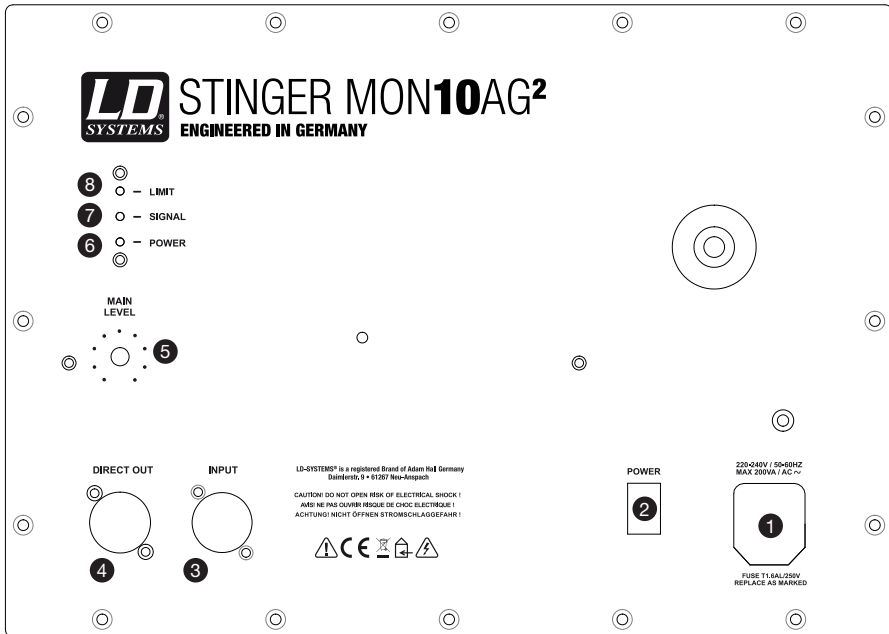

1 EMBASE SECTEUR AVEC PORTE-FUSIBLE

Assurez-vous toujours que la valeur de tension d'alimentation du moniteur actif (sérigraphiée sur le panneau arrière) correspond à la valeur de tension secteur locale. Le retour de scène est livré avec un câble secteur approprié. **AVERTISSEMENT IMPORTANT** : Ne remplacez le fusible que par un autre fusible identique, du même calibre (voir valeur sérigraphiée sur le panneau arrière de l'étage amplificateur). Si le fusible fond de façon répétée, veuillez confier l'appareil à un centre de réparations agréé.

2 INTERRUPTEUR SECTEUR

Avant d'allumer ou d'éteindre le retour actif, mettez toujours le potentiomètre de volume à zéro (tourné à fond à gauche).

PANNEAU ARRIÈRE LDMON101AG2 / LDMON121AG2:

③ ENTRÉE – COMBO (XLR SYMÉTRIQUE / JACK 6,35 MM)

L'entrée sur XLR est prévue pour la connexion à une table de mixage ou toute source de signal professionnelle.

④ SORTIE DIRECTE – XLR SYMÉTRIQUE

Permet de renvoyer le signal audio d'entrée, au niveau ligne.

⑤ MAIN LEVEL

Ce potentiomètre permet de régler le niveau sonore du retour de scène actif.

⑥ LED POWER

S'allume dès que le retour actif est relié au secteur et mis sous tension.

⑦ LED SIGNAL

S'allume dès détection de la présence d'un signal audio sur l'entrée ligne.

⑧ LED LIMIT

S'allume dès que le retour amplifié arrive à ses limites de fonctionnement. Pas de problème si cette LED ne clignote qu'occasionnellement : dans ce cas le limiteur audio interne compense les dépassements de niveau. En revanche, si elle reste allumée pendant de longues périodes, il convient de réduire le niveau du signal d'entrée.

ENGLISH

DEUTSCH

FRANCAIS

ESPAÑOL

POLSKI

ITALIANO

PANNEAU ARRIÈRE LDMON81AG2:

ENGLISH

DEUTSCH

FRANCAIS

ESPAÑOL

POLSKI

ITALIANO

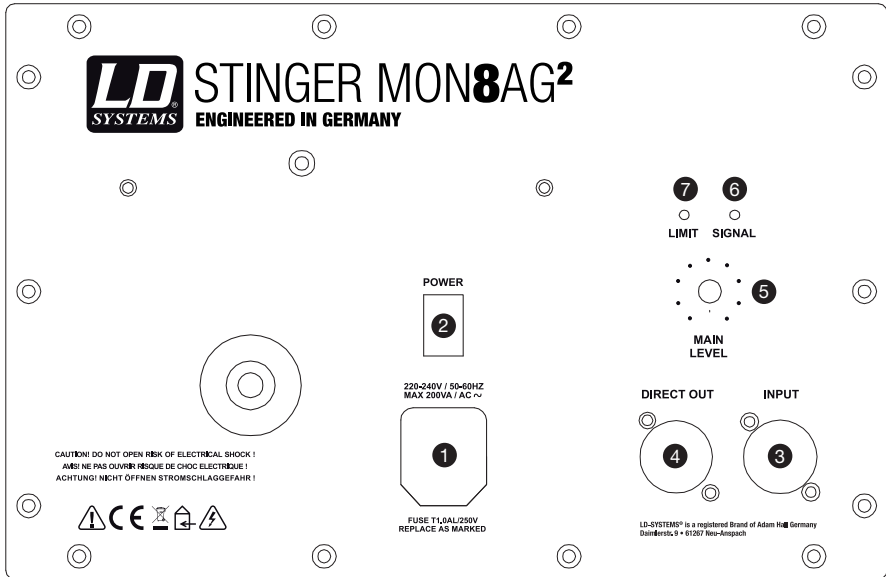

1 EMBASE SECTEUR AVEC PORTE-FUSIBLE

Assurez-vous toujours que la valeur de tension d'alimentation du moniteur actif (sérigraphiée sur le panneau arrière) correspond à la valeur de tension secteur locale. Le retour de scène est livré avec un câble secteur approprié. **AVERTISSEMENT IMPORTANT :** Ne remplacez le fusible que par un autre fusible identique, du même calibre (voir valeur sérigraphiée sur le panneau arrière de l'étage amplificateur). Si le fusible fond de façon répétée, veuillez confier l'appareil à un centre de réparations agréé.

2 INTERRUPTEUR SECTEUR LUMINEUX

S'allume dès que le moniteur amplifié est relié au secteur et mis sous tension. Avant d'allumer ou d'éteindre le retour actif, mettez toujours le potentiomètre de volume à zéro (tourné à fond à gauche).

3 ENTRÉE – COMBO (XLR SYMÉTRIQUE / JACK 6,35 MM)

L'entrée sur XLR est prévue pour la connexion à une table de mixage ou toute source de signal professionnelle.

4 SORTIE DIRECTE – XLR SYMÉTRIQUE

Permet de renvoyer le signal audio d'entrée, au niveau ligne.

PANNEAU ARRIÈRE LDMON81AG2:

5 MAIN LEVEL

Ce potentiomètre permet de régler le niveau sonore du retour de scène actif.

6 LED SIGNAL

S'allume dès détection de la présence d'un signal audio sur l'entrée ligne.

8 LED LIMIT

S'allume dès que le retour amplifié arrive à ses limites de fonctionnement. Pas de problème si cette LED ne clignote qu'occasionnellement : dans ce cas le limiteur audio interne compense les dépassements de niveau. En revanche, si elle reste allumée pendant de longues périodes, il convient de réduire le niveau du signal d'entrée.

ENGLISH

DEUTSCH

FRANCAIS

ESPAÑOL

POLSKI

ITALIANO

INSTALLATION, CONNEXION ET MISE EN SERVICE :

INSTALLATION

Les retours de scène actifs LD MON81AG², LD MON101AG² et LD MON121AG² servent à écouter un son seul ou un mixage personnalisé sur la scène, en dehors de la zone couverte par le système de sonorisation de façade. Ils doivent être posés sur leurs pieds caoutchouc, et le panneau arrière intégrant l'amplificateur doit se trouver à une distance minimale de 50 cm des parois (murs, racks...), afin d'éviter toute surchauffe.

Veillez à la netteté du câblage, tant pour l'alimentation secteur que pour les signaux audio (console de mixage etc.). N'utilisez que des câbles en bon état, sortez-les complètement de leurs enrouleurs et faites-les passer de façon à éviter tout risque de trébucher.

Ne placez pas l'appareil près du vide (par exemple, en bord de scène. Nous recommandons de toujours allumer l'appareil en dernier et de toujours l'éteindre en premier. Vous éviterez les bruits parasites qui peuvent être générés par les appareils externes.

UTILISATION :

Le panneau arrière est équipé d'un connecteur d'entrée symétrique de type Combo (mixte XLR/jack 6,35 mm) au niveau ligne, compatible asymétrique, et d'une sortie sur XLR assurant le renvoi du signal audio d'entrée, au niveau ligne – par exemple, pour alimenter d'autres retours actifs du même type. Le niveau sonore de base du retour de scène actif se règle par l'intermédiaire du potentiomètre MAIN LEVEL ; le réglage de niveau final s'effectue sur la source de signal (console de retours par exemple).

PLACEMENT

Pour réduire le risque de Larsen, si vous utilisez le retour pour un chanteur, il faut optimiser son placement en fonction de la directivité du microphone de chant utilisé (et de son angle d'atténuation maximal de l'onde arrière).

Par exemple, si le chanteur utilise un microphone cardioïde, le retour de scène doit se trouver juste derrière le microphone (angle 180°) : voir schéma 1. Si le microphone utilisé est de type supercardioïde, l'angle entre le retour de scène et l'axe du microphone doit être de 120° (schéma 2).

INSTALLATION, CONNEXION ET MISE EN SERVICE :

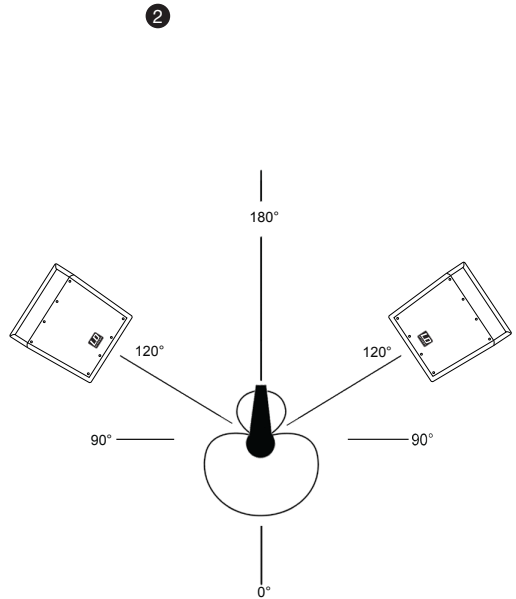
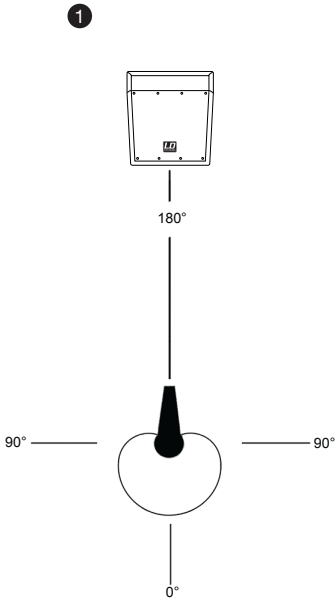

ENGLISH

DEUTSCH

FRANCAIS

ESPAÑOL

POLSKI

ITALIANO

CARACTÉRISTIQUES :

		LDMON81AG2	LDMON101AG2	LDMON121AG2
Type de produit :		Retour de scène		
Type :		Actif		
Diamètre boomer :	"	8	10	12
Diamètre boomer :	mm	203,2	254	304,8
Type de haut-parleur :		coaxial, 2 voies		
Aimant boomer :		Ferrite		
Marque boomer :		fabrication sur cahier de charges		
Diamètre bobine mobile boomer :	"	2		
Diamètre bobine mobile boomer :	mm	50,8		
Diamètre tweeter :	"	1		
Diamètre tweeter :	mm	25,4		
Aimant tweeter :		Ferrite		
Marque tweeter :		fabrication sur cahier de charges		
Diamètre bobine mobile tweeter :	"	1		
Diamètre bobine mobile tweeter :	mm	25,4		
Module amplificateur :		classe A/B		
Angle de dispersion (H x V) :		75° x 75°		
Puissance de sortie (eff.) :	W	80	150	250
Puissance de sortie (crête) :	W	160	300	500
Réponse en fréquence :	Hz	90 - 20000	90 - 20000	80 - 20000
Niveau de pression sonore maximal SPL (en continu) :	dB	111	113	116
Niveau de pression sonore maximal SPL (crête) :	dB	116	121	124
Circuit de protection :		Limiteur, court-circuit, surcharge		
Impédance d'entrée :	kohms	10	10	10
Sensibilité d'entrée :	mV	300	340	350
Contrôles et commandes :		Interrupteur marche / arrêt, potentiomètre de réglage de volume		
Indicateurs LED :		Power, Signal, Limit		
Entrée ligne :		connecteurs XLR/jack 6,35 mm (Combo)		
Sortie ligne :		XLR		
Alimentation :		Transformateur toroïdal		
Tension secteur :		220 - 240 Volts, 50/60 Hz		
Matériau coffret :		Contreplaqué épaisseur 15 mm		
Finition coffret :		Laque de structure		
Type de coffret :		Bass reflex		
Angle par rapport au sol :	°	35		
Dimensions (L x H x P) :	mm	320 x 250 x 361	380 x 335 x 398	440 x 360 x 514
Masse :	kg	10,6	15,3	17,8
Points forts :		Poignée encastrée de forme ergonomique	2 poignées encastrées de forme ergonomique	

DECLARATIONS DU FABRICANT :

ENGLISH

DEUTSCH

FRANCAIS

ESPAÑOL

POLSKI

ITALIANO

GARANTIE LIMITÉE:

Cette garantie limitée s'applique aux produits de la marque Adam Hall, LD Systems, LD Premium, Defender, Palmer, Cameo et Eminence.

Les droits inhérents à la garantie légale vis-à-vis du revendeur ne sont pas affectés par cette garantie. En fait elle justifie d'une garantie supplémentaire indépendante auprès de la société Adam Hall.

La société Adam Hall garantit que le produit que vous avez acheté Adam Hall ou à l'un de ses revendeurs officiels, est exempt de défaut matériel et d'usinage pour une durée de 2 ans (ou 3 ans pour les produits Palmer) à partir de la date d'achat, lorsqu'il est utilisé dans des conditions normales.

La période de garantie limitée débute le jour de l'achat du produit. Pour bénéficier de cette garantie vous devez produire une preuve d'achat sur laquelle figure la date d'achat du produit (ex : ticket de caisse daté, bon de livraison daté...). Si un produit d'une des marques citées ci-dessus venait à nécessiter une réparation durant la période de garantie limitée, vous aurez alors le droit de bénéficier des services de la garantie selon les termes et conditions mentionnés par ce document.

Cette garantie limitée ne s'applique qu'à l'acheteur initial de ce produit Adam Hall et ne peut être en aucun cas transférée à un tiers devenu propriétaire du produit. Durant la période de garantie limitée, Adam Hall s'engage à réparer ou remplacer les pièces défectueuses du produit. Toutes les pièces ou éléments démontés lors d'une réparation par Adam Hall deviennent la propriété d'Adam Hall.

Dans le cas improbable d'un défaut récurrent, Adam Hall peut, à sa discrétion, décider de vous fournir un produit de remplacement de son choix, dont les capacités techniques sont au moins équivalentes à celles de votre produit initial.

Adam Hall ne garantit pas que le fonctionnement de ce produit sera exempt d'erreur ou ininterrompu. Adam Hall ne peut pas être rendu responsable des dégâts résultant de votre manquement à suivre les instructions d'utilisation fournies avec votre produit.

Cette garantie limitée ne s'applique pas,

- aux pièces d'usure (ex: piles)
- aux produits dont le numéro de série a été effacé ou aux produits endommagés ou rendus défectueux par accident
- dans le cas d'une utilisation non conforme aux conditions normales d'utilisation, dans le cas d'abus ou toute autre cause externe
- dans le cas d'un usage du produit en dehors des paramètres d'utilisation stipulés dans la documentation fournie avec le produit
- dans le cas de l'usage de pièces de remplacement n'étant pas fabriquées ou vendues par Adam Hall
- dans le cas d'une modification du produit ou d'une réparation par quiconque autre qu'Adam Hall

Ces termes et conditions constituent l'accord de garantie complet et exclusif entre vous et Adam Hall concernant le produit de la marque Adam Hall que vous vous êtes procuré.

DECLARATIONS DU FABRICANT :

LIMITATION OF LIABILITY

Si votre produit Adam Hall devait ne pas fonctionner correctement, votre seul et unique dédommagement sera la réparation du produit ou son remplacement. La responsabilité maximale imputable à Adam Hall dans le cadre de cette garantie limitée se limite au montant le plus bas. Ce montant découle du prix d'achat du produit ou bien du coût de la réparation ou des pièces de remplacement qui sont tombés en panne dans des conditions d'utilisation normales.

Adam Hall n'est pas responsable des dommages causés par le produit ou par un dysfonctionnement du produit, y compris les pertes de profits, les pertes d'épargne, et les conséquences inhérentes à ces dommages. La responsabilité d'Adam Hall ne peut pas être engagée dans le cas d'une réclamation par un tiers ou dans le cas d'une réclamation émanant de l'acheteur initial pour le compte d'un tiers.

Cette limitation de responsabilité est valable indépendamment du fait que les dommages commis fassent l'objet de poursuites judiciaires, qu'ils fassent l'objet de réclamation (y compris pour négligence), de réclamations contractuelles ou tout autre réclamation. Cette limitation de responsabilité ne peut être amendée ou dérogée par quiconque. Elle est effective même si vous aviez avisé Adam Hall ou l'un de ses représentants officiels de la possibilité d'un tel dommage. Toutefois cette limitation de responsabilité est sans effet dans le cas de réclamations pour dommages corporels.

Cette garantie limitée vous confère des droits légaux spécifiques. Selon votre pays, ou l'État dans lequel vous vous trouvez, il est possible que vous disposiez d'autres droits. Veuillez consulter les lois applicables dans votre pays ou votre État pour déterminer l'ensemble de vos droits.

FAIRE FONCTIONNER LA GARANTIE

Pour faire fonctionner la garantie sur ce produit, veuillez contacter Adam Hall ou le revendeur agréé auquel vous avez acheté le produit.

DECLARATION DE CONFORMITE CE

Ces appareils répondent aux exigences essentielles et aux autres dispositions pertinentes des directives 1999/5/EC (R & TTE), 2004/108/EC (EMC) et 2006/95/EC (LVD). Pour plus d'informations, consultez www.adamhall.com.

ELIMINATION CORRECTE DES DÉCHETS (DÉCHETS ÉLECTROMÉNAGERS)

(Applicable dans l'Union Européenne et dans les autres pays européens disposant d'un système de tri des déchets)



Ce signe figurant sur le produit, ou dans la brochure jointe au produit, indique qu'il ne doit pas être jeté dans le même bac à ordures que les déchets ménagers classiques lorsqu'il arrive en fin de vie. Pour écarter les risques de pollution de l'environnement ou les risques d'intoxication humaine dues à un mauvais traitement des déchets, veuillez séparer ce produit des autres types de déchets. Il sera ainsi inséré dans la boucle du recyclage et ces composants pourront être traités puis éventuellement réutilisés.

Nous recommandons aux particuliers de contacter leur revendeur local ou les autorités locales pour s'informer de la meilleure façon de traiter les déchets électroménagers.

Les professionnels doivent contacter leur fournisseur et examiner avec lui les termes et conditions de leur contrat d'achat. Ce produit ne doit pas être mélangé aux déchets industriels.

DECLARATION WEEE

Votre produit LD Systems a été développé et fabriqué avec des matériaux et des composants de haute qualité, qui peuvent être recyclés et/ou réutilisés. Ce symbole indique que les appareils électriques et électroniques, à la fin de leur durée de vie opérationnelle, doivent être gérés séparément des déchets ordinaires.

Veuillez apporter ce produit au point de collecte ou centre de recyclage local prévu pour de tels appareils. Vous contribuerez ainsi à la protection de l'environnement dans lequel nous vivons tous.

BATTERIES ET ACCUMULATEURS

Les piles ou batteries rechargeable livrées avec l'appareil sont recyclables. Veuillez les jeter dans un bac à déchets spécial, ou déposez-les chez votre revendeur spécialisé. Pour une meilleure protection de l'environnement, ne jetez les piles que lorsqu'elles sont épuisées.

ÉCOLOGIE ET ÉCONOMIES D'ÉNERGIE :

Économiser l'électricité contribue à la protection de l'environnement. Pensez à éteindre les appareils électriques dès que vous ne vous en servez pas. Pour éviter le gaspillage d'énergie en mode Standby (veille), débranchez le cordon secteur de la prise murale lorsqu'un appareil n'est pas utilisé.

Adam Hall GmbH, tous droits réservés. Les caractéristiques techniques et les fonctions disponibles sur le produit sont sujettes à modifications. La photocopie, la traduction et toute forme de copie, partielle ou intégrale, de ce manuel utilisateur sont interdites.



ENGLISH

DEUTSCH

FRANCAIS

ESPAÑOL

POLSKI

ITALIANO

Gracias por elegir LD Systems!

Este producto se ha diseñado para ofrecer una fiabilidad y durabilidad óptima. Los productos de LD Systems se caracterizan por su gran calidad, avalada por el prestigio de la marca y una dilatada experiencia como fabricante.

Le rogamos que lea atentamente estas instrucciones para familiarizarse rápidamente con este producto LD Systems y aprovechar al máximo todas las funciones.

Si desea obtener información sobre LD Systems, visite nuestro sitio web WWW.LD-SYSTEMS.COM

Introducción

El monitor de escenario activo y compacto de la serie LD Stinger G2 es ideal para todo tipo de aplicaciones móviles. El altavoz coaxial especialmente diseñado con un motor de agudos de 1" integrado y potentes imanes de ferrita se caracteriza por una cobertura simétrica y precisa de más de 75° x 75° y alcanza un alto SPL con un excelente rechazo a la realimentación acústica. Está equipado con un amplificador de clase AB.

Para garantizar un funcionamiento fiable, el monitor de escenario LD Stinger G2 está provisto de un limitador, que evita la sobrecarga del altavoz, y de un circuito de protección contra cortocircuitos.

Dispone de una entrada combo XLR/jack y una salida XLR para enviar la señal. También dispone de otras características como un control de volumen, un conector de alimentación IEC e indicadores LED de encendido, señal y limitador.

El elegante recinto bass reflex del monitor de escenario LD Stinger es de madera contrachapada de 15 mm, con un recubrimiento de laca resistente. Una sólida rejilla metálica protege el altavoz de cualquier daño, y las asas ergonómicas embutidas facilitan el transporte. El ángulo del monitor de escenario es de 35°.

LD **SERIE** STINGER G²

MONITORES **ACTIVOS DE ESCENARIO**

LDMON**81**AG² / LDMON**101**AG² / LDMON**121**AG²

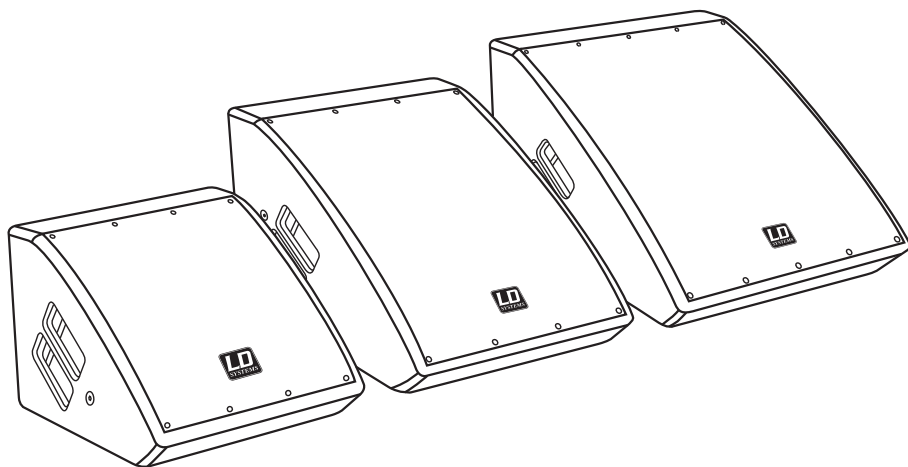

MEDIDAS DE SEGURIDAD:

1. Lea detenidamente este manual.
 2. Guarde el manual para poder consultarlo en el futuro.
 3. Siga las instrucciones del manual.
 4. Tenga en cuenta las advertencias de seguridad. No quite las instrucciones de seguridad ni cualquier otra información indicada en el equipo.
 5. Utilice el equipo únicamente según la finalidad prevista.
 6. Emplee un soporte y/o sistema de fijación estables y adecuados cuando instale el equipo de forma permanente. Asegúrese de que los soportes para pared están firmemente fijados. Asegúrese de que el equipo está instalado de forma segura y no se puede caer.
 7. Al instalar el equipo, respete las normas de seguridad aplicables en su país.
 8. Evite colocar el equipo cerca de radiadores, acumuladores de calor o cualquier otra fuente de calor. Asegúrese de que el equipo dispone de la suficiente ventilación y de que no se sobrecalentará.
 9. No coloque velas encendidas, ni otras fuentes de llama, sobre el equipo.
 10. No tape las rejillas de ventilación.
 11. No utilice el equipo cerca del agua. No exponga este equipo a materiales, líquidos o gases inflamables.
 12. Asegúrese de que el equipo no quede expuesto a goteras o salpicaduras de agua. No coloque recipientes llenos de líquido, como floreros o copas, sobre el equipo.
 13. Asegúrese de que no se caiga ningún objeto sobre el equipo.
 14. Emplee el equipo únicamente con los accesorios recomendados por el fabricante.
 15. **ADVERTENCIA:** Si el equipo tiene un conector de tierra, deberá enchufarse a una toma eléctrica con conexión de protección a tierra. No desactivar nunca esta conexión de protección a tierra del cable eléctrico.
 16. Si el equipo ha estado expuesto a un cambio brusco de temperatura (por ejemplo, después del transporte), no lo encienda inmediatamente. La condensación o la humedad podrían dañar el equipo. Deje el equipo apagado hasta que haya alcanzado la temperatura ambiente.
 17. No abra el equipo ni intente modificarlo.
 18. Antes de conectar el equipo a la red eléctrica, asegúrese de que la tensión y frecuencia son las mismas que los valores indicados en el equipo (ver etiqueta de especificaciones). Si el equipo dispone de un selector de tensión, antes de enchufarlo a la red eléctrica, asegúrese de que el valor seleccionado coincide con la tensión de suministro.
- Si el enchufe no encaja en la toma eléctrica, consulte a un electricista.
19. Asegúrese de que el cable eléctrico no está pinzado. Evite que el cable resulte pellizcado, sobre todo en los extremos de conexión al equipo y en la toma eléctrica.
 20. Para evitar accidentes y daños personales, compruebe que en toda la longitud del cableado no hay peligro de que provoque una caída, por ejemplo.
 21. Al conectar el equipo, asegúrese de que haya una toma eléctrica accesible. Desenchufe el equipo de la toma eléctrica cuando no esté en uso o antes de limpiarlo. Para desenchufarlo tire del enchufe, no del cable eléctrico.
 22. Evite encender y apagar el equipo en cortos intervalos de tiempo, ya que se reduce así la vida útil del equipo.
 23. **IMPORTANTE:** Al sustituir los fusibles, utilice únicamente fusibles del mismo tipo y características. Si el fusible se fundiera continuamente, póngase en contacto con un servicio técnico autorizado.
 24. Para desconectar completamente el equipo de la tensión eléctrica, desenchúfelo de la toma eléctrica.
 25. Si el equipo dispone de un enchufe eléctrico Volex, deberá desbloquearse el Volex del equipo para desenchufarlo. Esto implica que un tirón en el cable eléctrico puede desplazar el equipo y provocar daños personales o

MEDIDAS DE SEGURIDAD:

ENGLISH

DEUTSCH

FRANCAIS

ESPAÑOL

POLSKI

ITALIANO

materiales. Por tanto, asegúrese de instalar los cables con sumo cuidado.

26. Si es probable que caiga un rayo por una tormenta eléctrica o si no va a emplear el equipo durante mucho tiempo, desenchufe el cable eléctrico.

27. Al transportar el equipo, para evitar daños personales o materiales, asegúrese de que no se pueda caer accidentalmente.

28. Si el equipo no funciona correctamente, o si se ha vertido líquido sobre él, o si un objeto ha caído en su interior o si ha sufrido algún desperfecto, apague inmediatamente el equipo y desenchufe el cable eléctrico. Únicamente un técnico especialista debe reparar el equipo.

29. Emplee un paño seco para limpiar el equipo.

30. Siga las normas sobre reciclaje existentes en su país. Separe el plástico del papel y cartón.

31. No deje las bolsas de plástico al alcance de los niños.



ADVERTENCIA:

Para evitar el riesgo de descarga eléctrica, no retire la tapa (o el panel posterior). Este equipo no contiene piezas que puedan ser reparadas por el usuario. Para cualquier tarea de mantenimiento o reparación, acuda a un técnico cualificado.



El símbolo de rayo dentro de un triángulo equilátero advierte al usuario de la presencia de tensión peligrosa sin aislamiento dentro de la carcasa del producto que pueden ser de magnitud suficiente como para suponer un riesgo para las personas.



El símbolo de exclamación dentro de un triángulo equilátero advierte al usuario de la existencia de importantes instrucciones de funcionamiento y mantenimiento (reparaciones) en la documentación adjunta con el equipo.

ADVERTENCIA: ¡ALTO VOLUMEN!

Este sistema de transmisión se destina a un uso profesional. Por consiguiente, si se aplica a un uso comercial, estará sujeto a las normas y reglamentos de la Asociación para la prevención de accidentes de su sector profesional. Como fabricante, Adam Hall tiene la obligación de informar formalmente a los usuarios de la existencia de posibles riesgos para la salud.

Daños auditivos por exposición prolongada a un nivel SPL alto: el altavoz puede generar fácilmente un nivel de presión sonora (SPL) lo suficientemente elevado como para causar daños auditivos permanentes a los artistas, el personal de producción y el público. Deben tomarse precauciones para evitar la exposición prolongada a un SPL de más de 90 dB.

PANEL POSTERIOR DE LDMON101AG2/LDMON121AG2:

LDMON101AG2 EN FIGURA

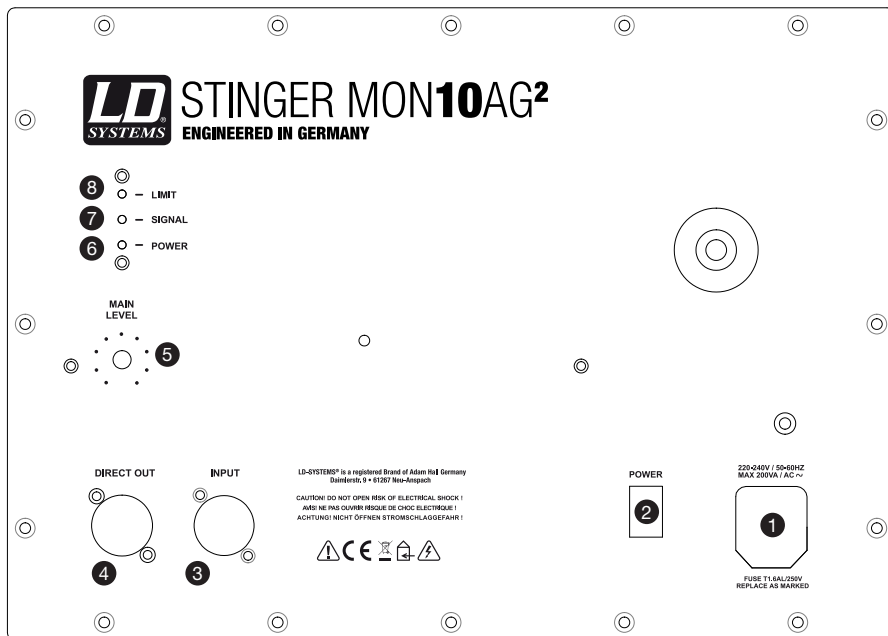

1 TOMA ELÉCTRICA CON PORTAFUSIBLES

Compruebe siempre que la tensión operativa de los monitores activos (serigrafiada en el panel posterior) coincide con el suministro eléctrico existente. Se suministra el cable eléctrico.

NOTA IMPORTANTE: Sustituya el fusible únicamente por otro del mismo tipo y características (serigrafiadas en la parte posterior del monitor). Si el fusible se fundiera continuamente, póngase en contacto con un servicio técnico autorizado.

2 INTERRUPTOR DE ENCENDIDO

Antes de encender o apagar, ponga el volumen a cero (posición a tope de izquierdas).

3 INPUT (ENTRADA BALANCEADA COMBO XLR/JACK DE 6,3 MM)

En esta entrada XLR se conecta la fuente de señal, por ejemplo, una mesa de mezclas.

PANEL POSTERIOR DE LDMON101AG2/LDMON121AG2:

4 **DIRECT OUT (SALIDA XLR BALANCEADA)**

Es una salida en paralelo de la señal de entrada de línea.

5 **MAIN LEVEL**

Control de volumen del monitor de escenario activo.

6 **LED POWER**

Se ilumina cuando el monitor está encendido y enchufado correctamente a la red eléctrica.

7 **LED SIGNAL**

Se ilumina cuando en la entrada de línea se tiene una señal de audio.

8 **LED LIMIT**

Se ilumina cuando el monitor se lleva al límite. No es crítico si el LED parpadea brevemente, ya que el limitador interno regulará la saturación. Si el LED se ilumina de forma continua, reduzca el nivel de entrada.

ENGLISH

DEUTSCH

FRANCAIS

ESPAÑOL

POLSKI

ITALIANO

PANEL POSTERIOR DEL LDMON81AG2:

ENGLISH

DEUTSCH

FRANCAIS

ESPAÑOL

POLSKI

ITALIANO

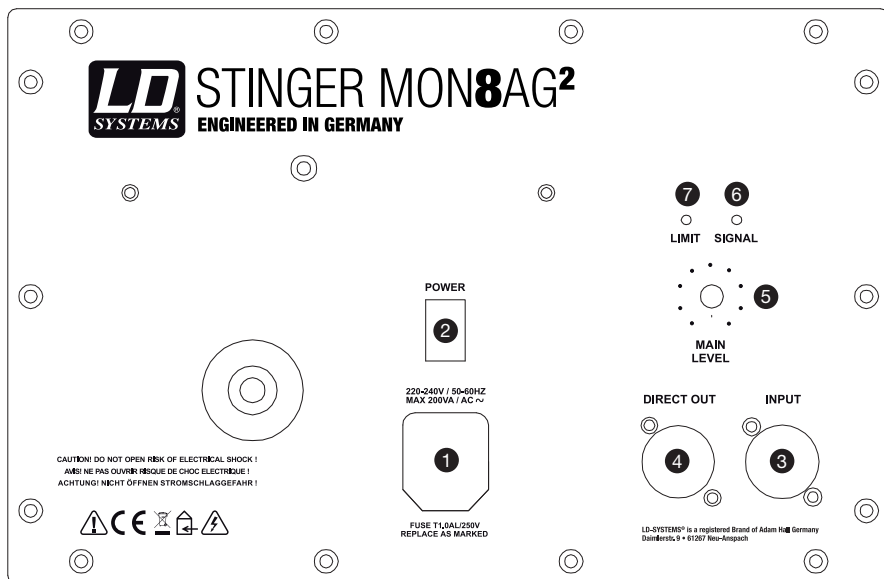

1 TOMA ELÉCTRICA CON PORTAFUSIBLES

Compruebe siempre que la tensión operativa de los monitores activos (serigrafiada en el panel posterior) coincide con el suministro eléctrico existente. Se suministra el cable eléctrico.

NOTA IMPORTANTE: Sustituya el fusible únicamente por otro del mismo tipo y características (serigrafiadas en la parte posterior del monitor). Si el fusible se fundiera continuamente, póngase en contacto con un servicio técnico autorizado.

2 INTERRUPTOR LUMINOSO DE ENCENDIDO

Se ilumina cuando el monitor está encendido y enchufado correctamente a la red eléctrica. Antes de encender o apagar, ponga el volumen a cero (posición a tope de izquierdas).

3 INPUT (ENTRADA BALANCEADA COMBO XLR/JACK DE 6,3 MM)

En esta entrada XLR se conecta la fuente de señal, por ejemplo, una mesa de mezclas.

4 DIRECT OUT (SALIDA XLR BALANCEADA)

Es una salida en paralelo de la señal de entrada de línea.

PANEL POSTERIOR DEL LDMON81AG2:

5 MAIN LEVEL

Control de volumen del monitor de escenario activo.

6 LED SIGNAL

Se ilumina cuando en la entrada de línea se tiene una señal de audio.

8 LED LIMIT

Se ilumina cuando el monitor se lleva al límite. No es crítico si el LED parpadea brevemente, ya que el limitador interno regulará la saturación. Si el LED se ilumina de forma continua, reduzca el nivel de entrada.

ENGLISH

DEUTSCH

FRANCAIS

ESPAÑOL

POLSKI

ITALIANO

INSTALACIÓN, CONEXIÓN Y OPERACIÓN:

INSTALACIÓN

Los monitores de escenario activos LD MON81AG², LD MON101AG² y LD MON121AG² se utilizan para monitorizar cada canal, o la señal mezclada, en las zonas del escenario que están fuera de la cobertura del sistema de megafonía. Durante el funcionamiento, el monitor de escenario deberá apoyarse sobre las patas de goma, y el panel posterior que integra la etapa de potencia deberá mantenerse a más de 50 cm de distancia de paredes, racks, etc., para evitar sobrecalentamientos.

Verifique el cableado de alimentación eléctrica, así como el de los equipos conectados, como mezcladores, etc. Utilice sólo cable sin defectos; además, los rollos de cable deberán estar totalmente desenrollados. Para evitar riesgos de caídas, fije el cable con cinta americana.

No instale el equipo cerca de un desnivel, como el borde del escenario. Para evitar los típicos chasquidos iniciales al conectar y desconectar aparatos, se recomienda encender este equipo el último y apagarlo el primero.

OPERACIÓN

El panel de control tiene una entrada de línea con un conector combo XLR/jack de 6,3 mm para señal balanceada y no balanceada, así como una salida de línea balanceada por XLR para enviar en paralelo la señal de entrada, por ejemplo, a otros monitores activos de escenario del mismo tipo. El nivel general depende del control de volumen (MAIN LEVEL) del monitor activo de escenario. El ajuste final del nivel se realiza en el equipo que suministra la señal.

COLOCACIÓN

Para minimizar el riesgo de realimentaciones acústicas, asegúrese de que la posición del monitor respecto del micrófono sea la correcta en función del patrón direccional del micrófono.

Si se utiliza un micrófono cardioide, el monitor se colocará detrás del micrófono, de modo que el micrófono estará a 180° (Figura 1). Si se utiliza un micrófono supercardioide, se recomienda instalar el monitor a 120°, aproximadamente, respecto al micrófono (Figura 2).

INSTALACIÓN, CONEXIÓN Y OPERACIÓN:

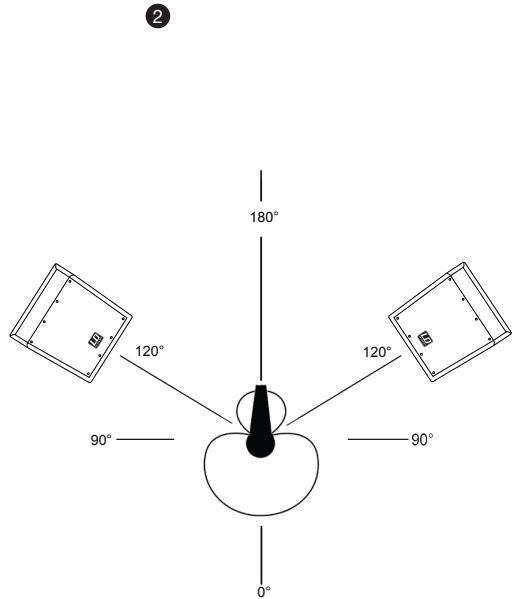
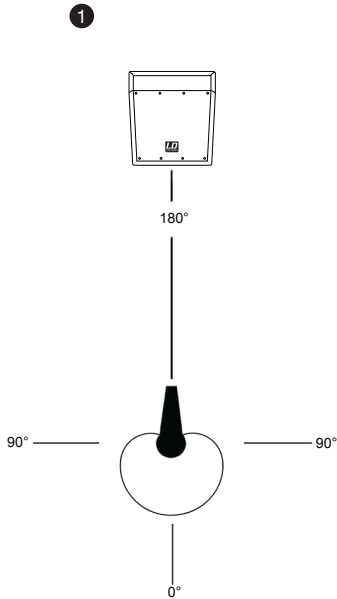

ENGLISH

DEUTSCH

FRANCAIS

ESPAÑOL

POLSKI

ITALIANO

ESPECIFICACIONES:

		LDMON81AG2	LDMON101AG2	LDMON121AG2
Tipo de producto:		Monitor de escenario		
Tipo:		Activo		
Tamaño del woofer:	"	8	10	12
Tamaño del woofer:	mm	203,2	254	304,8
Tipo de altavoz:		Coaxial de 2 vías		
Imán del woofer:		Ferrita		
Marca del woofer:		Custom Made		
Bobina del woofer:	"	2		
Bobina del woofer:	mm	50,8		
Tamaño del motor de agudos:	"	1		
Tamaño del motor de agudos:	mm	25,4		
Imán del motor de agudos:		Ferrita		
Marca del motor de agudos:		Custom Made		
Bobina del motor de agudos:	"	1		
Bobina del motor de agudos:	mm	25,4		
Amplificador:		Clase A/B		
Ángulo de dispersión (HxV):		75° x 75°		
Potencia de salida (RMS):	W	80	150	250
Potencia de salida (pico):	W	160	300	500
Respuesta en frecuencia:	Hz	90 a 20.000	90 a 20.000	80 a 20.000
SPL máx. (continuo):	dB	111	113	116
SPL máx. (pico):	dB	116	121	124
Circuitos de protección:		Limitador, cortocircuito, sobreintensidad		
Impedancia de entrada:	Kohmios	10	10	10
Sensibilidad de entrada:	mV	300	340	350
Controles:		Botón de encendido/apagado, control de volumen		
Indicadores:		Power, Signal, Limit		
Entradas de línea:		Combo XLR/jack de 6,3 mm		
Salidas de línea:		XLR		
Alimentación eléctrica:		Transformador		
Alimentación eléctrica:		220 a 240 VAC, 50 a 60 Hz		
Material de la carcasa:		Contrachapado de 15 mm		
Acabado de la carcasa:		Texturizado		
Diseño:		Bass reflex		
Ángulo del monitor:	°	35		
Dimensiones (An x Al x F):	mm	320 x 250 x 361	380 x 335 x 398	440 x 360 x 514
Peso:	kg	10,6	15,3	17,8
Características:		Asa ergonómica embutida	2 asas ergonómicas embutidas	

DECLARACIÓN DEL FABRICANTE:

GARANTÍA LIMITADA

Esta garantía limitada se aplica a los productos de la marca Adam Hall, LD Systems, Defender, Palmer, Cameo y Eminence.

No afecta a los derechos de garantía legal que asume el vendedor. De hecho, le concede al usuario derechos adicionales ante Adam Hall, independientes de la garantía legal.

Adam Hall garantiza que el producto que ha adquirido de Adam Hall o de cualquier distribuidor autorizado de Adam Hall estará exento de defectos de material y mano de obra, en condiciones normales de uso, durante un período de 2 o 3 años a partir de la fecha de compra.

La garantía limitada entra en vigor el día de la fecha de compra. Para tener derecho a esta garantía será necesario presentar un justificante de compra válido en el que figure la fecha de compra del producto, por ejemplo, la factura o el albarán de entrega. Si el producto que ha adquirido necesitara una reparación durante la vigencia de la garantía limitada, tendrá derecho a obtener los servicios de garantía conforme a los términos y condiciones establecidos en este documento.

Esta garantía limitada se aplica únicamente al comprador original de este producto de Adam Hall y no se puede transferir a terceras personas a las que el comprador haya cedido la propiedad del producto. Durante el período de garantía limitada, Adam Hall se compromete a reparar o sustituir las piezas defectuosas del producto. Todas las piezas o componentes retirados durante la reparación pasarán a ser propiedad de Adam Hall.

En el caso poco probable de que se produzca un fallo recurrente en el producto adquirido, Adam Hall, a su entera discreción, podrá optar por sustituir dicho producto por otro de similares características.

Adam Hall no garantiza el funcionamiento ininterrumpido y sin fallos de este producto. Adam Hall no se hace responsable de los posibles daños ocasionados por no seguir las instrucciones de uso suministradas con el producto Adam Hall.

Esta garantía limitada no se aplica:

- en caso de desgaste normal de los consumibles (baterías, etc.)
- a los productos cuyo número de serie ha sido borrado, o que han quedado dañados y defectuosos debido a un accidente
- en caso de defectos ocasionados por una incorrecta utilización o manipulación, o cualquier otra causa ajena
- en caso de utilización del producto no conforme con los parámetros establecidos en la documentación facilitada con el producto
- en caso de utilización de piezas de repuesto no fabricadas o vendidas por Adam Hall
- si el producto ha sido modificado o reparado por personal no autorizado por Adam Hall

Estos términos y condiciones constituyen el acuerdo de garantía íntegro y exclusivo entre usted y Adam Hall en relación con el producto Adam Hall que acaba de adquirir.

ENGLISH

DEUTSCH

FRANCAIS

ESPAÑOL

POLSKI

ITALIANO

DECLARACIÓN DEL FABRICANTE:

LIMITACIÓN DE RESPONSABILIDAD

Si su producto Adam Hall no funciona de acuerdo con las garantías mencionadas arriba, tendrá derecho exclusivamente a la reparación o sustitución del mismo. La responsabilidad máxima de Adam Hall en virtud de los términos de esta garantía está limitada al menor importe que resulte del precio de compra del producto, del coste de la reparación o la sustitución de las piezas que han dejado de funcionar en condiciones normales de uso.

Adam Hall no será responsable de cualquier daño causado por el producto o por el mal funcionamiento del producto, incluidas la pérdida de ganancias, la pérdida de ahorros o cualquier consecuencia derivada de dichas pérdidas. Adam Hall no se hará responsable de ninguna reclamación presentada por un tercero o por el comprador inicial en nombre de un tercero.

Esta limitación de responsabilidad se aplicará con independencia de que se solicite una indemnización por daños y perjuicios, o se presenten reclamaciones por negligencia, contractuales o de cualquier otra índole, y no podrá ser derogada o modificada. Esta limitación de responsabilidad será efectiva incluso en el caso de que el comprador hubiese avisado previamente a Adam Hall o a alguno de sus representantes de la posibilidad de reclamar daños y perjuicios. No obstante, esta limitación de responsabilidad no tendrá efecto en caso de reclamación por daños personales.

Esta garantía limitada le otorga derechos legales específicos. Puede que posea derechos adicionales conforme a la legislación del país o Estado en el que se encuentre. Le recomendamos que consulte la legislación vigente en su país o Estado para conocer el alcance de sus derechos.

APLICACIÓN DE LA GARANTÍA

Para solicitar asistencia técnica en relación con el producto en garantía, póngase en contacto con Adam Hall o con el distribuidor autorizado donde adquirió el producto.

DECLARACIÓN CE DE CONFORMIDAD

Estos dispositivos cumplen con los requisitos esenciales y otras disposiciones pertinentes de las Directivas 1999/5/EC (R & TTE), 2004/108/EC (EMC) y 2006/95/EC (LVD). Para más información, consulte www.adamhall.com.

ELIMINACIÓN CORRECTA DE ESTE PRODUCTO (DESECHOS ELÉCTRICOS)

(Aplicable en la Unión Europea y en los países europeos que dispongan de un sistema de recogida selectiva)



El símbolo que aparece sobre el producto o en la documentación adjunta indica que, al final de su vida útil, no deberá desecharse con los demás residuos domésticos. Para evitar posibles efectos negativos en el medio ambiente y en la salud humana debidos al vertido incontrolado de desechos, no mezcle este producto con los demás residuos. La recogida selectiva ayuda a su posterior reciclaje y fomenta la reutilización sostenible de los componentes de este equipo.

Si usted es un particular, deberá ponerse en contacto con el distribuidor donde adquirió este producto, o con el ayuntamiento, para informarse sobre el reciclaje adecuado de este equipo.

Si usted es una empresa, deberá ponerse en contacto con su proveedor e informarse sobre los términos y condiciones de su contrato de compra-venta. Este producto no debe mezclarse con otros residuos industriales.

DECLARACIÓN SOBRE WEEE

Este producto LD Systems se ha desarrollado y fabricado con materiales y componentes de alta calidad que se pueden reciclar o reutilizar. Este símbolo indica que los equipos eléctricos y electrónicos deben separarse del resto de residuos comunes al final de su vida útil.

Para desechar este producto, llévelo al punto de recogida municipal o al centro de reciclaje específico para este tipo de equipos. De este modo, contribuirá a proteger el medioambiente.

PILAS Y ACUMULADORES

Las pilas suministradas o las pilas recargables se pueden reciclar. Para desecharlas, deposítelas en un contenedor especial o entréguelas a su proveedor especializado. Para proteger el medioambiente, deseché sólo pilas gastadas.

ECOLOGÍA Y AHORRO ENERGÉTICO

Ahorre energía eléctrica para proteger el medio ambiente. Para ello, apague todos los aparatos eléctricos cuando no estén en uso. Además, para evitar el consumo de energía en modo inactivo, desconecte todo aparato eléctrico de la toma de corriente cuando no esté en uso.

Adam Hall GmbH. Todos los derechos reservados. Los datos técnicos y las características funcionales del producto están sujetos a modificaciones. Se prohíbe la fotocopia, traducción y cualquier otra forma de reproducción parcial o total de este manual de usuario.



ENGLISH

DEUTSCH

FRANCAIS

ESPAÑOL

POLSKI

ITALIANO

Dziękujemy za wybór LD Systems!

Zaprojektowaliśmy ten produkt tak, aby działał sprawnie przez wiele lat. LD Systems gwarantuje wysoką jakość produktów swoją marką i wieloma latami doświadczenia jako producent.

Prosimy abyś zapoznał się dokładnie z niniejszą instrukcją, ponieważ chcemy abyś szybko mógł cieszyć się w pełni swoim nowym produktem LD Systems.

Więcej informacji na temat LD Systems znajdziesz na naszej stronie internetowej: WWW.LD-SYSTEMS.COM

Wprowadzenie

Kompaktowe, aktywne monitory sceniczne serii LD Stinger G2 przeznaczone są do wszystkich zastosowań mobilnych. Specjalnie skonstruowane głośniki współosiowe ze zintegrowanym sterownikiem wysokotonowym 1" i silnym magnesem ferrytowym charakteryzują się precyzyjną symetryczną emisją na poziomie 75° x 75° i osiągają wysokie ciśnienie akustyczne przy najwyższej odporności na sprzężenia zwrotne. Głośniki te wyposażone są w końcówkę mocy klasy AB.

O bezpieczną eksploatację monitorów scenicznych LD Stinger G2 dba zabezpieczenie, które zapobiega przeciążeniu głośnika, oraz układ chroniący przed zwarciami.

Gniazdo wejściowe to XLR Combo z zapadką. Wyjście XLR umożliwia skierowanie sygnału poprzez pętlę zwrotną. Na panelu przyłączeniowym znajduje się ponadto regulator głośności, gniazdo sieciowe IEC i różnokolorowe elementy wyświetlacza sygnalizujące zasilanie sieciowe, sygnał i działanie zabezpieczenia.

Monitory sceniczne LD Stinger posiadają elegancką obudowę bass-reflex wykonaną z płyty multiplex o grubości 15 mm pokrytej trwałą lakierem. Wytrzymała kratka metalowa chroni głośniki przed uszkodzeniem, a ergonomicznie wyprofilowane uchwyty ułatwiają transport. Kąt nachylenia monitora wynosi 35°.

SERIA LD **STINGER G²**

AKTYWNE **MONITORY** SCENICZNE

LDMON**81**AG²/LDMON**101**AG²/LDMON**121**AG²

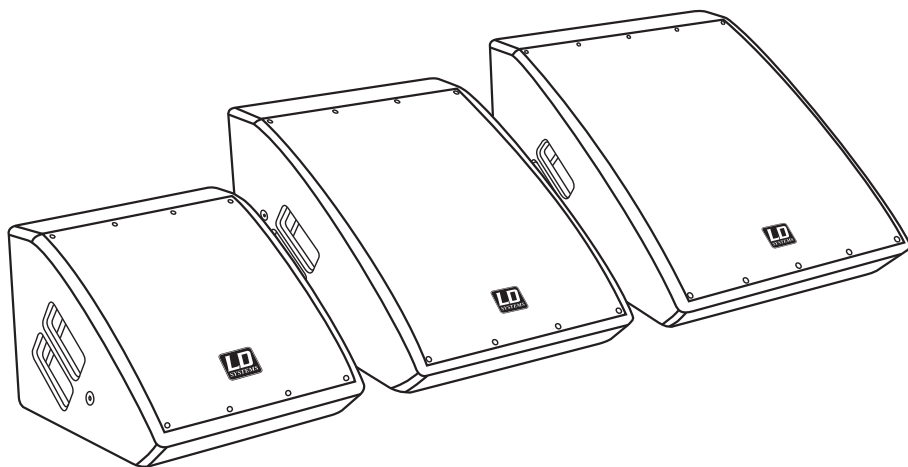

ENGLISH

DEUTSCH

FRANCAIS

ESPAÑOL

POLSKI

ITALIANO

ŚRODKI OSTROŻNOŚCI:

1. Uważnie przeczytaj poniższe informacje.
2. Przechowuj wszystkie informacje i instrukcje w bezpiecznym miejscu.
3. Postępuj zgodnie z instrukcją obsługi.
4. Przestrzegaj wszystkich ostrzeżeń. Nie usuwaj instrukcji bezpieczeństwa ani żadnych innych informacji umieszczonych na urządzeniu.
5. Używaj urządzenia tylko zgodnie z jego przeznaczeniem.
6. Gdy urządzenie montowane jest na stałe, używaj wyłącznie stabilnych stojaków i/lub uchwytów ściennych, odpowiednich dla danego urządzenia. Sprawdź, czy uchwyty ścienne są właściwie zamocowane. Upewnij się, że urządzenie jest bezpiecznie zamocowane i nie występuje ryzyko jego upadku.
7. Podczas montowania przestrzegaj odpowiednich norm bezpieczeństwa obowiązujących w twoim kraju.
8. Nie montuj urządzenia w pobliżu kaloryferów, akumulatorów ciepła, pieców lub innych źródeł ciepła. Upewnij się, że urządzenie jest zamontowane w sposób, który umożliwia mu wystarczające chłodzenie i przy którym nie istnieje możliwość jego przegrzania.
9. Nie umieszczaj otwartych źródeł zapłonu (np. płonących świec) na urządzeniu.
10. Nie przykrywaj otworów wentylacyjnych.
11. Nie korzystaj z urządzenia w bezpośrednim sąsiedztwie wody. Nie wystawiaj tego urządzenia na działanie materiałów, płynów lub gazów palnych.
12. Upewnij się, że rozbryzgi lub krople wody nie dostają się do wnętrza urządzenia. Nie umieszczaj przedmiotów wypełnionych płynami, takich jak wazy lub naczynia do picia, na urządzeniu.
13. Upewnij się, że żadne przedmioty nie mogą wpaść do wnętrza urządzenia.
14. Używaj urządzenia wyłącznie z akcesoriami przeznaczonymi do tego celu przez producenta.
15. UWAGA: Jeśli urządzenie to posiada złączkę zasilania sieciowego, wyposażoną w uzziemienie ochronne, musi ono być podłączone do gniazda zasilania sieciowego z obwodem uziemiającym. Nigdy nie omijaj obwodu uziemiającego w dostarczonym przewodzie zasilającym.
16. Nie włączaj urządzenia natychmiast po narażeniu go na duże wahania temperatur (np. po transportowaniu go). Wilgoć i skraplanie mogą uszkodzić urządzenie. Nie włączaj urządzenia do momentu, gdy osiągnie ono temperaturę pokojową.
17. Nie otwieraj urządzenia i nie wprowadzaj do niego żadnych zmian.
18. Przed podłączeniem urządzenia do zasilania sieciowego, upewnij się, że napięcie i częstotliwość zasilania są takie same, jak robocze wartości urządzenia (patrz: etykieta odnośnie typu). Jeśli urządzenie posiada przełącznik wybierakowy napięcia zasilającego upewnij się, że wartości ustawione na urządzeniu odpowiadają wartościom zasilania sieciowego, przed jego podłączeniem.
Jeśli wtyczka dołączonego przewodu nie pasuje do twojego gniazdka zasilania sieciowego, skontaktuj się z elektrykiem.
19. Unikaj stawania na przewodzie zasilającym. Zapobiegaj ścisaniu przewodu zasilającego, zwłaszcza w okolicach gniazda zasilania w urządzeniu i ściennego gniazda zasilania.
20. Aby zapobiec uszkodzeniu urządzenia i wypadkom spowodowanym, między innymi, potknięciem, sprawdzaj wszystkie połączenia urządzenia po jego podłączeniu.
21. Przy podłączaniu urządzenia upewnij się, że gniazdo zasilania jest łatwo dostępne.
Gdy nie używasz urządzenia lub gdy je czyszysz zawsze odłączaj wtyczkę zasilania. Przewód zasilający odłączaj przez pociągnięcie wtyczki, a nie kabla.
22. Unikaj włączania i wyłączania urządzenia w krótkich odstępach czasu, ponieważ może to skrócić okres jego użytkowania.

ŚRODKI OSTROŻNOŚCI:

ENGLISH

DEUTSCH

FRANCAIS

ESPAÑOL

POLSKI

ITALIANO

23. WAŻNE: Bezpiecznik wymieniaj wyłącznie na bezpiecznik tego samego rodzaju i o tej samej wartości znamionowej. Jeśli bezpiecznik wielokrotnie przepala się, należy skontaktować się z autoryzowanym serwisem.
24. Aby całkowicie odłączyć urządzenie od zasilania, należy wyciągnąć wtyk z gniazda zasilania.
25. Jeśli twoje urządzenie jest wyposażone w złącze zasilania Volex, odpowiadająca mu wtyczka urządzenia Volex powinna być odblokowana, aby ją odłączyć. Oznacza to także, że pociągnięcie za przewód zasilający może spowodować przesunięcie urządzenia, a w konsekwencji uszkodzenia ciała i mienia. Dołóż wszelkich starań w celu odpowiedniego poprowadzenia przewodów zasilających.
26. Odłącz wtyczkę, jeśli istnieje ryzyko uderzenia piorunu lub podczas długich okresów nieużywania.
27. Podczas transportu upewnij się, że i nie istnieje możliwość przewrócenia się transportowanego sprzętu i uszkodzenia ciała i mienia.
28. Jeśli urządzenie nie działa prawidłowo, zostało narażone na działanie płynów, przedmiot znalazł się we wnętrzu obudowy lub nastąpiło innego rodzaju uszkodzenie urządzenia, niezwłocznie wyłącz urządzenie i odłącz od źródła zasilania. Urządzenie może być naprawiane wyłącznie przez autoryzowanych specjalistów.
29. Czyść urządzenie wyłącznie za pomocą suchej szmatki.
30. Przestrzegaj wszystkich krajowych przepisów związanych z utylizacją odpadów. Podczas utylizacji oddziel plastik od papieru/tekstury.
31. Plastikowe torby należy przechowywać w miejscu niedostępnym dla dzieci.



UWAGA:

Aby zmniejszyć zagrożenie porażeniem elektrycznym, nie zdejmuj pokrywy (lub tylnej części obudowy). Wewnątrz nie znajdują się części, które użytkownik mógłby samodzielnie naprawić. Pozostaw obsługę serwisową wykwalifikowanym fachowcom.



Symbol błyskawicy ze strzałką wpisany w trójkąt ostrzega użytkownika przed obecnością nieizolowanego "niebezpiecznego napięcia" wytworzonego w obrębie obudowy wyrobu, które może stanowić zagrożenie dla człowieka.



Znak wykrzyknika wewnątrz trójkąta równobocznego zwraca uwagę użytkownika na umieszczone w dokumentach dostarczonych wraz z produktem instrukcje zawierające ważne wskazówki odnośnie obsługi lub konserwacji (serwisu) urządzenia.

OSTRZEŻENIE! WYSOKI POZIOM GŁOŚNOŚCI!

Opisywany system transmisyjny jest przeznaczony do zastosowań profesjonalnych. W związku z tym komercyjne użytkowanie tego sprzętu podlega zasadom i przepisom bezpieczeństwa, właściwym dla danego sektora działalności, w tym regulacjom określonym przez towarzystwa ubezpieczeniowe. Przepisy nakładają na firmę Adam Hall, jako na wytwórcę, obowiązek poinformowania użytkownika o istnieniu potencjalnych zagrożeń dla zdrowia.

Głośniki mogą z łatwością wygenerować wystarczający poziom ciśnienia akustycznego (SPL), by trwale uszkodzić słuch artystów, członków ekipy produkcyjnej oraz publiczności. Należy podjąć stosowne środki bezpieczeństwa, aby uniknąć długotrwałego działania ciśnienia akustycznego, przekraczającego poziom 90 dB.

TYLNA STRONA LDMON101AG2/LDMON121AG2:

NA ILUSTRACJI LDMON101AG2:

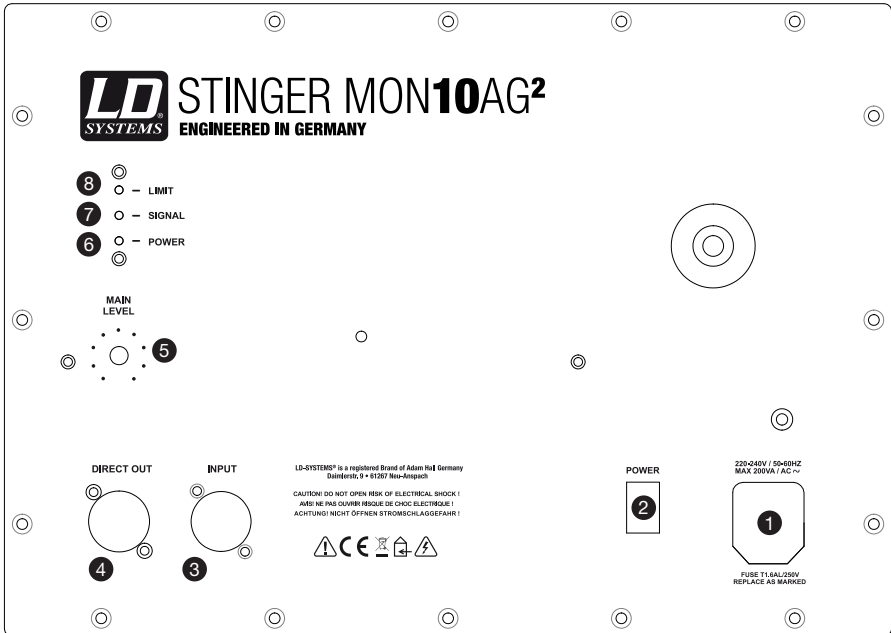

1 GNIAZDO SIECIOWE Z WYŁĄCZNIKIEM BEZPIECZEŃSTWA

Zawsze należy się upewnić, czy napięcie robocze aktywnego monitora (nadruk na tylnej stronie) odpowiada obowiązującemu w danym obszarze napięciu sieciowemu. Do monitora dołączono odpowiedni kabel sieciowy. **WAŻNA INFORMACJA:** bezpiecznik należy wymieniać wyłącznie na bezpiecznik tego samego typu i o takich samych parametrach (nadruk na tylnej ścianie końcówki mocy). Jeśli bezpiecznik stale się przepala, należy skontaktować się z autoryzowanym centrum serwisowym.

2 WŁĄCZNIK SIECIOWY

Przed włączeniem i wyłączeniem zawsze należy ustawić regulator głośności na zero (w lewą stronę do oporu).

3 INPUT – SYMETRYCZNE GNIAZDO WEJŚCIOWE XLR/6,3 MM Z ZAPADKĄ (COMBO)

Gniazdo wejściowe XLR służy do podłączania pulpitu mikerskiego lub innego źródła sygnału.

TYLNA STRONA LDMON101AG2/LDMON121AG2:

4 **DIRECT OUT – SYMETRYCZNE GNIAZDO WYJŚCIOWE XLR**

Gniazdo służy do skierowania sygnału poprzez pętlę zwrotną.

5 **MAIN LEVEL**

Regulator głośności aktywnego monitora scenicznego.

6 **POWER LED**

Zapala się, gdy monitor jest włączony i prawidłowo podłączony do sieci elektrycznej.

7 **SIGNAL LED**

Zapala się, gdy pojawi się sygnał audio na wejściu liniowym.

8 **LIMIT LED**

Zapala się, gdy monitor pracuje w zakresie granicznym. Krótkie zaświecenie się diody nie jest krytyczne, ponieważ wewnętrzny audio limiter reguluje przesterowania. Stałe świecenie należy wyeliminować poprzez obniżenie poziomu wejściowego.

ENGLISH

DEUTSCH

FRANCAIS

ESPAÑOL

POLSKI

ITALIANO

TYLNA STRONA LDMON81AG2:

ENGLISH

DEUTSCH

FRANCAIS

ESPAÑOL

POLSKI

ITALIANO

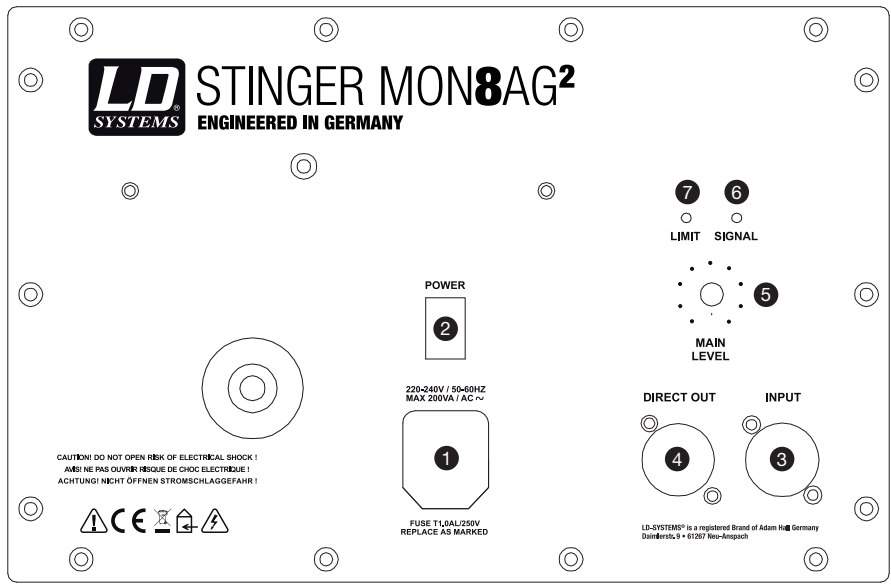

1 GNIAZDO SIECIOWE Z WYŁĄCZNIKIEM BEZPIECZEŃSTWA

Zawsze należy się upewnić, czy napięcie robocze aktywnego monitora (nadruk na tylnej stronie) odpowiada obowiązującemu w danym obszarze napięciu sieciowemu. Do monitora dołączono odpowiedni kabel sieciowy. **WAŻNA INFORMACJA:** bezpiecznik należy wymieniać wyłącznie na bezpiecznik tego samego typu i o takich samych parametrach (nadruk na tylnej ścianie końcówki mocy). Jeśli bezpiecznik stale się przepala, należy skontaktować się z autoryzowanym centrum serwisowym.

2 PODŚWIETLANY WŁĄCZNIK SIECIOWY

Zapala się, gdy monitor jest włączony i prawidłowo podłączony do sieci elektrycznej. Przed włączeniem i wyłączeniem zawsze należy ustawić regulator głośności na zero (w lewą stronę do oporu).

3 INPUT – SYMETRYCZNE GNIAZDO WEJŚCIOWE XLR/6,3 MM Z ZAPADKĄ (COMBO)

Gniazdo wejściowe XLR służy do podłączania pulpitu mikserskiego lub innego źródła sygnału.

4 DIRECT OUT – SYMETRYCZNE GNIAZDO WYJŚCIOWE XLR

Gniazdo służy do skierowania sygnału poprzez pętlę zwrotną.

TYLNA STRONA LDMON81AG2:

5 MAIN LEVEL

Regulator głośności aktywnego monitora scenicznego.

6 SIGNAL LED

Zapala się, gdy pojawi się sygnał audio na wejściu liniowym.

8 LIMIT LED

Zapala się, gdy monitor pracuje w zakresie granicznym. Krótkie zaświecenie się diody nie jest krytyczne, ponieważ wewnętrzny audio limiter reguluje przesterowania. Stałe świecenie należy wyeliminować poprzez obniżenie poziomu wejściowego.

ENGLISH

DEUTSCH

FRANCAIS

ESPAÑOL

POLSKI

ITALIANO

MONTAŻ, PODŁĄCZENIE I URUCHOMIENIE URZĄDZENIA:

MONTAŻ

Aktywne monitory sceniczne LD MON81AG², LD MON101AG² i LD MON121AG² służą do odsłuchiwania poszczególnych kanałów lub całego zmiksowanego sygnału na scenie poza strefą transmisji systemu PA. Monitor sceniczny należy umieścić na nóżkach gumowych, a jego tylna strona ze zintegrowanym wzmacniaczem powinna znajdować się w odległości co najmniej 50 cm od ścian, szaf rack itp., aby zapobiec przegrzaniu.

Należy zadbać o prawidłowe okablowanie zarówno w zakresie doprowadzenia prądu, jak i podłączenia do urządzenia podającego sygnał audio (mikser itp.). Należy stosować wyłącznie nieuszkodzone kable oraz całkowicie rozwinięte bębny kablowe. Kable należy ułożyć w taki sposób, aby wyeliminować ryzyko potknięcia. Urządzenia nigdy nie należy stawiać tuż przy krawędzi (np. na brzegu sceny). Zaleca się zawsze włączać urządzenie jako ostatnie i wyłączać jako pierwsze, aby uniknąć głośniejszych dźwięków związanych z włączaniem i wyłączaniem dotaczanych urządzeń.

OBŚŁUGA

Panel obsługi jest wyposażony zarówno w wejście liniowe z gniazdem XLR/6,3mm z zapadką (Combo) do symetrycznych i niesymetrycznych kabli sygnałowych, jak i w symetryczne wyjście liniowe XLR do przekazywania sygnału wejściowego, przykładowo do dodatkowych aktywnych monitorów scenicznych tego samego typu. Podstawowa głośność regulowana jest w aktywnym monitorze scenicznym poprzez regulator głośności (MAIN LEVEL), natomiast ostateczne ustawienie poziomu dźwięku następuje poprzez urządzenie podające sygnał audio.

USTAWIENIE

Aby zminimalizować ryzyko powstania akustycznego sprzężenia zwrotnego, należy w przypadku używania monitorów scenicznych jako monitorów dla wokalu pamiętać o tym, że pozycja monitora w stosunku do mikrofonu zależy od tego, jaką charakterystykę kierunkową ma dany mikrofon.

W przypadku stosowania mikrofonu o charakterystyce kardoidalnej monitor powinien być umieszczony bezpośrednio za mikrofonem, czyli pod kątem 180° względem mikrofonu (rys. 1). W przypadku stosowania mikrofonu o charakterystyce superkardoidalnej zaleca się ustawienie monitora pod kątem ok. 120° względem mikrofonu (rys. 2).

MONTAŻ, PODŁĄCZENIE I URUCHOMIENIE URZĄDZENIA:

1

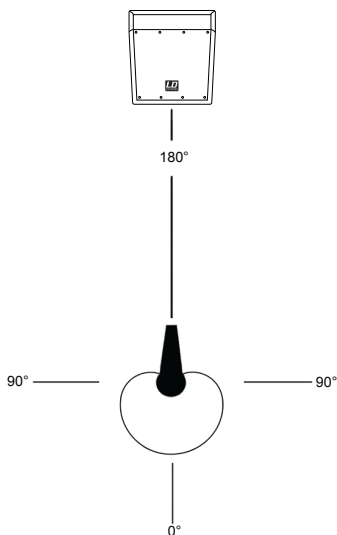

2

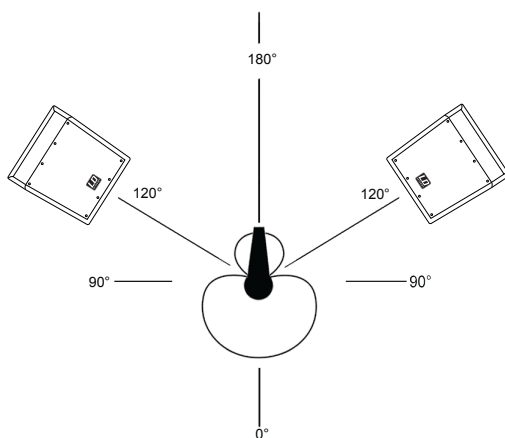

ENGLISH

DEUTSCH

FRANCAIS

ESPAÑOL

POLSKI

ITALIANO

SPECYFIKACJA:

		LDMON81AG2	LDMON101AG2	LDMON121AG2
Rodzaj produktu:		Monitor sceniczny		
Typ:		aktywny		
Wielkość subwoofera:	"	8	10	12
Wielkość subwoofera:	mm	203,2	254	304,8
Typ głośnika:		2-drożny głośnik współosiowy		
Magnes subwoofera:		ferrytowy		
Marka subwoofera:		na zamówienie		
Cewka drgająca subwoofera:	"	2		
Cewka drgająca subwoofera:	mm	50,8		
Wielkość głośnika wysokotonowego:	"	1		
Wielkość głośnika wysokotonowego:	mm	25,4		
Magnes głośnika wysokotonowego:		ferrytowy		
Marka głośnika wysokotonowego:		na zamówienie		
Cewka drgająca głośnika wysokotonowego:	"	1		
Cewka drgająca głośnika wysokotonowego:	mm	25,4		
Wzmacniacz:		klasa A/B		
Kąt promieniowania dźwięku (poziom x pion):		75° x 75°		
Moc wyjściowa (RMS):	W	80	150	250
Moc wyjściowa (szczytowa):	W	160	300	500
Charakterystyka częstotliwościowa:	Hz	90–20.000	90–20.000	80–20.000
Maks. SPL (ciągły):	dB	111	113	116
Maks. SPL (szczytowy):	dB	116	121	124
Wyłączniki ochronne:		limiter, zwarcie, prąd przeciążeniowy		
Impedancja wejściowa:	kiloom	10	10	10
Czułość wejściowa:	mV	300	340	350
Elementy obsługi:		włącznik/wyłącznik, regulator głośności		
Wyświetlacze:		zasilanie, sygnał, limit		
Wejścia liniowe:		XLR/6,3 mm z zapadką (combo)		
Wyjścia liniowe:		XLR		
Zasilanie:		transformator		
Napięcie robocze:		220–240 V AC, 50–60 Hz		
Materiał obudowy:		sklejka, 15 mm		
Powierzchnia obudowy:		lakier strukturalny		
Typ konstrukcji obudowy:		bass-reflex		
Kąt nachylenia monitora:	°	35		
Wymiary (szer. x wys. x gł.):	mm	320 x 250 x 361	380 x 335 x 398	440 x 360 x 514
Waga:	kg	10,6	15,3	17,8
Właściwości:		ergonomicznie wyprofilowany uchwyt	2 ergonomicznie wyprofilowane uchwyty	

DEKLARACJE PRODUCENTA:

ENGLISH

DEUTSCH

FRANCAIS

ESPAÑOL

POLSKI

ITALIANO

OGRANICZONA GWARANCJA

Ta Ograniczona Gwarancja dotyczy produktów marek Adam Hall, LD Systems, Defender, Palmer, Cameo oraz Eminence.

Niniejsza gwarancja nie wpływa na prawa gwarancyjne wynikające z przepisów lokalnych. Jest to dodatkowa, niezależna gwarancja ze strony firmy Adam Hall.

Adam Hall gwarantuje, że zakupiony produkt Adam Hall zakupiony od firmy Adam Hall lub autoryzowanego przedstawiciela Adam Hall, pozostanie wolny od wad w materiałach i wykonaniu, przy normalnym użytkowaniu przez okres 2 lub 3 lat od daty zakupu.

Okres gwarancyjny rozpoczyna się z dniem zakupu. Aby móc skorzystać z serwisu gwarancyjnego, kupujący zobowiązany jest do przedstawienia dowodu zakupu opatrzonego datą. Dokumenty takie jak paragon, faktura lub list przewozowy mogą być dowodem daty zakupu. Jeśli produkt wymienionych powyżej marek wymaga naprawy w czasie trwania okresu gwarancyjnego, nabywcy przysługują gwarancyjne usługi serwisowe zgodne z warunkami przedstawionymi w tym dokumencie.

Niniejsza gwarancja obejmuje wyłącznie oryginalnego nabywcę produktu marki Adam Hall i nie można jej przenieść na inną osobę, która przejmie własność produktu od oryginalnego nabywcy. Podczas okresu gwarancyjnego, Adam Hall zobowiązuje się do naprawy lub wymiany wadliwych komponentów produktu. Wszystkie części i elementy wymontowane z urządzenia podczas działań serwisowych stają się własnością Adam Hall.

W mało prawdopodobnym przypadku powtórzenia się wady produktu Adam Hall, Adam Hall może zdecydować o dostarczeniu urządzenia zamiennego wybranego przez Adam Hall, które charakteryzuje się co najmniej takimi samymi parametrami jak reklamowany produkt.

Adam Hall nie gwarantuje, że eksploatacja produktu będzie przebiegać bezbłędnie lub nieprzerwanie. Adam Hall nie ponosi odpowiedzialności za uszkodzenia wynikające z niezastosowania się użytkownika do instrukcji dołączonej do produktu Adam Hall.

Ta Ograniczona Gwarancja nie dotyczy,

- części podlegających normalnemu zużyciu (np. akumulator)
- produktów, których numer seryjny został usunięty, uszkodzony lub pozbawiony czytelności wyniku wypadku
- przypadków nieprawidłowego użycia, celowego uszkodzenia lub powodów zewnętrznych
- przekroczenia dopuszczalnych parametrów pracy określonych w dokumentacji dostarczonej z produktem
- użycia części zamiennych nie pochodzących od Adam Hall
- przez modyfikację lub serwis nieprzeprowadzony przez Adam Hall

Te warunki określają kompletną i wyłączną umowę gwarancyjną między Nabywcą i firmą Adam Hall odnośnie zakupionego produktu markowego Adam Hall.

DEKLARACJE PRODUCENTA:

OGRANICZENIE ODPOWIEDZIALNOŚCI

Jeśli Twój produkt Adam Hall nie działa prawidłowo, wskazanym i wyłącznym rozwiązaniem jest naprawa lub wymiana. Maksymalna odpowiedzialność firmy Adam Hall w związku z niniejszą gwarancją ogranicza się maksymalnie do kwoty równej cenie zakupu produktu lub kosztów naprawy lub wymiany komponentów sprzętowych, które uległy uszkodzeniu lub nie działają prawidłowo podczas normalnego użytkowania. Adam Hall nie odpowiada za jakiegokolwiek szkody spowodowane przez produkt lub awarię produktu, włącznie z utratą zysków lub oszczędności, szczególnych, przypadkowych lub powiązanych szkód. Adam Hall nie ponosi odpowiedzialności za zobowiązania użytkownika wobec stron trzecich lub zobowiązania stron trzecich wobec użytkownika.

Ograniczenie odpowiedzialności ma zastosowanie w przypadku, gdy występują roszczenia odszkodowawcze lub składane są reklamacje na podstawie niniejszej gwarancji lub jako roszczenie z tytułu czynu niedozwolonego (włączając w to zaniedbanie oraz ścisłą odpowiedzialność za produkt), roszczenie z umowy lub jakiegokolwiek inne roszczenie. Żadna osoba nie może uchylić lub zmienić tych ograniczeń odpowiedzialności. Niniejsze ograniczenie odpowiedzialności pozostaje w mocy nawet jeśli nabywca poinformował firmę Adam Hall lub jej autoryzowanego przedstawiciela o możliwości wystąpienia takich szkód. Te ograniczenia odpowiedzialności nie dotyczą roszczeń wynikających z wystąpienia obrażeń u osób.

Niniejsza Gwarancja daje Ci pewne specyficzne prawa. Mogą przysługiwać Ci również inne prawa, które różnią się między sobą zależnie od państwa nadania. Radzimy zapoznanie się z prawem właściwym krajowi zamieszkania, w celu uzyskania kompletnej wiedzy na temat przysługujących praw.

ŻĄDANIE OBSŁUGI GWARANCYJNEJ

Aby uzyskać obsługę gwarancyjną swojego produktu, skontaktuj się z firmą Adam Hall lub jej autoryzowanym przedstawicielem od którego kupiłeś produkt.

DEKLARACJA ZGODNOŚCI WE

Urządzenia te odpowiadają podstawowym wymogom i innym wytycznym dyrektyw 1999/5/EC (R&TTE), 2004/108/EC (EMC) i 2006/95/EC (LVD). Więcej informacji na stronie: www.adamhall.com.

PRAWIDŁOWE SKŁADOWANIE TEGO PRODUKTU (ODPADY ELEKTRONICZNEI)



(Informacje mają zastosowanie w krajach członkowskich UE i innych krajach europejskich, w których obowiązuje segregacja odpadów)

Ten znak na produkcie lub dołączonej dokumentacji oznacza, że nie należy go wyrzucać wraz z domowymi odpadkami po wycofaniu z użycia. Aby zapobiec możliwym szkodom dla środowiska i ludzkiego zdrowia spowodowanym niekontrolowanym składowaniem odpadów, prosimy o oddzielenie tego produktu od innych odpadów i odpowiedzialne poddanie go recyklingowi w celu promowania ciągłego odzyskiwania zasobów materiałowych.

Użytkownicy domowi powinni skontaktować się ze sprzedawcą lub lokalnym urzędem, aby uzyskać informacje na temat przyjaznej środowisku zbiórki odpadów elektronicznych.

Użytkownicy biznesowi powinni skontaktować się ze swoim dostawcą i sprawdzić warunki kontraktu nabycia. Tego produktu nie należy mieszać z innymi odpadami komercyjnymi przy składowaniu.

DEKLARACJA-WEEE



Twój produkt LD Systems został zaprojektowany i wykonany z wysokiej jakości materiałów i komponentów, które można poddać recyklingowi i/lub użyć ponownie. Ten symbol oznacza, że sprzęt elektryczny i elektroniczny należy składować osobno od normalnych odpadów po zakończeniu użytkowania.

Prosimy, przekaż ten produkt do lokalnego punktu zbiórki lub centrum recyklingowego przeznaczonego dla tego typu sprzętu. W ten sposób przyczynisz się do ochrony środowiska, w którym żyjemy.

BATERIE I AKUMULATORY



Dołączone baterie lub akumulatory można poddać recyklingowi. Prosimy, składuj je jako specjalne odpady lub zwróć do punktu nabycia. W celu ochrony środowiska wyrzucaj wyłącznie zużyte baterie.

OCHRONA ŚRODOWISKA I OSZCZĘDNOŚĆ ENERGII:

Oszczędność energii elektrycznej pomaga chronić środowisko. Należy wyłączyć wszystkie urządzenia elektryczne, jeśli nie są w użyciu. Aby uniknąć zużycia prądu w trybie bezczynności, należy odłączyć wszystkie urządzenia elektryczne od sieci zasilającej, gdy nie są w użyciu.

Adam Hall GmbH, wszystkie prawa zastrzeżone. Dane techniczne i funkcjonalne produktu mogą podlegać modyfikacjom. Kopiowanie, tłumaczenie i pozostałe formy reprodukcji fragmentów lub całości tej instrukcji obsługi są zabronione.

Acquistando un prodotto LD Systems avete fatto la scelta giusta!

Quest'apparecchio è stato sviluppato e prodotto secondo elevati standard qualitativi che garantiscono un funzionamento regolare per molti anni. Per questo motivo LD Systems, con il suo nome e la pluriennale esperienza, rappresenta un'azienda produttrice di prodotti audio di qualità.

Leggete attentamente questo manuale d'uso per utilizzare al meglio il vostro nuovo amplificatore LD Systems.

Per ulteriori informazioni sui prodotti LD Systems consultate il nostro sito internet WWW.LD-SYSTEMS.COM

Introduzione

I monitor da palco attivi, compatti, della serie LD Stinger G2 sono ideali per tutte le applicazioni mobili. Gli altoparlanti coassiali appositamente studiati, dotati di driver per i toni alti integrato da 1" e potenti magneti in ferrite, sono caratterizzati da una irradiazione simmetrica di precisione superiore a 75° x 75° e raggiungono un'elevata pressione acustica con massima resistenza di feedback. Sono azionati da finali di potenza di classe AB.

La sicurezza nell'impiego dei monitor da palco LD Stinger G2 è garantita da un limitatore che impedisce il sovraccarico dell'altoparlante e da un circuito di protezione dai cortocircuiti.

L'ingresso è costituito da un connettore combo jack/XLR, mentre l'uscita passante del segnale è di tipo XLR. Il campo di connessione è costituito inoltre da un regolatore di volume audio, da una presa IEC e da indicatori LED di diversi colori che designano l'alimentazione di rete, il segnale e il limitatore.

L'elegante cassa bass reflex dei monitor da palco LD Stinger è in multistrato di 15 mm di spessore e finita con vernice ad alta resistenza. Una robusta rete metallica protegge l'altoparlante da possibili danni, mentre ergonomiche maniglie a incasso ne facilitano il trasporto. Il monitor ha un angolo di 35°.

LD SERIE STINGER G²

MONITOR **DA PALCO ATTIVI**

LDMON**81**AG² / LDMON**101**AG² / LDMON**121**AG²

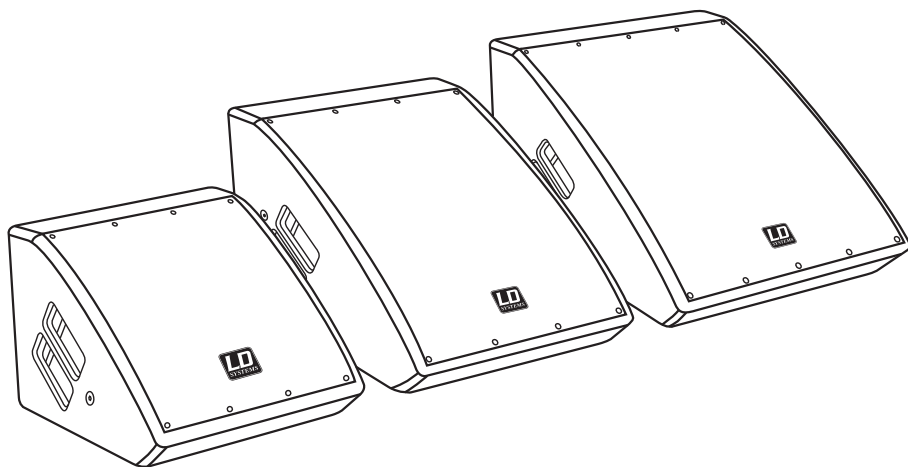

ENGLISH

DEUTSCH

FRANCAIS

ESPAÑOL

POLSKI

ITALIANO

MISURE PREVENTIVE:

1. Leggere attentamente queste informazioni.
2. Conservare le informazioni e istruzioni in un luogo sicuro.
3. Seguire le istruzioni.
4. Osservare tutte le avvertenze. Non togliere le istruzioni di sicurezza o qualsiasi altra informazione che si trova sul dispositivo.
5. Usare il dispositivo solo per lo scopo per cui è previsto.
6. Utilizzare unicamente dei supporti e/o sistemi di fissaggio stabili e adeguati per l'installazione permanente del dispositivo. Assicurarsi che i supporti a parete siano saldi. Assicurarsi che il dispositivo sia installato in modo sicuro e non possa cadere.
7. Quando si installa il dispositivo, osservare le norme di sicurezza del proprio paese.
8. Non installare il dispositivo vicino a radiatori, accumulatori di calore, forni o qualsiasi altra fonte di calore. Assicurarsi che il dispositivo venga sempre installato in modo da garantire una ventilazione sufficiente affinché non si surriscaldi.
9. Non collocare possibili fonti di incendio, ad es. candele accese, sul dispositivo.
10. Non coprire le griglie di ventilazione.
11. Non far funzionare il dispositivo in prossimità di acqua. Non esporre il dispositivo a materiali, liquidi o gas infiammabili.
12. Assicurarsi che eventuali rovesciamenti o spruzzi d'acqua non possano entrare all'interno del dispositivo. Non collocare oggetti pieni di fluido, come ad esempio bicchieri o coppe sopra il dispositivo.
13. Assicurarsi che non possa cadere nessun oggetto all'interno del dispositivo.
14. Usare il dispositivo unicamente con gli accessori consigliati dal fabbricante.
15. **ATTENZIONE:** Se il dispositivo ha un connettore dotato di presa di terra, dovrà essere collegato a una presa di corrente con connessione alla presa di terra. Non disattivare mai la funzione della connessione di protezione a terra del cavo di alimentazione.
16. Non accendere immediatamente il dispositivo se è stato esposto a un cambiamento brusco della temperatura (ad esempio dopo il trasporto). L'umidità e la condensazione potrebbero danneggiare il dispositivo. Lasciare spento il dispositivo fino al raggiungimento della temperatura ambiente.
17. Non aprire il dispositivo e non cercare di modificarlo.
18. Prima di collegare il dispositivo alla corrente, assicurarsi che la tensione e la frequenza siano uguali ai valori indicati nel dispositivo (vedi targhetta delle specifiche). Se il dispositivo è dotato di un selettore di tensione, assicurarsi che i valori del dispositivo corrispondano con i valori della rete elettrica prima della connessione. Se la spina del cavo di alimentazione fornito non entra nella presa, contattare un elettricista.
19. Controllare che il cavo di alimentazione non sia schiacciato. Assicurarsi che il cavo di alimentazione non venga pizzicato, soprattutto alle estremità di connessione al dispositivo e alla presa di alimentazione.
20. Per evitare danni o infortuni, ad esempio per cadute, verificare tutte le connessioni una volta collegato il dispositivo.
21. Quando si collega il dispositivo, assicurarsi che ci sia una presa elettrica comodamente accessibile. Scollegare la spina dalla presa elettrica quando non si utilizza il dispositivo o durante la sua pulizia. Scollegare il cavo di alimentazione tirando la spina, non il cavo.
22. Evitare di accendere e spegnere il dispositivo a intervalli brevi, poiché potrebbe ridurre la vita utile dello stesso.
23. **IMPORTANTE:** Sostituire il fusibile solo con fusibili dello stesso tipo e potenza nominale! Se il fusibile dovesse saltare ripetutamente, contattare un centro di assistenza autorizzato!
24. Per scollegare completamente il dispositivo dall'alimentazione, bisogna staccare il cavo dalla spina.
25. Se il dispositivo è dotato di un connettore Volex, bisognerà sbloccare il Volex del dispositivo per poterlo scollegare. Ciò significa anche che se si tira il cavo di alimentazione si può spostare il dispositivo causando danni

MISURE PREVENTIVE:

ENGLISH

DEUTSCH

FRANCAIS

ESPAÑOL

POLSKI

ITALIANO

personali e/o materiali. Per questo bisogna assicurarsi di tirare i cavi con particolare attenzione.

26. Se esiste il rischio di caduta di fulmini o durante periodi di disuso prolungati, scollegare la spina.

27. Durante il trasporto, assicurarsi che il dispositivo non possa cadere e causare danni personali e/o materiali.

28. Se il dispositivo non funziona più correttamente, se è stato versato del liquido sullo stesso o è caduto un oggetto al suo interno, o è stato danneggiato in qualsiasi altro modo, spegnerlo immediatamente e scollegare il cavo di alimentazione. Questo dispositivo dovrà essere riparato solo da esperti autorizzati.

29. Utilizzare solo un panno asciutto per pulire il dispositivo.

30. Rispettare tutte le normative esistenti in termini di smaltimento dei rifiuti applicabili nel vostro paese. Separare la plastica e la carta/cartone.

31. I sacchetti di plastica devono essere tenuti lontani dalla portata dei bambini.



ATTENZIONE:

per ridurre il rischio di scosse elettriche, non rimuovere il coperchio (o il retro). All'interno del dispositivo non sono presenti parti su cui l'utente può effettuare operazioni di manutenzione. Rivolgersi a personale qualificato per effettuare le operazioni di manutenzione.



Il simbolo del fulmine con una freccia in punta all'interno di un triangolo equilatero avverte l'utente della presenza di "tensione pericolosa" senza isolamento all'interno della carcassa del prodotto che potrebbe essere di magnitudine sufficiente per rappresentare un rischio per le persone.



Il punto esclamativo all'interno di un triangolo equilatero avverte l'utente della presenza di importanti istruzioni operative e relative alla manutenzione nella documentazione che accompagna l'apparecchio.

ATTENZIONE! VOLUME ALTO!

Questo sistema di trasmissione verrà utilizzato a scopi professionali, pertanto l'uso commerciale dell'attrezzatura è soggetto alle norme e ai regolamenti dell'Istituto Nazionale per l'Assicurazione contro gli Infortuni sul Lavoro relativi al nostro settore industriale. Adam Hall, in qualità di produttore, è tenuto a fornire all'utente informazioni formali circa l'esistenza di possibili rischi sanitari.

Danno all'udito per esposizione prolungata a dei livelli di pressione sonora (SPL) eccessivi: l'altoparlante può raggiungere facilmente dei livelli di pressione sonora sufficienti a causare danni permanenti all'udito agli artisti, al personale della produzione e al pubblico. Bisogna adottare le precauzioni necessarie per evitare l'esposizione prolungata a una SPL superiore a 90 dB.

PANNELLO POSTERIORE LDMON101AG2 / LDMON121AG2:

IN FIGURA: LDMON101AG2

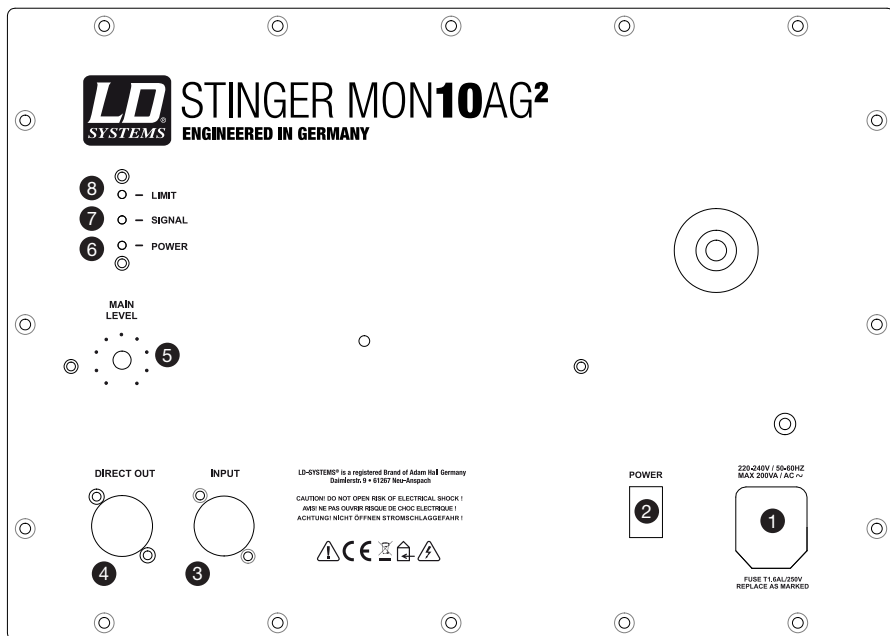

1 PRESA DI ALIMENTAZIONE CON PORTAFUSIBILE

Verificare sempre che la tensione di esercizio del monitor attivo (stampata sul retro) corrisponda alla tensione di rete erogata nella propria area. Il cavo di alimentazione adatto è fornito in dotazione.

NOTA IMPORTANTE Sostituire il fusibile unicamente con un fusibile dello stesso tipo e con gli stessi valori (indicazione stampata sul retro del finale di potenza). Se il fusibile continua a saltare, rivolgersi a un centro di assistenza autorizzato.

2 INTERRUPTORE DI ACCENSIONE

Prima di accendere/spengere, posizionare sempre il volume su zero (regolatore sull'arresto sinistro).

3 INPUT - XLR BILANCIATO/INGRESSO JACK 6,3 MM (COMBO)

La presa di ingresso XLR consente di collegare un mixer o un'altra fonte di segnale.

PANNELLO POSTERIORE DMON101AG2 / LDMON121AG2:

4 **DIRECT OUT - USCITA XLR BILANCIATA**

Consente la trasmissione del segnale presente sull'ingresso di linea.

5 **MAIN LEVEL**

Regolatore di volume per il monitor da palco attivo.

6 **LED POWER**

Si accende quando il monitor viene acceso e collegato correttamente alla corrente di alimentazione.

7 **LED SIGNAL**

Si accende non appena sull'ingresso di linea compare un segnale audio.

8 **LED LIMIT**

Si accende non appena il monitor raggiunge la gamma limite. Un'accensione breve non è un segnale critico, poiché il limitatore audio interno esclude sovramodulazioni. L'accensione permanente dovrebbe essere evitata abbassando il picco di ingresso.

ENGLISH

DEUTSCH

FRANCAIS

ESPAÑOL

POLSKI

ITALIANO

PANNELLO POSTERIORE LDMON81AG2:

ENGLISH

DEUTSCH

FRANCAIS

ESPAÑOL

POLSKI

ITALIANO

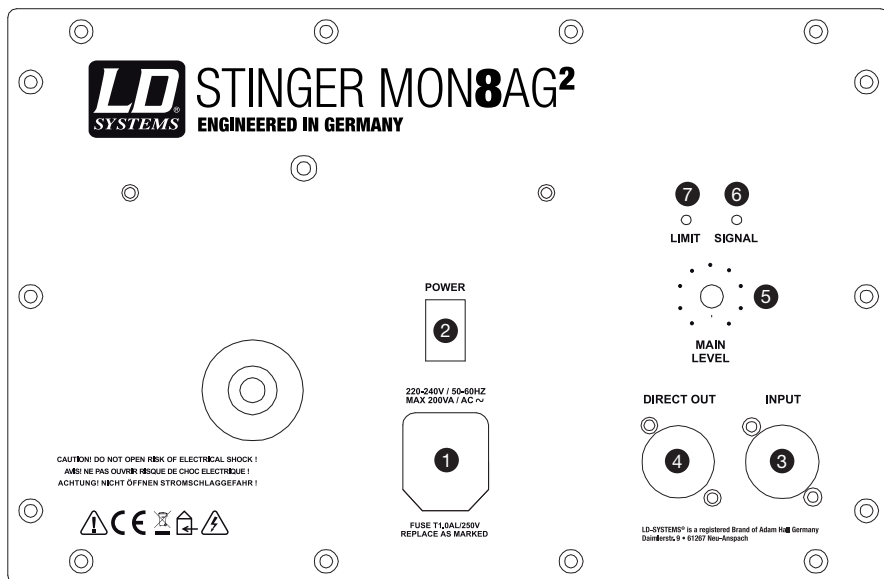

1 PRESA DI ALIMENTAZIONE CON PORTAFUSIBILE

Verificare sempre che la tensione di esercizio del monitor attivo (stampata sul retro) corrisponda alla tensione di rete erogata nella propria area. Il cavo di alimentazione adatto è fornito in dotazione.

NOTA IMPORTANTE Sostituire il fusibile unicamente con un fusibile dello stesso tipo e con gli stessi valori (indicazione stampata sul retro del finale di potenza). Se il fusibile continua a saltare, rivolgersi a un centro di assistenza autorizzato.

2 INTERRUPTORE DI ACCENSIONE ILLUMINATO

Si accende quando il monitor viene acceso e collegato correttamente alla corrente di alimentazione. Prima di accendere/spengere, posizionare sempre il volume su zero (regolatore sull'arresto sinistro).

3 INPUT - XLR BILANCIATO/INGRESSO JACK 6,3 MM (COMBO)

La presa di ingresso XLR consente di collegare un mixer o un'altra fonte di segnale.

4 DIRECT OUT - USCITA XLR BILANCIATA

Consente la trasmissione del segnale presente sull'ingresso di linea.

POSTERIORE LDMON81AG2:

5 MAIN LEVEL

Regolatore di volume per il monitor da palco attivo.

6 LED SIGNAL

Si accende non appena sull'ingresso di linea compare un segnale audio.

8 LED LIMIT

Si accende non appena il monitor raggiunge la gamma limite. Un'accensione breve non è un segnale critico, poiché il limitatore audio interno esclude sovramodulazioni. L'accensione permanente dovrebbe essere evitata abbassando il picco di ingresso.

ENGLISH

DEUTSCH

FRANCAIS

ESPAÑOL

POLSKI

ITALIANO

MONTAGGIO, COLLEGAMENTO E MESSA IN FUNZIONE

MONTAGGIO

I monitor da palco attivi LD MON81AG², LD MON101AG² e LD MON121AG² si utilizzano per intercettare i singoli canali o il segnale complessivo emesso da un mix dal palco, fuori della zona di trasmissione del sistema PA. Per utilizzare il monitor da palco, è necessario collocarlo sui piedini in gomma, avendo cura di mantenere il pannello posteriore con l'amplificatore integrato a una distanza di almeno 50 cm da pareti, rack ecc. per evitare problemi di surriscaldamento.

Accertarsi della corretta realizzazione del cablaggio, sia per l'alimentazione elettrica sia per la connessione con il dispositivo di riproduzione collegato (mixer ecc.). Svolgere completamente le bobine dei cavi e prima di utilizzarli verificare che siano in perfetto stato, prestando inoltre attenzione a posarli in modo da scongiurare qualsiasi pericolo di inciampo.

Non posizionare mai il dispositivo direttamente su un bordo (ad esempio sul bordo del palco). È consigliabile accendere sempre il dispositivo per ultimo e spegnerlo per primo, così da evitare rumori di accensione e spegnimento generati dai dispositivi collegati.

UTILIZZO

Il pannello di comando presenta sia un ingresso di linea, con presa jack XLR/6,3 mm (combo) per cavo segnale bilanciato e non bilanciato, sia un'uscita di linea bilanciata XLR per l'inoltro del segnale di ingresso, ad esempio ad altri monitor da palco attivi dello stesso tipo. Nel monitor da palco attivo, il volume base si mette a punto con il regolatore di volume (MAIN LEVEL), mentre per impostare il livello definitivo si utilizza il dispositivo di riproduzione.

POSIZIONAMENTO

Per ridurre al minimo il rischio di feedback acustico, quando i monitor da palco si usano come monitor vocali è bene ricordare che la posizione del monitor rispetto al microfono andrebbe modificata in funzione della caratteristica direzionale del microfono utilizzato.

Se il microfono impiegato ha caratteristica cardioide, il monitor andrebbe collocato direttamente dietro al microfono, ovvero a 180° rispetto al microfono (Figura 1). Se si utilizza un microfono con caratteristica supercardioide, è consigliabile collocare il monitor a circa 120° dal microfono (Figura 2).

MONTAGGIO, COLLEGAMENTO E MESSA IN FUNZIONE

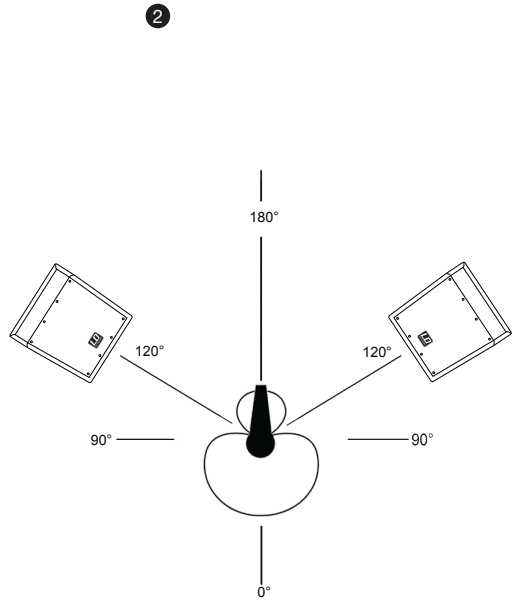
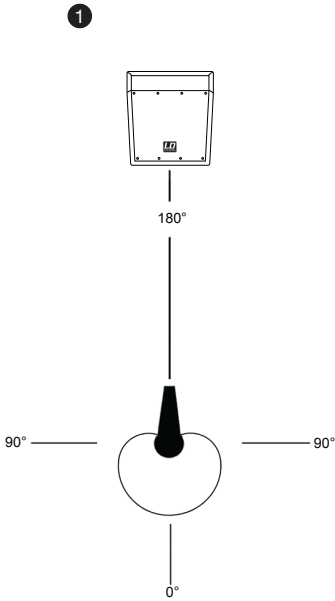

ENGLISH

DEUTSCH

FRANCAIS

ESPAÑOL

POLSKI

ITALIANO

SPECIFICHE:

		LDMON81AG2	LDMON101AG2	LDMON121AG2
Tipo di prodotto:		Monitor da palco		
Tipo:		Attivo		
Dimensioni subwoofer:	"	8	10	12
Dimensioni subwoofer:	mm	203,2	254	304,8
Tipo di altoparlante:		Altoparlante coassiale a due vie		
Magnete subwoofer:		Ferrite		
Marca subwoofer:		Custom Made		
Bobina subwoofer:	"	2		
Bobina subwoofer:	mm	50,8		
Dimensioni driver HF:	"	1		
Dimensioni driver HF:	mm	25,4		
Magnete driver HF:		Ferrite		
Marca driver HF:		Custom Made		
Bobina driver HF:	"	1		
Bobina driver HF:	mm	25,4		
Amplificatore:		Classe AB		
Angolo di dispersione (h x V):		75° x 75°		
Potenza in uscita (RMS):	W	80	150	250
Potenza in uscita (picco):	W	160	300	500
Risposta in frequenza:	Hz	90 - 20.000	90 - 20.000	80 - 20.000
SPL max (continuo):	dB	111	113	116
SPL max (picco):	dB	116	121	124
Protezioni:		Limitatore, cortocircuito, sovracorrente		
Impedenza di ingresso:	kOhm	10	10	10
Sensibilità di ingresso:	mV	300	340	350
Dispositivi di comando:		Interruttore di accensione/spengimento, regolatore altoparlante		
Indicatori:		Power, Signal, Limit		
Ingressi di linea:		Jack XLR/6,3 mm (combo)		
Uscite di linea:		XLR		
Alimentazione:		Trasformatore		
Tensione di esercizio:		220 - 240 V AC, 50 - 60 Hz		
Materiale cassa:		Compensato 15 mm		
Superficie cassa:		Vernice a struttura		
Design cassa:		Bass reflex		
Angolo del monitor:	°	35		
Dimensioni (L x H x P):	mm	320 x 250 x 361	380 x 335 x 398	440 x 360 x 514
Peso:	kg	10,6	15,3	17,8
Caratteristiche:		Maniglia ergonomica a incasso	2 maniglie ergonomiche a incasso	

DICHIARAZIONI DEL PRODUTTORE:

GARANZIA DEL PRODUTTORE

Le seguenti condizioni di garanzia si applicano ai prodotti dei marchi Adam Hall, LD Systems, Defender, Palmer, Cameo e Eminence.

La presente dichiarazione di garanzia non influisce sui diritti di garanzia del produttore previsti dalla legge, ma estende ulteriormente tali diritti anche nei confronti della ditta Adam Hall.

Adam Hall garantisce per un periodo di due o tre anni dalla data di acquisto che questo prodotto Adam Hall acquistato direttamente dall'azienda o attraverso un rivenditore autorizzato, se utilizzato correttamente, è privo di difetti di materiale e manodopera.

Il periodo di garanzia ha inizio dalla data di acquisto del prodotto che, nel caso in cui si voglia usufruire della garanzia, va adeguatamente documentata tramite la presentazione dello scontrino o della bolla di consegna con la data di acquisto. Qualora, entro il periodo di garanzia, i prodotti di una delle marche sovraindicate necessitino di interventi di riparazione, l'utente ha diritto ad usufruire del servizio alle condizioni indicate nel presente documento.

Questa garanzia del produttore è valida esclusivamente per il primo proprietario del prodotto Adam Hall e non si può trasferire ad un eventuale proprietario successivo. Entro il periodo di garanzia, Adam Hall si fa carico della riparazione o della sostituzione dei componenti o degli apparecchi difettosi. Tutti i componenti o i prodotti sostituiti usufruendo della garanzia del produttore diventano di proprietà di Adam Hall.

Nel caso improbabile che il prodotto acquistato presenti ripetuti malfunzionamenti, la ditta Adam Hall è autorizzata a sostituire a propria discrezione il prodotto difettoso con un altro, a patto che il nuovo prodotto sia di uguale valore rispetto a quello vecchio per quanto riguarda le caratteristiche hardware.

Adam Hall non garantisce che il prodotto sia perfettamente funzionante e/o senza difetti. Inoltre, Adam Hall non risponde di danni derivanti dall'inosservanza delle indicazioni riportate nelle istruzioni d'uso fornite con il presente prodotto e in altra documentazione.

La garanzia del produttore non copre:

- parti soggette ad usura (es. accumulatori),
- apparecchi dai quali è stato rimosso il numero di serie o il cui numero di serie risulta illeggibile a causa di danneggiamenti causati dall'utente,
- danni derivanti da uso errato o improprio o altre cause esterne,
- danni ad apparecchi che non sono stati utilizzati secondo i parametri di funzionamento (parametri indicati nella documentazione contenuta nella confezione),
- danni derivanti dall'utilizzo di componenti non prodotti o distribuiti da Adam Hall,
- danni derivanti da interventi, modifiche o riparazioni non effettuate da Adam Hall.

Le presenti condizioni costituiscono l'accordo di garanzia completo ed esclusivo tra l'acquirente e la Adam Hall per il prodotto Adam Hall acquistato.

ENGLISH

DEUTSCH

FRANCAIS

ESPAÑOL

POLSKI

ITALIANO

DICHIARAZIONI DEL PRODUTTORE:

LIMITAZIONI DI RESPONSABILITÀ

Nel caso in cui, durante il periodo di garanzia, i prodotti hardware Adam Hall presentino difetti di materiale o di lavorazione (in base alla dichiarazione di garanzia precedente), il solo ed unico diritto del cliente previsto dalla presente garanzia è quello di riparazione o sostituzione dell'apparecchio. La massima responsabilità di Adam Hall è limitata, come espressamente indicato nella garanzia, al prezzo d'acquisto o ai costi per la riparazione o la sostituzione (e in questo caso per l'importo minore) dei componenti hardware difettosi in caso di uso corretto degli stessi.

Adam Hall non è responsabile per eventuali danni provocati dal prodotto o dal malfunzionamento dello stesso, compresi mancati guadagni, perdite e danni speciali indiretti o conseguenti. Inoltre Adam Hall è indenne da richieste avanzate da terzi o dal cliente in nome di terzi.

La presente limitazione di responsabilità vale indipendentemente dal fatto che i danni siano oggetto di procedimenti giudiziari o che siano oggetto di risarcimento danni ai sensi della presente garanzia o per atti illeciti (includendo negligenza e responsabilità oggettiva) o per pretese contrattuali o di altra natura, e non può essere né annullata né modificata. La presente limitazione di responsabilità è valida anche nel caso in cui l'utente abbia avvisato Adam Hall o un rappresentante autorizzato di possibili danni. Tale limitazione non è però valida in caso di richieste per risarcimento danni in relazione a danni a persone.

La garanzia del produttore permette di godere di determinati diritti. A seconda della giurisdizione competente (dello stato o della regione in cui si risiede) è possibile ottenere ulteriori diritti. Si consiglia quindi di consultare le leggi applicabili per determinare l'insieme dei diritti di cui si può godere.

RICORSO ALLA GARANZIA

Per usufruire della garanzia rivolgersi direttamente a Adam Hall o al rivenditore autorizzato Adam Hall, dal quale è stato acquistato il prodotto.

CE DICHIARAZIONE DI CONFORMITÀ

Questi dispositivi soddisfano i requisiti essenziali e le altre disposizioni pertinenti delle direttive 1999/5/EC (R & TTE), 2004/108/EC (EMC) e 2006/95/EC (LVD). Per ulteriori informazioni, vedere www.adamhall.com.

CORRETTO SMALTIMENTO DEL PRODOTTO ("RIFIUTI ELETTRONICI")

(Valido nei paesi dell'Unione europea e in altri paesi con sistema di smaltimento differenziato dei rifiuti)



Questo simbolo sul prodotto o sui documenti relativi ad esso sta ad indicare che l'apparecchio alla fine del suo ciclo di vita non deve essere smaltito insieme ai normali rifiuti domestici, in modo tale da evitare eventuali danni ambientali e alle persone causati da uno smaltimento incontrollato dei rifiuti. Si prega di smaltire questo prodotto separatamente da altri rifiuti e promuovere così lo sviluppo di cicli economici sostenibili con il riciclaggio.

I privati cittadini possono ricevere informazioni sulle possibilità di smaltimento sostenibile presso il venditore dal quale è stato acquistato il prodotto o presso le autorità regionali competenti. I professionisti devono invece contattare il loro fornitore di fiducia e controllare le eventuali condizioni contrattuali per lo smaltimento degli apparecchi. Questo prodotto non deve essere smaltito assieme ad altri rifiuti industriali.

DICHIARAZIONE RAEE

Il prodotto LD Systems acquistato è stato realizzato tramite l'utilizzo di materiali e componenti di qualità che possono essere riciclati o riutilizzati. Questo simbolo indica che gli apparecchi elettronici non vanno smaltiti assieme ai normali rifiuti domestici indifferenziati. Si prega di smaltire questo apparecchio a norma di legge presso un punto di raccolta per rifiuti elettronici contribuendo così alla salvaguardia dell'ambiente.

BATTERIE E PILE

Le batterie incluse nella confezione possono essere riutilizzate. Non gettare quindi le batterie nei normali rifiuti domestici, ma in contenitori appositi per la loro raccolta. Aiutate a mantenere pulito l'ambiente.

ECOLOGIA E RISPARMIO ENERGETICO:

Il risparmio dell'energia elettrica aiuta a proteggere l'ambiente. Spegnerne tutti i dispositivi elettrici quando non vengono utilizzati. Per evitare il consumo di energia, scollegare tutti i dispositivi elettrici dalla corrente quando non vengono utilizzati.

Adam Hall GmbH, tutti i diritti riservati. I dati tecnici e le caratteristiche del prodotto possono essere soggetti a modifiche. È vietata la copia, la traduzione e qualsiasi altra riproduzione delle presenti istruzioni d'uso o di parte di esse senza previa autorizzazione.



ENGLISH

DEUTSCH

FRANCAIS

ESPAÑOL

POLSKI

ITALIANO

ENGLISH

DEUTSCH

FRANCAIS

ESPAÑOL

POLSKI

ITALIANO



WWW.LD-SYSTEMS.COM

Adam Hall GmbH | Daimlerstrasse 9 | 61267 Neu-Anspach | Germany
Tel. +49(0)6081/9419-0 | Fax +49(0)6081/9419-1000
web : www.adamhall.com | e-mail : mail@adamhall.com

