



LED Pad 144  
144×10 mm RGBW

LED-PAR

Musikhaus Thomann  
Thomann GmbH  
Hans-Thomann-Straße 1  
96138 Burgebrach  
Deutschland  
Telefon: +49 (0) 9546 9223-0  
E-Mail: [info@thomann.de](mailto:info@thomann.de)  
Internet: [www.thomann.de](http://www.thomann.de)

17.10.2017, ID: 369857

# Inhaltsverzeichnis

<b>1</b>	<b>Allgemeine Hinweise</b> .....	<b>6</b>
	1.1 Weitere Informationen.....	7
	1.2 Darstellungsmittel.....	8
	1.3 Symbole und Signalwörter.....	8
<b>2</b>	<b>Sicherheitshinweise</b> .....	<b>11</b>
<b>3</b>	<b>Leistungsmerkmale</b> .....	<b>16</b>
<b>4</b>	<b>Installation</b> .....	<b>17</b>
<b>5</b>	<b>Inbetriebnahme</b> .....	<b>21</b>
<b>6</b>	<b>Anschlüsse und Bedienelemente</b> .....	<b>23</b>
<b>7</b>	<b>Bedienung</b> .....	<b>29</b>
	7.1 Gerät starten.....	29
	7.2 Bedienung am Gerät.....	29
	7.3 Bedienung per IR-Fernbedienung.....	31
	7.4 Menüübersicht.....	32
	7.5 Funktionen im DMX-Modus.....	33

<b>8</b>	<b>Technische Daten</b> .....	<b>35</b>
<b>9</b>	<b>Stecker- und Anschlussbelegungen</b> .....	<b>36</b>
<b>10</b>	<b>Fehlerbehebung</b> .....	<b>37</b>
<b>11</b>	<b>Reinigung</b> .....	<b>40</b>
<b>12</b>	<b>Umweltschutz</b> .....	<b>41</b>



LED Pad 144 144x10 mm RGBW  
LED-PAR

# 1 Allgemeine Hinweise

Diese Bedienungsanleitung enthält wichtige Hinweise zum sicheren Betrieb des Geräts. Lesen und befolgen Sie die angegebenen Sicherheitshinweise und Anweisungen. Bewahren Sie die Anleitung zum späteren Nachschlagen auf. Sorgen Sie dafür, dass sie allen Personen zur Verfügung steht, die das Gerät verwenden. Sollten Sie das Gerät verkaufen, achten Sie bitte darauf, dass der Käufer diese Anleitung erhält.

Unsere Produkte unterliegen einem Prozess der kontinuierlichen Weiterentwicklung. Daher bleiben Änderungen vorbehalten.

## 1.1 Weitere Informationen

Auf unserer Homepage ([www.thomann.de](http://www.thomann.de)) finden Sie viele weitere Informationen und Details zu den folgenden Punkten:

Download	Diese Bedienungsanleitung steht Ihnen auch als PDF-Datei zum Download zur Verfügung.
Stichwortsuche	Nutzen Sie in der elektronischen Version die Suchfunktion, um die für Sie interessanten Themen schnell zu finden.
Online-Ratgeber	Unsere Online-Ratgeber informieren Sie ausführlich über technische Grundlagen und Fachbegriffe.
Persönliche Beratung	Zur persönlichen Beratung wenden Sie sich bitte an unsere Fach-Hotline.
Service	Sollten Sie Probleme mit dem Gerät haben, steht Ihnen der Kundenservice gerne zur Verfügung.

### 1.2 Darstellungsmittel

In dieser Bedienungsanleitung werden die folgenden Darstellungsmittel verwendet:

#### Beschriftungen

Die Beschriftungen für Anschlüsse und Bedienelemente sind durch eckige Klammern und Kursivdruck gekennzeichnet.

**Beispiele:** Regler [*VOLUME*], Taste [*Mono*].

#### Anzeigen

Am Gerät angezeigte Texte und Werte sind durch Anführungszeichen und Kursivdruck markiert.



**Beispiele:** „*24ch*“, „*OFF*“.

### 1.3 Symbole und Signalwörter

In diesem Abschnitt finden Sie eine Übersicht über die Bedeutung der Symbole und Signalwörter, die in dieser Bedienungsanleitung verwendet werden.



Signalwort	Bedeutung
<b>GEFAHR!</b>	Diese Kombination aus Symbol und Signalwort weist auf eine unmittelbar gefährliche Situation hin, die zum Tod oder zu schweren Verletzungen führt, wenn sie nicht gemieden wird.
<b>WARNUNG!</b>	Diese Kombination aus Symbol und Signalwort weist auf eine möglicherweise gefährliche Situation hin, die zum Tod oder zu schweren Verletzungen führen kann, wenn sie nicht gemieden wird.
<b>HINWEIS!</b>	Diese Kombination aus Symbol und Signalwort weist auf eine möglicherweise gefährliche Situation hin, die zu Sach- und Umweltschäden führen kann, wenn sie nicht gemieden wird.
Warnzeichen	Art der Gefahr
	Warnung vor gefährlicher elektrischer Spannung.

Warnzeichen	Art der Gefahr
 A yellow triangular warning sign with a black border, depicting a crane hook lifting a load.	Warnung vor schwebender Last.
 A yellow triangular warning sign with a black border, featuring a large black exclamation mark.	Warnung vor einer Gefahrenstelle.

## 2 Sicherheitshinweise

### **Bestimmungsgemäßer Gebrauch**

Dieses Gerät ist für den Einsatz als elektronischer Beleuchtungseffekt mittels LED-Technik bestimmt. Das Gerät ist für den professionellen Einsatz konzipiert und nicht für die Verwendung in Haushalten geeignet. Verwenden Sie das Gerät ausschließlich wie in dieser Bedienungsanleitung beschrieben. Jede andere Verwendung sowie die Verwendung unter anderen Betriebsbedingungen gelten als nicht bestimmungsgemäß und können zu Personen- oder Sachschäden führen. Für Schäden, die aus nicht bestimmungsgemäßem Gebrauch entstehen, wird keine Haftung übernommen.

Das Gerät darf nur von Personen benutzt werden, die über ausreichende physische, sensorische und geistige Fähigkeiten sowie über entsprechendes Wissen und Erfahrung verfügen. Andere Personen dürfen das Gerät nur benutzen, wenn sie von einer für ihre Sicherheit zuständigen Person beaufsichtigt oder angeleitet werden.

### Sicherheit



#### **GEFAHR!**

#### **Gefahren für Kinder**

Sorgen Sie dafür, dass Kunststoffhüllen, Verpackungen, etc. ordnungsgemäß entsorgt werden und sich nicht in der Reichweite von Babys und Kleinkindern befinden. Erstickungsgefahr!

Achten Sie darauf, dass Kinder keine Kleinteile vom Gerät (z.B. Bedienknöpfe o.ä.) lösen. Sie könnten die Teile verschlucken und daran ersticken!

Lassen Sie Kinder nicht unbeaufsichtigt elektrische Geräte benutzen.



**GEFAHR!**

**Elektrischer Schlag durch hohe Spannungen im Geräteinneren**

Im Inneren des Geräts befinden sich Teile, die unter hoher elektrischer Spannung stehen.

Entfernen Sie niemals Abdeckungen. Im Geräteinneren befinden sich keine vom Benutzer zu wartenden Teile.

Verwenden Sie das Gerät nicht, wenn Abdeckungen, Schutzvorrichtungen oder optische Komponenten fehlen oder beschädigt sind.



**GEFAHR!**

**Elektrischer Schlag durch Kurzschluss**

Verwenden Sie immer ein ordnungsgemäß isoliertes dreiadriges Netzkabel mit einem Schutzkontaktstecker. Nehmen Sie am Netzkabel und am Netzstecker keine Veränderungen vor. Bei Nichtbeachtung kann es zu einem elektrischen Schlag kommen und es besteht Brand- und Lebensgefahr. Falls Sie sich unsicher sind, wenden Sie sich an einen autorisierten Elektriker.



### **WARNUNG!**

#### **Augenverletzungen durch hohe Lichtintensität**

Blicken Sie niemals direkt in die Lichtquelle.



### **WARNUNG!**

#### **Gefahr eines epileptischen Anfalls**

Lichtblitze (strobe effects) können bei empfindlichen Menschen epileptische Anfälle auslösen. Empfindliche Menschen sollten es vermeiden, auf blinkendes Licht zu blicken.



### **HINWEIS!**

#### **Brandgefahr**

Decken Sie das Gerät oder die Lüftungsschlitze niemals ab. Montieren Sie das Gerät nicht direkt neben einer Wärmequelle. Halten Sie das Gerät von offenem Feuer fern.



**HINWEIS!**

**Betriebsbedingungen**

Das Gerät ist für die Benutzung in Innenräumen ausgelegt. Um Beschädigungen zu vermeiden, setzen Sie das Gerät niemals Flüssigkeiten oder Feuchtigkeit aus. Vermeiden Sie direkte Sonneneinstrahlung, starken Schmutz und starke Vibrationen.



**HINWEIS!**

**Stromversorgung**

Bevor Sie das Gerät anschließen, überprüfen Sie, ob die Spannungsangabe auf dem Gerät mit Ihrem örtlichen Stromversorgungsnetz übereinstimmt und ob die Netzsteckdose über einen Fehlerstromschutzschalter (FI) abgesichert ist. Nichtbeachtung kann zu einem Schaden am Gerät und zu Verletzungen des Benutzers führen.

Wenn Gewitter aufziehen oder wenn Sie das Gerät längere Zeit nicht benutzen wollen, trennen Sie es vom Netz, um die Gefahr eines elektrischen Schlags oder eines Brands zu verringern.

### 3 Leistungsmerkmale

Das Gerät eignet sich für nahezu alle Anwendungsbereiche, zum Beispiel in Clubs, Bars, kleinen Bühnen und Theatern. Er zeichnet sich durch kompakte Abmessungen und höchste Flexibilität aus.

Besondere Eigenschaften des Geräts:

- 144 × Farb-LEDs, je 10 mm (36 × rot, 48 × grün, 36 × blau, 24 × weiß)
- mit Doppelbügel zur leichten Aufstellung oder Montage
- Ansteuerung über DMX, Tasten und Display am Gerät sowie per IR-Fernbedienung (im Lieferumfang enthalten)
- Automatik-Modus und Musiksteuerung
- Master-/Slave-Betrieb



## 4 Installation

Packen Sie das Gerät aus und überprüfen Sie es sorgfältig auf Schäden, bevor Sie es verwenden. Heben Sie die Verpackung auf. Um das Gerät bei Transport und Lagerung optimal vor Erschütterungen, Staub und Feuchtigkeit zu schützen, benutzen Sie die Originalverpackung oder eigene, besonders dafür geeignete Transport- bzw. Lagerungsverpackungen.



### **WARNUNG!**

#### **Verletzungsgefahr durch Herabfallen**

Stellen Sie sicher, dass die Montage den Normen und Vorschriften in Ihrem Land entspricht. Sichern Sie das Gerät immer durch eine zweite Befestigung, zum Beispiel ein Sicherheitsfangseil oder eine Sicherungskette.



### **HINWEIS!**

#### **Überhitzungsgefahr**

Sorgen Sie stets für ausreichende Belüftung.

Die Umgebungstemperatur muss immer unter 40 °C liegen.



### **HINWEIS!**

#### **Verwendung von Stativen**

Wenn das Gerät auf ein Stativ montiert wird, achten Sie auf sicheren Stand und darauf, dass das Gewicht des Geräts die zulässige Tragkraft des Stativs nicht übersteigt.

**HINWEIS!****Mögliche Störungen bei der Datenübertragung**

Um einen störungsfreien Betrieb zu gewährleisten, benutzen Sie spezielle DMX-Kabel und keine normalen Mikrofonkabel.

Verbinden Sie den DMX-Eingang oder -Ausgang niemals mit Audiogeräten wie Mischpulten oder Verstärkern.

**Befestigungsmöglichkeiten**

Sie können das Gerät hängend oder stehend installieren. Die Befestigung während des Gebrauchs muss immer auf einer festen Oberfläche oder an einem dafür zugelassenen Träger erfolgen. Benutzen Sie zur Befestigung die dafür vorgesehenen Öffnungen des zweiteiligen Bügels.

Arbeiten Sie immer von einer stabilen Plattform aus, wenn Sie das Gerät installieren, bewegen oder Wartungsarbeiten daran durchführen. Dabei muss der Bereich unterhalb des Geräts abgesperrt sein.

Das Sicherheitsfangseil muss am Bügel befestigt werden.



*Bitte beachten Sie, dass dieses Gerät nicht an einen Dimmer angeschlossen werden darf.*

## 5 Inbetriebnahme

Stellen Sie alle Verbindungen her, solange das Gerät ausgeschaltet ist. Benutzen Sie für alle Verbindungen hochwertige Kabel, die möglichst kurz sein sollten. Verlegen Sie die Kabel so, dass sich keine Stolperfallen bilden.

**Verbindungen in der Betriebsart „DMX“**

Verbinden Sie den DMX-Eingang des Geräts mit dem DMX-Ausgang eines DMX-Controllers oder eines anderen DMX-Geräts. Verbinden Sie den Ausgang des ersten DMX-Geräts mit dem Eingang des zweiten und so weiter, um eine Reihenschaltung zu bilden. Stellen Sie sicher, dass der Ausgang des letzten DMX-Geräts in der Kette mit einem Widerstand ( $110\ \Omega$ ,  $\frac{1}{4}\ \text{W}$ ) abgeschlossen ist.

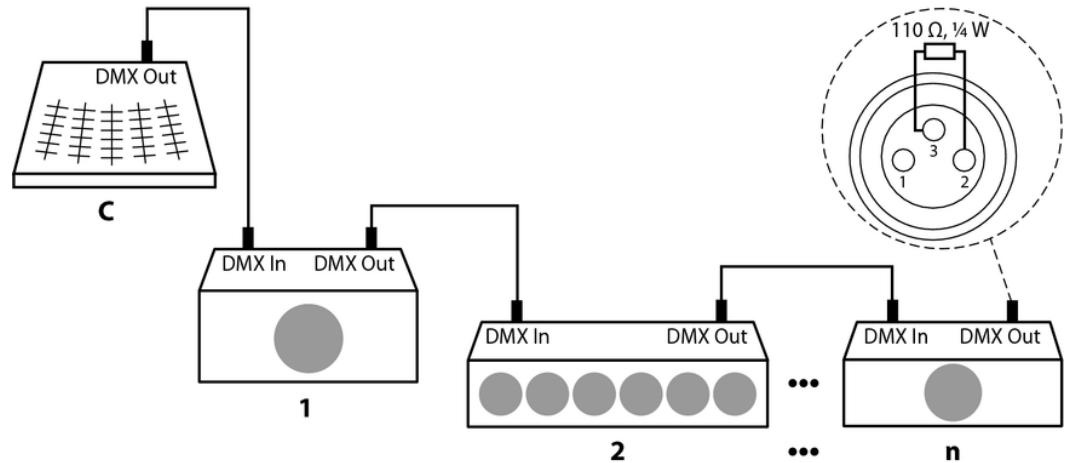

## 6 Anschlüsse und Bedienelemente

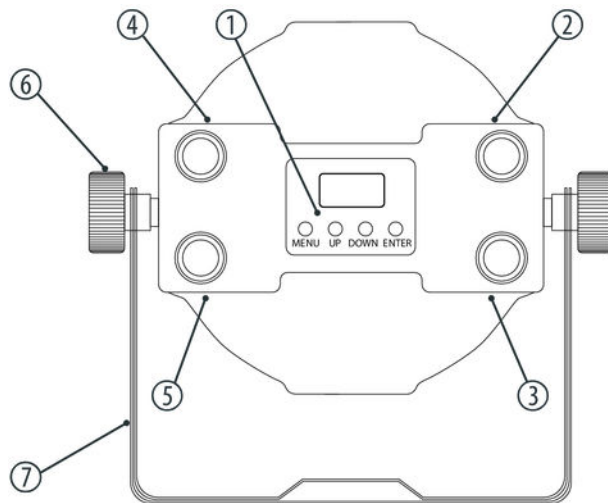

1	Display und Funktionstasten
	<i>[ENTER]</i> Bestätigt einen ausgewählten Wert.
	<i>[DOWN]</i> Taste zum Verringern des angezeigten Werts um eins.
	<i>[UP]</i> Taste zum Erhöhen des angezeigten Werts um eins.
	<i>[MENU]</i> Aktiviert das Hauptmenü bzw. ein Untermenü.
2	DMX-Eingang
3	DMX-Ausgang
4	Kaltgeräteeinbaustecker für das Netzkabel.
5	Anschluss für das Netzkabel zur Versorgung weiterer Geräte.



- 6 Feststellschraube für den Bügel.
- 7 Bügel zum Aufhängen oder Aufstellen.

## Fernbedienung

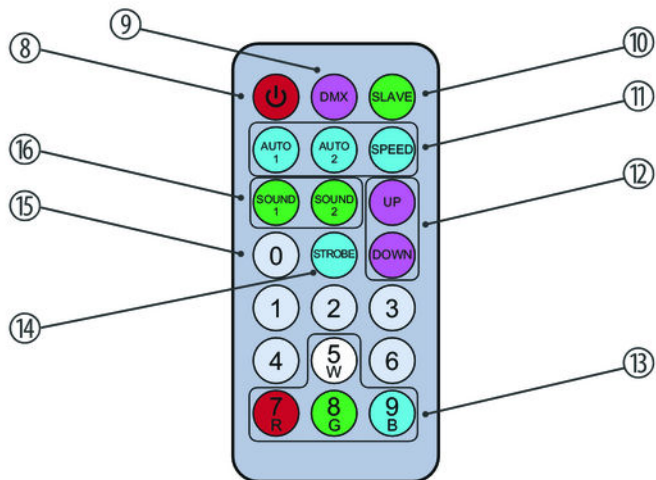

8	Taste zum Ein- bzw. Ausschalten des Geräts.
9	<i>[DMX]</i> Taste zum Wechseln zwischen DMX- und Stand-Alone-Modus.
10	<i>[SLAVE]</i> Taste zum Wechseln zwischen Master- und Slave-Modus.
11	<i>[AUTO 1], [AUTO 2], [SPEED]</i> Tasten zum Aktivieren von Automatik-Modus 1 bzw. 2 und zum Anpassen der Programmablaufgeschwindigkeit.
12	<i>[UP], [DOWN]</i> Tasten zum Wechseln zwischen den einzelnen Programmen und zum Erhöhen/Verringern numerischer Werte.
13	Tasten zum Auswählen einer Farbe. Benutzen Sie <ul style="list-style-type: none"><li>■ <i>[W]</i> für weißes Licht.</li><li>■ <i>[R], [G]</i> oder <i>[B]</i> für die Grundfarben Rot, Grün und Blau.</li></ul>

- |    |   |
|----|---|
| 14 | <i>[STROBE]</i><br>Taste zum Ein-/Ausschalten des Stroboskop-Effekts.                       |
| 15 | Numerische Tasten 0 ... 9 zur direkten Eingabe von Werten.                                  |
| 16 | <i>[SOUND 1], [SOUND 2]</i><br>Tasten zum Aktivieren von Modus 1 bzw. 2 der Musiksteuerung. |

## 7 Bedienung

### 7.1 Gerät starten

Schalten Sie das Gerät mit dem Hauptschalter ein. Nach einigen Sekunden startet der Lüfter. Auf der Anzeige erscheint die aktuelle Betriebsart.

### 7.2 Bedienung am Gerät

#### Betriebsart DMX, DMX-Adresse

Drücken Sie *[MENU]*, *[UP]* oder *[DOWN]* so oft, bis das Display „Addr“ anzeigt. Bestätigen Sie mit *[ENTER]*.

Jetzt können Sie die Nummer des ersten vom Gerät verwendeten DMX-Kanals (DMX-Adresse) einstellen. Wählen Sie mit *[UP]* und *[DOWN]* einen Wert zwischen 1 und 512 (Anzeige „A001“ ... „A512“). Bestätigen Sie mit *[ENTER]*.

#### Musiksteuerung

Drücken Sie *[MENU]*, *[UP]* oder *[DOWN]* so oft, bis das Display „Soun“ anzeigt. Bestätigen Sie mit *[ENTER]*.

Wählen Sie mit *[UP]* und *[DOWN]* den gewünschten Modus „Sou1“ oder „Sou2“ aus. Bestätigen Sie mit *[ENTER]*.

### **Betriebsart Auto**

Drücken Sie *[MENU]*, *[UP]* oder *[DOWN]* so oft, bis das Display „Auto“ anzeigt. Bestätigen Sie mit *[ENTER]*.

Wählen Sie mit *[UP]* und *[DOWN]* den gewünschten Modus „Aut1“ oder „Aut2“ aus. Bestätigen Sie mit *[ENTER]*. Jetzt können Sie die Ablaufgeschwindigkeit des Programms zwischen „SP 1“ und „SP 9“ einstellen.

### **Konstantfarbe**

Drücken Sie *[MENU]*, *[UP]* oder *[DOWN]* so oft, bis das Display „Colo“ anzeigt. Bestätigen Sie mit *[ENTER]*.

Wählen Sie mit *[UP]* und *[DOWN]* eine Konstantfarbe im Bereich von „Col1“ ... „Col9“ oder die Option „AtF“ aus. Bestätigen Sie mit *[ENTER]*

Im Modus AtF haben Sie dann die Möglichkeit, eigene Farbmischungen zu erzeugen, indem Sie die Einstellungen der Farbintensität Rot, Grün, Blau und Weiß jeweils in einem Bereich von „1“ ... „255“ anpassen. Bestätigen Sie jede Farbeinstellung mit *[ENTER]*, um zur nächsten Farbe im Menü zu wechseln.

**Betriebsart Slave**

Drücken Sie *[MENU]*, *[UP]* oder *[DOWN]* so oft, bis das Display „SLav“ anzeigt. Bestätigen Sie mit *[ENTER]*.

Das Display zeigt „Sla“, das Gerät arbeitet jetzt im Slave-Modus.

**Software-Version anzeigen**

Drücken Sie *[MENU]*, *[UP]* oder *[DOWN]* so oft, bis das Display „uer“ anzeigt. Bestätigen Sie mit *[ENTER]*. Auf dem Display wird die aktuell installierte Software-Version angezeigt.

### 7.3 Bedienung per IR-Fernbedienung

Drücken Sie *[MENU]*, *[UP]* oder *[DOWN]* so oft, bis das Display „rEno“ anzeigt. Bestätigen Sie mit *[ENTER]*.

Wählen Sie mit *[UP]* und *[DOWN]* die Option „on“, um das Gerät per IR-Fernsteuerung zu bedienen. Bestätigen Sie mit *[ENTER]*.

## 7.4 Menüübersicht

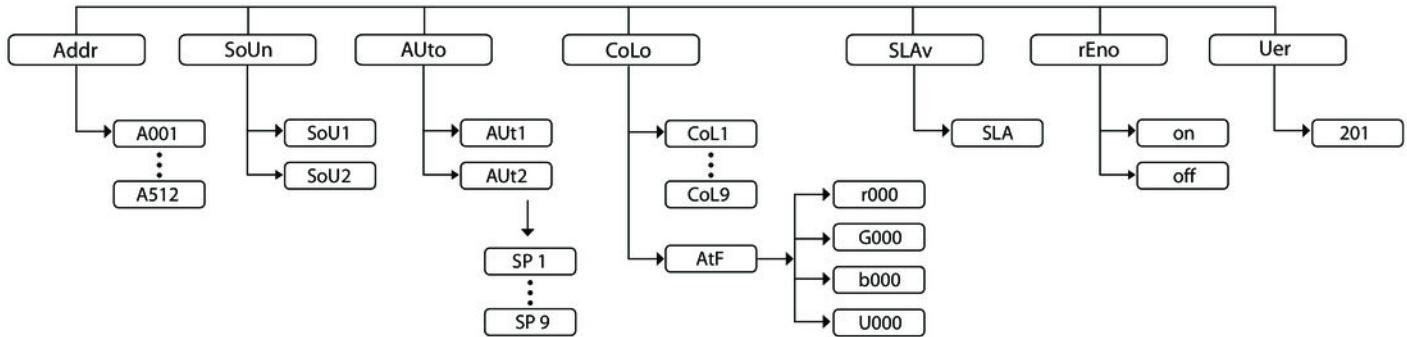



## 7.5 Funktionen im DMX-Modus

Kanal	Wert	Funktion
1	0...255	Master-Dimmer (0 % bis 100 %)
2	0...255	Intensität rot (0 % bis 100 %)
3	0...255	Intensität grün (0 % bis 100 %)
4	0...255	Intensität blau (0 % bis 100 %)
5	0...255	Intensität weiß (0 % bis 100 %)
6	0...255	Stroboskop-Effekt (langsam bis schnell)
7	0...15	keine Funktion
	16...31	Farbmischung mit Überblendung 1
	32...47	Farbmischung mit Überblendung 2
	48...63	Farbmischung mit Überblendung 3
	64...79	Farbmischung mit Überblendung 4

Kanal	Wert	Funktion
	80...95	Farbmischung mit Überblendung 5
	96...111	Strobe-Effekt
	112...127	Farbwechsel mit Fade-Effekt
	128...143	Farbwechsel
	144...159	Farbwechsel mit Strobe-Effekt
	160...175	Abdimmen mit Farbwechsel
	176...191	Hochdimmen mit Farbwechsel
	192...207	Abdimmen, Hochdimmen
	208...223	Farbwechsel
	224...239	Sound-Modus 1
	240...255	Sound-Modus 2

## 8 Technische Daten

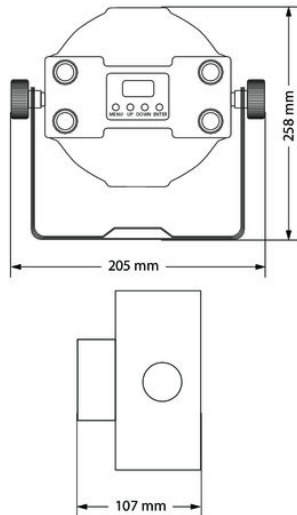

LEDs	144 × Farb-LEDs, je 10 mm (36 × rot, 48 × grün, 36 × blau, 24 × weiß)
Anzahl der DMX-Kanäle	7
Leistungsaufnahme	20 W
Versorgungsspannung	100 – 240 V ~ 50/60 Hz
Sicherung	5 mm × 20 mm, 1 A, 250 V, flink
Gehäusefarbe	Schwarz
Abmessungen (B × H × T)	205 × 258 × 107 mm (einschl. Bügel)
Gewicht	1,5 kg

## 9 Stecker- und Anschlussbelegungen

### Einführung

Dieses Kapitel hilft Ihnen dabei, die richtigen Kabel und Stecker auszuwählen, um Ihr wertvolles Equipment so zu verbinden, dass ein perfektes Lichterlebnis gewährleistet wird.

Bitte beachten Sie diese Tipps, denn gerade im Bereich „Sound & Light“ ist Vorsicht angesagt: Auch wenn ein Stecker in die Buchse passt, kann das Resultat einer falschen Verbindung ein zerstörter DMX-Controller, ein Kurzschluss oder „nur“ eine nicht funktionierende Lightshow sein!

### DMX-Anschlüsse

Eine dreipolige XLR-Buchse dient als DMX-Ausgang, ein dreipoliger XLR-Stecker dient als DMX-Eingang. Die unten stehende Zeichnung und die Tabelle zeigen die Pinbelegung einer dazu passenden Kupplung.



Pin	Belegung
1	Masse (Abschirmung)
2	Signal invertiert (DMX-, „Cold“)
3	Signal (DMX+, „Hot“)

## 10 Fehlerbehebung



### **HINWEIS!**

#### **Mögliche Störungen bei der Datenübertragung**

Um einen störungsfreien Betrieb zu gewährleisten, benutzen Sie spezielle DMX-Kabel und keine normalen Mikrofonkabel.

Verbinden Sie den DMX-Eingang oder -Ausgang niemals mit Audiogeräten wie Mischpulten oder Verstärkern.

Nachfolgend sind einige Probleme aufgeführt, die während des Betriebs vorkommen können. Hier finden Sie einige Vorschläge zur einfachen Fehlerbehebung:

Symptom	Abhilfe
Das Gerät funktioniert nicht, kein Licht	Überprüfen Sie die Netzverbindung.
Trotz einwandfreier Stromversorgung scheinbar keine Funktion	Prüfen Sie, ob sich das Gerät im DMX-Modus oder in der Betriebsart „Slave“ befindet. Wenn ja, überprüfen Sie das Gerät in einer anderen Betriebsart.
Keine Reaktion auf den DMX-Controller	1. Überprüfen Sie, ob der DMX-Controller eingeschaltet ist. Überprüfen Sie die DMX-Anschlüsse und -Kabel auf korrekte Verbindung.
	2. Überprüfen Sie die Adresseneinstellungen und die DMX-Polarität.
	3. Probieren Sie einen anderen DMX-Controller aus.
	4. Prüfen Sie, ob die DMX-Kabel in der Nähe von oder neben Hochspannungskabeln liegen, die Schäden oder Störungen bei einem DMX-Schnittstellenschaltkreis verursachen könnten.

Sollten die hier gegebenen Hinweise nicht zum Erfolg führen, wenden Sie sich bitte an unser Service Center. Die Kontaktdaten finden Sie unter [www.thomann.de](http://www.thomann.de).

## 11 Reinigung

### Optische Linsen

Reinigen Sie die von außen zugänglichen optischen Linsen regelmäßig, um die Lichtleistung zu optimieren. Die Häufigkeit der Reinigung hängt von der Betriebsumgebung ab: feuchte, rauchige oder besonders schmutzige Umgebungen können eine größere Schmutzansammlung an der Optik des Geräts verursachen.

- Reinigen Sie mit einem weichen Tuch und unserem Leuchtmittel- und Linsenreiniger (Artnr. 280122).
- Trocknen Sie die Teile immer gründlich ab.

### Lüftungsgitter

Die Lüftungsgitter des Geräts müssen regelmäßig von Verunreinigungen, wie Staub usw. gereinigt werden. Schalten Sie das Gerät vor der Reinigung aus und trennen Sie netzbetriebene Geräte vom Stromnetz. Verwenden Sie zur Reinigung ein fusselfreies, angefeuchtetes Tuch. Auf keinen Fall Alkohol oder Lösungsmittel zur Reinigung verwenden!



## 12 Umweltschutz

### Verpackungsmaterial entsorgen



Für die Verpackungen wurden umweltverträgliche Materialien gewählt, die einer normalen Wiederverwertung zugeführt werden können.

Sorgen Sie dafür, dass Kunststoffhüllen, Verpackungen, etc. ordnungsgemäß entsorgt werden.

Werfen Sie diese Materialien nicht einfach weg, sondern sorgen Sie dafür, dass sie einer Wiederverwertung zugeführt werden. Beachten Sie die Hinweise und Kennzeichen auf der Verpackung.

### Entsorgung von Batterien



Batterien dürfen nicht weggeworfen oder verbrannt werden, sondern müssen gemäß den örtlichen Vorschriften zur Entsorgung von Sondermüll entsorgt werden. Benutzen Sie dazu die vorhandenen Sammelstellen.

### Entsorgen Ihres Altgeräts



Dieses Produkt unterliegt der europäischen Richtlinie über Elektro- und Elektronik-Altgeräte (WEEE-Richtlinie – Waste Electrical and Electronic Equipment) in ihrer jeweils aktuell gültigen Fassung. Entsorgen Sie Ihr Altgerät nicht mit dem normalen Hausmüll.

Entsorgen Sie das Produkt über einen zugelassenen Entsorgungsbetrieb oder über Ihre kommunale Entsorgungseinrichtung. Beachten Sie dabei die in Ihrem Land geltenden Vorschriften. Setzen Sie sich im Zweifelsfall mit Ihrer Entsorgungseinrichtung in Verbindung.



