

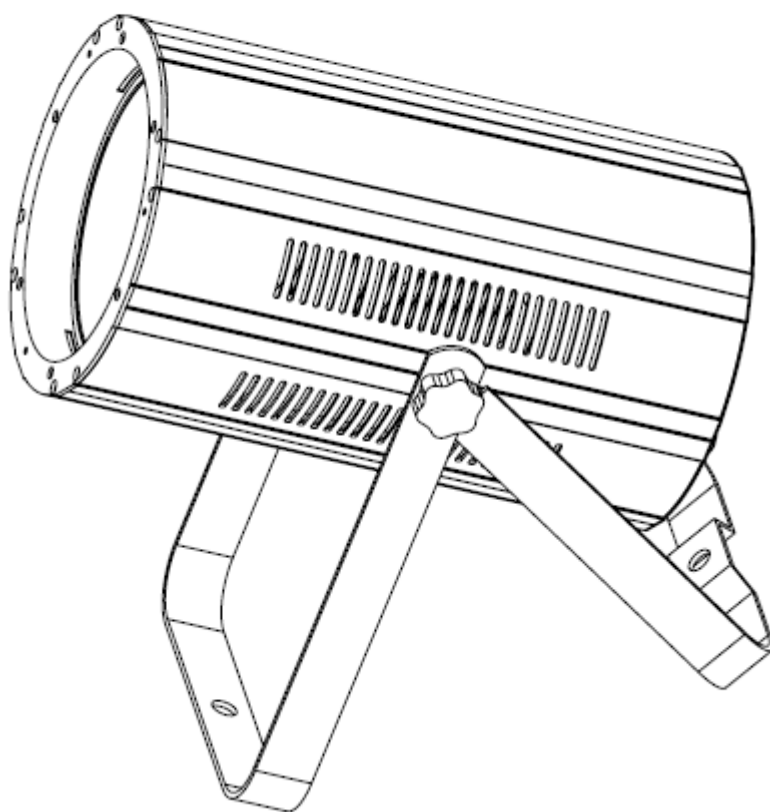

COB CANNON WASH PEARL



Instrucciones de usuario

A.D.J. Supply Europe B.V.
Junostraat 2
6468 EW Kerkrade
Países Bajos
www.americandj.eu

©2013 **ADJ Products, LLC** todos los derechos reservados. La información, especificaciones, diagramas, imágenes e instrucciones presentes están sujetos a cambio sin previo aviso. El logotipo de ADJ Products, LLC y los nombres y números de identificación del producto aquí contenidos son marcas comerciales de ADJ Products, LLC. La protección de derechos de propiedad aquí manifestada incluye todas las formas y tipos de materiales e información amparados por el derecho de propiedad contemplados ahora por la legislación reglamentaria o judicial, o que se otorguen en lo sucesivo. Los nombres de productos usados en este documento pueden ser marcas comerciales o marcas registradas de sus respectivas empresas, y así se reconoce. Todas las marcas y nombres de producto que no son ADJ Products, LLC son marcas comerciales o marcas registradas de sus respectivas empresas.

ADJ Products, LLC y todas las empresas asociadas declinan por la presente todas y cada una de las responsabilidades por daños materiales, eléctricos, al equipo y edificios, o lesiones a cualquier persona, y el perjuicio económico directo o indirecto relacionado con el uso o con la confianza en cualquier información contenida en este documento y/o como resultado de un montaje, instalación, aparejamiento y manejo inapropiado, inseguro, insuficiente o negligente de este producto.

Contenidos

INTRODUCCIÓN	4
CARACTERÍSTICAS	4
MONTAJE	4
PRECAUCIONES DE SEGURIDAD.....	5
CONFIGURACIÓN DMX	5
INSTRUCCIONES DE FUNCIONAMIENTO.....	7
CONFIGURACIÓN MAESTRO-ESCLAVO	9
MANEJO DEL ADJ RFC	10
MODO 3 CANALES.....	11
MODO 4 CANALES.....	11
MODO 5 CANALES.....	11
MODO 6 CANALES.....	11
MODO 7 CANALES.....	12
MODO 9 CANALES.....	13
MODO 10 CANALES.....	15
TABLA DE MACROS DE COLOR.....	18
GRÁFICA FOTOMÉTRICA	19
CAMBIO DE LENTE OPCIONAL	19
GRÁFICA DE CURVA DE ATENUADOR	19
CABLE DE ALIMENTACIÓN EN CADENA	20
SUSTITUCIÓN DEL FUSIBLE	20
RESOLUCIÓN DE PROBLEMAS.....	20
LIMPIEZA.....	20
ESPECIFICACIONES.....	21
ROHS - Una magnífica contribución para la conservación del medio ambiente.....	22
RAEE – Residuos de Aparatos Eléctricos y Electrónicos	23

INTRODUCCIÓN

Desembalaje: Gracias por haber adquirido el Cob Cannon Wash pearl de ADJ Products, LLC. Todos los Cob Cannon Wash pearl se han probado meticulosamente y se han expedido en perfectas condiciones de funcionamiento. Examine con cuidado la caja en que se entrega para detectar daños que puedan haber ocurrido durante el transporte. Si la caja parece dañada, inspeccione con cuidado su aparato en busca de daños y asegúrese de que todos los accesorios necesarios para hacer funcionar la unidad han llegado intactos. En caso de que haya encontrado daños o piezas que faltan, póngase en contacto con nuestro número de asistencia para recibir las instrucciones pertinentes. No devuelva esta unidad a su distribuidor sin haberse puesto primero en contacto con el servicio técnico.

Introducción: El Cob Cannon Wash pearl es un dispositivo de baño de luz LED DMX inteligente, de alta potencia. Este foco tiene cinco modos de funcionamiento: Modo Activo por sonido, modo Automático, modo Atenuador RGB, modo Color Estático y modo Control DMX. Este aparato se puede usar en modo independiente o conectado a una configuración Maestro/Esclavo. Para optimizar el rendimiento de este producto, lea por favor con cuidado estas instrucciones de funcionamiento y familiarícese con las operaciones básicas de esta unidad. Estas instrucciones contienen información de seguridad importante que concierne al uso y mantenimiento de esta unidad. Guarde este manual con la unidad, para futuras consultas.

Asistencia al cliente: Si encuentra cualquier problema, sírvase contactar con su tienda American Audio de confianza.

También le ofrecemos la posibilidad de contactarnos directamente: puede hacerlo a través de nuestro sitio web www.americandj.eu o por correo electrónico: support@americandj.eu

¡Precaución! Para evitar o reducir el riesgo de descarga eléctrica o incendio, no exponga esta unidad a la lluvia o a la humedad.

¡Cuidado! No hay piezas reparables por el usuario dentro de esta unidad. No intente ninguna reparación por sí mismo; si lo hace así, invalidará la garantía del fabricante. En el caso improbable de que su unidad precise reparación, contacte con ADJ Products, LLC.

POR FAVOR, recicle la caja de embalaje siempre que le sea posible.

CARACTERÍSTICAS

- Cinco modos de funcionamiento
- Atenuación electrónica 0 -100%
- 5 curvas de atenuación seleccionables
- 64 macros de color
- Micrófono integrado
- Lentes opcionales de 40° y 50° incluidas
- Protocolo DMX-512
- Conexión DMX de 3 pines
- 7 modos DMX: Modo 3 canales, Modo 4 canales, Modo 5 canales, Modo 6 canales, Modo 7 canales, Modo 9 canales, Modo 10 canales.
- Compatible con ADJ RFC (no incluido)
- Cable de alimentación en cadena (ver página 20)

MONTAJE

La unidad se debe montar usando una abrazadera de montaje (no incluida), fijándola al soporte de montaje que se proporciona con la unidad. Asegúrese siempre de que la unidad está fijada firmemente para evitar vibraciones y deslizamientos mientras funciona. Asegúrese siempre de que la estructura a la que está sujetando la unidad es segura y capaz de soportar un peso equivalente a 10 veces el peso de la unidad. Asimismo, use siempre un cable de seguridad que sea capaz de sujetar 12 veces el peso de la unidad cuando instale el dispositivo.

El equipo debe ser instalado por un profesional, y se tiene que instalar en un lugar en el que esté fuera del alcance de la gente.

PRECAUCIONES DE SEGURIDAD

- Para reducir el riesgo de descarga eléctrica o incendio, no exponga esta unidad a la lluvia o a la humedad.
- No derrame agua u otros líquidos dentro o sobre la unidad.

PRECAUCIONES DE SEGURIDAD (continuación)

- No intente hacer funcionar esta unidad si el cable de alimentación está rasgado o roto. No intente quitar ni arrancar la toma de tierra del cable eléctrico. Esta toma se usa para reducir el riesgo de descarga eléctrica y de fuego en caso de un cortocircuito interno.
- Desconecte de la alimentación principal antes de hacer ningún tipo de conexión.
- No quite la cubierta en ninguna circunstancia. No hay piezas reparables por el usuario en el interior.
- Nunca ponga en funcionamiento esta unidad cuando se haya quitado la cubierta.
- Nunca enchufe esta unidad en un atenuador
- Asegúrese siempre de montar esta unidad en una zona que permita la ventilación adecuada. Deje aproximadamente 6" (15 cm) entre este dispositivo y una pared.
- No intente poner en funcionamiento esta unidad si ha recibido algún daño.
- Esta unidad está indicada solo para su uso en interiores; el uso de este producto en exteriores anula todas las garantías.
- Durante periodos prolongados sin utilizarla, desconecte la alimentación de la unidad.
- Monte siempre esta unidad en lugar estable y seguro.
- Los cables de alimentación deberían colocarse de forma que no estén expuestos a que se pisen o queden aprisionados por objetos colocados sobre o contra ellos, poniendo particular atención al punto en el que salen del aparato.
- Limpieza - El dispositivo debe limpiarse sólo según lo recomendado por el fabricante. Ver página 20 para detalles de limpieza.
- Calor - Este aparato debe situarse alejado de fuentes de calor como radiadores, rejillas de calefacción, estufas u otros aparatos (incluyendo amplificadores) que produzcan calor.
- Personal técnico cualificado debe revisar el dispositivo cuando:
 - A. El cable de alimentación o el enchufe se hayan estropeado.
 - B. Se hayan caído objetos o se haya derramado líquido sobre el aparato.
 - C. El aparato se haya expuesto a lluvia o agua.
 - D. El aparato no parezca funcionar normalmente o se aprecien cambios sensibles en el rendimiento.

CONFIGURACIÓN DMX

Fuente de alimentación: El Cob Cannon Wash pearl de ADJ contiene un conmutador de tensión automático, que detectará automáticamente la tensión cuando se conecte a la fuente de alimentación. Con este conmutador no hay necesidad de preocuparse por si la tensión es correcta; esta unidad se puede enchufar en cualquier parte.

DMX-512: DMX es la abreviatura de Digital Multiplex (Multiplexor Digital). Este es un protocolo universal usado como forma de comunicación entre dispositivos inteligentes y controladores. Un controlador DMX envía instrucciones de datos DMX desde el ordenador hasta el dispositivo. Los datos DMX se mandan como datos en serie que viajan de dispositivo a dispositivo a través de los terminales XLR DATA "IN" y DATA "OUT" ubicados en todos los dispositivos DMX (la mayoría de los controladores solo tienen un terminal DATA "OUT").

Enlace DMX: DMX es un lenguaje que permite que todos los aparatos y modelos de los diferentes fabricantes puedan enlazar entre sí y operar desde un solo controlador, mientras que todos los dispositivos y el controlador sean compatibles con DMX. Para asegurar una transmisión de datos DMX adecuada, cuando use varios dispositivos DMX trate de utilizar la menor cantidad de cable posible. El orden en el que los dispositivos se conectan en una línea DMX no influye en el direccionamiento DMX. Por ejemplo, un dispositivo asignado a una dirección 1 DMX se puede colocar en cualquier punto de la línea DMX, al principio, al final o en cualquier lugar entre medias. Cuando a un dispositivo se le asigna la dirección DMX 1, el controlador DMX sabe que ha de mandar los DATOS asignados a la dirección 1 a esa unidad, independientemente de dónde está ubicada dentro de la cadena DMX.

CONFIGURACIÓN DMX (continuación)

Requisitos del cable de datos (Cable DMX) (Para funcionamiento DMX): El Cob Cannon Wash pearl se puede controlar por protocolo DMX-512. El Cob Cannon Wash pearl tiene 7 modos DMX; vea en las páginas 9-10 los distintos modos. La dirección DMX se configura en el panel posterior del Cob Cannon Wash pearl. Su unidad y su controlador DMX requieren un cable DMX-512 de 3 Ohmios certificado para entrada y salida de datos (Figura 1). Recomendamos cables DMX Accu-Cable. Si está usted fabricando sus propios cables, asegúrese de usar cable apantallado estándar de 110-120 Ohmios (este cable se puede adquirir en casi todas las tiendas de audio e iluminación profesional). Sus cables deben estar hechos con un conector XLR macho y hembra en cada extremo. Recuerde también que el cable DMX debe estar conectado en cadena y no se puede dividir.



Figure 1

Advertencia: asegúrese de seguir las figuras dos y tres cuando haga sus propios cables. No use el terminal de tierra en los conectores XLR. No conecte el conductor de la pantalla del cable al terminal de tierra ni permita que el conductor de la pantalla haga contacto con el revestimiento exterior del XLR. Conectar la pantalla a tierra puede causar cortocircuito y un comportamiento irregular.

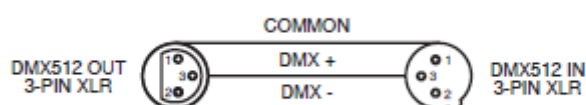

Figure 2



Figura 3

Configuración pinado XLR

Pin1 = Tierra
Pin2 = Datos (negativo)
Pin3 = Datos (positivo)

Nota especial: terminación de línea. Cuando se usan tramos de cable más largos, podría hacerse necesario el uso de un terminador en la última unidad para evitar un comportamiento irregular. Un terminador es una resistencia de 110-120 Ohmios 1/4W que se conecta entre los pines 2 y 3 de un conector XLR macho (DATOS + y DATOS -). Esta unidad se inserta en el conector XLR hembra de la última unidad de su cadena de conexión para terminar la línea. Usar un cable terminador (ADJ número de pieza Z-DMX/T) disminuirá las posibilidades de un comportamiento irregular.



La terminación reduce los errores de señal y evita los problemas de transmisión de señal e interferencias.

Es siempre aconsejable conectar un terminador DMX (Resistencia 120 Ohmios, 1/4 W) entre PIN 2 (DMX-) y PIN 3 (DMX +) del último dispositivo.

Figura 4

Conectores DMX XLR de 5 pines. Algunos fabricantes usan cables de datos DMX-512 de 5 pines para transmisión de DATOS, en lugar de 3 pines. Los dispositivos DMX de 5 pines se pueden implementar en una línea DMX XLR de 3 pines. Cuando implemente cables de datos estándar de 5 pines en una línea de 3 pines, debe usar un adaptador de cable; estos adaptadores se encuentran fácilmente en la mayoría de las tiendas de electricidad. La tabla inferior detalla una conversión de cable adecuada.

Conversión de XLR de 3 pines a XLR de 5 pines		
Conductor	XLR Hembra (Salida) 3 pines	XLR Macho (Entrada) 5 pines
Tierra/Pantalla	Pin 1	Pin 1
Datos (señal -)	Pin 2	Pin 2
Datos (señal +)	Pin 3	Pin 3
Sin uso		No usar
Sin uso		No usar

INSTRUCCIONES DE FUNCIONAMIENTO

Menú de sistema: La pantalla se bloqueará después de 30 segundos; pulse el botón **MODE** durante 3 segundos para desbloquearla.

Encendido/Apagado de la pantalla LED:

Para configurar la pantalla LED para que se apague a los 10 segundos, pulse el botón **MODE** hasta que se muestre "don"; pulse el botón **ARRIBA** para que se muestre "doff". Ahora la pantalla desaparecerá después de 10 s. Pulse cualquier botón para hacer que la pantalla se encienda otra vez. Tenga en cuenta sin embargo que la pantalla se apagará automáticamente después de 10 segundos.

Para configurar la pantalla, pulse el botón **MODE** hasta que se muestre "dXX". Use los botones **ARRIBA** o **ABAJO** para seleccionar:

"don" = pantalla LED siempre encendida

"doFF" = pantalla LED se apaga a los 10 segundos.

Inversión de pantalla LED:

Siga las siguientes instrucciones para girar la pantalla 180°, de modo que la pantalla se pueda leer en posición invertida.

1. Enchufe el dispositivo y pulse el botón **MODE** hasta que aparezca "dXX". "XX" representa "on" u "oFF".
2. Pulse el botón **SET UP** hasta que aparezca "Stnd" por pantalla.
3. Pulse los botones **ARRIBA** o **ABAJO** para invertir la pantalla 180°.

Modos de funcionamiento:

El Cob Cannon Wash pearl tiene cinco modos de funcionamiento:

- Modo Atenuador RGBA: escoja uno de los cuatro colores para que permanezca estático o ajuste la intensidad de cada color para conseguir su color deseado.
- Modo Activo por sonido: la unidad reaccionará al sonido, moviéndose en secuencia por los programas integrados. Hay 16 modos activados por sonido.
- Modo Automático: hay 3 modos automáticos entre los que escoger.
- Modo Color estático: hay 64 colores entre los que escoger.
- Modo Control DMX: esta función le permitirá controlar las características particulares de cada dispositivo con un controlador DMX 512 estándar.

Modo atenuador RGB + UV:

1. Enchufe el dispositivo y pulse el botón **MODE** hasta que:
2. Cuando aparezca "r.XXX" estará en modo de atenuación Rojo. Pulse los botones **ARRIBA** y **ABAJO** para ajustar la intensidad.
3. Cuando aparezca "G.XXX" estará en modo de atenuación Verde. Pulse los botones **ARRIBA** y **ABAJO** para ajustar la intensidad.
4. Cuando aparezca "b.XXX" estará en modo de atenuación Azul. Pulse los botones **ARRIBA** y **ABAJO** para ajustar la intensidad.
5. Cuando aparezca "A.XXX" estará en modo de atenuación Ámbar. Pulse los botones **ARRIBA** y **ABAJO** para ajustar la intensidad.
6. Después de haber ajustado los colores RGBA para conseguir el color que desee, puede activar el estroboscopio pulsando el botón **SET UP** para acceder al modo Flash (estroboscopio).
7. Se mostrará en la pantalla "FS.XX", esto es, modo Flash. El flash se puede ajustar entre "FS.00" (flash apagado) y "FS.15" (el flash más rápido).

Modo Activo por sonido:

En este modo, el Cob Cannon Wash pearl reaccionará al sonido, y se moverá por los diferentes colores.

1. Enchufe el dispositivo y pulse el botón **MODE** hasta que aparezca "SoXX". "XX" representa el modo activo por sonido (1-16) actualmente mostrado.
2. El dispositivo cambiará ahora según el sonido.
3. Pulse el botón **SET UP** para ajustar la sensibilidad del sonido. Debería mostrarse en pantalla "SJ-X". Use los botones **ARRIBA** o **ABAJO** para ajustar la sensibilidad. "SJ-1" es la sensibilidad más baja, "SJ-8" es la más alta.

Modo Ejecución automática:

INSTRUCCIONES DE FUNCIONAMIENTO (continuación)

Hay 3 tipos de Modo de Ejecución Automática entre los que escoger: Fade de color, Cambio de color, y ambos modos funcionando simultáneamente. La velocidad de funcionamiento se puede ajustar en los 3 modos.

1. Enchufe el dispositivo y pulse el botón MODE hasta que se muestre "AFXX", "AJXX", o "A-JF".

- AFXX = Modo Fade de color; hay 16 modos Fade de color entre los que escoger. Use los botones ARRIBA o ABAJO para desplazarse a través de los distintos modos de Fade automático.

- AJXX = Modo Cambio de color; hay 16 modos de Cambio de color entre los que escoger. Use los botones ARRIBA o ABAJO para desplazarse a través de los distintos modos de Cambio Automático.

- A-JF = Ambos modos, Fade de color y Cambio de color, están funcionando.

2. Después de haber escogido el modo de ejecución deseado, pulse el botón SET UP hasta que aparezca en pantalla "SP.XX". Cuando esto se muestre, puede ajustar la velocidad de ejecución del programa deseado. Use el botón ARRIBA o ABAJO para ajustar la velocidad entre "SP.01" (la más lenta) y "SP.16" (la más rápida). Una vez haya ajustado la velocidad de ejecución que desea, pulse el botón SET UP para volver al modo de Ejecución automática que desee.

Modo Color estático:

1. Enchufe el dispositivo y pulse el botón MODE hasta que aparezca "CLXX".

2. Hay 64 colores entre los que escoger. Seleccione el color que desee pulsando los botones ARRIBA y ABAJO. Después de haber seleccionado su color deseado, puede activar el estroboscopio pulsando el botón SET UP para acceder al modo Flash (estroboscopio).

3. Se mostrará en la pantalla "FS.XX", esto es, modo Flash. El flash se puede ajustar entre "FS.00" (flash apagado) y "FS.15" (el flash más rápido).

Modo DMX:

El funcionamiento a través de un controlador DMX proporciona al usuario la libertad para crear sus propios programas a la medida de sus necesidades particulares. Esta función también le permite usar sus dispositivos como focos de luz. El Cob Cannon Wash pearl tiene 7 modos DMX: modo de 3 canales, modo de 4 canales, modo de 5 canales, modo de 6 canales, modo de 7 canales, modo de 9 canales y modo de 10 canales. Vea las páginas 11-17 para las características DMX de cada modo.

1. Esta función le permitirá controlar las características de cada dispositivo individual con un controlador DMX 512 estándar.

2. Para hacer funcionar su dispositivo en modo DMX, pulse el botón MODE hasta que aparezca en pantalla "d.XXX". "XXX" representa la dirección DMX actual en la pantalla. Use los botones ARRIBA o ABAJO para seleccionar la dirección DMX que desee; luego pulse el botón SETUP para seleccionar su modo de canal DMX.

3. Use los botones ARRIBA o ABAJO para desplazarse a través de los modos de canal DMX. Los modos de canal se listan a continuación:

- Para ejecutar el Modo de 3 canales, pulse el botón MODE hasta que aparezca "Ch03". Este es el modo de 3 canales DMX.

- Para ejecutar el Modo de 4 canales, pulse el botón MODE hasta que aparezca "Ch04". Este es el modo de 4 canales DMX.

- Para ejecutar el Modo de 5 canales, pulse el botón MODE hasta que aparezca "Ch05". Este es el modo de 5 canales DMX.

Para ejecutar el Modo de 6 canales, pulse el botón MODE hasta que aparezca "Ch06". Este es el modo de 6 canales DMX.

- Para ejecutar el Modo de 7 Canales, pulse el botón MODE hasta que aparezca "Ch07". Este es el modo de 7 canales DMX.

- Para ejecutar el Modo de 9 canales, pulse el botón MODE hasta que aparezca "Ch09". Este es el modo de 9 canales DMX.

Para ejecutar el Modo de 10 canales, pulse el botón MODE hasta que aparezca "Ch10". Este es el modo de 10 canales DMX.

4. Consulte las páginas 11-17 para valores y características DMX.

INSTRUCCIONES DE FUNCIONAMIENTO (continuación)

5. Después de haber escogido su modo de Canal DMX, conecte el dispositivo a través de las conexiones XLR a cualquier controlador DMX estándar.

Modo Ejecución por defecto:

Este es el modo de ejecución predeterminado. Cuando este modo esté activado, todos los modos volverán a sus configuraciones por defecto.

1. Enchufe el dispositivo y pulse el botón MODE hasta que aparezca "dXX". "XX" representa "on" u "oFF".
2. Pulse el botón SET UP hasta que aparezca "dEFA" por pantalla.
3. Pulse los botones ARRIBA y ABAJO simultáneamente. Pulse el botón MODE para salir.

Estado DMX:

Este modo se puede usar como modo de precaución, que, en caso de que se pierda la señal DMX, el modo de funcionamiento escogido en la configuración será el modo en que funcione el dispositivo en el momento en que se pierda la señal. Puede también configurarlo como el modo de funcionamiento al que desearía que volviese la unidad cuando se encienda.

1. Enchufe el dispositivo y pulse el botón MODE hasta que se muestre "d.XXX". "XXX" representa la dirección DMX actual en la pantalla.
2. Pulse el botón SET UP para que aparezca "nodn". Use los botones ARRIBA o ABAJO para desplazarse por los estados DMX.

- bLAC (blackout): si la señal DMX se pierde o se interrumpe, la unidad pasará automáticamente a modo Standby.
 - "LAST" (último estado): si la señal DMX se pierde o se interrumpe, el dispositivo se quedará en la última configuración DMX. Si se conecta la alimentación y está configurado este modo, la unidad pasará automáticamente a la última configuración DMX.
 - "ProG" (ejecución automática): si la señal DMX se pierde o se interrumpe, la unidad pasará automáticamente a modo Ejecución automática.
3. Pulse los botones ARRIBA o ABAJO para encontrar el modo de canal DMX deseado, y pulse SET UP para confirmar y salir.

Curva de atenuador:

Se usa para configurar la curva de atenuación del modo DMX. Consulte la página 19 para ver la gráfica de curvas de atenuación.

1. Enchufe el dispositivo y pulse el botón MODE hasta que se muestre "d.XXX". "XXX" representa la dirección DMX actual en la pantalla.
2. Pulse el botón SET UP hasta que aparezca "dr-X" por pantalla. "X" representa la curva de atenuador en pantalla (0-4).
 - 0 - Estándar
 - 1 - Escenario
 - 2 - TV
 - 3 - Arquitectónica
 - 4 - Teatro

3. Pulse los botones ARRIBA o ABAJO para desplazarse y localizar la curva de atenuación deseada.

ADJ RFC: Esta función se usa para activar y desactivar el ADJ RFC (Mando a distancia). Cuando esta función esté activa, puede controlar el dispositivo usando el ADJ RFC. Por favor, vea la siguiente página para los controles y funciones del ADJ RFC. 1. Enchufe el dispositivo y pulse el botón MODE hasta que aparezca "dXX". "XX" representa "on" u "oFF". 2. Pulse luego el botón SET UP hasta que aparezca "rFXX" por pantalla. "XX" representa "on" u "oF". 3. Pulse los botones ARRIBA o ABAJO para activar la función de control remoto (On) o desactivarla (Off).

CONFIGURACIÓN MAESTRO-ESCLAVO

Esta función le permite enlazar unidades para que funcionen en modo Maestro-Esclavo. En una configuración Maestro/Escavo, una unidad actuará como unidad de control y las otras reaccionarán a los programas integrados de las unidades de control. Cualquier unidad puede actuar como Maestro o como Esclavo; sin embargo, solo una unidad se puede programar para actuar como "Maestro".

Conexiones y configuración Maestro-Esclavo:

CONFIGURACIÓN MAESTRO-ESCLAVO (continuación)

1. Enlace sus unidades en cadena por medio del conector XLR de la parte trasera de la unidad. Use cables de datos XLR estándar para enlazar sus unidades. Recuerde que el conector XLR macho es la entrada y el conector XLR hembra es la salida. La primera unidad de la cadena (maestro) usará el solo el conector XLR hembra. La última unidad de la cadena usará el solo el conector XLR macho.
2. Configure el "Maestro" en el modo de funcionamiento deseado.
3. En las unidades "Esclavo", pulse el botón MODE hasta que "SLAu" aparezca en pantalla Cada unidad "Esclavo" tiene que configurarse con los mismos ajustes.
4. Conecte la primera unidad "Esclavo" al "Maestro". La(s) unidad(es) "Esclavo" seguirá(n) ahora a la unidad "Maestro".

MANEJO DEL ADJ RFC

El mando a distancia **ADJ RFC** (vendido por separado) tiene muchas funciones distintas y le permite controlar su Cob Cannon Wash pearl a larga distancia. El mando a distancia **ADJ RFC** puede controlar su sistema desde 150 pies. Para usar el RFC debe primero activar el receptor de los dispositivos. Para activar el receptor, vea las instrucciones de la página 11.

BLACKOUT: pulsando este botón dejará la unidad en oscuridad total (blackout). Pulse este botón más de 3 segundos para activar el modo predeterminado. Todos los modos volverán a la configuración por defecto.

AUTO RUN: este botón le permite acceder cíclicamente al modo de fade de color, modo de cambio de color y modo de ejecución automática. Con cada pulsación del botón cambiará al siguiente modo. El modo de fade de color y el modo de cambio de color tienen 16 programas diferentes. Use los botones "+" y "-" para desplazarse cíclicamente por los 16 colores. Puede controlar la velocidad de cada modo pulsando el botón SPEED y luego pulsando los botones "+" y "-" para ajustar la velocidad.

SELECTION PROGRAM: Pulse este botón para activar el modo Color estático. Use los botones "+" y "-" para desplazarse por los 64 colores. Una vez haya encontrado el color deseado, pulse el botón FLASH para activar el estroboscopio. Utilice los botones "+" y "-" para ajustar la velocidad del estroboscopio.

FLASH: este botón activará el efecto flash (estroboscopio). Puede controlar la frecuencia del flash pulsando los botones "+" y "-".

SPEED: pulse este botón y use los botones "+" y "-" para ajustar la velocidad del modo de fade de color, modo de cambio de color y ejecución automática.

SOUND ACTIVE: este botón activa el modo Activo por sonido. Pulse los botones "+" y "-" para desplazarse por los 16 modos activos por sonido y encontrar el modo que desee. Pulse el botón SOUND ACTIVE otra vez para entrar en el ajuste de la sensibilidad al sonido. Use los botones "+" y "-" para ajustar la sensibilidad al sonido.

R G B W/A: pulse cualquiera de estos botones y presione luego "+" o "-" para ajustar el brillo. Pulse el botón Flash para activar el estroboscopio y use los botones "+" o "-" para ajustar la velocidad del estroboscopio.

“+” y “-”: estos botones se usan para ajustar la frecuencia del flash, la velocidad de ejecución automática, la velocidad del fade de color, la velocidad del cambio de color, la sensibilidad al sonido y la intensidad de la emisión. Estos botones se usan también para desplazarse por los colores estáticos, los programas de cambio de color y los programas activos por sonido.

MODO 3 CANALES

Canal	Valor	Función
1	0 - 255	MACROS DE COLOR Vea la página 18 para la tabla de macros de color
2	0 - 31 32 - 63 64 - 95 96 - 127 128 - 159 160 - 191 192 - 223 224 - 255	OBTURADOR/ESTROBOSCOPIO LED APAGADO LED ENCENDIDO ESTROBOSCOPIO LENTO - RÁPIDO LED ENCENDIDO ESTROBOSCOPIO LENTO - RÁPIDO LED ENCENDIDO ESTROBOSCOPIO ALEATORIO LENTO - RÁPIDO LED ENCENDIDO
3	0 - 255	ATENUADOR MAESTRO 0% - 100%

MODO 4 CANALES

Canal	Valor	Función
1	0 - 255	ROJO 0% - 100%
2	0 - 255	VERDE 0% - 100%
3	0 - 255	AZUL 0% - 100%
4	0 - 255	ÁMBAR 0% - 100%

MODO 5 CANALES

Canal	Valor	Función
1	0 - 255	ROJO 0% - 100%
2	0 - 255	VERDE 0% - 100%
3	0 - 255	AZUL 0% - 100%
4	0 - 255	ÁMBAR 0% - 100%
5	0 - 255	ATENUADOR MAESTRO 0% - 100%

MODO 6 CANALES

Canal	Valor	Función
1	0 - 255	ROJO 0% - 100%
2	0 - 255	VERDE 0% - 100%
3	0 - 255	AZUL 0% - 100%
4	0 - 255	ÁMBAR 0% - 100%

MODO 6 CANALES (continuación)

5	0 - 31 32 - 63 64 - 95 96 - 127 128 - 159 160 - 191 192 - 223 224 - 255	OBTURADOR/ESTROBOSCOPIO LED APAGADO LED ENCENDIDO ESTROBOSCOPIO LENTO - RÁPIDO LED ENCENDIDO ESTROBOSCOPIO LENTO - RÁPIDO LED ENCENDIDO ESTROBOSCOPIO ALEATORIO LENTO - RÁPIDO LED ENCENDIDO
6	0 - 255	ATENUADOR MAESTRO 0% - 100%

MODO 7 CANALES

Canal	Valor	Función
1	0 - 255	ROJO 0% - 100%
2	0 - 255	VERDE 0% - 100%
3	0 - 255	AZUL 0% - 100%
4	0 - 255	ÁMBAR 0% - 100%
5	0 - 31 32 - 63 64 - 95 96 - 127 128 - 159 160 - 191 192 - 223 224 - 255	OBTURADOR/ESTROBOSCOPIO LED APAGADO LED ENCENDIDO ESTROBOSCOPIO LENTO - RÁPIDO LED ENCENDIDO ESTROBOSCOPIO LENTO - RÁPIDO LED ENCENDIDO ESTROBOSCOPIO ALEATORIO LENTO - RÁPIDO LED ENCENDIDO
6	0 - 255	ATENUADOR MAESTRO 0% - 100%
7	0 - 20 21 - 40 41 - 60 61 - 80 81 - 100 101 - 255	CURVAS DE ATENUADOR ESTÁNDAR ESCENARIO TV ARQUITECTÓNICA TEATRO POR DEFECTO A CONFIGURACIÓN DE UNIDAD

MODO 9 CANALES

Canal	Valor	Función
1	0 - 255	ROJO 0% - 100%
2	0 - 255	VERDE 0% - 100%
3	0 - 255	AZUL 0% - 100%
4	0 - 255	ÁMBAR 0% - 100%
5	0 - 31 32 - 63 64 - 95 96 - 127 128 - 159 160 - 191 192 - 223 224 - 255	OBTURADOR/ESTROBOSCOPIO LED APAGADO LED ENCENDIDO ESTROBOSCOPIO LENTO - RÁPIDO LED ENCENDIDO ESTROBOSCOPIO LENTO - RÁPIDO LED ENCENDIDO ESTROBOSCOPIO ALEATORIO LENTO - RÁPIDO LED ENCENDIDO
6	0 - 255	ATENUADOR MAESTRO 0% - 100%
7	0 - 51 52 - 102 103 - 153 154 - 204 205 - 255	MODO SELECCIÓN DE PROGRAMA MODO ATENUACIÓN MODO MACRO DE COLOR MODO CAMBIO DE COLOR MODO FADE DE COLOR MODO ACTIVO POR SONIDO

MODO 9 CANALES (continuación)

<p>8</p>	<p>0 - 255</p> <p>0 - 15 16 - 31 32 - 47</p> <p>48 - 63 64 - 79 80 - 95 96 - 111 112 - 127 128 - 143 144 - 159 160 - 175 176 - 191 192 - 207 208 - 223 224 - 239 240 - 255</p> <p>0 - 15 16 - 31 32 - 47 48 - 63 64 - 79 80 - 95 96 - 111 112 - 127 128 - 143 144 - 159 160 - 175 176 - 191 192 - 207 208 - 223 224 - 239 240 - 255</p>	<p>MACROS DE COLOR/PROGRAMAS/ ACTIVIDAD POR SONIDO</p> <p>PROGRAMAS DE CAMBIO DE COLOR</p> <p>MODO MACRO DE COLOR (vea la página 18 para la tabla de macros de color)</p> <p>CAMBIO DE COLOR 1 CAMBIO DE COLOR 2 CAMBIO DE COLOR 3</p> <p>MACROS/PROGRAMAS/ ACTIVIDAD POR SONIDO</p> <p>PROGRAMAS DE CAMBIO DE COLOR</p> <p>CAMBIO DE COLOR 4 CAMBIO DE COLOR 5 CAMBIO DE COLOR 6 CAMBIO DE COLOR 7 CAMBIO DE COLOR 8 CAMBIO DE COLOR 9 CAMBIO DE COLOR 10 CAMBIO DE COLOR 11 CAMBIO DE COLOR 12 CAMBIO DE COLOR 13 CAMBIO DE COLOR 14 CAMBIO DE COLOR 15 CAMBIO DE COLOR 16</p> <p>PROGRAMAS DE FADE DE COLOR</p> <p>FADE DE COLOR 1 FADE DE COLOR 2 FADE DE COLOR 3 FADE DE COLOR 4 FADE DE COLOR 5 FADE DE COLOR 6 FADE DE COLOR 7 FADE DE COLOR 8 FADE DE COLOR 9 FADE DE COLOR 10 FADE DE COLOR 11 FADE DE COLOR 12 FADE DE COLOR 13 FADE DE COLOR 14 FADE DE COLOR 15 FADE DE COLOR 16</p> <p>MACROS DE COLOR/PROGRAMAS/ ACTIVIDAD POR SONIDO</p>
----------	---	--

MODO 9 CANALES (continuación)

	0 - 15 16 - 31 32 - 47 48 - 63 64 - 79 80 - 95 96 - 111 112 - 127 128 - 143 144 - 159 160 - 175 176 - 191 192 - 207 208 - 223 224 - 239 240 - 255	PROGRAMAS ACTIVOS POR SONIDO MODO ACTIVO POR SONIDO 1 MODO ACTIVO POR SONIDO 2 MODO ACTIVO POR SONIDO 3 MODO ACTIVO POR SONIDO 4 MODO ACTIVO POR SONIDO 5 MODO ACTIVO POR SONIDO 6 MODO ACTIVO POR SONIDO 7 MODO ACTIVO POR SONIDO 8 MODO ACTIVO POR SONIDO 9 MODO ACTIVO POR SONIDO 10 MODO ACTIVO POR SONIDO 11 MODO ACTIVO POR SONIDO 12 MODO ACTIVO POR SONIDO 13 MODO ACTIVO POR SONIDO 14 MODO ACTIVO POR SONIDO 15 MODO ACTIVO POR SONIDO 16
9	0 - 255 0 - 255	VELOCIDAD DE PROGRAMA/SENSIBLE AL SONIDO LENTO - RÁPIDO MENOS SENSIBLE - MÁS SENSIBLE

Cuando el Canal 7 está entre los valores 0-51, se usan los Canales 1-4, y el Canal 5 controlará el estroboscopio.
 Cuando el Canal 7 está entre los valores 52-102, el Canal 8 está en modo Macros de color, y el Canal 5 controlará el estroboscopio.

Cuando el Canal 7 está entre los valores 103-153, el Canal 8 está en modo Cambio de color, y el Canal 9 controlará la velocidad del cambio de color.

Cuando el Canal 7 está entre los valores 154-204, el Canal 8 está en modo Fade de color, y el Canal 9 controlará la velocidad del fade de color.

Cuando el Canal 7 está entre los valores 205-255, el Canal 8 está en modo Activo por sonido, y el Canal 9 controlará la sensibilidad al sonido.

MODO 10 CANALES

Canal	Valor	Función
1	0 - 255	ROJO 0% - 100%
2	0 - 255	VERDE 0% - 100%
3	0 - 255	AZUL 0% - 100%
4	0 - 255	ÁMBAR 0% - 100%
5	0 - 31 32 - 63 64 - 95 96 - 127 128 - 159 160 - 191 192 - 223 224 - 255	OBTURADOR/ESTROBOSCOPIO LED APAGADO LED ENCENDIDO ESTROBOSCOPIO LENTO – RÁPIDO LED ENCENDIDO PULSO ESTROBOSCOPIO LENTO – RÁPIDO LED ENCENDIDO ESTROBOSCOPIO ALEATORIO LENTO – RÁPIDO LED ENCENDIDO
6	0 - 255	ATENUADOR MAESTRO 0% - 100%
7	0 - 51 52 - 102 103 - 153 154 - 204 205 - 255	MODO SELECCIÓN DE PROGRAMA MODO ATENUACIÓN MODO MACRO DE COLOR MODO CAMBIO DE COLOR MODO FADE DE COLOR MODO ACTIVO POR SONIDO

MODO 10 CANALES (continuación)

<p style="text-align: center;">8</p>	<p style="text-align: center;">0 - 255</p> <p style="text-align: center;">0 - 15 16 - 31 32 - 47</p> <p style="text-align: center;">48 - 63 64 - 79 80 - 95 96 - 111 112 - 127 128 - 143 144 - 159 160 - 175 176 - 191 192 - 207 208 - 223 224 - 239 240 - 255</p> <p style="text-align: center;">0 - 15 16 - 31 32 - 47 48 - 63 64 - 79 80 - 95 96 - 111 112 - 127 128 - 143 144 - 159 160 - 175 176 - 191 192 - 207 208 - 223 224 - 239 240 - 255</p>	<p style="text-align: center;">MACROS DE COLOR/PROGRAMAS/ ACTIVIDAD POR SONIDO</p> <p>MODO MACRO DE COLOR (vea la página 18 para la tabla de macros de color)</p> <p style="text-align: center;">PROGRAMAS DE CAMBIO DE COLOR CAMBIO DE COLOR 1 CAMBIO DE COLOR 2 CAMBIO DE COLOR 3</p> <p style="text-align: center;">MACROS DE COLOR/PROGRAMAS/ ACTIVIDAD POR SONIDO</p> <p style="text-align: center;">PROGRAMAS DE CAMBIO DE COLOR CAMBIO DE COLOR 4 CAMBIO DE COLOR 5 CAMBIO DE COLOR 6 CAMBIO DE COLOR 7 CAMBIO DE COLOR 8 CAMBIO DE COLOR 9 CAMBIO DE COLOR 10 CAMBIO DE COLOR 11 CAMBIO DE COLOR 12 CAMBIO DE COLOR 13 CAMBIO DE COLOR 14 CAMBIO DE COLOR 15 CAMBIO DE COLOR 16</p> <p style="text-align: center;">PROGRAMAS DE FADE DE COLOR FADE DE COLOR 1 FADE DE COLOR 2 FADE DE COLOR 3 FADE DE COLOR 4 FADE DE COLOR 5 FADE DE COLOR 6 FADE DE COLOR 7 FADE DE COLOR 8 FADE DE COLOR 9 FADE DE COLOR 10 FADE DE COLOR 11 FADE DE COLOR 12 FADE DE COLOR 13 FADE DE COLOR 14 FADE DE COLOR 15 FADE DE COLOR 16</p> <p style="text-align: center;">MACROS DE COLOR/PROGRAMAS/ ACTIVIDAD POR SONIDO</p>
---	--	---

MODO 10 CANALES (continuación)

	0 - 15 16 - 31 32 - 47 48 - 63 64 - 79 80 - 95 96 - 111 112 - 127 128 - 143 144 - 159 160 - 175 176 - 191 192 - 207 208 - 223 224 - 239 240 - 255	PROGRAMAS ACTIVOS POR SONIDO MODO ACTIVO POR SONIDO 1 MODO ACTIVO POR SONIDO 2 MODO ACTIVO POR SONIDO 3 MODO ACTIVO POR SONIDO 4 MODO ACTIVO POR SONIDO 5 MODO ACTIVO POR SONIDO 6 MODO ACTIVO POR SONIDO 7 MODO ACTIVO POR SONIDO 8 MODO ACTIVO POR SONIDO 9 MODO ACTIVO POR SONIDO 10 MODO ACTIVO POR SONIDO 11 MODO ACTIVO POR SONIDO 12 MODO ACTIVO POR SONIDO 13 MODO ACTIVO POR SONIDO 14 MODO ACTIVO POR SONIDO 15 MODO ACTIVO POR SONIDO 16
9	0 - 255 0 - 255	VELOCIDAD DE PROGRAMA/SENSIBLE AL SONIDO LENTO - RÁPIDO MENOS SENSIBLE - MÁS SENSIBLE
10	10 0 - 20 21 - 40 41 - 60 61 - 80 81 - 100 101 - 255	SENSIBLE - MÁS SENSIBLE CURVAS DE ATENUADOR ESTÁNDAR ESCENARIO TV ARQUITECTÓNICA TEATRO POR DEFECTO A CONFIGURACIÓN DE UNIDAD

TABLA DE MACROS DE COLOR

Núm.	Valor DMX	INTENSIDAD DE COLOR RGB				Núm.	Valor DMX	INTENSIDAD DE COLOR RGB			
		ROJO	VERDE	AZUL	UV			ROJO	VERDE	AZUL	UV
Color1(off)	0	0	0	0	0	Color34	129-132	255	206	143	0
Color2	1-4	80	255	234	80	Color35	133-136	254	177	153	0
Color3	5-8	80	255	164	80	Color36	137-140	254	192	138	0
Color4	9-12	77	255	112	77	Color37	141-144	254	165	98	0
Color5	13-16	117	255	83	83	Color38	145-148	254	121	0	0
Color6	17-20	160	255	77	77	Color39	149-152	176	17	0	0
Color7	21-24	223	255	83	83	Color40	153-156	96	0	11	0
Color8	25-28	255	243	77	77	Color41	157-160	234	139	171	0
Color9	29-32	255	200	74	74	Color42	161-164	224	5	97	0
Color10	33-36	255	166	77	77	Color43	165-168	175	77	173	0
Color11	37-40	255	125	74	74	Color44	169-172	119	130	199	0
Color12	41-44	255	97	77	74	Color45	173-176	147	164	212	0
Color13	45-48	255	71	77	71	Color46	177-180	88	2	163	0
Color14	49-52	255	83	134	83	Color47	181-184	0	38	86	0
Color15	53-56	255	93	182	93	Color48	185-188	0	142	208	0
Color16	57-60	255	96	236	96	Color49	189-192	52	148	209	0
Color17	61-64	238	93	255	93	Color50	193-196	1	134	201	0
Color18	65-68	196	87	255	87	Color51	197-200	0	145	212	0
Color19	69-72	150	90	255	90	Color52	201-204	0	121	192	0
Color20	73-76	100	77	255	77	Color53	205-208	0	129	184	0
Color21	77-80	77	100	255	77	Color54	209-212	0	83	115	0
Color22	81-84	67	148	255	67	Color55	213-216	0	97	166	0
Color23	85-88	77	195	255	77	Color56	217-220	1	100	167	0
Color24	89-92	77	234	255	77	Color57	221-224	0	40	86	0
Color25	93-96	158	255	144	144	Color58	225-228	209	219	182	0
Color26	97-100	255	251	153	153	Color59	229-232	42	165	85	0
Color27	101-104	255	175	147	147	Color60	233-236	0	46	35	0
Color28	105-108	255	138	186	138	Color61	237-240	8	107	222	0
Color29	109-112	255	147	251	147	Color62	241-244	107	156	231	0
Color30	113-116	151	138	255	138	Color63	245-248	165	198	247	0
Color31	117-120	151	138	255	138	Color64	249-252	0	0	189	0
Color32	121-124	138	169	255	138	Color65	253-255	255	255	255	0
Color33	125-128	255	255	255	255						

GRÁFICA FOTOMÉTRICA

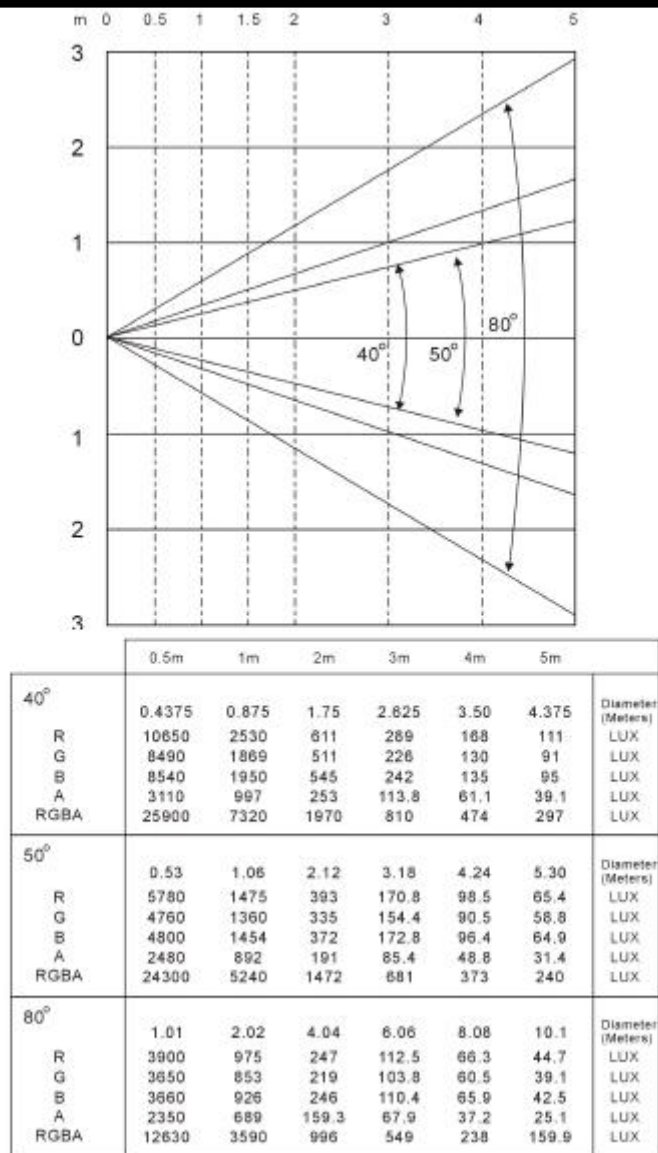

CAMBIO DE LENTE OPCIONAL

El Cob Cannon Wash pearl viene con una lente de 80 grados ya acoplada. En la caja se incluyen lentes opcionales de 40 y 50 grados. Para cambiar las lentes, simplemente quite el anillo de retención situado en el frontal de la lente instalada. Después de quitar el anillo de retención, retire con cuidado la lente e instale la lente que desee. Vuelva a montar el anillo de retención y ya está hecho el cambio. Cuando vuelva a instalar el anillo de retención, asegúrese de insertar los 3 puntos del anillo de retención en las 3 muescas situadas alrededor de la cara interna del marco de la lente.

GRÁFICA DE CURVA DE ATENUADOR

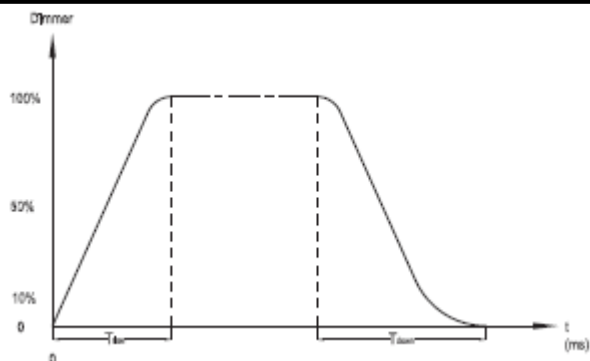

GRÁFICA DE CURVA DE ATENUADOR (continuación)

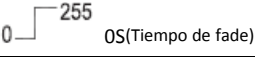
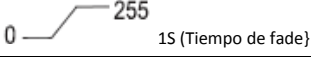
Efecto aumento gradual	 OS (Tiempo de fade)		 1S (Tiempo de fade)	
	T subida	T bajada	T subida	T bajada
Estándar	0	0	0	0
Escenario	780	1100	1540	1660
TV	1180	1520	1860	1940
Arquitectónica	1380	1730	2040	2120
Teatro	1580	1940	2230	2280

CABLE DE ALIMENTACIÓN EN CADENA

Con esta función puede conectar un dispositivo a otro usando las conexiones IEC de entrada y salida. La cantidad que se puede conectar es de 5 dispositivos como máximo. Para más de 5 dispositivos, necesitará usar otra toma de alimentación. Tienen que ser los mismos dispositivos. NO mezcle dispositivos.

SUSTITUCIÓN DEL FUSIBLE

Desconecte la unidad de su fuente de alimentación. Quite el cable de alimentación de la unidad. Una vez haya quitado el cable, verá que el portafusibles está ubicado dentro de la toma de alimentación. Inserte un destornillador de cabeza plana en la toma de alimentación y haga palanca suavemente para sacar el portafusibles. Quite el fusible fundido y sustitúyalo por uno nuevo. El portafusibles tiene también un soporte para un fusible de recambio.

RESOLUCIÓN DE PROBLEMAS

A continuación se listan algunos problemas comunes que puede encontrar, con sus soluciones:

La unidad no responde a DMX:

1. Compruebe que los cables DMX están conectados adecuadamente y cableados adecuadamente (el pin 3 es el positivo; en algunos otros dispositivos DMX el pin 2 puede ser el positivo). Asimismo, compruebe que todos los cables están conectados a los conectores correctos, independientemente de cómo estén conectadas las entradas y las salidas.

La unidad no responde al sonido:

1. Los sonidos tenues o agudos no activarán la unidad.
2. Asegúrese de que el modo Activo por Sonido está activado

LIMPIEZA

Debido a residuos de niebla, humo y polvo, la limpieza de las lentes ópticas internas y externas ha de efectuarse periódicamente para optimizar la emisión de luz.

1. Use limpiacristales normal y un paño suave para pasarlo por el revestimiento exterior.
2. Limpie la óptica externa con limpiacristales y un paño suave cada 20 días.
3. Asegúrese siempre de secar completamente todas las piezas antes de volver a enchufar la unidad.

La frecuencia de la limpieza depende del entorno en el que funcione el dispositivo (es decir, humo, residuos de niebla, polvo, condensación).

ESPECIFICACIONES

Modelo:	Cob Cannon Wash pearl
Tensión:	100 V ~ 240 V/50~60 Hz
LED:	1 LED COB RGBA 4-en-1 de 150 W
Ángulo del haz:	80 grados (lentes opcionales de 40° y 50° incluidas)
Posición de funcionamiento:	Cualquier posición de funcionamiento segura
Consumo de energía:	132 W
Cable de alimentación en cadena:	5 dispositivos máx.
Fusible:	3 amperios
Peso:	9 lb/4,1 kg
Dimensiones:	16,25" (L) x 9,75" (An) x 7,5" (Al) 415 x 245 x 192 mm
Colores:	Mezcla RGBA
Canales DMX:	7 modos DMX: Modo 3 canales, Modo 4 canales, Modo 5 canales, Modo 6 canales, Modo 7 canales, Modo 9 canales y Modo 10 canales.

Detección automática de la tensión: este dispositivo contiene un conmutador de tensión automático, que detectará automáticamente la tensión cuando se conecte a la fuente de alimentación.

Tenga en cuenta: las especificaciones y mejoras en el diseño de esta unidad, así como este manual, están sujetos a cambio sin previo aviso por escrito.

Estimado cliente:

La Unión Europea ha adoptado una directiva sobre la restricción / prohibición del uso de sustancias peligrosas. Esta directiva, conocida como RoHS, es un tema de debate frecuente en la industria electrónica.

Restringe, entre otras cosas, seis materiales: Plomo (Pb), Mercurio (Hg), cromo hexavalente (CR VI), cadmio (Cd), bifenilo polibromado como retardante de llama (PBB), difenilo polibromado, también como retardante de llama (PBDE). La directiva se aplica a casi todos los dispositivos eléctricos y electrónicos cuyo modo de funcionamiento implique campos eléctricos o electromagnéticos - para abreviar: toda clase de aparatos electrónicos que nos rodean en casa y en el trabajo.

Como fabricantes de los productos de las marcas AMERICAN AUDIO, AMERICAN DJ, ELATION Professional y ACCLAIM Lighting, estamos obligados a acatar la directiva RoHS. Así pues, tan tempranamente como dos años antes de que la directiva estuviera en vigor, comenzamos nuestra búsqueda de materiales y procesos de producción alternativos, respetuosos con el medio ambiente.

Mucho antes de que la directiva RoHS tuviera efecto, todos nuestros productos ya se fabricaban cumpliendo las normas de la Unión Europea. Con auditorías regulares y pruebas de materiales, podemos seguir asegurando que los componentes que usamos cumplen con la RoHS y que el proceso de fabricación, hasta donde el avance de la tecnología nos permite, es respetuoso con el medio ambiente.

La directiva RoHS es un paso importante para la protección de nuestro entorno. Nosotros, como fabricantes, nos sentimos obligados a hacer nuestra contribución al respecto.

Cada año, miles de toneladas de componentes electrónicos, que son perjudiciales para el medio ambiente, terminan en los vertederos de basura de todo el mundo. Para asegurar la mejor eliminación o recuperación posible de componentes electrónicos, la Unión Europea ha adoptado la directiva RAEE.

El sistema RAEE (Residuos de Aparatos Eléctricos y Electrónicos) se puede comparar con el sistema de "Punto limpio" que se ha venido usando durante varios años. Los fabricantes tienen que hacer su contribución para el tratamiento de residuos en el momento que lanzan el producto. Los recursos monetarios que se obtienen así se aplicarán al desarrollo de un sistema común de gestión de los residuos. De ese modo podemos asegurar un programa de limpieza y reciclaje respetuoso con la profesión y con el medio ambiente.

Como fabricantes, formamos parte del sistema alemán de EAR, y a él aportamos nuestra contribución.

(Registro en Alemania: DE41027552)

Esto significa que todos los productos de AMERICAN DJ y AMERICAN AUDIO se pueden dejar en los puntos de recogida sin coste, y que se usarán en el programa de reciclaje. De los productos de ELATION Professional, que son usados solo por profesionales, dispondremos nosotros. Por favor, envíenos los productos Elation directamente a nosotros al final de su vida útil para que podamos eliminarlos profesionalmente.

Como la RoHS de más arriba, la directiva RAEE supone una importante contribución para la protección del medio ambiente y nos alegra ayudar a limpiar nuestro entorno con este sistema de eliminación.

Estaremos encantados de responder cualquiera de sus preguntas y recibiremos sus sugerencias en: info@americandj.eu

A.D.J. Supply Europe B.V.
Junostraat 2
6468 EW Kerkrade
Países Bajos
www.americandj.eu