



**VARYTEC**

LED Pad Bar  
Compact ST RGB  
LED-lichtset

Musikhaus Thomann  
Thomann GmbH  
Hans-Thomann-Straße 1  
96138 Burgebrach  
Deutschland  
Telefon: +49 (0) 9546 9223-0  
E-Mail: [info@thomann.de](mailto:info@thomann.de)  
Internet: [www.thomann.de](http://www.thomann.de)

08.05.2017, ID: 390846

# Inhaltsverzeichnis

<b>1</b>	<b>Allgemeine Hinweise</b> .....	<b>5</b>
1.1	Weitere Informationen.....	6
1.2	Darstellungsmittel.....	7
1.3	Symbole und Signalwörter.....	7
<b>2</b>	<b>Sicherheitshinweise</b> .....	<b>10</b>
<b>3</b>	<b>Leistungsmerkmale</b> .....	<b>15</b>
<b>4</b>	<b>Installation</b> .....	<b>16</b>
<b>5</b>	<b>Inbetriebnahme</b> .....	<b>20</b>
<b>6</b>	<b>Anschlüsse und Bedienelemente</b> .....	<b>23</b>
<b>7</b>	<b>Bedienung</b> .....	<b>29</b>
7.1	Bedienung am Gerät.....	29
7.2	Steuerung per Fußschalter.....	38
7.3	Menüübersicht.....	39
7.4	Funktionen im 3-Kanal-DMX-Modus.....	41
7.5	Funktionen im 5-Kanal-DMX-Modus.....	47

	7.6 Funktionen im 24-Kanal-DMX-Modus.....	48
<b>8</b>	<b>Technische Daten.....</b>	<b>50</b>
<b>9</b>	<b>Stecker- und Anschlussbelegungen.....</b>	<b>51</b>
<b>10</b>	<b>Fehlerbehebung.....</b>	<b>52</b>
<b>11</b>	<b>Reinigung.....</b>	<b>55</b>
<b>12</b>	<b>Umweltschutz.....</b>	<b>56</b>

# 1 Allgemeine Hinweise

Diese Bedienungsanleitung enthält wichtige Hinweise zum sicheren Betrieb des Geräts. Lesen und befolgen Sie die angegebenen Sicherheitshinweise und Anweisungen. Bewahren Sie die Anleitung zum späteren Nachschlagen auf. Sorgen Sie dafür, dass sie allen Personen zur Verfügung steht, die das Gerät verwenden. Sollten Sie das Gerät verkaufen, achten Sie bitte darauf, dass der Käufer diese Anleitung erhält.

Unsere Produkte unterliegen einem Prozess der kontinuierlichen Weiterentwicklung. Daher bleiben Änderungen vorbehalten.

## 1.1 Weitere Informationen

Auf unserer Homepage ([www.thomann.de](http://www.thomann.de)) finden Sie viele weitere Informationen und Details zu den folgenden Punkten:

Download	Diese Bedienungsanleitung steht Ihnen auch als PDF-Datei zum Download zur Verfügung.
Stichwortsuche	Nutzen Sie in der elektronischen Version die Suchfunktion, um die für Sie interessanten Themen schnell zu finden.
Online-Ratgeber	Unsere Online-Ratgeber informieren Sie ausführlich über technische Grundlagen und Fachbegriffe.
Persönliche Beratung	Zur persönlichen Beratung wenden Sie sich bitte an unsere Fach-Hotline.
Service	Sollten Sie Probleme mit dem Gerät haben, steht Ihnen der Kundenservice gerne zur Verfügung.

## 1.2 Darstellungsmittel

In dieser Bedienungsanleitung werden die folgenden Darstellungsmittel verwendet:

### Beschriftungen

Die Beschriftungen für Anschlüsse und Bedienelemente sind durch eckige Klammern und Kursivdruck gekennzeichnet.

**Beispiele:** Regler [*VOLUME*], Taste [*Mono*].

### Anzeigen

Am Gerät angezeigte Texte und Werte sind durch Anführungszeichen und Kursivdruck markiert.

**Beispiele:** „*24ch*“, „*OFF*“.

## 1.3 Symbole und Signalwörter

In diesem Abschnitt finden Sie eine Übersicht über die Bedeutung der Symbole und Signalwörter, die in dieser Bedienungsanleitung verwendet werden.

Signalwort	Bedeutung
<b>GEFAHR!</b>	Diese Kombination aus Symbol und Signalwort weist auf eine unmittelbar gefährliche Situation hin, die zum Tod oder zu schweren Verletzungen führt, wenn sie nicht gemieden wird.
<b>WARNUNG!</b>	Diese Kombination aus Symbol und Signalwort weist auf eine möglicherweise gefährliche Situation hin, die zum Tod oder zu schweren Verletzungen führen kann, wenn sie nicht gemieden wird.
<b>HINWEIS!</b>	Diese Kombination aus Symbol und Signalwort weist auf eine möglicherweise gefährliche Situation hin, die zu Sach- und Umweltschäden führen kann, wenn sie nicht gemieden wird.
Warnzeichen	Art der Gefahr
	Warnung vor gefährlicher elektrischer Spannung.



Warnzeichen	Art der Gefahr
	Warnung vor einer Gefahrenstelle.

## 2 Sicherheitshinweise

### **Bestimmungsgemäßer Gebrauch**

Dieses Gerät ist für den Einsatz als elektronischer Beleuchtungseffekt mittels LED-Technik bestimmt. Das Gerät ist für den professionellen Einsatz konzipiert und nicht für die Verwendung in Haushalten geeignet. Verwenden Sie das Gerät ausschließlich wie in dieser Bedienungsanleitung beschrieben. Jede andere Verwendung sowie die Verwendung unter anderen Betriebsbedingungen gelten als nicht bestimmungsgemäß und können zu Personen- oder Sachschäden führen. Für Schäden, die aus nicht bestimmungsgemäßem Gebrauch entstehen, wird keine Haftung übernommen.

Das Gerät darf nur von Personen benutzt werden, die über ausreichende physische, sensorische und geistige Fähigkeiten sowie über entsprechendes Wissen und Erfahrung verfügen. Andere Personen dürfen das Gerät nur benutzen, wenn sie von einer für ihre Sicherheit zuständigen Person beaufsichtigt oder angeleitet werden.

**Sicherheit****GEFAHR!****Gefahren für Kinder**

Sorgen Sie dafür, dass Kunststoffhüllen, Verpackungen, etc. ordnungsgemäß entsorgt werden und sich nicht in der Reichweite von Babys und Kleinkindern befinden. Erstickungsgefahr!

Achten Sie darauf, dass Kinder keine Kleinteile vom Gerät (z.B. Bedienknöpfe o.ä.) lösen. Sie könnten die Teile verschlucken und daran ersticken!

Lassen Sie Kinder nicht unbeaufsichtigt elektrische Geräte benutzen.



**GEFAHR!**

**Elektrischer Schlag durch hohe Spannungen im Geräteinneren**

Im Inneren des Geräts befinden sich Teile, die unter hoher elektrischer Spannung stehen.

Entfernen Sie niemals Abdeckungen. Im Geräteinneren befinden sich keine vom Benutzer zu wartenden Teile.

Verwenden Sie das Gerät nicht, wenn Abdeckungen, Schutzvorrichtungen oder optische Komponenten fehlen oder beschädigt sind.



**GEFAHR!**

**Elektrischer Schlag durch Kurzschluss**

Verwenden Sie immer ein ordnungsgemäß isoliertes dreiadriges Netzkabel mit einem Schutzkontaktstecker. Nehmen Sie am Netzkabel und am Netzstecker keine Veränderungen vor. Bei Nichtbeachtung kann es zu einem elektrischen Schlag kommen und es besteht Brand- und Lebensgefahr. Falls Sie sich unsicher sind, wenden Sie sich an einen autorisierten Elektriker.



**WARNUNG!**

**Augenverletzungen durch hohe Lichtintensität**

Blicken Sie niemals direkt in die Lichtquelle.



**WARNUNG!**

**Gefahr eines epileptischen Anfalls**

Lichtblitze (strobe effects) können bei empfindlichen Menschen epileptische Anfälle auslösen. Empfindliche Menschen sollten es vermeiden, auf blinkendes Licht zu blicken.



**HINWEIS!**

**Brandgefahr**

Decken Sie das Gerät oder die Lüftungsschlitze niemals ab. Montieren Sie das Gerät nicht direkt neben einer Wärmequelle. Halten Sie das Gerät von offenem Feuer fern.



### **HINWEIS!**

#### **Betriebsbedingungen**

Das Gerät ist für die Benutzung in Innenräumen ausgelegt. Um Beschädigungen zu vermeiden, setzen Sie das Gerät niemals Flüssigkeiten oder Feuchtigkeit aus. Vermeiden Sie direkte Sonneneinstrahlung, starken Schmutz und starke Vibrationen.



### **HINWEIS!**

#### **Stromversorgung**

Bevor Sie das Gerät anschließen, überprüfen Sie, ob die Spannungsangabe auf dem Gerät mit Ihrem örtlichen Stromversorgungsnetz übereinstimmt und ob die Netzsteckdose über einen Fehlerstromschutzschalter (FI) abgesichert ist. Nichtbeachtung kann zu einem Schaden am Gerät und zu Verletzungen des Benutzers führen.

Wenn Gewitter aufziehen oder wenn Sie das Gerät längere Zeit nicht benutzen wollen, trennen Sie es vom Netz, um die Gefahr eines elektrischen Schlags oder eines Brands zu verringern.

### 3 Leistungsmerkmale

Das LED-Lichtset eignet sich besonders für Beleuchtungsaufgaben, die einen schnellen Aufbau und Abbau erfordern, besonders bei kleinen bis mittelgroßen Tanzveranstaltungen und Bands.

Besondere Eigenschaften des Geräts:

- vier LED-Scheinwerfer mit je drei 3-in-1-LEDs (RGB, 6 Watt)
- vier weiße Stroboskop-LEDs (1 Watt)
- Ansteuerungsmöglichkeiten:
  - DMX-512
  - Tasten und Display am Gerät
  - kabelloser Fußschalter (im Lieferumfang enthalten)
- Automatik-Modus:
  - 17 vorprogrammierte Farb-LED-Programme
  - zehn vorprogrammierte Stroboskop-LED-Programme
  - drei vorprogrammierte Show-Programme
- Musiksteuerung
- Master-/Slave-Modus
- einfacher Transport, leichte Montage
- inklusive Transporttasche

## 4 Installation

Packen Sie das Gerät aus und überprüfen Sie es sorgfältig auf Schäden, bevor Sie es verwenden. Heben Sie die Verpackung auf. Um das Gerät bei Transport und Lagerung optimal vor Erschütterungen, Staub und Feuchtigkeit zu schützen, benutzen Sie die Originalverpackung oder eigene, besonders dafür geeignete Transport- bzw. Lagerungsverpackungen.



### **HINWEIS!**

#### **Überhitzungsgefahr**

Sorgen Sie stets für ausreichende Belüftung.

Die Umgebungstemperatur muss immer unter 40 °C liegen.





**HINWEIS!**

**Verwendung von Stativen**

Wenn das Gerät auf ein Stativ montiert wird, achten Sie auf sicheren Stand und darauf, dass das Gewicht des Geräts die zulässige Tragkraft des Stativs nicht übersteigt.



**HINWEIS!**

**Mögliche Störungen bei der Datenübertragung**

Um einen störungsfreien Betrieb zu gewährleisten, benutzen Sie spezielle DMX-Kabel und keine normalen Mikrofonkabel.

Verbinden Sie den DMX-Eingang oder -Ausgang niemals mit Audiogeräten wie Mischpulten oder Verstärkern.



*Bitte beachten Sie, dass dieses Gerät nicht an einen Dimmer angeschlossen werden darf.*

**Vormontierte Spots**

Die vier Spots sind an der T-Bar vormontiert und werksseitig verkabelt.

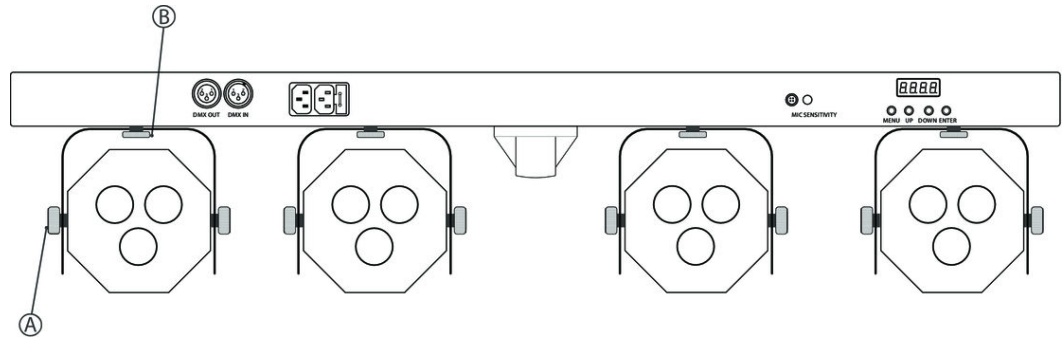

A	Feststellschrauben zur Fixierung des Neigungswinkels.
B	Feststellschrauben zur Fixierung des Spots an der T-Bar und der Ausrichtung in der Horizontalen (Abstrahlrichtung).

## 5 Inbetriebnahme

Stellen Sie alle Verbindungen her, solange das Gerät ausgeschaltet ist. Benutzen Sie für alle Verbindungen hochwertige Kabel, die möglichst kurz sein sollten. Verlegen Sie die Kabel so, dass sich keine Stolperfallen bilden.

## Verbindungen in der Betriebsart „DMX“

Verbinden Sie den DMX-Eingang des Geräts mit dem DMX-Ausgang eines DMX-Controllers oder eines anderen DMX-Geräts. Verbinden Sie den Ausgang des ersten DMX-Geräts mit dem Eingang des zweiten und so weiter, um eine Reihenschaltung zu bilden. Stellen Sie sicher, dass der Ausgang des letzten DMX-Geräts in der Kette mit einem Widerstand ( $110\ \Omega$ ,  $\frac{1}{4}\ \text{W}$ ) abgeschlossen ist.

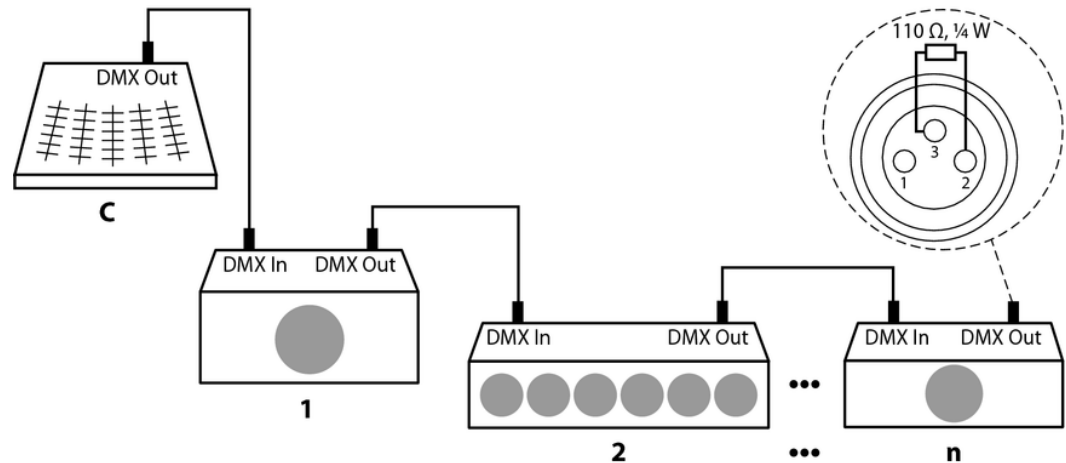

### **Verbindungen in der Betriebsart „Master/Slave“**

Wenn Sie eine Gruppe von Geräten in der Betriebsart „Master/Slave“ konfigurieren, steuert das erste Gerät die anderen und ermöglicht eine automatische, von der Musik gesteuerte und synchronisierte Show. Diese Funktion ist besonders nützlich, um eine Show ohne großen Programmieraufwand zu starten. Verbinden Sie den DMX-Ausgang des Master-Geräts mit dem DMX-Eingang des ersten Slave-Geräts. Verbinden Sie anschließend den DMX-Ausgang des ersten Slave-Geräts mit dem DMX-Eingang des zweiten Slave-Geräts und so weiter.

## 6 Anschlüsse und Bedienelemente

### Vorderansicht



1 Stroboskop-LEDs

LED Pad Bar Compact ST RGB

## Rückansicht





2	<i>[DMX OUT]</i> DMX-Ausgang
3	<i>[DMX IN]</i> DMX-Eingang
4	Kaltgeräteeinbaubuchse für das Spannungsversorgungskabel zum nächsten Gerät.
5	Kaltgeräteeinbaustecker für den Netzanschluss mit Sicherungshalter.
6	Mikrofon
7	Regler für die Empfindlichkeit des eingebauten Mikrofons.
8	Display mit Funktionstasten.
	<i>[MENU]</i> Aktiviert das Hauptmenü und wechselt zwischen den Menüpunkten. Schließt ein geöffnetes Untermenü.
	<i>[UP]</i> Erhöht den angezeigten Wert um eins.

*[DOWN]*

Verringert den angezeigten Wert um eins.

*[ENTER]*

Wählt eine Option der jeweiligen Betriebsart aus, bestätigt den eingestellten Wert.

**Fußschalter**

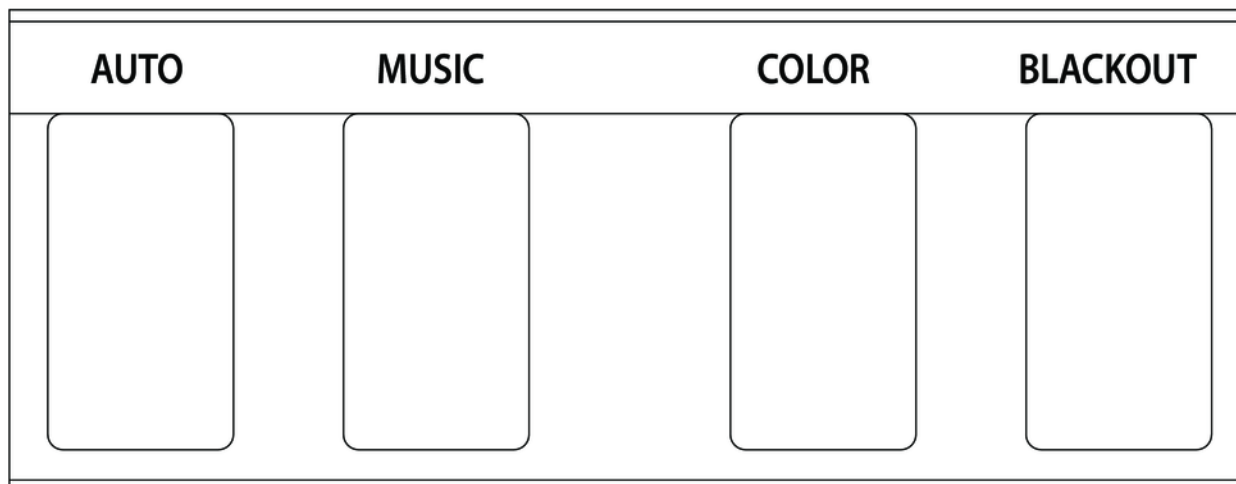

[AUTO]	Drücken Sie diesen Schalter, um die Betriebsart „Automatik“ zu aktivieren.
[MUSIC]	Drücken Sie diesen Schalter, um die Betriebsart „Musiksteuerung“ zu aktivieren.
[COLOR]	Drücken Sie diesen Schalter mehrmals hintereinander, um für alle LEDs nacheinander die folgenden Farbeinstellungen abzurufen: rot, grün, rot/grün, blau, rot/blau, grün/blau, rot/grün/blau.
[BLACKOUT]	Drücken Sie diesen Schalter, um alle LEDs dunkel zu schalten.

## 7 Bedienung

### 7.1 Bedienung am Gerät

Verbinden Sie das Gerät mit dem Stromnetz, um den Betrieb zu starten. Alle Funktionen des Geräts werden über die Tasten und das Display am Gerät und den mitgelieferten kabellosen Fußschalter gesteuert.

Drücken Sie *[MENU]*, um das Hauptmenü zu öffnen. Benutzen Sie *[UP]* und *[DOWN]*, um ein Untermenü anzuwählen bzw. den jeweils angezeigten Wert zu ändern. Wenn das Display den gewünschten Wert anzeigt, drücken Sie *[ENTER]*.

### Betriebsart „Automatik“

Im Automatik-Modus haben Sie die Möglichkeit, eine von 17 Farb-LED-Shows, eine von zehn verfügbaren Stroboskop-LED-Shows und eines von drei Show-Programmen zu aktivieren. Diese Einstellung ist nur relevant, wenn das Gerät nicht mittels DMX gesteuert wird.

Drücken Sie *[MENU]* so oft, bis das Display „Aut“ anzeigt:

Wählen Sie mit *[UP]* bzw. *[DOWN]* das Untermenü „AutP“. Bestätigen Sie mit *[ENTER]* und wählen Sie mit *[UP]* bzw. *[DOWN]* eine der 17 LED-Shows „AP01“ ... „AP17“. Bestätigen Sie mit *[ENTER]*. Das Display zeigt „Sxx“. Wählen Sie mit *[UP]* bzw. *[DOWN]* die Programmablaufgeschwindigkeit in einem Bereich von „S01“ (langsam) bis „S99“ (schnell). Bestätigen Sie erneut mit *[ENTER]*, um die Einstellung zu übernehmen.

oder

Wählen Sie mit *[UP]* bzw. *[DOWN]* das Untermenü „AutF“. Bestätigen Sie mit *[ENTER]* und wählen Sie mit *[UP]* bzw. *[DOWN]* eine der zehn Stroboskop-Shows „AF01“ ... „AF10“. Bestätigen Sie mit *[ENTER]*. Das Display zeigt „Sxx“. Wählen Sie mit *[UP]* bzw. *[DOWN]* die Programmablaufgeschwindigkeit in einem Bereich von „S01“ (langsam) bis „S99“ (schnell). Bestätigen Sie erneut mit *[ENTER]*, um die Einstellung zu übernehmen.

oder

Wählen Sie mit *[UP]* bzw. *[DOWN]* das Untermenü „AutM“. Bestätigen Sie mit *[ENTER]* und wählen Sie mit *[UP]* bzw. *[DOWN]* eine der drei vorprogrammierten Shows „AM01“ ... „AM03“. Bestätigen Sie mit *[ENTER]*. Das Display zeigt „Sxx“. Wählen Sie mit *[UP]* bzw. *[DOWN]* die Programmablaufgeschwindigkeit in einem Bereich von „S01“ (langsam) bis „S99“ (schnell). Bestätigen Sie erneut mit *[ENTER]*, um die Einstellung zu übernehmen.

### Betriebsart „Sound“

Im Sound-Modus haben Sie die Möglichkeit, eine von zwölf Farb-LED-Shows, eine von zehn verfügbaren Stroboskop-LED-Shows und eines von drei Show-Programmen zu aktivieren. Diese Einstellung ist nur relevant, wenn das Gerät nicht mittels DMX gesteuert wird. Die Programmsteuerung erfolgt auf der Grundlage der Signale, die über das eingebaute Mikrophon empfangen werden. Die Empfindlichkeit des eingebauten Mikrofons wird manuell über den Regler am Gerät eingestellt.

Drücken Sie *[MENU]* so oft, bis das Display „Sou“ anzeigt:

Wählen Sie mit *[UP]* bzw. *[DOWN]* das Untermenü „SouP“. Bestätigen Sie mit *[ENTER]* und wählen Sie mit *[UP]* bzw. *[DOWN]* eine der zwölf LED-Shows „SP01“ ... „SP12“. Bestätigen Sie mit *[ENTER]*. Das Display zeigt „Sxx“. Wählen Sie mit *[UP]* bzw. *[DOWN]* die Programmablaufgeschwindigkeit in einem Bereich von „S01“ (langsam) bis „S99“ (schnell). Bestätigen Sie erneut mit *[ENTER]*, um die Einstellung zu übernehmen.

Wählen Sie mit *[UP]* bzw. *[DOWN]* das Untermenü „SouF“. Bestätigen Sie mit *[ENTER]* und wählen Sie mit *[UP]* bzw. *[DOWN]* eine der zehn Stroboskop-Shows „SF01“ ... „SF10“. Bestätigen Sie mit *[ENTER]*. Das Display zeigt „Sxx“. Wählen Sie mit *[UP]* bzw. *[DOWN]* die Programmablaufgeschwindigkeit in einem Bereich von „S01“ (langsam) bis „S99“ (schnell). Bestätigen Sie erneut mit *[ENTER]*, um die Einstellung zu übernehmen.



Wählen Sie mit *[UP]* bzw. *[DOWN]* das Untermenü „*SouM*“. Bestätigen Sie mit *[ENTER]* und wählen Sie mit *[UP]* bzw. *[DOWN]* eine der drei vorprogrammierten Shows „*SM01*“ ... „*SM03*“. Bestätigen Sie mit *[ENTER]*. Das Display zeigt „*Sxx*“. Wählen Sie mit *[UP]* bzw. *[DOWN]* die Programmablaufgeschwindigkeit in einem Bereich von „*S01*“ (langsam) bis „*S99*“ (schnell). Bestätigen Sie erneut mit *[ENTER]*, um die Einstellung zu übernehmen.

### Konstantes Farbmuster

In dieser Betriebsart haben Sie die Möglichkeit, ein konstantes Farbmuster für alle LEDs manuell einzustellen. Diese Einstellung ist nur relevant, wenn das Gerät nicht mittels DMX gesteuert wird.

Drücken Sie *[MENU]* so oft, bis das Display „CoLo“ anzeigt:

Wählen Sie mit *[UP]* bzw. *[DOWN]* das Untermenü „r.xxx“. Bestätigen Sie mit *[ENTER]* und stellen Sie mit *[UP]* bzw. *[DOWN]* die Intensität der Farbe Rot für alle LEDs in einem Bereich von „r.000“ ... „r.255“ ein. Bestätigen Sie mit *[ENTER]*. Das Display zeigt „S.xxx“. Wählen Sie mit *[UP]* bzw. *[DOWN]* die Stroboskoplicht-Geschwindigkeit in einem Bereich von „S.001“ (langsam) bis „S.099“ (schnell). Bestätigen Sie erneut mit *[ENTER]*, um die Einstellung zu übernehmen.

Wählen Sie mit *[UP]* bzw. *[DOWN]* das Untermenü „G.xxx“. Bestätigen Sie mit *[ENTER]* und stellen Sie mit *[UP]* bzw. *[DOWN]* die Intensität der Farbe Grün für alle LEDs in einem Bereich von „G.000“ ... „G.255“ ein. Bestätigen Sie mit *[ENTER]*. Das Display zeigt „S.xxx“. Wählen Sie mit *[UP]* bzw. *[DOWN]* die Stroboskoplicht-Geschwindigkeit in einem Bereich von „S.001“ (langsam) bis „S.099“ (schnell). Bestätigen Sie erneut mit *[ENTER]*, um die Einstellung zu übernehmen.

Wählen Sie mit *[UP]* bzw. *[DOWN]* das Untermenü „b.xxx“. Bestätigen Sie mit *[ENTER]* und stellen Sie mit *[UP]* bzw. *[DOWN]* die Intensität der Farbe Blau für alle LEDs in einem Bereich von „b.000“ ... „b.255“ ein. Bestätigen Sie mit *[ENTER]*. Das Display zeigt „S.xxx“. Wählen Sie mit *[UP]* bzw. *[DOWN]* die Stroboskoplicht-Geschwindigkeit in einem Bereich von „S.001“ (langsam) bis „S.099“ (schnell). Bestätigen Sie erneut mit *[ENTER]*, um die Einstellung zu übernehmen.

**Synchroner Automatik-Modus,  
synchroner Sound-Modus**

Das Gerät arbeitet je nach Auswahl im synchronen Automatik- oder im synchronen Sound-Modus. Diese Einstellung ist nur relevant, wenn das Gerät nicht mittels DMX gesteuert wird.

Drücken Sie *[MENU]* so oft, bis das Display „SYN“ anzeigt:

Wählen Sie mit *[UP]* bzw. *[DOWN]* das Untermenü „SY-A“ und bestätigen Sie mit *[ENTER]*, um den synchronen Automatik-Modus zu aktivieren. Das Display zeigt „S.xxx“. Wählen Sie mit *[UP]* bzw. *[DOWN]* die Programmablaufgeschwindigkeit in einem Bereich von „S01“ (langsam) bis „S99“ (schnell). Bestätigen Sie erneut mit *[ENTER]*, um die Einstellung zu übernehmen.

Wählen Sie mit *[UP]* bzw. *[DOWN]* die Option „SY-N“ und bestätigen Sie mit *[ENTER]*, um den synchronen Sound-Modus zu aktivieren.

## DMX-Modus

Diese Einstellung ist nur relevant, wenn das Gerät mittels DMX gesteuert wird.

Drücken Sie *[MENU]* so oft, bis das Display „dMH“ anzeigt. Bestätigen Sie mit *[ENTER]* und wählen Sie mit *[UP]* bzw. *[DOWN]* den gewünschten DMX-Modus.

Modus	Anzeige	Höchste mögliche DMX-Adresse
3-Kanal	„03Ch“	510
5-Kanal	„05Ch“	508
24-Kanal	„24Ch“	489

Bestätigen Sie mit *[ENTER]*. Jetzt können Sie die Nummer des ersten vom Gerät verwendeten DMX-Kanals (DMX-Adresse) einstellen. Wählen Sie mit *[UP]* und *[DOWN]* einen Wert zwischen „d001“ ... „d512“ und bestätigen Sie mit *[ENTER]*.

**Betriebsart „Slave“**

Diese Einstellung ist nur relevant, wenn das Gerät als Slave in einer Master-Slave-Konfiguration arbeitet und nicht mittels DMX gesteuert wird.

Drücken Sie *[MENU]* so oft, bis das Display „SLA“ anzeigt. Wählen Sie mit *[UP]* bzw. *[DOWN]* die Option „S001“, um den Slave-Modus zu aktivieren.

Bestätigen Sie mit *[ENTER]*. Jetzt können Sie die Slave-Adresse einstellen. Wählen Sie mit *[UP]* und *[DOWN]* einen Wert zwischen „001“ ... „512“ und bestätigen Sie mit *[ENTER]*.

**Betriebsart „Master“**

Gehen Sie zum Aktivieren der Betriebsart „Master“ im Synchronmodus wie folgt vor:

Drücken Sie *[MENU]* so oft, bis das Display „SYS“ anzeigt. Wählen Sie mit *[UP]* bzw. *[DOWN]* die Option „M-En“ und bestätigen Sie mit *[ENTER]*. Wählen Sie mit *[UP]* bzw. *[DOWN]* die Option „On“, um die Betriebsart zu aktivieren. Bestätigen Sie erneut mit *[ENTER]*, um die Einstellung zu übernehmen.

**Selbsttest**

Gehen Sie zum Initiieren der Selbsttestfunktion wie folgt vor:

Drücken Sie *[MENU]* so oft, bis das Display „SYN“ anzeigt. Wählen Sie mit *[UP]* bzw. *[DOWN]* die Option „tEst“ und bestätigen Sie mit *[ENTER]*, um einen Selbsttest zu initiieren.

### **Rücksetzen auf Werkseinstellungen**

Gehen Sie zum Rücksetzen des Geräts auf die Werkseinstellungen wie folgt vor:

Drücken Sie *[MENU]* so oft, bis das Display „*SYN*“ anzeigt. Wählen Sie mit *[UP]* bzw. *[DOWN]* die Option „*rEST*“ und bestätigen Sie mit *[ENTER]*, um das Gerät auf die Werkseinstellungen zurückzusetzen.

## **7.2 Steuerung per Fußschalter**

Gehen Sie zum Aktivieren der Steuerung per Fußschalter wie folgt vor:

Drücken Sie *[MENU]* so oft, bis das Display „*SYS*“ anzeigt. Wählen Sie mit *[UP]* bzw. *[DOWN]* die Option „*U-En*“ und bestätigen Sie mit *[ENTER]*. Wählen Sie mit *[UP]* bzw. *[DOWN]* die Option „*On*“, um die Steuerung per Fußschalter zu aktivieren. Bestätigen Sie erneut mit *[ENTER]*, um die Einstellung zu übernehmen.

## 7.3 Menüübersicht

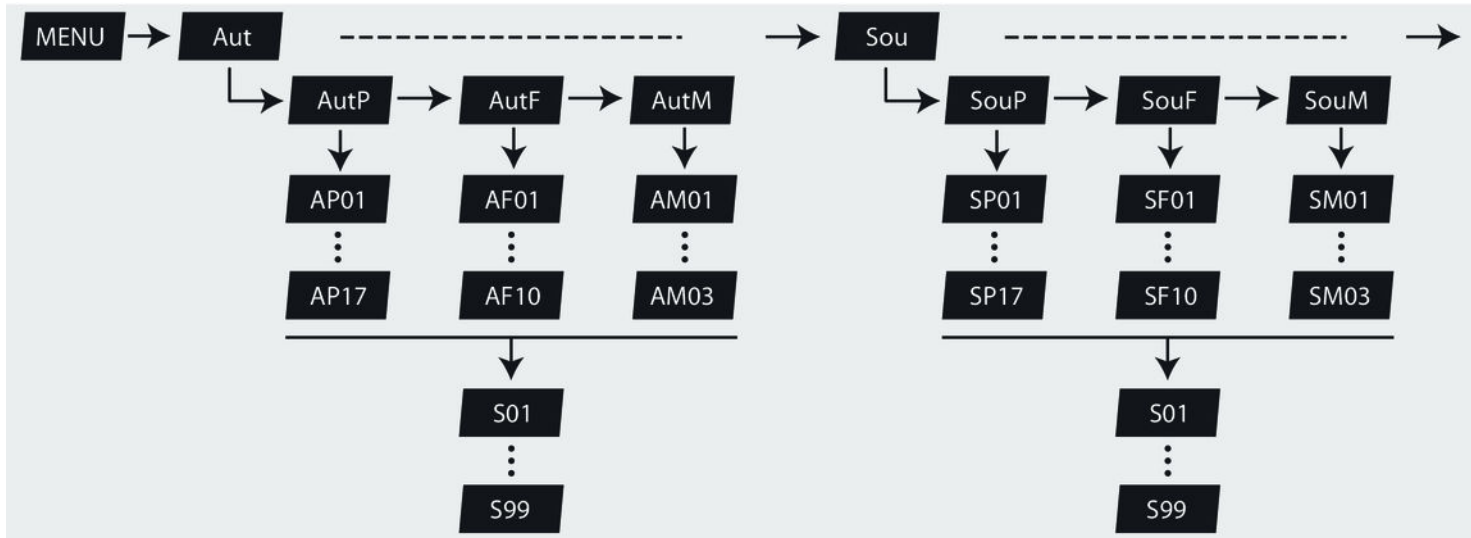

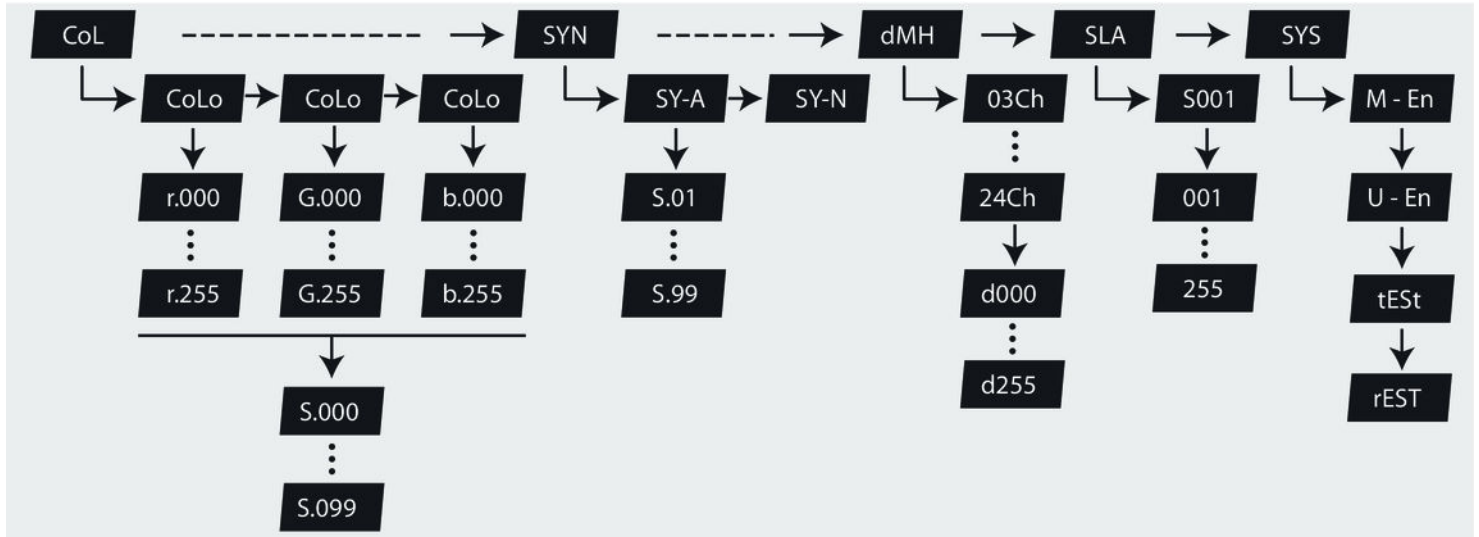



## 7.4 Funktionen im 3-Kanal-DMX-Modus

Kanal	Wert	Funktion
1	0 ... 9	keine Funktion
	10 ... 50	Automatik-Programme Kanal 2
	51 ... 90	Stroboskop-Programme Kanal 2
	91 ... 130	Shows Kanal 2
	131 ... 170	Automatik-Programme Sound-Modus Kanal 2
	171 ... 210	Stroboskop-Programme Sound-Modus Kanal 2
	211 ... 255	Shows Sound-Modus Kanal 2
2	Kanal 1 = 10 ... 50	
	0 ... 14	Automatik-Programm 1
	15 ... 29	Automatik-Programm 2
	30 ... 44	Automatik-Programm 3

Kanal	Wert	Funktion
	45 ... 59	Automatik-Programm 4
	60 ... 74	Automatik-Programm 5
	75 ... 89	Automatik-Programm 6
	90 ... 104	Automatik-Programm 7
	105 ... 119	Automatik-Programm 8
	120 ... 134	Automatik-Programm 9
	135 ... 149	Automatik-Programm 10
	150 ... 164	Automatik-Programm 11
	165 ... 179	Automatik-Programm 12
	180 ... 194	Automatik-Programm 13
	195 ... 209	Automatik-Programm 14
	210 ... 224	Automatik-Programm 15
	225 ... 239	Automatik-Programm 16

Kanal	Wert	Funktion
	240 ... 255	Automatik-Programm 17
	Kanal 1 = 51 ... 90	
	0 ... 24	Stroboskop-Programm 1
	25 ... 49	Stroboskop-Programm 2
	50 ... 74	Stroboskop-Programm 3
	75 ... 99	Stroboskop-Programm 4
	100 ... 124	Stroboskop-Programm 5
	125 ... 149	Stroboskop-Programm 6
	150 ... 174	Stroboskop-Programm 7
	175 ... 199	Stroboskop-Programm 8
	200 ... 224	Stroboskop-Programm 9
	225 ... 255	Stroboskop-Programm 10
	Kanal 1 = 91 ... 130	

Kanal	Wert	Funktion
	0 ... 99	Show 1
	100 ... 199	Show 2
	200 ... 255	Show 3
	Kanal 1 = 131 ... 170	
	0 ... 14	Sound-Modus Automatik-Programm 1
	15 ... 29	Sound-Modus Automatik-Programm 2
	30 ... 44	Sound-Modus Automatik-Programm 3
	45 ... 59	Sound-Modus Automatik-Programm 4
	60 ... 74	Sound-Modus Automatik-Programm 5
	75 ... 89	Sound-Modus Automatik-Programm 6
	90 ... 104	Sound-Modus Automatik-Programm 7
	105 ... 119	Sound-Modus Automatik-Programm 8
	120 ... 134	Sound-Modus Automatik-Programm 9

Kanal	Wert	Funktion
	135 ... 149	Sound-Modus Automatik-Programm 10
	150 ... 164	Sound-Modus Automatik-Programm 11
	165 ... 179	Sound-Modus Automatik-Programm 12
	180 ... 194	Sound-Modus Automatik-Programm 13
	195 ... 209	Sound-Modus Automatik-Programm 14
	210 ... 224	Sound-Modus Automatik-Programm 15
	225 ... 239	Sound-Modus Automatik-Programm 16
	240 ... 255	Sound-Modus Automatik-Programm 17
	Kanal 1 = 171 ... 210	
	0 ... 24	Sound-Modus Stroboskop-Programm 1
	25 ... 49	Sound-Modus Stroboskop-Programm 2
	50 ... 74	Sound-Modus Stroboskop-Programm 3
	75 ... 99	Sound-Modus Stroboskop-Programm 4

Kanal	Wert	Funktion
	100 ... 124	Sound-Modus Stroboskop-Programm 5
	125 ... 149	Sound-Modus Stroboskop-Programm 6
	150 ... 174	Sound-Modus Stroboskop-Programm 7
	175 ... 199	Sound-Modus Stroboskop-Programm 8
	200 ... 224	Sound-Modus Stroboskop-Programm 9
	225 ... 255	Sound-Modus Stroboskop-Programm 10
	Kanal 1 = 211 ... 255	
	0 ... 99	Sound-Modus Show 1
	100 ... 199	Sound-Modus Show 2
	200 ... 255	Sound-Modus Show 3
3	0 ... 255	Programmgeschwindigkeit ansteigend

## 7.5 Funktionen im 5-Kanal-DMX-Modus

Kanal	Wert	Funktion
1	0 ... 255	Intensität Rot (0 % bis 100 %) für alle LEDs
2	0 ... 255	Intensität Grün (0 % bis 100 %) für alle LEDs
3	0 ... 255	Intensität Blau (0 % bis 100 %) für alle LEDs
4	0 ... 191	Dimmer (0 % bis 100 %)
	192 ... 200	Strobe-Effekt Sound-Modus, Geschwindigkeit ansteigend
	201 ... 249	Strobe-Effekt, Geschwindigkeit ansteigend
	250 ... 255	Alle LEDs ein
5	0 ... 255	Strobe-Effekt, Geschwindigkeit ansteigend

## 7.6 Funktionen im 24-Kanal-DMX-Modus

Kanal	Wert	Funktion
1	0 ... 255	Intensität Rot (0 % bis 100 %) Spot 1
2	0 ... 255	Intensität Grün (0 % bis 100 %) Spot 1
3	0 ... 255	Intensität Blau (0 % bis 100 %) Spot 1
4	0 ... 255	Dimmer (0 % bis 100 %) Spot 1
5	0 ... 255	Strobe-Effekt, Geschwindigkeit ansteigend, Spot 1
6	0 ... 255	Intensität Rot (0 % bis 100 %) Spot 2
7	0 ... 255	Intensität Grün (0 % bis 100 %) Spot 2
8	0 ... 255	Intensität Blau (0 % bis 100 %) Spot 2
9	0 ... 255	Dimmer (0 % bis 100 %) Spot 2
10	0 ... 255	Strobe-Effekt, Geschwindigkeit ansteigend, Spot 2
11	0 ... 255	Intensität Rot (0 % bis 100 %) Spot 3



Kanal	Wert	Funktion
12	0 ... 255	Intensität Grün (0 % bis 100 %) Spot 3
13	0 ... 255	Intensität Blau (0 % bis 100 %) Spot 3
14	0 ... 255	Dimmer (0 % bis 100 %) Spot 3
15	0 ... 255	Strobe-Effekt, Geschwindigkeit ansteigend, Spot 3
16	0 ... 255	Intensität Rot (0 % bis 100 %) Spot 4
17	0 ... 255	Intensität Grün (0 % bis 100 %) Spot 4
18	0 ... 255	Intensität Blau (0 % bis 100 %) Spot 4
19	0 ... 255	Dimmer (0 % bis 100 %) Spot 4
20	0 ... 255	Strobe-Effekt, Geschwindigkeit ansteigend, Spot 4
21	0 ... 255	Strobe-Effekt, Geschwindigkeit ansteigend, Stroboskop-LED 1
22	0 ... 255	Strobe-Effekt, Geschwindigkeit ansteigend, Stroboskop-LED 2
23	0 ... 255	Strobe-Effekt, Geschwindigkeit ansteigend, Stroboskop-LED 3
24	0 ... 255	Strobe-Effekt, Geschwindigkeit ansteigend, Stroboskop-LED 4

## 8 Technische Daten

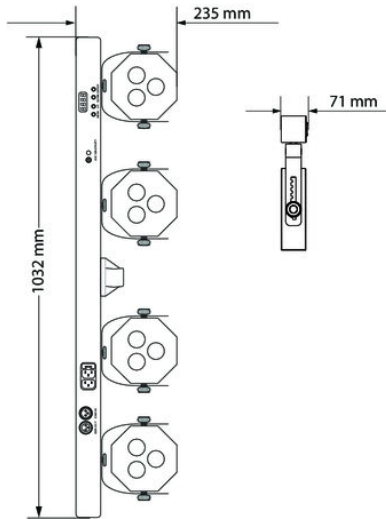

LED-Bestückung	4 × Spot mit je 3 × 3-in-1-LEDs, RGB, je 6 W 4 × Stroboskop-LED, Weiß, je 1 W
Anzahl der DMX-Kanäle	3, 5 oder 24
Leistungsaufnahme	84 W
Versorgungsspannung	100 – 240 V ~ 50/60 Hz
Sicherung	5 mm × 20 mm, 1 A, 250 V, träge
Abmessungen (B × H × T)	1032 mm × 235 mm × 71 mm
Gewicht	10 kg

## 9 Stecker- und Anschlussbelegungen

### Einführung

Dieses Kapitel hilft Ihnen dabei, die richtigen Kabel und Stecker auszuwählen, um Ihr wertvolles Equipment so zu verbinden, dass ein perfektes Lichterlebnis gewährleistet wird.

Bitte beachten Sie diese Tipps, denn gerade im Bereich „Sound & Light“ ist Vorsicht angesagt: Auch wenn ein Stecker in die Buchse passt, kann das Resultat einer falschen Verbindung ein zerstörter DMX-Controller, ein Kurzschluss oder „nur“ eine nicht funktionierende Lightshow sein!

### DMX-Anschlüsse

Eine dreipolige XLR-Buchse dient als DMX-Ausgang, ein dreipoliger XLR-Stecker dient als DMX-Eingang. Die unten stehende Zeichnung und die Tabelle zeigen die Pinbelegung einer dazu passenden Kupplung.



Pin	Belegung
1	Masse (Abschirmung)
2	Signal invertiert (DMX-, „Cold“)
3	Signal (DMX+, „Hot“)

## 10 Fehlerbehebung



### **HINWEIS!**

#### **Mögliche Störungen bei der Datenübertragung**

Um einen störungsfreien Betrieb zu gewährleisten, benutzen Sie spezielle DMX-Kabel und keine normalen Mikrofonkabel.

Verbinden Sie den DMX-Eingang oder -Ausgang niemals mit Audiogeräten wie Mischpulten oder Verstärkern.

Nachfolgend sind einige Probleme aufgeführt, die während des Betriebs vorkommen können. Hier finden Sie einige Vorschläge zur einfachen Fehlerbehebung:

Symptom	Abhilfe
Das Gerät funktioniert nicht, kein Licht	Überprüfen Sie die Netzverbindung und die Sicherung.
Keine Reaktion auf den DMX-Controller	1. Wenn in der Betriebsart „DMX“ der Punkt nach der ersten Stelle des Display blinkt, wird kein DMX-Signal empfangen. Überprüfen Sie, ob der DMX-Controller eingeschaltet ist. Prüfen Sie die DMX-Anschlüsse und -Kabel auf korrekte Verbindung.
	2. Falls das Display nicht blinkt und trotzdem keine Reaktion erfolgt, überprüfen Sie die Adresseneinstellungen und die DMX-Polarität.
	3. Probieren Sie einen anderen DMX-Controller aus.
	4. Prüfen Sie, ob die DMX-Kabel in der Nähe von oder neben Hochspannungskabeln liegen, die Schäden oder Störungen bei einem DMX-Schnittstellenschaltkreis verursachen könnten.

Symptom	Abhilfe
Keine Reaktion auf den Fußschalter	1. Verringern Sie die Distanz zwischen Gerät und Fußschalter.
	2. Ersetzen Sie die Batterie im Fußschalter.

Sollten die hier gegebenen Hinweise nicht zum Erfolg führen, wenden Sie sich bitte an unser Service Center. Die Kontaktdaten finden Sie unter [www.thomann.de](http://www.thomann.de).

# 11 Reinigung

## Optische Linsen

Reinigen Sie die von außen zugänglichen optischen Linsen regelmäßig, um die Lichtleistung zu optimieren. Die Häufigkeit der Reinigung hängt von der Betriebsumgebung ab: feuchte, rauchige oder besonders schmutzige Umgebungen können eine größere Schmutzansammlung an der Optik des Geräts verursachen.

- Reinigen Sie mit einem weichen Tuch und unserem Leuchtmittel- und Linsenreiniger (Artnr. 280122).
- Trocknen Sie die Teile immer gründlich ab.

## 12 Umweltschutz

### Verpackungsmaterial entsorgen



Für die Verpackungen wurden umweltverträgliche Materialien gewählt, die einer normalen Wiederverwertung zugeführt werden können.

Sorgen Sie dafür, dass Kunststoffhüllen, Verpackungen, etc. ordnungsgemäß entsorgt werden.

Werfen Sie diese Materialien nicht einfach weg, sondern sorgen Sie dafür, dass sie einer Wiederverwertung zugeführt werden. Beachten Sie die Hinweise und Kennzeichen auf der Verpackung.

### Entsorgung von Batterien



Batterien dürfen nicht weggeworfen oder verbrannt werden, sondern müssen gemäß den örtlichen Vorschriften zur Entsorgung von Sondermüll entsorgt werden. Benutzen Sie dazu die vorhandenen Sammelstellen.



**Entsorgen Ihres Altgeräts**

Dieses Produkt unterliegt der europäischen Richtlinie über Elektro- und Elektronik-Altgeräte (WEEE-Richtlinie – Waste Electrical and Electronic Equipment) in ihrer jeweils aktuell gültigen Fassung. Entsorgen Sie Ihr Altgerät nicht mit dem normalen Hausmüll.

Entsorgen Sie das Produkt über einen zugelassenen Entsorgungsbetrieb oder über Ihre kommunale Entsorgungseinrichtung. Beachten Sie dabei die in Ihrem Land geltenden Vorschriften. Setzen Sie sich im Zweifelsfall mit Ihrer Entsorgungseinrichtung in Verbindung.





