



  
STAIRVILLE

Beam Ball 100 Quad LED  
Beam Ball 100 White LED  
moving head

Musikhaus Thomann  
Thomann GmbH  
Hans-Thomann-Straße 1  
96138 Burgebrach  
Deutschland  
Telefon: +49 (0) 9546 9223-0  
E-Mail: [info@thomann.de](mailto:info@thomann.de)  
Internet: [www.thomann.de](http://www.thomann.de)

12.10.2017, ID: 400480, 400502 (V3)

# Inhaltsverzeichnis

<b>1</b>	<b>Allgemeine Hinweise</b> .....	<b>5</b>
1.1	Weitere Informationen.....	6
1.2	Darstellungsmittel.....	7
1.3	Symbole und Signalwörter.....	7
<b>2</b>	<b>Sicherheit</b> .....	<b>10</b>
<b>3</b>	<b>Leistungsmerkmale</b> .....	<b>17</b>
<b>4</b>	<b>Installation</b> .....	<b>19</b>
<b>5</b>	<b>Inbetriebnahme</b> .....	<b>23</b>
<b>6</b>	<b>Anschlüsse und Bedienelemente</b> .....	<b>25</b>
<b>7</b>	<b>Bedienung</b> .....	<b>28</b>
7.1	Gerät starten.....	28
7.2	Hauptmenü.....	29
7.3	Menüübersicht.....	38
7.4	Funktionen im 7-Kanal-DMX-Modus, Beam Ball 100 Quad LED.....	40
7.5	Funktionen im 11-Kanal-DMX-Modus, Beam Ball 100 Quad LED.....	43

7.6	Funktionen im 15-Kanal-DMX-Modus, Beam Ball 100 Quad LED.....	46
7.7	Funktionen im 49-Kanal-DMX-Modus, Beam Ball 100 Quad LED.....	49
7.8	Funktionen im 8-Kanal-DMX-Modus, Beam Ball 100 White LED.....	53
7.9	Funktionen im 19-Kanal-DMX-Modus, Beam Ball 100 White LED.....	55
<b>8</b>	<b>Technische Daten.....</b>	<b>58</b>
<b>9</b>	<b>Stecker- und Anschlussbelegungen.....</b>	<b>60</b>
<b>10</b>	<b>Fehlerbehebung.....</b>	<b>61</b>
<b>11</b>	<b>Reinigung.....</b>	<b>63</b>
<b>12</b>	<b>Umweltschutz.....</b>	<b>64</b>

# 1 Allgemeine Hinweise

Diese Bedienungsanleitung enthält wichtige Hinweise zum sicheren Betrieb des Geräts. Lesen und befolgen Sie die angegebenen Sicherheitshinweise und Anweisungen. Bewahren Sie die Anleitung zum späteren Nachschlagen auf. Sorgen Sie dafür, dass sie allen Personen zur Verfügung steht, die das Gerät verwenden. Sollten Sie das Gerät verkaufen, achten Sie bitte darauf, dass der Käufer diese Anleitung erhält.

Unsere Produkte unterliegen einem Prozess der kontinuierlichen Weiterentwicklung. Daher bleiben Änderungen vorbehalten.

## 1.1 Weitere Informationen

Auf unserer Homepage ([www.thomann.de](http://www.thomann.de)) finden Sie viele weitere Informationen und Details zu den folgenden Punkten:

Download	Diese Bedienungsanleitung steht Ihnen auch als PDF-Datei zum Download zur Verfügung.
Stichwortsuche	Nutzen Sie in der elektronischen Version die Suchfunktion, um die für Sie interessanten Themen schnell zu finden.
Online-Ratgeber	Unsere Online-Ratgeber informieren Sie ausführlich über technische Grundlagen und Fachbegriffe.
Persönliche Beratung	Zur persönlichen Beratung wenden Sie sich bitte an unsere Fach-Hotline.
Service	Sollten Sie Probleme mit dem Gerät haben, steht Ihnen der Kundenservice gerne zur Verfügung.

## 1.2 Darstellungsmittel

In dieser Bedienungsanleitung werden die folgenden Darstellungsmittel verwendet:

### Beschriftungen

Die Beschriftungen für Anschlüsse und Bedienelemente sind durch eckige Klammern und Kursivdruck gekennzeichnet.

**Beispiele:** Regler [*VOLUME*], Taste [*Mono*].

### Anzeigen

Am Gerät angezeigte Texte und Werte sind durch Anführungszeichen und Kursivdruck markiert.





**Beispiele:** „*24ch*“, „*OFF*“.

## 1.3 Symbole und Signalwörter

In diesem Abschnitt finden Sie eine Übersicht über die Bedeutung der Symbole und Signalwörter, die in dieser Bedienungsanleitung verwendet werden.

Signalwort	Bedeutung
<b>GEFAHR!</b>	Diese Kombination aus Symbol und Signalwort weist auf eine unmittelbar gefährliche Situation hin, die zum Tod oder zu schweren Verletzungen führt, wenn sie nicht gemieden wird.
<b>WARNUNG!</b>	Diese Kombination aus Symbol und Signalwort weist auf eine möglicherweise gefährliche Situation hin, die zum Tod oder zu schweren Verletzungen führen kann, wenn sie nicht gemieden wird.
<b>VORSICHT!</b>	Diese Kombination aus Symbol und Signalwort weist auf eine möglicherweise gefährliche Situation hin, die zu geringfügigen oder leichten Verletzungen führen kann, wenn sie nicht gemieden wird.
<b>HINWEIS!</b>	Diese Kombination aus Symbol und Signalwort weist auf eine möglicherweise gefährliche Situation hin, die zu Sach- und Umweltschäden führen kann, wenn sie nicht gemieden wird.



Warnzeichen	Art der Gefahr
	Warnung vor gefährlicher elektrischer Spannung.
	Warnung vor heißer Oberfläche.
	Warnung vor schwebender Last.
	Warnung vor einer Gefahrenstelle.

## 2 Sicherheit

### **Bestimmungsgemäßer Gebrauch**

Dieses Gerät ist für den Einsatz als frei beweglicher Multifunktionsscheinwerfer bestimmt. Das Gerät ist für den professionellen Einsatz konzipiert und nicht für die Verwendung in Haushalten geeignet. Verwenden Sie das Gerät ausschließlich wie in dieser Bedienungsanleitung beschrieben. Jede andere Verwendung sowie die Verwendung unter anderen Betriebsbedingungen gelten als nicht bestimmungsgemäß und können zu Personen- oder Sachschäden führen. Für Schäden, die aus nicht bestimmungsgemäßem Gebrauch entstehen, wird keine Haftung übernommen.

Das Gerät darf nur von Personen benutzt werden, die über ausreichende physische, sensorische und geistige Fähigkeiten sowie über entsprechendes Wissen und Erfahrung verfügen. Andere Personen dürfen das Gerät nur benutzen, wenn sie von einer für ihre Sicherheit zuständigen Person beaufsichtigt oder angeleitet werden.

**Sicherheit****GEFAHR!****Gefahren für Kinder**

Sorgen Sie dafür, dass Kunststoffhüllen, Verpackungen, etc. ordnungsgemäß entsorgt werden und sich nicht in der Reichweite von Babys und Kleinkindern befinden. Erstickungsgefahr!

Achten Sie darauf, dass Kinder keine Kleinteile vom Gerät (z.B. Bedienknöpfe o.ä.) lösen. Sie könnten die Teile verschlucken und daran ersticken!

Lassen Sie Kinder nicht unbeaufsichtigt elektrische Geräte benutzen.



**GEFAHR!**

**Elektrischer Schlag durch hohe Spannungen im Geräteinneren**

Im Inneren des Geräts befinden sich Teile, die unter hoher elektrischer Spannung stehen.

Trennen Sie das Gerät vollständig vom Stromnetz, bevor Sie Abdeckungen öffnen oder entfernen. Schließen Sie das Gerät erst wieder an, wenn die Abdeckungen wieder vollständig angebracht und fest verschlossen sind.

Verwenden Sie das Gerät nicht, wenn Abdeckungen, Schutzvorrichtungen oder optische Komponenten fehlen oder beschädigt sind.



**GEFAHR!**

**Elektrischer Schlag durch Kurzschluss**

Verwenden Sie immer ein ordnungsgemäß isoliertes dreiadriges Netzkabel mit einem Schutzkontaktstecker. Nehmen Sie am Netzkabel und am Netzstecker keine Veränderungen vor. Bei Nichtbeachtung kann es zu einem elektrischen Schlag kommen und es besteht Brand- und Lebensgefahr. Falls Sie sich unsicher sind, wenden Sie sich an einen autorisierten Elektriker.



**WARNUNG!**

**Gefahr eines epileptischen Anfalls**

Lichtblitze (strobe effects) können bei empfindlichen Menschen epileptische Anfälle auslösen. Empfindliche Menschen sollten es vermeiden, auf blinkendes Licht zu blicken.



**WARNUNG!**

**Verbrennungsgefahr**

Die Oberfläche des Geräts kann im Betrieb sehr heiß werden.

Berühren Sie das Gerät während des Betriebs nicht mit bloßen Händen und warten Sie nach dem Ausschalten mindestens 15 Minuten.



## **WARNUNG!**

### **Verletzungsgefahr durch Herabfallen**

Stellen Sie sicher, dass die Montage den Normen und Vorschriften in Ihrem Land entspricht. Sichern Sie das Gerät immer durch eine zweite Befestigung, zum Beispiel ein Sicherheitsfangseil oder eine Sicherungskette.



## **VORSICHT!**

### **Verletzungsgefahr durch Bewegungen des Geräts**

Der Kopf des Geräts kann schnelle Bewegungen (Drehung, Neigung) ausführen und sehr helles Licht erzeugen. Das gilt auch unmittelbar nach dem Einschalten, bei automatischem oder ferngesteuertem Betrieb und beim Ausschalten eines angeschlossenen DMX-Controllers. Personen, die sich unmittelbar neben dem Gerät aufhalten, können dadurch verletzt oder erschreckt werden.

Stellen Sie vor dem Einschalten und während des Betriebs sicher, dass sich keine Personen in unmittelbarer Nähe des Geräts aufhalten. Werden im Bewegungsbereich oder in unmittelbarer Nähe des Geräts Arbeiten ausgeführt, muss das Gerät ausgeschaltet bleiben.



**HINWEIS!**

**Brandgefahr**

Decken Sie das Gerät oder die Lüftungsschlitze niemals ab. Montieren Sie das Gerät nicht direkt neben einer Wärmequelle. Halten Sie das Gerät von offenem Feuer fern.



**HINWEIS!**

**Betriebsbedingungen**

Das Gerät ist für die Benutzung in Innenräumen ausgelegt. Um Beschädigungen zu vermeiden, setzen Sie das Gerät niemals Flüssigkeiten oder Feuchtigkeit aus. Vermeiden Sie direkte Sonneneinstrahlung, starken Schmutz und starke Vibrationen.

Das Gerät darf während des Gebrauchs nicht bewegt werden.



### **HINWEIS!**

#### **Stromversorgung**

Bevor Sie das Gerät anschließen, überprüfen Sie, ob die Spannungsangabe auf dem Gerät mit Ihrem örtlichen Stromversorgungsnetz übereinstimmt und ob die Netzsteckdose über einen Fehlerstromschutzschalter (FI) abgesichert ist. Nichtbeachtung kann zu einem Schaden am Gerät und zu Verletzungen des Benutzers führen.

Wenn Gewitter aufziehen oder wenn Sie das Gerät längere Zeit nicht benutzen wollen, trennen Sie es vom Netz, um die Gefahr eines elektrischen Schlags oder eines Brands zu verringern.



### 3 Leistungsmerkmale

Die Moving Heads eignen sich für Beleuchtungsaufgaben in allen Show-Bereichen, zum Beispiel bei Veranstaltungen, auf Club- und Rockbühnen, im Theater- und im Musicalbereich und in Diskotheken.

#### Beam Ball 100 Quad LED

- 10 × 10 Watt Quad-Color-RGBW-LEDs
- Ansteuerung über DMX (7, 11, 15 oder 49 Kanäle), über Tasten und Display am Gerät
- Betriebsarten: DMX, Auto, Sound, Master/Slave
- Abstrahlwinkel: 4° ... 11°
- PAN-Bewegung: 540°
- TILT-Bewegung: endlos
- PAN-/TILT-Geschwindigkeit einstellbar
- Dimmer- und Strobe-Funktion

#### Beam Ball 100 White LED

- 10 × 10 Watt Weißlicht-LEDs, 7000 K
- Ansteuerung über DMX (8 oder 19 Kanäle), über Tasten und Display am Gerät
- Betriebsarten: DMX, Auto, Sound, Master/Slave

- Abstrahlwinkel: 4° ... 11°
- PAN-Bewegung: 540°
- TILT-Bewegung: endlos
- PAN-/TILT-Geschwindigkeit einstellbar
- Dimmer- und Strobe-Funktion

## 4 Installation

Packen Sie das Gerät aus und überprüfen Sie es sorgfältig auf Schäden, bevor Sie es verwenden. Heben Sie die Verpackung auf. Um das Gerät bei Transport und Lagerung optimal vor Erschütterungen, Staub und Feuchtigkeit zu schützen, benutzen Sie die Originalverpackung oder eigene, besonders dafür geeignete Transport- bzw. Lagerungsverpackungen.

Heben Sie das Gerät nur an der Gerätebasis an. Durch das Heben am Scheinwerferkopf kann das Gerät beschädigt werden.

Sie können das Gerät hängend oder stehend installieren. Die Befestigung während des Gebrauchs muss immer auf einer festen Oberfläche oder an einem dafür zugelassenen Träger erfolgen.

Arbeiten Sie immer von einer stabilen Plattform aus, wenn Sie das Gerät installieren, bewegen oder Wartungsarbeiten daran durchführen. Dabei muss der Bereich unterhalb des Geräts abgesperrt sein.



## **WARNUNG!**

### **Verletzungsgefahr durch Herabfallen**

Stellen Sie sicher, dass die Montage den Normen und Vorschriften in Ihrem Land entspricht. Sichern Sie das Gerät immer durch eine zweite Befestigung, zum Beispiel ein Fangseil oder eine Sicherungskette.

Die Tragfähigkeit von Traversen oder anderen Befestigungen muss für die vorge-sehene Anzahl an Geräten ausreichen. Beachten Sie, dass durch die Bewegung des Kopfes zusätzliche Lasten auf die tragenden Teile einwirken.

**VORSICHT!****Verletzungsgefahr durch Bewegungen des Geräts**

Der Kopf des Geräts kann schnelle Bewegungen (Drehung, Neigung) ausführen und sehr helles Licht erzeugen. Das gilt auch unmittelbar nach dem Einschalten, bei automatischem oder ferngesteuertem Betrieb und beim Ausschalten eines angeschlossenen DMX-Controllers. Personen, die sich unmittelbar neben dem Gerät aufhalten, können dadurch verletzt oder erschreckt werden.

Stellen Sie vor dem Einschalten und während des Betriebs sicher, dass sich keine Personen in unmittelbarer Nähe des Geräts aufhalten. Werden im Bewegungsbe-  
reich oder in unmittelbarer Nähe des Geräts Arbeiten ausgeführt, muss das Gerät ausgeschaltet bleiben.

**HINWEIS!****Überhitzungsgefahr**

Sorgen Sie stets für ausreichende Belüftung.

Die Umgebungstemperatur muss immer unter 40 °C liegen.



### **HINWEIS!**

#### **Mögliche Schäden durch Bewegungen des Geräts**

Stellen Sie sicher, dass rund um das Gerät genügend Platz für die Bewegungen des Gerätekopfs (Drehung, Neigung) bleibt.



### **HINWEIS!**

#### **Mögliche Störungen bei der Datenübertragung**

Um einen störungsfreien Betrieb zu gewährleisten, benutzen Sie spezielle DMX-Kabel und keine normalen Mikrofonkabel.

Verbinden Sie den DMX-Eingang oder -Ausgang niemals mit Audiogeräten wie Mischpulten oder Verstärkern.

### **Befestigungsmöglichkeiten**

Die Gewinde an der Gehäuseunterseite dienen zur sicheren Befestigung des Geräts mit geeigneten Hilfsmitteln an einer Traverse o.ä.

## 5 Inbetriebnahme

Stellen Sie alle Verbindungen her, solange das Gerät ausgeschaltet ist. Benutzen Sie für alle Verbindungen hochwertige Kabel, die möglichst kurz sein sollten. Verlegen Sie die Kabel so, dass sich keine Stolperfallen bilden.

**Verbindungen in der Betriebsart „DMX“**

Verbinden Sie den DMX-Eingang des Geräts mit dem DMX-Ausgang eines DMX-Controllers oder eines anderen DMX-Geräts. Verbinden Sie den Ausgang des ersten DMX-Geräts mit dem Eingang des zweiten und so weiter, um eine Reihenschaltung zu bilden. Stellen Sie sicher, dass der Ausgang des letzten DMX-Geräts in der Kette mit einem Widerstand ( $110\ \Omega$ ,  $\frac{1}{4}\ W$ ) abgeschlossen ist.

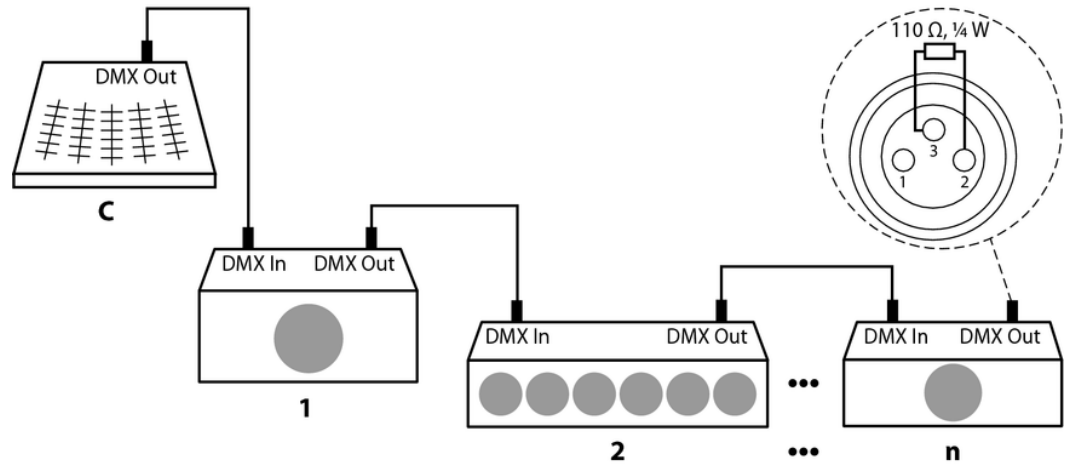



## 6 Anschlüsse und Bedienelemente

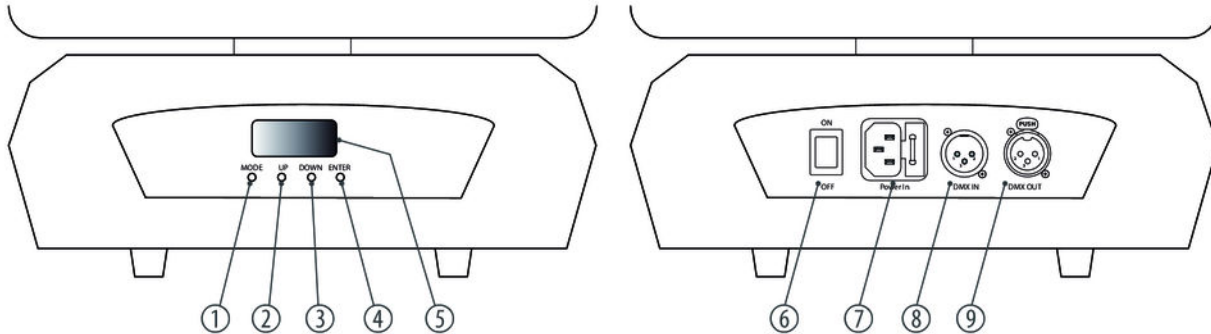

Beam Ball 100 Quad LED Beam Ball 100 White LED

1	<i>[MODE]</i> Aktiviert das Hauptmenü und wechselt zwischen den Menüpunkten. Schließt ein geöffnetes Untermenü.
2	<i>[UP]</i> Erhöht den angezeigten Wert um eins.
3	<i>[DOWN]</i> Verringert den angezeigten Wert um eins.
4	<i>[ENTER]</i> Wählt eine Option der jeweiligen Betriebsart aus, bestätigt den eingestellten Wert.
5	Display
6	<i>[ON] / [OFF]</i> Hauptschalter zum Ein- und Ausschalten des Geräts.
7	<i>[POWER IN]</i> Kaltgeräteeinbaustecker zur Energieversorgung des Geräts.

8	<i>[DMX IN]</i> DMX-Eingangsbuchse (3-polig).
---	--

9	<i>[DMX OUT]</i> DMX-Ausgangsbuchse (3-polig).
---	---

## 7 Bedienung

### 7.1 Gerät starten



#### **VORSICHT!**

#### **Verletzungsgefahr durch Bewegungen des Geräts**

Der Kopf des Geräts kann schnelle Bewegungen (Drehung, Neigung) ausführen und sehr helles Licht erzeugen. Das gilt auch unmittelbar nach dem Einschalten, bei automatischem oder ferngesteuertem Betrieb und beim Ausschalten eines angeschlossenen DMX-Controllers. Personen, die sich unmittelbar neben dem Gerät aufhalten, können dadurch verletzt oder erschreckt werden.

Stellen Sie vor dem Einschalten und während des Betriebs sicher, dass sich keine Personen in unmittelbarer Nähe des Geräts aufhalten. Werden im Bewegungsbe- reich oder in unmittelbarer Nähe des Geräts Arbeiten ausgeführt, muss das Gerät ausgeschaltet bleiben.

Verbinden Sie das Gerät mit dem Stromnetz und schalten Sie es mit dem Hauptschalter ein. Nach dem Einschalten führt das Gerät zunächst einen kurzen Selbsttest durch. Das Display zeigt „SysRst“.

## 7.2 Hauptmenü

Drücken Sie *[MODE]*, um das Hauptmenü zu aktivieren. Benutzen Sie die Tasten *[UP]* bzw. *[DOWN]*, um ein Untermenü auszuwählen. Wenn das Display das gewünschte Untermenü anzeigt, drücken Sie *[ENTER]*, um es zu öffnen. Um ein Menü zu schließen, drücken Sie *[MODE]*.

### DMX-Adresse

Drücken Sie *[MODE]*, um das Hauptmenü zu öffnen. Wählen Sie anschließend mit *[UP]* bzw. *[DOWN]* den Menüpunkt „DMX“. Drücken Sie *[MODE]*. Wählen Sie mit *[UP]* bzw. *[DOWN]* die Option „DMX Addr.“ und wählen Sie mit *[UP]* bzw. *[DOWN]* einen Wert zwischen 1 und 512.

Wenn das Display den gewünschten Wert anzeigt, drücken Sie *[ENTER]*, um die Einstellung zu speichern und das Untermenü zu schließen.

Stellen Sie sicher, dass die DMX-Adresse zur Konfiguration Ihres DMX-Controllers passt.

### **DMX-Modus, Beam Ball 100 Quad LED**

Drücken Sie *[MODE]*, um das Hauptmenü zu öffnen. Wählen Sie anschließend mit *[UP]* bzw. *[DOWN]* den Menüpunkt „DMX“. Drücken Sie *[MODE]*. Wählen Sie mit *[UP]* bzw. *[DOWN]* die Option „Channel Select“ und legen Sie mit *[UP]* bzw. *[DOWN]* die Anzahl der benutzten DMX-Kanäle fest: „7“ (7-Kanal-Modus), „11“ (11-Kanal-Modus), „15“ (15-Kanal-Modus) oder „49“ (49-Kanal-Modus).

Wenn das Display den gewünschten Wert anzeigt, drücken Sie *[ENTER]*, um die Einstellung zu speichern und das Untermenü zu schließen.

### **DMX-Modus, Beam Ball 100 White LED**

Drücken Sie *[MODE]*, um das Hauptmenü zu öffnen. Wählen Sie anschließend mit *[UP]* bzw. *[DOWN]* den Menüpunkt „DMX“. Drücken Sie *[MODE]*. Wählen Sie mit *[UP]* bzw. *[DOWN]* die Option „Channel Select“ und legen Sie mit *[UP]* bzw. *[DOWN]* die Anzahl der benutzten DMX-Kanäle fest: „8“ (8-Kanal-Modus) oder „19“ (19-Kanal-Modus).

Wenn das Display den gewünschten Wert anzeigt, drücken Sie *[ENTER]*, um die Einstellung zu speichern und das Untermenü zu schließen.

## DMX-Unterbrechung

Drücken Sie *[MODE]*, um das Hauptmenü zu öffnen. Wählen Sie anschließend mit *[UP]* bzw. *[DOWN]* den Menüpunkt „DMX“. Drücken Sie *[MODE]*. Wählen Sie mit *[UP]* bzw. *[DOWN]* die Option „DMX Break“ und legen Sie mit *[UP]* bzw. *[DOWN]* das Verhalten des Geräts bei einer Unterbrechung der DMX-Verbindung fest:

- „Stop“ (Gerät ausschalten)
- „Hold“ (Gerät anhalten)
- „Auto“ (Wechsel in Auto-Modus)
- „Sound“ (Wechsel in Sound-Modus)

Wenn das Display den gewünschten Wert anzeigt, drücken Sie *[ENTER]*, um die Einstellung zu speichern und das Untermenü zu schließen.

### Menü Scene, Beam Ball 100 Quad LED

In diesem Menü können Sie verschiedene Einstellungen für Szenen festlegen.

Drücken Sie *[MODE]*, um das Hauptmenü zu öffnen. Wählen Sie anschließend mit *[UP]* bzw. *[DOWN]* den Menüpunkt „Scene“. Drücken Sie *[MODE]*. Wählen Sie mit *[UP]* bzw. *[DOWN]* nacheinander die folgenden Option an und ändern Sie die Einstellwerte mit *[UP]* bzw. *[DOWN]* wie gewünscht:

- „Dimmer“
- „PanMSB“
- „PanLSB“
- „PanSPD“
- „TiltMSB“
- „TiltLSB“
- „TiltSPD“
- „Strobe“
- „Red“
- „Green“
- „Blue“
- „White“

Wenn das Display den gewünschten Wert anzeigt, drücken Sie *[ENTER]*, um die Einstellung zu speichern und das Untermenü zu schließen.



## Menü Scene, Beam Ball 100 White LED

In diesem Menü können Sie verschiedene Einstellungen für Szenen festlegen.

Drücken Sie *[MODE]*, um das Hauptmenü zu öffnen. Wählen Sie anschließend mit *[UP]* bzw. *[DOWN]* den Menüpunkt „Scene“. Drücken Sie *[MODE]*. Wählen Sie mit *[UP]* bzw. *[DOWN]* nacheinander die folgende Option an und ändern Sie die Einstellwerte mit *[UP]* bzw. *[DOWN]* wie gewünscht:

- „Dimmer“
- „PanMSB“
- „PanLSB“
- „PanSPD“
- „TiltMSB“
- „TiltLSB“
- „TiltSPD“
- „Strobe“
- „White“

Wenn das Display den gewünschten Wert anzeigt, drücken Sie *[ENTER]*, um die Einstellung zu speichern und das Untermenü zu schließen.

### Menü Program

In diesem Menü können Sie verschiedene Einstellungen für Programme festlegen.

Drücken Sie *[MODE]*, um das Hauptmenü zu öffnen. Wählen Sie anschließend mit *[UP]* bzw. *[DOWN]* den Menüpunkt „Program“. Drücken Sie *[MODE]*. Wählen Sie mit *[UP]* bzw. *[DOWN]* nacheinander die folgende Option an und ändern Sie die Einstellwerte mit *[UP]* bzw. *[DOWN]* wie gewünscht:

- „Speed“
- „Dimmer“
- „Strobe“

Wenn das Display den gewünschten Wert anzeigt, drücken Sie *[ENTER]*, um die Einstellung zu speichern und das Untermenü zu schließen.

## Menü Set

In diesem Menü können Sie verschiedene Geräteeinstellungen anpassen und das Gerät auf die Werkseinstellungen zurücksetzen.

Drücken Sie *[MODE]*, um das Hauptmenü zu öffnen. Wählen Sie anschließend mit *[UP]* bzw. *[DOWN]* den Menüpunkt „*Program*“. Drücken Sie *[MODE]*. Wählen Sie mit *[UP]* bzw. *[DOWN]* nacheinander die folgenden Option an und ändern Sie die Einstellwerte mit *[UP]* bzw. *[DOWN]* wie gewünscht:

- „*Reload Default*“ (Gerät auf Werkseinstellungen zurücksetzen)
  - „*On*“
  - „*Off*“
- „*Reset Machine*“ (Gerätesoftware neu starten)
  - „*On*“
  - „*Off*“
- „*Master & Alone*“ (Master-/Slave-, Stand-Alone-Betrieb)
  - „*Master*“
  - „*Alone*“
- „*Auto & Sound*“ (Auto-, soundgesteuerter Betrieb)
  - „*Auto*“
  - „*Sound*“
- „*MICSense*“ (Empfindlichkeit des eingebauten Mikrofons)
- „*Clear Display*“ (Display-Abschaltung)

- „Always On“
- „Delay Off“
- „Key Lock“ (Code-Sperre)
  - „On“ (Code-Sperre wird 30 Sekunden nach der letzten Tastenbetätigung aktiviert. Zum Aufheben [MODE], [UP], [DOWN] und [ENTER] drücken.)
  - „Off“
- „Information“
  - „LED“
- „Date:“ (Datum im Format mm.dd.yyyy)
- „Time:“ (Uhrzeit im Format hh:mm:ss)
- „Machine Timer“ (Betriebsstunden)
  - „ThisTime“ (aktuelle Laufzeit)
  - „TotlTime“ (gesamte Laufzeit)
  - „Clear Total“ (zurücksetzen, Passwort 001)
- „Motor Set“
  - „Feed Back“ (Nachlauf)
- „Move Blackout“ (Dunkelschaltung)
  - „On“
  - „Off“
- „Motor Calibrate“ (Motor-Einstellungen, Passwort 001)

- „Pan Motor“
- „Reverse“ (Rückwärtslauf)
- „Tilt Motor“
- „Record Scene“ (Aufnahme)
  - „Red“ (nur Beam Ball 100 Quad LED)
  - „Green“ (nur Beam Ball 100 Quad LED)
  - „Blue“ (nur Beam Ball 100 Quad LED)
  - „White“
  - „Yellow“ (nur Beam Ball 100 Quad LED)
  - „Cyan“ (nur Beam Ball 100 Quad LED)
  - „Purple“ (nur Beam Ball 100 Quad LED)
  - „AllWhite“ (nur Beam Ball 100 Quad LED)
- „Advanced Menu“ (erweitert)
  - „Warning“
  - „Password manage“
  - „Register“

Wenn das Display den gewünschten Wert anzeigt, drücken Sie *[ENTER]*, um die Einstellung zu speichern und das Untermenü zu schließen.

## 7.3 Menüübersicht

### Beam Ball 100 Quad LED

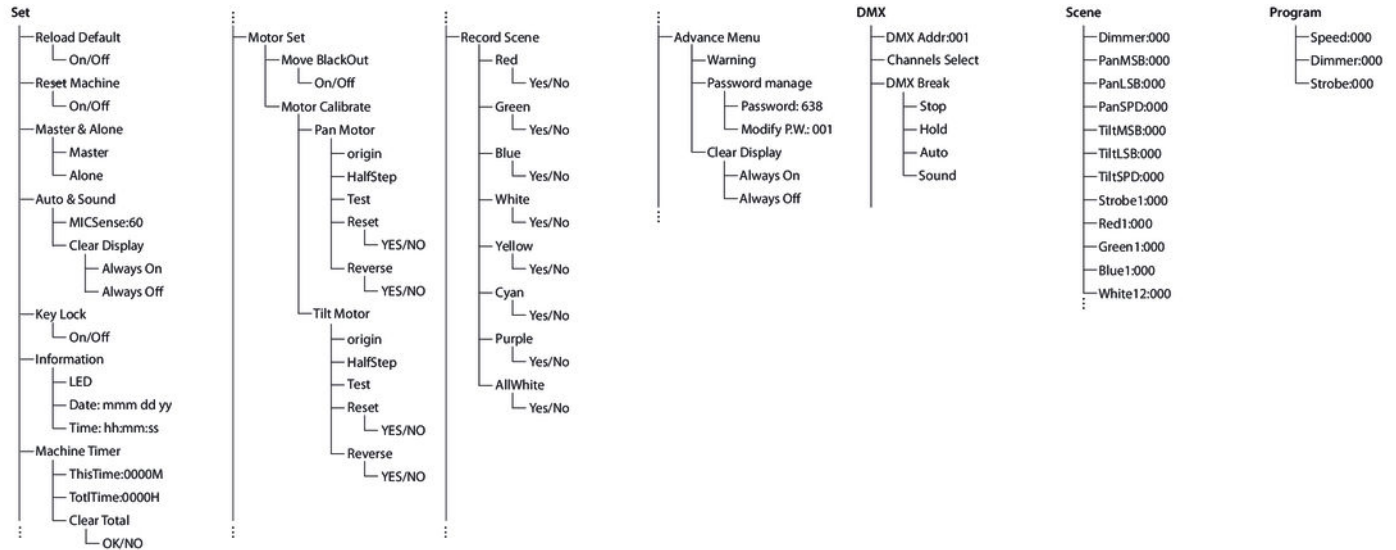

## Beam Ball 100 White LED

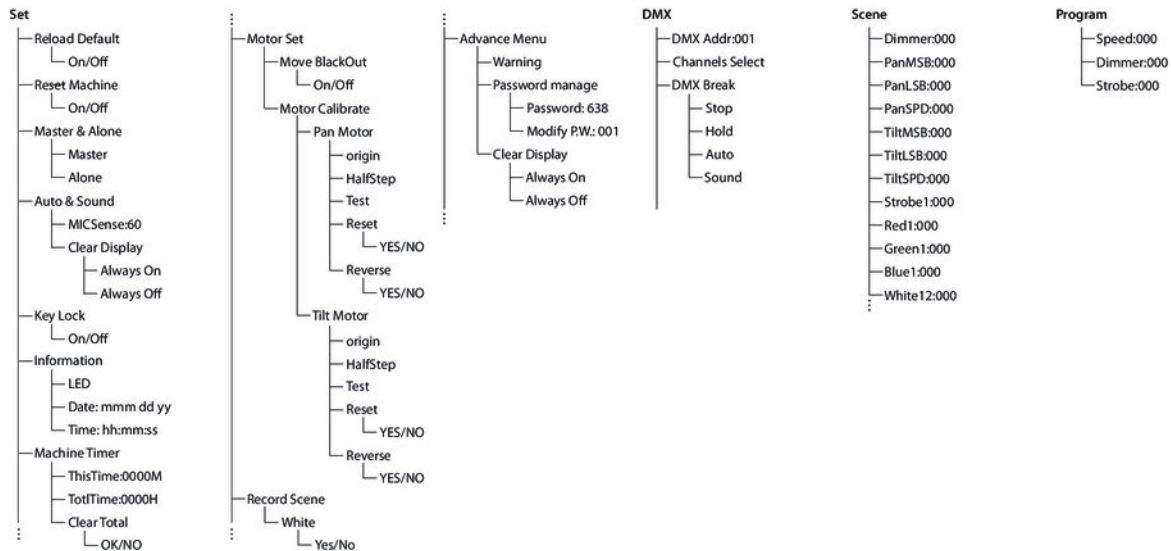

Beam Ball 100 Quad LED Beam Ball 100 White LED

## 7.4 Funktionen im 7-Kanal-DMX-Modus, Beam Ball 100 Quad LED

Kanal	Wert	Funktion
1	0 ... 255	Drehung (pan)
2	Neigung (tilt)	
	0 ... 191	Feste Position
	192 ... 222	Endlose Drehung in positiver Richtung, von schnell bis langsam
	223 ... 224	Anhalten
	225 ... 255	Endlose Drehung in negativer Richtung, von langsam bis schnell
3	0 ... 255	Bewegungsgeschwindigkeit, von langsam nach schnell
4	0 ... 255	Master-Dimmer
5	Stroboskop-Effekt	
	0 ... 9	keine Funktion
	10 ... 255	Stroboskop-Effekt, von langsam nach schnell



Kanal	Wert	Funktion
6	Szenen und Programme	
	0 ... 49	keine Funktion
	50 ... 59	Intensität Rot
	60 ... 69	Intensität Grün
	70 ... 79	Intensität Blau
	80 ... 89	Intensität Weiß
	90 ... 99	Intensität Gelb
	100 ... 109	Intensität Cyan
	110 ... 119	Intensität Pink
	120 ... 129	alle LEDs auf Weiß
	130 ... 139	nicht belegt
	140 ... 149	Programm 1
	150 ... 159	Programm 2

Kanal	Wert	Funktion
	160 ... 169	Programm 3
	170 ... 179	Programm 4
	180 ... 233	nicht belegt
	234 ... 236	Reset
	237 ... 249	nicht belegt
	250 ... 255	Musiksteuerung
7	0 ... 255	Empfindlichkeit des eingebauten Mikrofons

## 7.5 Funktionen im 11-Kanal-DMX-Modus, Beam Ball 100 Quad LED

Kanal	Wert	Funktion
1	0 ... 255	Drehung (pan)
2	Neigung (tilt)	
	0 ... 191	Feste Position
	192 ... 222	Endlose Drehung in positiver Richtung, von schnell bis langsam
	223 ... 224	Anhalten
	225 ... 255	Endlose Drehung in negativer Richtung, von langsam bis schnell
3	0 ... 255	Bewegungsgeschwindigkeit, von langsam nach schnell
4	0 ... 255	Master-Dimmer
5	Stroboskop-Effekt	
	0 ... 9	keine Funktion
	10 ... 255	Stroboskop-Effekt, von langsam nach schnell

Kanal	Wert	Funktion
6	0 ... 255	Dimmer Rot
7	0 ... 255	Dimmer Grün
8	0 ... 255	Dimmer Blau
9	0 ... 255	Dimmer Weiß
10	Szenen und Programme	
	0 ... 49	keine Funktion
	50 ... 59	Rot
	60 ... 69	Grün
	70 ... 79	Blau
	80 ... 89	Weiß
	90 ... 99	Gelb
	100 ... 109	Cyan
	110 ... 119	Pink

Kanal	Wert	Funktion
	120 ... 129	alle LEDs auf Weiß
	130 ... 139	nicht belegt
	140 ... 149	Programm 1
	150 ... 159	Programm 2
	160 ... 169	Programm 3
	170 ... 179	Programm 4
	180 ... 233	nicht belegt
	234 ... 236	Reset
	237 ... 249	nicht belegt
	250 ... 255	Musiksteuerung
11	0 ... 255	Empfindlichkeit des eingebauten Mikrofons

## 7.6 Funktionen im 15-Kanal-DMX-Modus, Beam Ball 100 Quad LED

Kanal	Wert	Funktion
1	0 ... 255	Drehung (pan)
2	Neigung (tilt)	
	0 ... 191	Feste Position
	192 ... 222	Endlose Drehung in positiver Richtung, von schnell bis langsam
	223 ... 224	Anhalten
	225 ... 255	Endlose Drehung in negativer Richtung, von langsam bis schnell
3	0 ... 255	Bewegungsgeschwindigkeit, von langsam nach schnell
4	0 ... 255	Master-Dimmer
5	Stroboskop-Effekt	
	0 ... 9	keine Funktion
	10 ... 255	Stroboskop-Effekt, von langsam nach schnell

Kanal	Wert	Funktion
6	0 ... 255	Dimmer Rot, Seite A (zum Display zeigend)
7	0 ... 255	Dimmer Grün, Seite A (zum Display zeigend)
8	0 ... 255	Dimmer Blau, Seite A (zum Display zeigend)
9	0 ... 255	Dimmer Weiß, Seite A (zum Display zeigend)
10	0 ... 255	Dimmer Rot, Seite B (zu den Anschlüssen zeigend)
11	0 ... 255	Dimmer Grün, Seite B (zu den Anschlüssen zeigend)
12	0 ... 255	Dimmer Blau, Seite B (zu den Anschlüssen zeigend)
13	0 ... 255	Dimmer Weiß, Seite B (zu den Anschlüssen zeigend)
14	Szenen und Programme	
	0 ... 49	keine Funktion
	50 ... 59	Rot
	60 ... 69	Grün
	70 ... 79	Blau

Kanal	Wert	Funktion
	80 ... 89	Weiß
	90 ... 99	Gelb
	100 ... 109	Cyan
	110 ... 119	Pink
	120 ... 129	alle LEDs auf Weiß
	130 ... 139	nicht belegt
	140 ... 149	Programm 1
	150 ... 159	Programm 2
	160 ... 169	Programm 3
	170 ... 179	Programm 4
	180 ... 233	nicht belegt
	234 ... 236	Reset
	237 ... 249	nicht belegt



Kanal	Wert	Funktion
	250 ... 255	Musiksteuerung
15	0 ... 255	Empfindlichkeit des eingebauten Mikrofons

## 7.7 Funktionen im 49-Kanal-DMX-Modus, Beam Ball 100 Quad LED

Kanal	Wert	Funktion
1	0 ... 255	Drehung (pan)
2	0 ... 255	Feineinstellung Drehung (pan)
3	Neigung (tilt)	
	0 ... 191	Feste Position
	192 ... 222	Endlose Drehung in positiver Richtung, von schnell bis langsam
	223 ... 224	Anhalten

Kanal	Wert	Funktion
	225 ... 255	Endlose Drehung in negativer Richtung, von langsam bis schnell
4	0 ... 255	Feineinstellung Neigung (tilt)
5	0 ... 255	Bewegungsgeschwindigkeit, von langsam nach schnell
6	0 ... 255	Master-Dimmer
7	Stroboskop-Effekt	
	0 ... 9	keine Funktion
	10 ... 255	Stroboskop-Effekt, von langsam nach schnell
8 ... 11	0 ... 255	Dimmer Rot, Grün, Blau, Weiß, LED 1
12 ... 15	0 ... 255	Dimmer Rot, Grün, Blau, Weiß, LED 2
16 ... 19	0 ... 255	Dimmer Rot, Grün, Blau, Weiß, LED 3
20 ... 23	0 ... 255	Dimmer Rot, Grün, Blau, Weiß, LED 4
24 ... 27	0 ... 255	Dimmer Rot, Grün, Blau, Weiß, LED 5
28 ... 31	0 ... 255	Dimmer Rot, Grün, Blau, Weiß, LED 6

Kanal	Wert	Funktion
32 ... 35	0 ... 255	Dimmer Rot, Grün, Blau, Weiß, LED 7
36 ... 39	0 ... 255	Dimmer Rot, Grün, Blau, Weiß, LED 8
40 ... 43	0 ... 255	Dimmer Rot, Grün, Blau, Weiß, LED 9
44 ... 47	0 ... 255	Dimmer Rot, Grün, Blau, Weiß, LED 10
48	Szenen und Programme	
	0 ... 49	keine Funktion
	50 ... 59	Rot
	60 ... 69	Grün
	70 ... 79	Blau
	80 ... 89	Weiß
	90 ... 99	Gelb
	100 ... 109	Cyan
	110 ... 119	Pink

Kanal	Wert	Funktion
	120 ... 129	alle LEDs auf Weiß
	130 ... 139	nicht belegt
	140 ... 149	Programm 1
	150 ... 159	Programm 2
	160 ... 169	Programm 3
	170 ... 179	Programm 4
	180 ... 233	nicht belegt
	234 ... 236	Reset
	237 ... 249	nicht belegt
	250 ... 255	Musiksteuerung
49	0 ... 255	Empfindlichkeit des eingebauten Mikrofons

## 7.8 Funktionen im 8-Kanal-DMX-Modus, Beam Ball 100 White LED

Kanal	Wert	Funktion
1	0 ... 255	Drehung (pan)
2	Neigung (tilt)	
	0 ... 191	Feste Position
	192 ... 222	Endlose Drehung in positiver Richtung, von schnell bis langsam
	223 ... 224	Anhalten
	225 ... 255	Endlose Drehung in negativer Richtung, von langsam bis schnell
3	0 ... 255	Bewegungsgeschwindigkeit, von langsam nach schnell
4	Stroboskop-Effekt	
	0 ... 9	keine Funktion
	10 ... 255	Stroboskop-Effekt, von langsam nach schnell
5	0 ... 255	Dimmer Seite A (zum Display zeigend)

Kanal	Wert	Funktion
6	0 ... 255	Dimmer Seite B (zu den Anschlüssen zeigend)
7	Szenen und Programme	
	0 ... 49	keine Funktion
	50 ... 59	Intensität Weiß
	60 ... 139	nicht belegt
	140 ... 149	Programm 1
	150 ... 159	Programm 2
	160 ... 169	Programm 3
	170 ... 179	Programm 4
	180 ... 233	nicht belegt
	234 ... 236	Reset
	237 ... 249	nicht belegt

Kanal	Wert	Funktion
	250 ... 255	Musiksteuerung
8	0 ... 255	Empfindlichkeit des eingebauten Mikrofons

## 7.9 Funktionen im 19-Kanal-DMX-Modus, Beam Ball 100 White LED

Kanal	Wert	Funktion
1	0 ... 255	Drehung (pan)
2	0 ... 255	Feineinstellung Drehung (pan)
3	Neigung (tilt)	
	0 ... 191	Feste Position
	192 ... 222	Endlose Drehung in positiver Richtung, von schnell bis langsam
	223 ... 224	Anhalten

Kanal	Wert	Funktion
	225 ... 255	Endlose Drehung in negativer Richtung, von langsam bis schnell
4	0 ... 255	Feineinstellung Neigung (tilt)
5	0 ... 255	Bewegungsgeschwindigkeit, von langsam nach schnell
6	0 ... 255	Master-Dimmer
7	Stroboskop-Effekt	
	0 ... 9	keine Funktion
	10 ... 255	Stroboskop-Effekt, von langsam nach schnell
8 ... 17	0 ... 255	Dimmer LED 1 ... LED 10
18	Szenen und Programme	
	0 ... 49	keine Funktion
	50 ... 59	Intensität Weiß
	60 ... 139	nicht belegt
	140 ... 149	Programm 1



Kanal	Wert	Funktion
	150 ... 159	Programm 2
	160 ... 169	Programm 3
	170 ... 179	Programm 4
	180 ... 233	nicht belegt
	234 ... 236	Reset
	237 ... 249	nicht belegt
	250 ... 255	Musiksteuerung
19	0 ... 255	Empfindlichkeit des eingebauten Mikrofons

## 8 Technische Daten

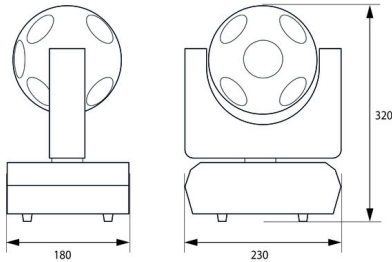

	<b>Beam Ball 100 Quad LED</b>	<b>Beam Ball 100 White LED</b>
Anzahl der DMX-Kanäle	7, 11, 15, 49	8, 19
LED-Bestückung	10 × 10 Watt Quad-Color- RGBW-LEDs	10 × 10 Watt Weißlicht- LEDs, 7000 K
Abstrahlwinkel	4°...11°	
Lichtleistung	5500 Lux / 2 m	
Maximaler Drehungswinkel (pan)	540°	
Maximaler Neigungswinkel (tilt)	endlos	
Dimmer	0 ... 100 %, linear	
Strobe	1 ... 20 Hz	
Versorgungsspannung	100-240 V ~, 50/60 Hz	
Sicherung	5 mm × 20 mm, 2 A, flink	

	<b>Beam Ball 100 Quad LED</b>	<b>Beam Ball 100 White LED</b>
Leistungsaufnahme	130 W	
Abmessungen (B × H × T)	230 cm × 180 cm × 320 cm	
Gewicht	5 kg	

Beam Ball 100 Quad LED Beam Ball 100 White LED

## 9 Stecker- und Anschlussbelegungen

### Einführung

Dieses Kapitel hilft Ihnen dabei, die richtigen Kabel und Stecker auszuwählen, um Ihr wertvolles Equipment so zu verbinden, dass ein perfektes Lichterlebnis gewährleistet wird.

Bitte beachten Sie diese Tipps, denn gerade im Bereich „Sound & Light“ ist Vorsicht angesagt: Auch wenn ein Stecker in die Buchse passt, kann das Resultat einer falschen Verbindung ein zerstörter DMX-Controller, ein Kurzschluss oder „nur“ eine nicht funktionierende Lightshow sein!

### DMX-Anschlüsse

Eine dreipolige XLR-Buchse dient als DMX-Ausgang, ein dreipoliger XLR-Stecker dient als DMX-Eingang. Die unten stehende Zeichnung und die Tabelle zeigen die Pinbelegung einer dazu passenden Kupplung.



Pin	Belegung
1	Masse (Abschirmung)
2	Signal invertiert (DMX-, „Cold“)
3	Signal (DMX+, „Hot“)

## 10 Fehlerbehebung



### **HINWEIS!**

#### **Mögliche Störungen bei der Datenübertragung**

Um einen störungsfreien Betrieb zu gewährleisten, benutzen Sie spezielle DMX-Kabel und keine normalen Mikrofonkabel.

Verbinden Sie den DMX-Eingang oder -Ausgang niemals mit Audiogeräten wie Mischpulten oder Verstärkern.

Nachfolgend sind einige Probleme aufgeführt, die während des Betriebs vorkommen können. Hier finden Sie einige Vorschläge zur einfachen Fehlerbehebung:

Symptom	Abhilfe
Das Gerät funktioniert nicht, kein Licht, der Lüfter läuft nicht	Überprüfen Sie die Netzverbindung und die Sicherung.
Keine Reaktion auf den DMX-Controller	1. Überprüfen Sie die DMX-Anschlüsse und -Kabel auf korrekte Verbindung
	2. Überprüfen Sie die Adresseneinstellungen und die DMX-Polarität.
	3. Probieren Sie einen anderen DMX-Controller aus.
	4. Prüfen Sie, ob die DMX-Kabel in der Nähe von oder neben Hochspannungskabeln liegen, die Schäden oder Störungen bei einem DMX-Schnittstellenschaltkreis verursachen könnten.

Sollten die hier gegebenen Hinweise nicht zum Erfolg führen, wenden Sie sich bitte an unser Service Center. Die Kontaktdaten finden Sie unter [www.thomann.de](http://www.thomann.de).

## 11 Reinigung

### Optische Linsen

Reinigen Sie die von außen zugänglichen optischen Linsen regelmäßig, um die Lichtleistung zu optimieren. Die Häufigkeit der Reinigung hängt von der Betriebsumgebung ab: feuchte, rauchige oder besonders schmutzige Umgebungen können eine größere Schmutzansammlung an der Optik des Geräts verursachen.

- Reinigen Sie mit einem weichen Tuch und unserem Leuchtmittel- und Linsenreiniger (Artnr. 280122).
- Trocknen Sie die Teile immer gründlich ab.

### Lüftungsgitter

Die Lüftungsgitter des Geräts müssen regelmäßig von Verunreinigungen, wie Staub usw. gereinigt werden. Schalten Sie das Gerät vor der Reinigung aus und trennen Sie netzbetriebene Geräte vom Stromnetz. Verwenden Sie zur Reinigung ein fusselfreies, angefeuchtetes Tuch. Auf keinen Fall Alkohol oder Lösungsmittel zur Reinigung verwenden!

## 12 Umweltschutz

### Verpackungsmaterial entsorgen



Für die Verpackungen wurden umweltverträgliche Materialien gewählt, die einer normalen Wiederverwertung zugeführt werden können. Sorgen Sie dafür, dass Kunststoffhüllen, Verpackungen, etc. ordnungsgemäß entsorgt werden.

Werfen Sie diese Materialien nicht einfach weg, sondern sorgen Sie dafür, dass sie einer Wiederverwertung zugeführt werden. Beachten Sie die Hinweise und Kennzeichen auf der Verpackung.

### Entsorgen Ihres Altgeräts



Dieses Produkt unterliegt der europäischen Richtlinie über Elektro- und Elektronik-Altgeräte (WEEE-Richtlinie – Waste Electrical and Electronic Equipment) in ihrer jeweils aktuell gültigen Fassung. Entsorgen Sie Ihr Altgerät nicht mit dem normalen Hausmüll.

Entsorgen Sie das Produkt über einen zugelassenen Entsorgungsbetrieb oder über Ihre kommunale Entsorgungseinrichtung. Beachten Sie dabei die in Ihrem Land geltenden Vorschriften. Setzen Sie sich im Zweifelsfall mit Ihrer Entsorgungseinrichtung in Verbindung.



Beam Ball 100 Quad LEDBeam Ball 100 White LED





Musikhaus Thomann · Hans-Thomann-Straße 1 · 96138 Burgebrach · Germany · [www.thomann.de](http://www.thomann.de)