



# GAMUTPAR H7

<b>User Guide</b>	English (2-10)
<b>Guía del usuario</b>	Español (11-19)
<b>Guide d'utilisation</b>	Français (20-28)
<b>Guida per l'uso</b>	Italiano (29-37)
<b>Benutzerhandbuch</b>	Deutsch (38-46)
<b>Appendix</b>	English (47)

## User Guide (English)

### Introduction

#### Box Contents

Gamut PAR H7	User Guide
Power Cable	Safety & Warranty Manual
Signal Cable	

### Support

For the latest information about this product (documentation, technical specifications, system requirements, compatibility information, etc.) and product registration, visit [marqlighting.com](http://marqlighting.com).

For additional product support, visit [marqlighting.com/support](http://marqlighting.com/support).

### Safety Notes

**Important:** In addition to the notes below, please refer to the included safety & warranty manual for additional safety information.

- Carry this product by the hanging/mounting bracket or the handles only.
- Use this product **indoors only** (IP20). To prevent risk of fire or shock, do not expose this product to rain or moisture.
- Do **not** use this product for permanent installations.
- Connect this product to grounded and protected circuits only.
- Before connecting the product to a power source, make sure the power cable is not crimped or damaged.
- Make sure the power outlet's voltage is within the range stated on this product (on its housing or decal).
- **Never** connect this product to a dimmer or rheostat.
- **Never** disconnect this product from the power cable by pulling or tugging on the cable itself.
- If you mount this product overhead, use a safety cable.
- Always make sure this product is used in a location with adequate ventilation with at least 20" (50cm) from adjacent surfaces. Make sure none of this product's ventilation slots are obstructed.
- Do **not** use this product at ambient temperatures higher than 104°F/40°C.
- Do **not** allow flammable materials near this product during use.
- Do **not** look at the light source when the product is on.
- Do **not** touch this product while it is powered on or immediately after powering it off. The product and its housing can reach high temperatures.
- If you encounter a serious problem while using this product, stop using it **immediately**.
- Do **not** open this product's housing. It contains no user-serviceable parts and will void your warranty.

## Features

### Bottom Panel

1. **Power In:** Use a standard power cable (included) to connect this input to a power outlet.
2. **Power Out:** Use a standard power cable to connect this output to an additional fixture. This connection will supply power to the additional fixture when this one is connected to a power outlet. Please see [Setup > Linking > Power](#) for information about linking multiple fixtures.

**Note:** On models sold in the USA, this will be a standard “Edison” (NEMA) connection. On other models, this will be a standard IEC connection.

3. **DMX Out:** Use a standard 3-pin DMX cable to connect this output to an additional fixture. Gamut PAR H7 sends its data to an additional fixture over this connection. Please see [Setup > Linking > DMX](#) for information about linking multiple fixtures.
4. **DMX In:** Use a standard 3-pin DMX cable to connect this input (**A**) to your DMX controller or (**B**) to another fixture that will pass DMX data through it to this one. Gamut PAR H7 receives DMX data over this connection. Please see [Setup > Linking > DMX](#) for information about linking multiple fixtures.

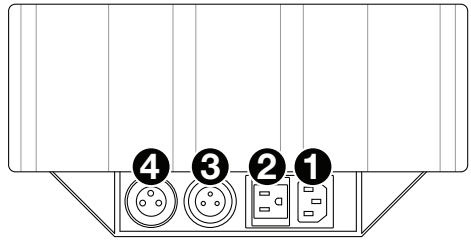

### Rear Panel

1. **Display:** This display shows messages and values indicating the fixture’s current status.
2. **Menu:** Press this button to access Gamut PAR H7’s menu.
3. **Up:** Press this button to select the next-highest menu option or to increase the value by 1.
4. **Down:** Press this button to select the next-lowest menu option or to decrease the value by 1.
5. **Enter:** Press this to confirm your current selection or value.

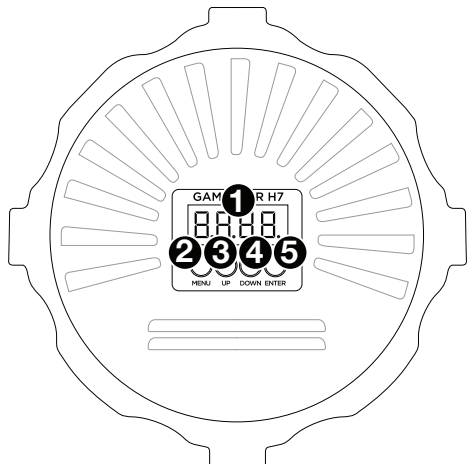

## Setup

**Note:** Items not listed under the [Introduction > Box Contents](#) are sold separately.

## Power Information

Before connecting the fixture to a power outlet, make sure the power cable is not crimped or damaged. Also, make sure the power outlet's voltage is within the range stated on this product (on its housing or decal).

## Mounting/Rigging

### Standing

Place the fixture on a flat, stable surface. Make sure all cables are secured and placed so that no one will trip over them.

### Suspended

**Optional:** Follow these steps to use a clamp (not included) to mount the fixture to a truss. Remember to use a safety cable, as well (see the following section).

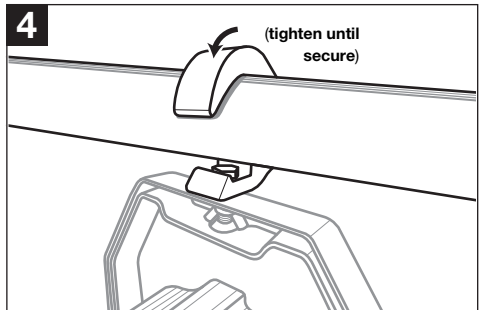
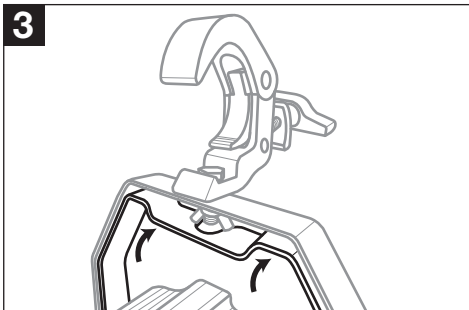
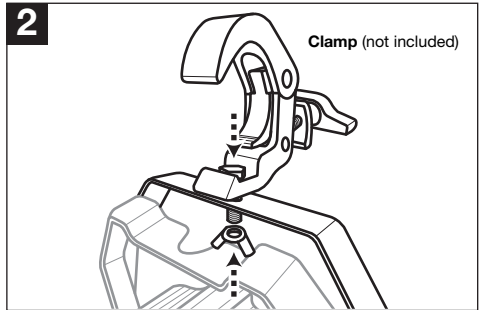
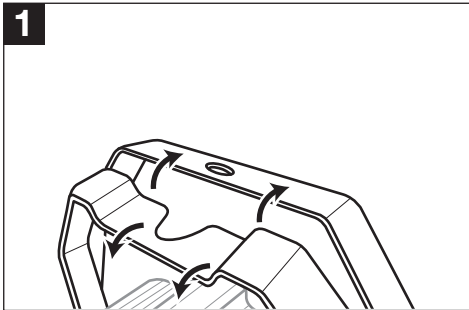

Follow these steps to use a safety cable (not included) to secure the fixture to a truss. We recommend using a safety cable with a diameter of at least **3 mm** and a load capacity of at least **79.2 lbs. (35.9 kg)**.

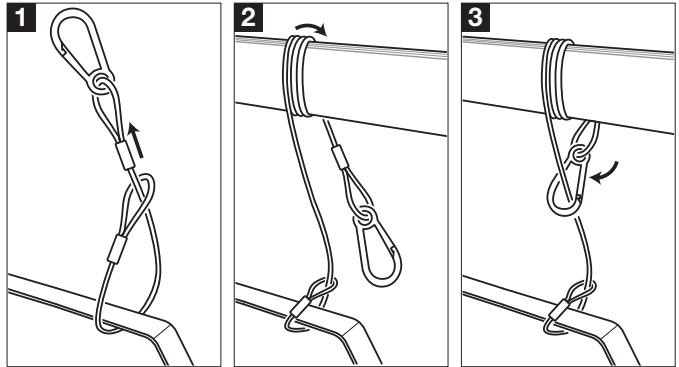

## Linking

When using multiple Gamut PAR H7 fixtures, you can link (“daisy-chain”) them so that each each fixture supplies **power** and/or sends **DMX data** to the next one. This helps reduce clutter in your cabling and save you setup time.

You do not have to link fixtures for both power and DMX control; you can link them for either purpose independently. For instance, you could link 6 fixtures together for DMX control while linking only 3 of those same fixtures together for power (powering the other 3 fixtures separately).

## Power

Use a standard IEC power cable to connect the **Power Out** of one fixture to the **Power In** of another. As long as the first fixture is connected to a power outlet, any of the linked fixtures can remain off and still supply power to the next one.

**Important:** To prevent undue damage to your fuses, we recommend linking no more than **6 fixtures at 100–120 V** or **14 fixtures at 200–220 V** in the same chain.

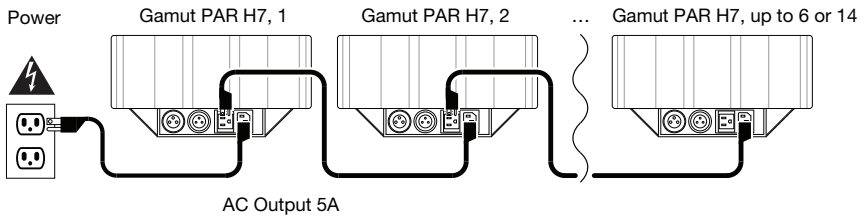

## DMX

Use a standard 3-pin DMX cable to connect the **DMX Out** of one fixture to the **DMX In** of another. Your connected DMX controller will send its data to the fixtures in sequence. All fixtures in this chain will receive all DMX data.

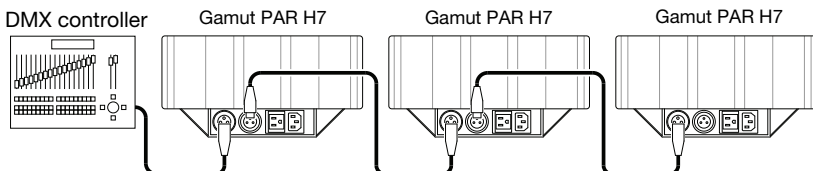

## Operation

### Menu Options

#### To use the menu:

- Press **Enter** to select a menu, setting, or option.
- Press **Menu** to return to the previous menu.
- Use the **Up** and **Down** buttons to change the currently shown setting or option.

Menu	Submenu	Setting / Value	Sub-Setting / Value	Description	
<b>DMX Functions</b>	11-Channel	001–512		11-channel operation	
	8-Channel	001–512		8-channel operation	
	6-Channel	001–512		6-channel operation	
	Offline Mode	Auto			When no DMX signal, enter Show Mode
		Hold			When no DMX signal, do nothing (hold)
	Blackout			When no DMX signal, black out	
<b>Color Presets</b>	Preset Number	C-01 – C-63		Selects static color. See <a href="#">DMX Functions &gt; 11-Channel Operation &gt; Channel 9</a> .	
<b>Auto Programs</b>	Auto Program, Snap	PS01–PS04	S000–S255	Automatic program, snap mode. Program speed, slow ( <b>000</b> ) to fast ( <b>255</b> )	
	Auto Program, Fade	PF01–PF04	S000–S255	Automatic program, fade mode. Program speed, slow ( <b>000</b> ) to fast ( <b>255</b> )	
	Sound-Active	S-01–S-04	S000–S255	Sound-active program: microphone sensitivity, low ( <b>000</b> ) to high ( <b>255</b> )	
<b>Slave Mode</b>		SL01–SL04		Slave Mode 1–4	
<b>Custom Colors</b>	Red Dimmer	r000–255		Red dimmer, dark ( <b>000</b> ) to bright ( <b>255</b> )	
	Green Dimmer	g000–255		Green dimmer, dark ( <b>000</b> ) to bright ( <b>255</b> )	
	Blue Dimmer	b000–255		Blue dimmer, dark ( <b>000</b> ) to bright ( <b>255</b> )	
	Amber Dimmer	A000–255		Amber dimmer, dark ( <b>000</b> ) to bright ( <b>255</b> )	
	White Dimmer	u000–255		White dimmer, dark ( <b>000</b> ) to bright ( <b>255</b> )	
	Ultraviolet Dimmer	U000–255		Ultraviolet dimmer, dark ( <b>000</b> ) to bright ( <b>255</b> )	

## DMX Functions

You can control Gamut PAR H7 by linking it to a DMX controller. See below for charts of the available functions.

### 11-Channel Operation

Channel	Function	Value	Description
1	Dimmer	000–255	Master dimmer, all colors, dark <b>(000)</b> to bright <b>(255)</b>
2	Red Dimmer	000–255	Red linear dimmer, dark <b>(000)</b> to bright <b>(255)</b>
3	Green Dimmer	000–255	Green linear dimmer, dark <b>(000)</b> to bright <b>(255)</b>
4	Blue Dimmer	000–255	Blue linear dimmer, dark <b>(000)</b> to bright <b>(255)</b>
5	Amber Dimmer	000–255	Amber linear dimmer, dark <b>(000)</b> to bright <b>(255)</b>
6	White Dimmer	000–255	White linear dimmer, dark <b>(000)</b> to bright <b>(255)</b>
7	Ultraviolet Dimmer	000–255	Ultraviolet linear dimmer, dark <b>(000)</b> to bright <b>(255)</b>
8	Strobe	000–015	Off (no function)
		016–255	Slow <b>(016)</b> to fast <b>(255)</b>
9	Color Presets	000–003	Off (no function)
		004–007	<b>C-01:</b> R (red)
		008–011	<b>C-02:</b> G (green)
		012–015	<b>C-03:</b> B (blue)
		016–019	<b>C-04:</b> A (amber)
		020–023	<b>C-05:</b> W (white)
		024–027	<b>C-06:</b> UV (ultraviolet)
		028–031	<b>C-07:</b> R+G
		032–035	<b>C-08:</b> R+B
		036–039	<b>C-09:</b> R+A
		040–043	<b>C-10:</b> R+W
		044–047	<b>C-11:</b> R+UV
		048–051	<b>C-12:</b> G+B
		052–055	<b>C-13:</b> G+A
		056–059	<b>C-14:</b> G+W
		060–063	<b>C-15:</b> G+UV
		064–067	<b>C-16:</b> B+A
		068–071	<b>C-17:</b> B+W
		072–075	<b>C-18:</b> B+UV
076–079	<b>C-19:</b> A+W		

## 11-Channel Operation (continued)

Channel	Function	Value	Description
9	Color Presets (continued)	080–083	<b>C-20:</b> A+UV
		084–087	<b>C-21:</b> W+UV
		088–091	<b>C-22:</b> R+G+B
		092–095	<b>C-23:</b> R+G+A
		096–099	<b>C-24:</b> R+G+W
		100–103	<b>C-25:</b> R+G+UV
		104–107	<b>C-26:</b> R+B+A
		108–111	<b>C-27:</b> R+B+W
		112–115	<b>C-28:</b> R+B+UV
		116–119	<b>C-29:</b> R+A+W
		120–123	<b>C-30:</b> R+A+UV
		124–127	<b>C-31:</b> R+W+UV
		128–131	<b>C-32:</b> G+B+A
		132–135	<b>C-33:</b> G+B+W
		136–139	<b>C-34:</b> G+B+UV
		140–143	<b>C-35:</b> G+A+W
		144–147	<b>C-36:</b> G+A+UV
		148–151	<b>C-37:</b> G+W+UV
		152–155	<b>C-38:</b> B+A+W
		156–159	<b>C-39:</b> B+A+UV
		160–163	<b>C-40:</b> B+W+UV
		164–167	<b>C-41:</b> A+W+UV
		168–171	<b>C-42:</b> R+G+B+A
		172–175	<b>C-43:</b> R+G+B+W
		176–179	<b>C-44:</b> R+G+B+UV
		180–183	<b>C-45:</b> R+G+A+W
		184–187	<b>C-46:</b> R+G+A+UV
		188–191	<b>C-47:</b> R+G+W+UV
		192–195	<b>C-48:</b> R+B+A+W
		196–199	<b>C-49:</b> R+B+A+UV
		200–203	<b>C-50:</b> R+B+W+UV
		204–207	<b>C-51:</b> R+A+W+UV



## 11-Channel Operation (continued)

Channel	Function	Value	Description
9	Color Presets (continued)	208–211	<b>C-52:</b> G+B+A+W
		212–215	<b>C-53:</b> G+B+A+UV
		216–219	<b>C-54:</b> G+B+W+UV
		220–223	<b>C-55:</b> G+A+W+UV
		224–227	<b>C-56:</b> B+A+W+UV
		228–231	<b>C-57:</b> R+G+B+A+W
		232–235	<b>C-58:</b> R+G+B+A+UV
		236–239	<b>C-59:</b> R+G+B+W+UV
		240–243	<b>C-60:</b> R+G+A+W+UV
		244–247	<b>C-61:</b> R+B+A+W+UV
		248–251	<b>C-62:</b> G+B+A+W+UV
		252–255	<b>C-63:</b> R+G+B+A+W+UV
		10	Programs
016–035	Snap 1: R → G → B → W		
036–055	Snap 2: R+G → G+B → B+W → W+R		
056–075	Snap 3: R+G+B → G+B+W → B+W+R → W+R+G		
076–095	Snap 4: R+B → B+G → G+W → W+R		
096–115	Fade 1: R → G → B → W		
116–135	Fade 2: R+G → G+B → B+W → W+R		
136–155	Fade 3: R+G+B → G+B+W → B+W+R → W+R+G		
156–175	Fade 4: R+B → B+G → G+W → W+R		
176–195	Sound 1: R → G → B → W		
196–215	Sound 2: R+G → G+B → B+W → W+R		
216–235	Sound 3: R+G+B → G+B+W → B+W+R → W+R+G		
236–255	Sound 4: R+B → B+G → G+W → W+R		
11	Program Speed (for Channel 10 snap or fade programs)	000–255	Slow ( <b>000</b> ) to fast ( <b>255</b> )
	Sensitivity (for Channel 10 sound-active programs)	000–255	Low ( <b>000</b> ) to high ( <b>255</b> )

## 8-Channel Operation

Channel	Function	Value	Description
1	Dimmer	000–255	Master dimmer, all colors, dark (000) to bright (255)
2	Red Dimmer	000–255	Red linear dimmer, dark (000) to bright (255)
3	Green Dimmer	000–255	Green linear dimmer, dark (000) to bright (255)
4	Blue Dimmer	000–255	Blue linear dimmer, dark (000) to bright (255)
5	Amber Dimmer	000–255	Amber linear dimmer, dark (000) to bright (255)
6	White Dimmer	000–255	White linear dimmer, dark (000) to bright (255)
7	Ultraviolet Dimmer	000–255	Ultraviolet linear dimmer, dark (000) to bright (255)
8	Strobe	000–015	Off (no function)
		016–255	Slow (016) to fast (255)

## 6-Channel Operation

Channel	Function	Value	Description
1	Red Dimmer	000–255	Red linear dimmer, dark (000) to bright (255)
2	Green Dimmer	000–255	Green linear dimmer, dark (000) to bright (255)
3	Blue Dimmer	000–255	Blue linear dimmer, dark (000) to bright (255)
4	Amber Dimmer	000–255	Amber linear dimmer, dark (000) to bright (255)
5	White Dimmer	000–255	White linear dimmer, dark (000) to bright (255)
6	Ultraviolet Dimmer	000–255	Ultraviolet linear dimmer, dark (000) to bright (255)

# Guía del usuario (Español)

## Introducción

### Contenido de la caja

Gamut PAR H7	Guía de usuario
Cable de alimentación	Manual de seguridad y garantía
Cable de señal	

### Soporte

Para obtener la información más reciente acerca de este producto (documentación, especificaciones técnicas, requisitos de sistema, información de compatibilidad, etc.) y registrarlo, visite [marqlighting.com](http://marqlighting.com).

Para obtener soporte adicional del producto, visite [marqlighting.com/support](http://marqlighting.com/support).

### Notas sobre la seguridad

**Importante:** Además de las notas a lo largo de este manual, consulte el manual de seguridad y garantía incluido para obtener información de seguridad adicional.

- Transporte este producto sujetándolo únicamente de las manijas. No lo sacuda.
- Use este producto **solo en interiores**. Para evitar el riesgo de incendio o choque eléctrico, no exponga este producto a la lluvia o a la humedad directa y excesiva.
- Si el ambiente está significativamente más frío que la temperatura de este producto, puede que sea necesario esperar hasta que se adapte a la temperatura ambiente cuando lo encienda.
- **No** use este producto para instalaciones permanentes.
- Conecte este producto solo a circuitos protegidos y con descarga a tierra.
- No lo limpie con solventes o detergentes agresivos. Utilice un paño suave y blando.
- Antes de conectar el producto a una fuente de corriente, asegúrese de que el cable de corriente no esté pinzado ni dañado.
- Asegúrese de que el voltaje de la toma de corriente se encuentre dentro del rango indicado en este producto (en su carcasa o etiqueta).
- **Nunca** desconecte este producto tirando de su cable de corriente.
- Si monta este producto de forma suspendida, utilice un cable de seguridad.
- Asegúrese de que este producto se use siempre en una ubicación con ventilación adecuada y al menos 50 cm (20 pulg.) de distancia de superficies adyacentes. Asegúrese de que ninguna de las ranuras de ventilación de este producto queden obstruidas.
- **No** use este producto a temperaturas ambientes superiores a 40°C/104°F.
- **No** acerque materiales inflamables a este producto durante su uso.
- **No** toque este producto mientras esté encendido o inmediatamente después de apagarlo. Este producto y su carcasa pueden alcanzar temperaturas elevadas.
- Si se encuentra con un problema grave al usar este producto, deje de usarlo **inmediatamente**.
- **No** abra la carcasa de este producto. No contiene piezas reparables por el usuario y hacerlo invalidará la garantía.

## Características

### Panel inferior

1. **Entrada de corriente:** Utilice el cable de corriente estándar (incluido) para conectar esta entrada a una toma de corriente.
2. **Salida de corriente:** Utilice un cable de corriente estándar para conectar esta salida a un artefacto de iluminación adicional. Esta conexión suministrará corriente al artefacto de iluminación adicional cuando se encuentre conectado a una toma de corriente. Consulte [Instalación > Enlace > Suministro eléctrico](#) para obtener información sobre el enlace de múltiples artefactos de iluminación.

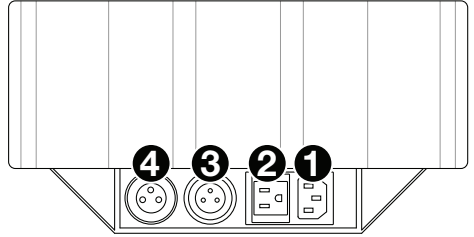

**Nota:** En los modelos vendidos en EE.UU., esta será una conexión “Edison” (NEMA) estándar. En los demás modelos, será una conexión IEC estándar.

3. **Salida DMX:** Utilice un cable DMX de 3 patillas estándar para conectar esta salida a un artefacto de iluminación adicional. Gamut PAR H7 envía sus datos a un artefacto de iluminación adicional a través de esta conexión. Consulte [Instalación > Enlace > DMX](#) para obtener información sobre el enlace de múltiples artefactos de iluminación.
4. **Entrada DMX:** Utilice un cable DMX de tres patillas estándar para conectar esta entrada (A) a su controlador DMX o (B) a otro artefacto de iluminación a través del cual pasarán los datos de DMX hacia este. Gamut PAR H7 recibe datos de DMX a través de esta conexión. Consulte [Instalación > Enlace > DMX](#) para obtener información sobre el enlace de múltiples artefactos de iluminación.

### Panel trasero

1. **Pantalla:** Esta pantalla muestra mensajes y valores que indican el estado actual del artefacto de iluminación.
2. **Menú:** Pulse este botón para acceder al menú del Gamut PAR H7.
3. **Arriba:** Pulse este botón para seleccionar la siguiente opción superior del menú o para aumentar el valor en 1.
4. **Abajo:** Pulse este botón para seleccionar la siguiente opción inferior del menú o para disminuir el valor en 1.
5. **Intro:** Pulse este botón para confirmar su selección o valor actual.

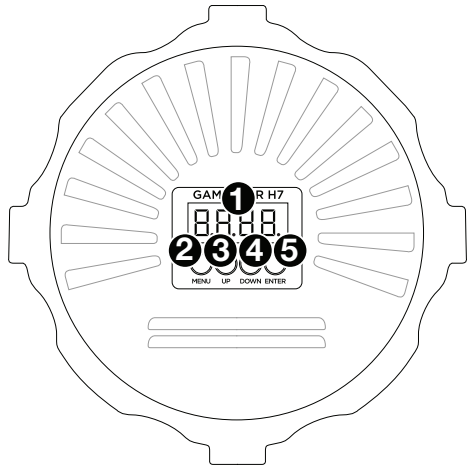

## Instalación

**Nota:** Los elementos que no se enumeran en [Introducción > Contenidos de la caja](#) se venden por separado.

### Información sobre la corriente

Antes de conectar el artefacto de iluminación a una toma de corriente, asegúrese de que el cable de corriente no esté pinzado ni dañado. Además, asegúrese de que el voltaje de la toma de corriente se encuentre dentro del rango indicado en este producto (en su carcasa o etiqueta).

### Montaje/Instalación

#### Sobre una superficie

Coloque el artefacto de iluminación sobre una superficie plana y estable. Asegúrese de que todos los cables estén asegurados y colocados de forma que nadie se tropiece con ellos.

#### Suspendido

**Opcional:** Siga estos pasos a fin de utilizar una abrazadera (no se incluye) para colgar el artefacto de iluminación de una viga. Recuerde utilizar también un cable de seguridad (vea la siguiente sección).

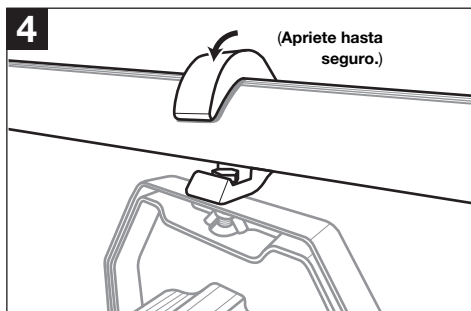
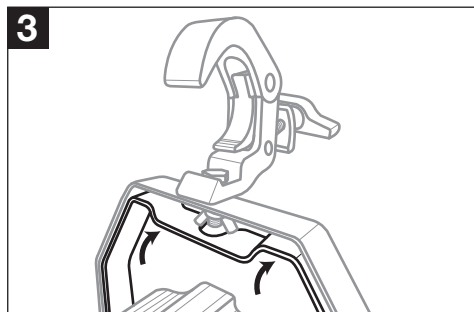
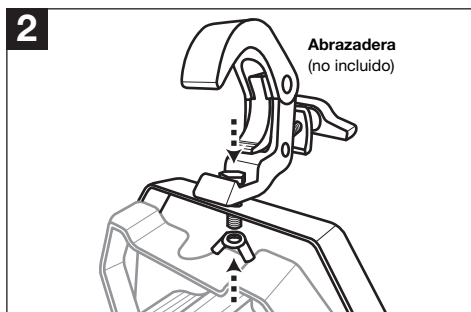
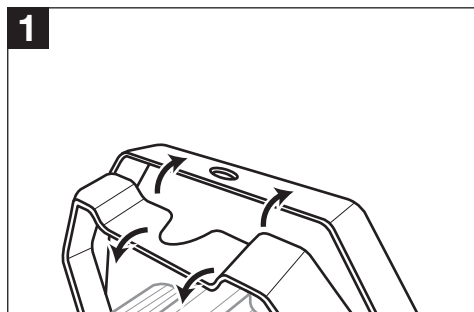

Siga estos pasos a fin de utilizar un cable de seguridad (no se incluye) para sujetar el artefacto de iluminación a una viga. Recomendamos utilizar un cable de seguridad con un diámetro de al menos **3 mm** y una capacidad de carga de al menos **35,9 kg (79.2 lb)**.

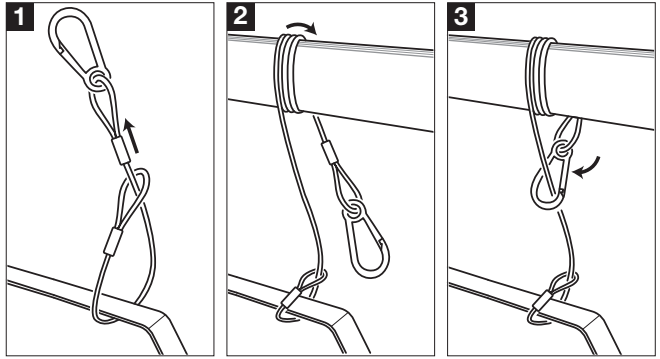

### Enlace

Si utiliza múltiples artefactos de iluminación Gamut PAR H7, puede enlazarlos (“conectarlos en cadena”) de manera que cada accesorio suministre la **corriente** y/o envíe los **datos de DMX** al siguiente. Esto ayuda a reducir el amontonamiento de cables y le ahorra tiempo de instalación.

No es obligatorio enlazar tanto la corriente como el control de DMX de los artefactos de iluminación; puede enlazarlos para cualquier propósito individual de forma independiente del otro. Por ejemplo, podría enlazar 6 artefactos de iluminación entre sí para control de DMX, pero solo enlazar 3 de ellos mediante el cable de corriente (alimentando los 3 restantes mediante sus cables de corriente individuales).

### Suministro eléctrico

Utilice un cable de corriente IEC estándar para conectar la salida **Power Out** de un artefacto de iluminación a la entrada **Power In** de otro. Siempre que el primer artefacto de iluminación esté conectado a una toma de corriente, cualquiera de los accesorios enlazados puede permanecer apagados y aun así suministrar corriente al siguiente.

**Importante:** Para evitar daños excesivos a sus fusibles, recomendamos no enlazar más de **6** artefactos de iluminación a **100–120 V** o **14** artefactos a **200–220 V** en la misma cadena.

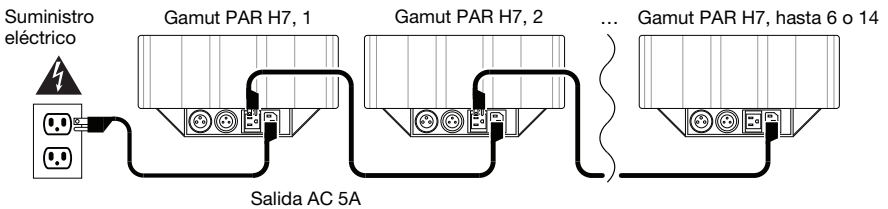

### DMX

Utilice un cable DMS de 3 patillas estándar para conectar la salida **DMX Out** de un artefacto de iluminación a la entrada **DMX In** de otro. Su controlador DMX conectado enviará sus datos a los artefactos de iluminación en secuencia. Todos los artefactos de iluminación en esta cadena recibirán todos los datos de DMX.

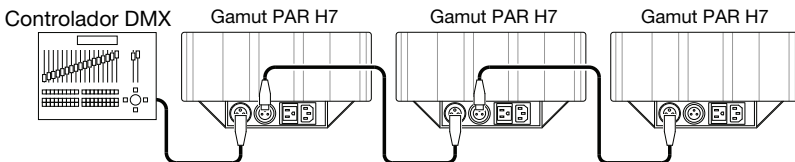

## Operación

### Menú de opciones

#### Para utilizar el menú:

- Pulse **Enter** para seleccionar un menú, ajuste u opción.
- Pulse **Menu** para volver al menú anterior.
- Utilice los botones **arriba** y **abajo** para cambiar el ajuste o la opción que se muestra actualmente.

Menú	Submenú	Ajuste / Valor	Sub-ajuste / Valor	Descripción
<b>Funciones de DMX</b>	11 canales	001–512		Funcionamiento de 11 canales
	8 canales	001-512		Funcionamiento de 8 canales
	6 canales	001-512		Funcionamiento de 6 canales
	Modo fuera de línea	Automático		
Mantener				Cuando no se recibe señal de DMX, no hacer nada
Apagar todo				Cuando no se recibe señal de DMX, apagar todo
<b>Presets de colores</b>	Número de preset	C-01–C-63		Selecciona un color estático. Consulte <a href="#">Funciones de DMX &gt; Funcionamiento de 11 canales &gt; Canal 9</a> .
<b>Programas automáticos</b>	Programa automático, cambio instantáneo	PS01–PS04	S000–S255	Programa automático, modo de cambio instantáneo. Velocidad del programa, de lento (000) a rápido (255)
	Programa automático, desvanecer	PF01–PF04	S000–S255	Programa automático, modo de desvanecimiento. Velocidad del programa, de lento (000) a rápido (255)
	Activación por sonido	S-01–S-04	S000–S255	Programa activado por sonido: sensibilidad del micrófono, de baja (000) a alta (255)
<b>Modo esclavo</b>		SL01–SL04		Modo esclavo 1–4
<b>Colores personalizados</b>	Atenuador rojo	r000–255		Atenuador rojo, del más oscuro (000) al más claro (255)
	Atenuador verde	g000–255		Atenuador verde, del más oscuro (000) al más claro (255)
	Atenuador azul	b000–255		Atenuador azul, del más oscuro (000) al más claro (255)
	Atenuador ámbar	A000–255		Atenuador ámbar, del más oscuro (000) al más claro (255)
	Atenuador blanco	u000–255		Atenuador blanco, del más oscuro (000) al más claro (255)
	Atenuador ultravioleta	U000–255		Atenuador ultravioleta, del más oscuro (000) al más claro (255)

## Funciones de DMX

Puede controlar el Gamut PAR H7 enlazándolo con un controlador DMX. Consulte a continuación las tablas con las funciones disponibles.

### Funcionamiento de 11 canales

básico	Función	Valor	Descripción
1	Atenuador	000-255	Atenuador principal, todos los colores, del más oscuro (000) al más claro (255)
2	Atenuador rojo	000-255	Atenuador lineal rojo, del más oscuro (000) al más claro (255)
3	Atenuador verde	000-255	Atenuador lineal verde, del más oscuro (000) al más claro (255)
4	Atenuador azul	000-255	Atenuador lineal azul, del más oscuro (000) al más claro (255)
5	Atenuador ámbar	000-255	Atenuador lineal ámbar, del más oscuro (000) al más claro (255)
6	Atenuador blanco	000-255	Atenuador lineal blanco, del más oscuro (000) al más claro (255)
7	Atenuador ultravioleta	000-255	Atenuador lineal ultravioleta, del más oscuro (000) al más claro (255)
8	Estrobo:	000-015	Apagado (no funciona)
		016-255	Del más lento (016) al más rápido (255)
9	Presets de colores	000-003	Apagado (no funciona)
		004-007	<b>C-01:</b> R (rojo)
		008-011	<b>C-02:</b> V (verde)
		012-015	<b>C-03:</b> A (azul)
		016-019	<b>C-04:</b> M (ámbar)
		020-023	<b>C-05:</b> B (blanco)
		024-027	<b>C-06:</b> UV (ultravioleta)
		028-031	<b>C-07:</b> R+V
		032-035	<b>C-08:</b> R+A
		036-039	<b>C-09:</b> R+M
		040-043	<b>C-10:</b> R+B
		044-047	<b>C-11:</b> R+UV
		048-051	<b>C-12:</b> V+A
		052-055	<b>C-13:</b> V+M
		056-059	<b>C-14:</b> V+B
		060-063	<b>C-15:</b> V+UV
		064-067	<b>C-16:</b> A+M
068-071	<b>C-17:</b> A+B		



## Funcionamiento de 11 canales (continuación)

básico	Función	Valor	Descripción
9	Presets de colores (continuación)	072-075	<b>C-18:</b> A+UV
		076-079	<b>C-19:</b> M+B
		080-083	<b>C-20:</b> M+UV
		084-087	<b>C-21:</b> B+UV
		088-091	<b>C-22:</b> R+V+A
		092-095	<b>C-23:</b> R+V+M
		096-099	<b>C-24:</b> R+V+B
		100-103	<b>C-25:</b> R+V+UV
		104-107	<b>C-26:</b> R+A+M
		108-111	<b>C-27:</b> R+A+B
		112-115	<b>C-28:</b> R+A+UV
		116-119	<b>C-29:</b> R+M+B
		120-123	<b>C-30:</b> R+M+UV
		124-127	<b>C-31:</b> R+B+UV
		128-131	<b>C-32:</b> V+A+M
		132-135	<b>C-33:</b> V+A+B
		136-139	<b>C-34:</b> V+A+UV
		140-143	<b>C-35:</b> V+M+B
		144-147	<b>C-36:</b> V+M+UV
		148-151	<b>C-37:</b> V+B+UV
		152-155	<b>C-38:</b> A+M+B
		156-159	<b>C-39:</b> A+M+UV
		160-163	<b>C-40:</b> A+B+UV
		164-167	<b>C-41:</b> M+B+UV
		168-171	<b>C-42:</b> R+V+A+M
		172-175	<b>C-43:</b> R+V+A+B
		176-179	<b>C-44:</b> R+V+A+UV
		180-183	<b>C-45:</b> R+V+M+B
		184-187	<b>C-46:</b> R+V+A+UV
		188-191	<b>C-47:</b> R+V+B+UV
		192-195	<b>C-48:</b> R+A+M+B
196-199	<b>C-49:</b> R+A+M+UV		
200-203	<b>C-50:</b> R+A+B+UV		
204-207	<b>C-51:</b> R+M+B+UV		

## Funcionamiento de 11 canales (continuación)

básico	Función	Valor	Descripción
9	Presets de colores (continuación)	208-211	<b>C-52:</b> V+A+M+B
		212-215	<b>C-53:</b> V+A+M+UV
		216-219	<b>C-54:</b> V+A+B+UV
		220-223	<b>C-55:</b> V+M+B+UV
		224-227	<b>C-56:</b> A+M+B+UV
		228-231	<b>C-57:</b> R+V+A+M+B
		232-235	<b>C-58:</b> R+V+A+M+UV
		236-239	<b>C-59:</b> R+V+A+B+UV
		240-243	<b>C-60:</b> R+V+M+B+UV
		244-247	<b>C-61:</b> R+A+M+B+UV
		248-251	<b>C-62:</b> V+A+M+B+UV
		252-255	<b>C-63:</b> R+V+A+M+B+UV
10	Programas	000-015	Apagado (no funciona)
		016-035	Cambio instantáneo 1: R → V → A → B
		036-055	Cambio instantáneo 2: R+V → V+A → A+B → B+R
		056-075	Cambio instantáneo 3: R+V+A → V+A+B → A+B+R → B+R+V
		076-095	Cambio instantáneo 4: R+A → A+V → V+B → B+R
		096-115	Desvanecimiento 1: R → V → A → B
		116-135	Desvanecimiento 2: R+V → V+A → A+B → B+R
		136-155	Desvanecimiento 3: R+V+A → V+A+B → A+B+R → B+R+V
		156-175	Desvanecimiento 4: R+A → A+V → V+B → B+R
		176-195	Sonido 1: R → V → A → B
		196-215	Sonido 2: R+V → V+A → A+B → B+R
		216-235	Sonido 3: R+V+A → V+A+B → A+B+R → B+R+V
		236-255	Sonido 4: R+A → A+V → V+B → B+R
11	Velocidad del programa (para cambio instantáneo o programas de desvanecimiento del canal 10)	000-255	Del más lento ( <b>000</b> ) al más rápido ( <b>255</b> )
	Sensibilidad (para programas activados por sonido del canal 10)	000-255	De menor ( <b>000</b> ) a mayor ( <b>255</b> )

## Funcionamiento de 8 canales

básico	Función	Valor	Descripción
1	Atenuador	000-255	Atenuador principal, todos los colores, del más oscuro (000) al más claro (255)
2	Atenuador rojo	000-255	Atenuador lineal rojo, del más oscuro (000) al más claro (255)
3	Atenuador verde	000-255	Atenuador lineal verde, del más oscuro (000) al más claro (255)
4	Atenuador azul	000-255	Atenuador lineal azul, del más oscuro (000) al más claro (255)
5	Atenuador ámbar	000-255	Atenuador lineal ámbar, del más oscuro (000) al más claro (255)
6	Atenuador blanco	000-255	Atenuador lineal blanco, del más oscuro (000) al más claro (255)
7	Atenuador ultravioleta	000-255	Atenuador lineal ultravioleta, del más oscuro (000) al más claro (255)
8	Estrobo:	000-015	Apagado (no funciona)
		016-255	Del más lento (016) al más rápido (255)

## Funcionamiento de 6 canales

básico	Función	Valor	Descripción
1	Atenuador rojo	000-255	Atenuador lineal rojo, del más oscuro (000) al más claro (255)
2	Atenuador verde	000-255	Atenuador lineal verde, del más oscuro (000) al más claro (255)
3	Atenuador azul	000-255	Atenuador lineal azul, del más oscuro (000) al más claro (255)
4	Atenuador ámbar	000-255	Atenuador lineal ámbar, del más oscuro (000) al más claro (255)
5	Atenuador blanco	000-255	Atenuador lineal blanco, del más oscuro (000) al más claro (255)
6	Atenuador ultravioleta	000-255	Atenuador lineal ultravioleta, del más oscuro (000) al más claro (255)

## Guide d'utilisation (Français)

### Présentation

#### Contenu de la boîte

Gamut PAR H7	Guide d'utilisation
Câble d'alimentation	Consignes de sécurité et informations concernant la garantie
Câble de signal	

### Assistance technique

Pour les toutes dernières informations concernant la documentation, les spécifications techniques, la configuration requise, la compatibilité et l'enregistrement du produit, veuillez visiter [marqlighting.com](http://marqlighting.com). Pour de l'assistance supplémentaire, veuillez visiter le site [marqlighting.com/support](http://marqlighting.com/support).

### Consignes de sécurité

**Important :** En plus des remarques faites tout au long de ce guide, veuillez consulter le guide des consignes de sécurité et informations concernant la garantie inclus.

- Transporter cet appareil par les poignées seulement. Ne pas secouer l'appareil.
- Cet appareil doit être utilisé à l'**intérieur seulement**. Afin de réduire le risque d'incendie ou de décharge électrique, ne pas exposer l'appareil à la pluie ou à l'humidité.
- Si l'environnement est beaucoup plus froid que la température de l'appareil, vous devrez peut-être attendre qu'il s'adapte à la température ambiante avant de le mettre sous tension.
- Cet appareil **ne doit pas** être utilisé pour des installations permanentes.
- Cet appareil doit être branché uniquement à un circuit mis à la terre.
- Ne pas nettoyer l'appareil avec des solvants ou des détergents puissants. Utiliser un chiffon doux et propre.
- Avant de relier l'appareil à une source d'alimentation, s'assurer que le câble d'alimentation n'est ni tordu ni endommagé.
- La tension de la prise secteur doit être dans la plage de tensions indiquée sur l'appareil (sur le boîtier ou l'étiquette).
- **Ne jamais** débrancher l'appareil en tirant sur le câble d'alimentation.
- Pour une installation suspendue, veuillez utiliser un câble de sécurité.
- Toujours utiliser l'appareil dans un endroit bien aéré à au moins 50 cm des surfaces adjacentes. S'assurer qu'aucune des fentes de ventilation de l'appareil n'est obstruée.
- **Ne pas** utiliser l'appareil à des températures ambiantes supérieures à 40°C.
- S'assurer qu'aucune matière inflammable ne se trouve à proximité de l'appareil lors de son fonctionnement.
- **Ne pas** toucher à l'appareil alors qu'il est sous tension ou immédiatement après sa mise hors tension. L'appareil et son boîtier peuvent atteindre des températures très élevées.
- En cas de sérieux problèmes de fonctionnement, cesser d'utiliser l'appareil **immédiatement**.
- **Ne pas** ouvrir le boîtier de l'appareil. Il ne contient aucune pièce réparable par l'utilisateur et annulera votre garantie.

## Caractéristiques

### Panneau inférieur

1. **Entrée d'alimentation :** Utilisez le câble d'alimentation fourni pour brancher cette entrée à une prise secteur.
2. **Sortie d'alimentation :** Utilisez un câble d'alimentation standard afin de relier cette sortie à un deuxième projecteur. Cette sortie permet d'alimenter un deuxième projecteur lorsque celui-ci est branché à une prise secteur. Veuillez consulter la section [Installation > Raccordement en série > Alimentation](#) afin d'en savoir plus sur le raccordement en série de plusieurs projecteurs.

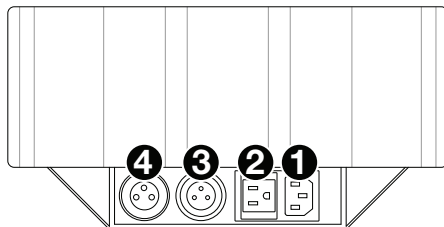

**Remarque :** Sur les modèles vendus aux États-Unis, ceci est une connexion NEMA standard. Sur les autres modèles, ceci est une connexion CEI standard.

3. **Sortie DMX :** Utilisez un câble DMX standard à 3 broches afin de brancher cette sortie à un deuxième projecteur. Le Gamut PAR H7 transmet ses données DMX à un autre projecteur par le biais de cette connexion. Veuillez consulter la section [Installation > Raccordement en série > DMX](#) afin d'en savoir plus sur le raccordement en série de plusieurs projecteurs.
4. **Entrée DMX :** Utilisez un câble DMX standard à 3 broches pour relier cette entrée (A) à votre contrôleur DMX ou (B) à un autre projecteur qui transmettra des données DMX grâce à celui-ci. Le Gamut PAR H7 reçoit des données DMX par le biais de cette connexion. Veuillez consulter la section [Installation > Raccordement en série > DMX](#) afin d'en savoir plus sur le raccordement en série de plusieurs projecteurs.

### Panneau arrière

1. **Écran d'affichage :** Cet écran affiche les messages et valeurs concernant l'état du projecteur.
2. **Menu :** Cette touche permet d'accéder au menu du Gamut PAR H7.
3. **Up :** Cette touche permet de passer à l'option du menu suivant ou d'augmenter la valeur par 1.
4. **Down :** Cette touche permet de passer à l'option du menu précédent ou de diminuer la valeur par 1.
5. **Enter :** Appuyez sur cette touche pour confirmer la sélection ou la valeur.

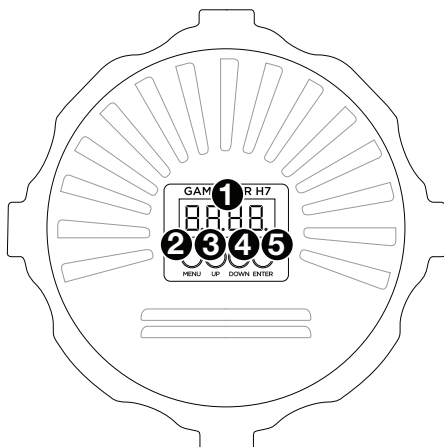

## Installation

**Remarque :** Les articles qui ne figurent pas dans la section *Présentation > Contenu de la boîte* sont vendus séparément.

## Alimentation électrique

Avant de relier le projecteur à une source d'alimentation, veuillez vous assurer que le câble d'alimentation n'est pas tordu ni endommagé. La tension de la prise secteur doit être dans la plage de tensions indiquée sur cet appareil (sur le boîtier ou l'étiquette).

## Montage

### Support

Placez le projecteur sur une surface plane et stable. Veuillez vous assurer que tous les câbles sont bien fixés et placés de sorte que personne ne trébuche.

### Suspension

**Facultatif :** Veuillez suivre les étapes suivantes afin de suspendre le projecteur à un pont en utilisant une bague de fixation (non incluse). N'oubliez pas d'utiliser également un câble de sécurité (veuillez consulter la section suivante).

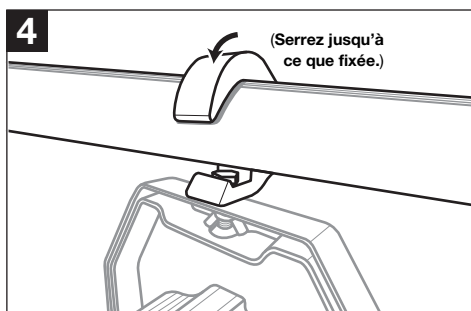
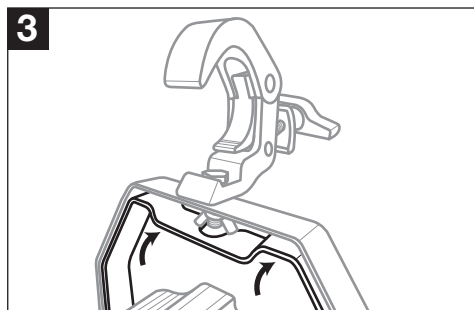
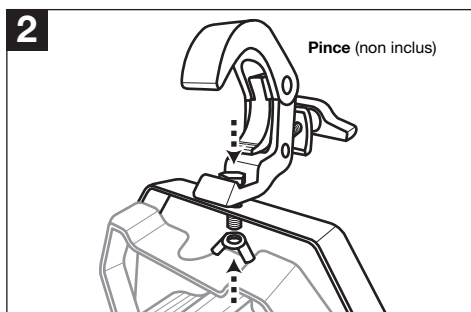
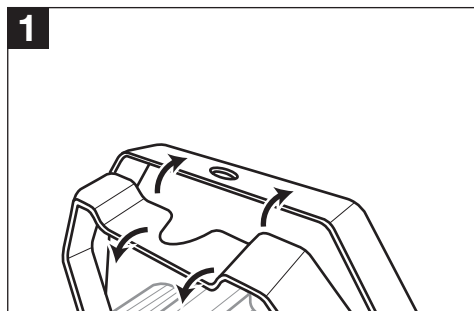

Veillez suivre les étapes suivantes afin de sécuriser le projecteur à un pont en utilisant un câble de sécurité (non inclus). Nous vous recommandons d'utiliser un câble de sécurité avec un diamètre d'au moins **3 mm** et une capacité de charge d'au moins **35,9 kg (79.2 lb)**.

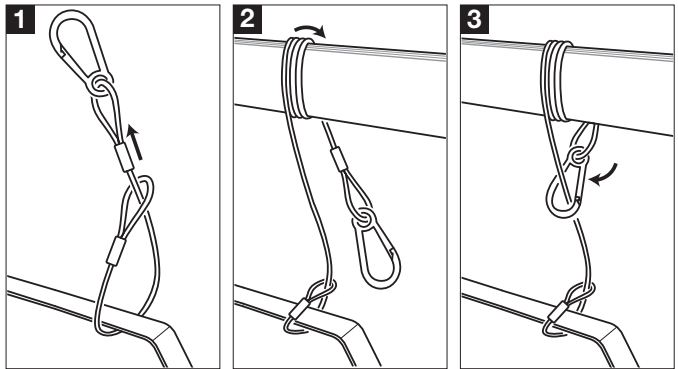

## Raccordement en série

Lorsque vous utilisez plusieurs projecteurs Gamut PAR H7, vous pouvez les raccorder en série afin que chaque projecteur alimente et/ou transmette des données DMX au projecteur suivant. Cela permet de réduire le câblage et de gagner du temps d'installation.

Vous pouvez raccorder les projecteurs pour l'alimentation et la commande DMX, mais également pour l'un ou l'autre indépendamment. Par exemple, vous pourriez raccorder 6 projecteurs pour la commande DMX, en raccordant seulement 3 d'entre eux pour fournir une alimentation électrique (alimentant les 3 autres projecteurs séparément).

## Alimentation

Utilisez un câble d'alimentation CEI standard afin de relier la **sortie d'alimentation** d'un des projecteurs à l'**entrée d'alimentation** d'un autre. Tant que le premier projecteur est branché à une prise secteur, les autres projecteurs peuvent demeurer hors tension et fournir une alimentation au projecteur suivant.

**Important :** Afin d'éviter d'endommager inutilement les fusibles, nous vous recommandons de ne pas raccorder en série plus de **6 projecteurs sur un circuit de 100–120 V** ou **14 projecteurs sur un circuit de 200–220 V**.

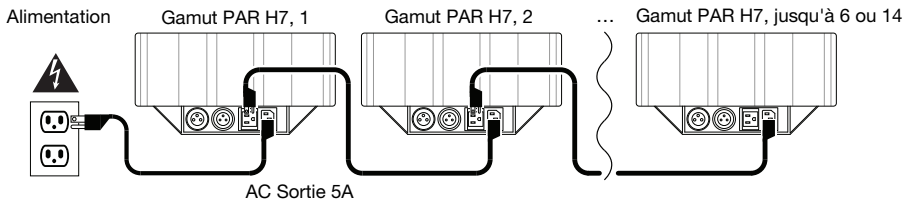

## DMX

Utilisez un câble DMX standard à 3-pin broches afin de relier la **sortie DMX** d'un projecteur à l'**entrée DMX** d'un autre projecteur. Le contrôleur DMX relié transmettra ses données aux projecteurs dans l'ordre. Tous les projecteurs de cette série recevront toutes les données DMX.

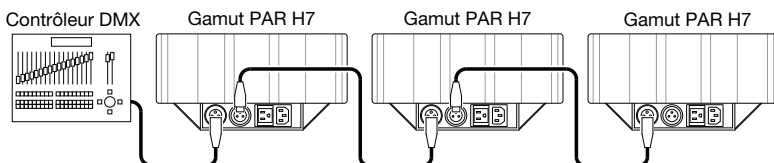

## Fonctionnement

### Options menu

Pour utiliser le menu :

- Appuyez sur **Enter** pour sélectionner un menu, un paramètre ou une option.
- Appuyez sur **Menu** pour revenir au menu précédent.
- Utilisez les touches **Up** et **Down** pour modifier le paramètre ou l'option sélectionnée à l'écran.

Menu	Sous-menu	Paramètre/ Valeur	Sous-paramètre/ Valeur	Description
<b>DMX Functions (fonctions DMX)</b>	11-Channel (11 canaux)	001-512		Fonctionnement à 11 canaux
	8-Channel (8 canaux)	001-512		Fonctionnement à 8 canaux
	6-Channel (6 canaux)	001-512		Fonctionnement à 6 canaux
	Offline Mode (mode hors connexion)		Auto	
Hold				Lorsqu'aucun signal DMX, ne rien changer
Blackout				Lorsqu'aucun signal DMX, obscurcissement total
<b>Color Presets (préréglages de couleur)</b>	Preset Number (numéro de préréglage)	C-01-C-63		Sélectionne la couleur statique. Veuillez consulter la section <b>Fonctions DMX &gt; Fonctionnement à 11 canaux &gt; canal 9</b> .
<b>Auto Programs (programmes automatiques)</b>	Auto Programs, Snap (programmes automatiques, plein feu instantané)	PS01-PS04	S000-S255	Programme automatique, mode plein feu instantané. Vitesse du programme, lent (000) à rapide (255)
	Auto Programs, Fade (programmes automatiques, fendu)	PF01-PF04	S000-S255	Programme automatique, mode fondu. Vitesse du programme, lent (000) à rapide (255)
	Sound-Active (mode sonosensible)	S-01-S-04	S000-S255	Programme sonosensible : Sensibilité du microphone, faible (000) à élevée (255)
<b>Slave Mode (mode esclave)</b>		SL01-SL04		Mode esclave 1 à 4
<b>Custom Colors (personnalisati on des couleurs)</b>	Gradateur rouge	r000-255		Gradateur rouge, sombre (000) à lumineuse (255)
	Gradateur vert	g000-255		Gradateur vert, sombre (000) à lumineuse (255)
	Gradateur bleu	b000-255		Gradateur bleu, sombre (000) à lumineuse (255)
	Gradateur ambre	A000-255		Gradateur ambre, sombre (000) à lumineuse (255)
	Gradateur blanc	u000-255		Gradateur blanc, sombre (000) à lumineuse (255)
	Gradateur ultraviolet	U000-255		Gradateur ultraviolet, sombre (000) à lumineuse (255)



## Fonctions DMX

Vous pouvez commander le Gamut PAR H7 en le raccordant à un contrôleur DMX. Reportez-vous au tableau pour connaître les fonctions disponibles.

### Fonctionnement à 11 canaux

Canal	Fonction	Valeur	Description
1	Gradateur	000-255	Gradateur principal, toutes les couleurs, sombre (000) à lumineuse (255)
2	Gradateur rouge	000-255	Gradateur linéaire rouge, sombre (000) à lumineuse (255)
3	Gradateur vert	000-255	Gradateur linéaire vert, sombre (000) à lumineuse (255)
4	Gradateur bleu	000-255	Gradateur linéaire bleu, sombre (000) à lumineuse (255)
5	Gradateur ambre	000-255	Gradateur linéaire ambre, sombre (000) à lumineuse (255)
6	Gradateur blanc	000-255	Gradateur linéaire blanc, sombre (000) à lumineuse (255)
7	Gradateur ultraviolet	000-255	Gradateur linéaire ultraviolet, sombre (000) à lumineuse (255)
8	Stroboscope	000-015	Désactivé (aucune fonction)
		016-255	Lent (016) à rapide (255).
9	Préréglages de couleur	000-003	Désactivé (aucune fonction)
		004-007	<b>C-01</b> : R (rouge)
		008-011	<b>C-02</b> : V (vert)
		012-015	<b>C-03</b> : B (bleu)
		016-019	<b>C-04</b> : A (ambre)
		020-023	<b>C-05</b> : W (blanc)
		024-027	<b>C-06</b> : UV (ultraviolet)
		028-031	<b>C-07</b> : R+V
		032-035	<b>C-08</b> : R+B
		036-039	<b>C-09</b> : R+A
		040-043	<b>C-10</b> : R+W
		044-047	<b>C-11</b> : R+UV
		048-051	<b>C-12</b> : V+B
		052-055	<b>C-13</b> : V+A
		056-059	<b>C-14</b> : V+W
		060-063	<b>C-15</b> : V+UV
		064-067	<b>C-16</b> : B+A
		068-071	<b>C-17</b> : B+W
072-075	<b>C-18</b> : B+UV		

## Fonctionnement à 11 canaux (suite)

Canal	Fonction	Valeur	Description
9	Préréglages de couleur (suite)	076-079	<b>C-19</b> : A+W
		080-083	<b>C-20</b> : A+UV
		084-087	<b>C-21</b> : W+UV
		088-091	<b>C-22</b> : R+V+B
		092-095	<b>C-23</b> : R+V+A
		096-099	<b>C-24</b> : R+V+W
		100-103	<b>C-25</b> : R+V+UV
		104-107	<b>C-26</b> : R+B+A
		108-111	<b>C-27</b> : R+B+W
		112-115	<b>C-28</b> : R+B+UV
		116-119	<b>C-29</b> : R+A+W
		120-123	<b>C-30</b> : R+A+UV
		124-127	<b>C-31</b> : R+W+UV
		128-131	<b>C-32</b> : V+B+A
		132-135	<b>C-33</b> : V+B+W
		136-139	<b>C-34</b> : V+B+UV
		140-143	<b>C-35</b> : V+A+W
		144-147	<b>C-36</b> : V+A+UV
		148-151	<b>C-37</b> : V+W+UV
		152-155	<b>C-38</b> : B+A+W
		156-159	<b>C-39</b> : B+A+UV
		160-163	<b>C-40</b> : B+W+UV
		164-167	<b>C-41</b> : A+W+UV
		168-171	<b>C-42</b> : R+V+B+A
		172-175	<b>C-43</b> : R+V+B+W
		176-179	<b>C-44</b> : R+V+B+UV
		180-183	<b>C-45</b> : R+V+A+W
		184-187	<b>C-46</b> : R+V+A+UV
		188-191	<b>C-47</b> : R+V+W+UV
		192-195	<b>C-48</b> : R+B+A+W
		196-199	<b>C-49</b> : R+B+A+UV
		200-203	<b>C-50</b> : R+B+W+UV
204-207	<b>C-51</b> : R+A+W+UV		

## Fonctionnement à 11 canaux (suite)

Canal	Fonction	Valeur	Description
9	Préréglages de couleur (suite)	208–211	<b>C-52</b> : V+B+A+W
		212–215	<b>C-53</b> : V+B+A+UV
		216–219	<b>C-54</b> : V+B+W+UV
		220–223	<b>C-55</b> : V+A+W+UV
		224–227	<b>C-56</b> : B+A+W+UV
		228–231	<b>C-57</b> : R+V+B+A+W
		232–235	<b>C-58</b> : R+V+B+A+UV
		236–239	<b>C-59</b> : R+V+B+W+UV
		240–243	<b>C-60</b> : R+V+A+W+UV
		244–247	<b>C-61</b> : R+B+A+W+UV
		248–251	<b>C-62</b> : V+B+A+W+UV
		252–255	<b>C-63</b> : R+V+B+A+W+UV
10	Programmes	000–015	Désactivé (aucune fonction)
		016–035	Plein feu instantané 1 : R → V → B → W
		036–055	Plein feu instantané 2 : R+V → V+B → B+W → W+R
		056–075	Plein feu instantané 3 : R+V+B → V+B+W → B+W+R → W+R+V
		076–095	Plein feu instantané 4 : R+B → B+V → V+W → W+R
		096–115	Fondu 1 : R → V → B → W
		116–135	Fondu 2 : R+V → V+B → B+W → W+R
		136–155	Fondu 3 : R+V+B → V+B+W → B+W+R → W+R+V
		156–175	Fondu 4 : R+B → B+V → V+W → W+R
		176–195	Sonosensible 1 : R → V → B → W
		196–215	Sonosensible 2 : R+V → V+B → B+W → W+R
		216–235	Sonosensible 3 : R+V+B → V+B+W → B+W+R → W+R+V
		236–255	Sonosensible 4 : R+B → B+V → V+W → W+R
11	Vitesse de programme (pour les programmes de plein feu instantané et de fondu du canal 10)	000–255	Lent ( <b>000</b> ) à rapide ( <b>255</b> )
	Sensibilité (pour les programmes sonosensibles du canal 10)	000–255	Faible ( <b>000</b> ) à élevée ( <b>255</b> ).

## Fonctionnement à 8 canaux

Canal	Fonction	Valeur	Description
1	Gradateur	000–255	Gradateur principal, toutes les couleurs, sombre (000) à lumineuse (255)
2	Gradateur rouge	000–255	Gradateur linéaire rouge, sombre (000) à lumineuse (255)
3	Gradateur vert	000–255	Gradateur linéaire vert, sombre (000) à lumineuse (255)
4	Gradateur bleu	000–255	Gradateur linéaire bleu, sombre (000) à lumineuse (255)
5	Gradateur ambre	000–255	Gradateur linéaire ambre, sombre (000) à lumineuse (255)
6	Gradateur blanc	000–255	Gradateur linéaire blanc, sombre (000) à lumineuse (255)
7	Gradateur ultraviolet	000–255	Gradateur linéaire ultraviolet, sombre (000) à lumineuse (255)
8	Stroboscope	000–015	Désactivé (aucune fonction)
		016–255	Lent (016) à rapide (255)

## Fonctionnement à 6 canaux

Canal	Fonction	Valeur	Description
1	Gradateur rouge	000–255	Gradateur linéaire rouge, sombre (000) à lumineuse (255)
2	Gradateur vert	000–255	Gradateur linéaire vert, sombre (000) à lumineuse (255)
3	Gradateur bleu	000–255	Gradateur linéaire bleu, sombre (000) à lumineuse (255)
4	Gradateur ambre	000–255	Gradateur linéaire ambre, sombre (000) à lumineuse (255)
5	Gradateur blanc	000–255	Gradateur linéaire blanc, sombre (000) à lumineuse (255)
6	Gradateur ultraviolet	000–255	Gradateur linéaire ultraviolet, sombre (000) à lumineuse (255)

## Guida per l'uso (Italiano)

### Introduzione

#### Contenuti della confezione

Gamut PAR H7	Guida per l'uso
Cavo di alimentazione	Manuale di sicurezza e garanzia
Cavo di segnale	

### Assistenza

Per le ultime informazioni in merito a questo prodotto (documentazione, specifiche tecniche, requisiti di sistema, informazioni sulla compatibilità, ecc.) e per effettuarne la registrazione, recarsi alla pagina [marqlighting.com](http://marqlighting.com).

Per ulteriore assistenza sul prodotto, recarsi alla pagina [marqlighting.com/support](http://marqlighting.com/support).

### Indicazioni di sicurezza

**Importante:** oltre alle note contenute nell'intero manuale, fare riferimento al manuale di sicurezza e garanzia in dotazione per ulteriori informazioni di sicurezza.

- Trasportare il prodotto unicamente servendosi delle maniglie. Non scuoterlo.
- Utilizzare il prodotto **unicamente da interni**. Per evitare il rischio di incendio o scossa elettrica, non esporre il prodotto alla pioggia o all'umidità diretta ed eccessiva.
- Se l'ambiente è molto più freddo della temperatura di questo prodotto, attendere che si adatti alla temperatura ambiente prima di accenderlo.
- **Non** utilizzare il prodotto per impianti permanenti.
- Collegare il prodotto unicamente a circuiti messi a terra e protetti.
- Non pulire il prodotto con solventi o detersivi aggressivi. Servirsi di un panno morbido e pulito.
- Prima di collegare il prodotto a una fonte di alimentazione, assicurarsi che il cavo di alimentazione non sia schiacciato o danneggiato.
- Assicurarsi che la tensione della presa elettrica rientri nell'intervallo indicato sul prodotto (sull'alloggiamento o su un adesivo).
- **Mai** scollegare il prodotto dal cavo di alimentazione tirando o strattinando il cavo stesso.
- Se si monta il prodotto sospeso, servirsi di un cavo di sicurezza.
- Assicurarsi sempre che il prodotto sia utilizzato in una sede con adeguata ventilazione con almeno 50 cm di spazio dalle superfici adiacenti. Assicurarsi che nessuna delle aperture di ventilazione del prodotto sia ostruita.
- **Non** utilizzare il prodotto a temperature ambiente superiori a 40°C/104°F.
- **Non** avvicinare materiali infiammabili al prodotto durante l'uso.
- **Non** toccare il prodotto quando è acceso o subito dopo lo spegnimento. Il prodotto e il suo alloggiamento possono raggiungere temperature elevate.
- Se si verificano gravi problemi durante l'uso del prodotto, interromperne l'uso **immediatamente**.
- **Non** aprire l'alloggiamento del prodotto. Contiene parti non riparabili dall'utente e tale apertura annullerebbe la garanzia.

## Caratteristiche

### Pannello inferiore

- Ingresso di alimentazione:** servirsi di un cavo standard di alimentazione (in dotazione) per collegare questo ingresso a una presa di alimentazione.
- Uscita di alimentazione:** servirsi di un cavo di alimentazione standard per collegare questa uscita a un ulteriore accessorio. Questo collegamento fornirà alimentazione all'accessorio aggiuntivo quando questo è collegato a una presa di alimentazione. Si veda [Configurazione > Collegamento > Alimentazione](#) per maggiori informazioni sul collegamento di più dispositivi.

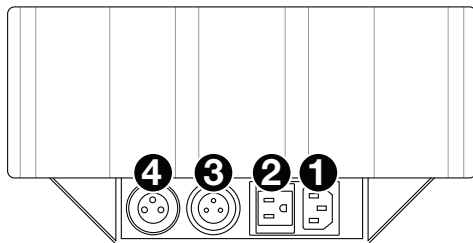

**Nota bene:** nei modelli venduti negli Stati Uniti, questo sarà un collegamento standard "Edison" (NEMA). Su altri modelli, si tratterà di un collegamento IEC standard.

- Uscita DMX:** servirsi di un cavo DMX standard a 3 poli per collegare questa uscita a un ulteriore accessorio. Il Gamut PAR H7 invia i suoi dati a un altro dispositivo tramite questo collegamento. Si veda [Configurazione > Collegamento > DMX](#) per maggiori informazioni sul collegamento di più dispositivi.
- DMX In:** servirsi di un cavo standard DMX a 3 poli per collegare questo ingresso (A) al controller DMX o (B) a un altro dispositivo che farà passare dati DMX da quello a questo. Il Gamut PAR H7 riceve dati DMX tramite questo collegamento. Si veda [Configurazione > Collegamento > DMX](#) per maggiori informazioni sul collegamento di più dispositivi.

### Pannello posteriore

- Display:** il display mostra messaggi e valori a indicare lo stato corrente della lampada.
- Menu:** premere questo tasto per accedere al menu del Gamut PAR H7.
- Up (su):** premere questo tasto per selezionare l'opzione del menu subito superiore o per aumentare il valore di 1.
- Down (giù):** premere questo tasto per selezionare l'opzione del menu subito inferiore o per diminuire il valore di 1.
- Enter (invio):** premere questo tasto per confermare la scelta o il valore corrente.

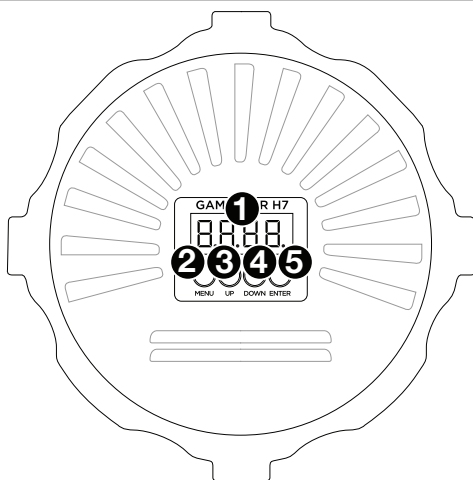

## Configurazione

**Nota bene:** elementi non elencati sotto [Introduzione](#) > [Contenuti della confezione](#) sono venduti separatamente.

## Informazioni sull'alimentazione

Prima di collegare la lampada a una fonte di alimentazione, assicurarsi che il cavo di alimentazione non sia schiacciato o danneggiato. Assicurarsi inoltre che la tensione della presa elettrica rientri nell'intervallo indicato sul prodotto (sull'alloggiamento o su un adesivo).

## Installazione/montaggio

### A terra

Collocare la lampada su una superficie uniforme e stabile. Assicurarsi che tutti i cavi siano ben fissati e collocati in modo che nessuno possa inciamparvi.

### Sospesa

**Opzione:** Procedere come segue per servirsi di un morsetto (non in dotazione) per montare la luce su una trave. Ricordarsi di utilizzare anche un cavo di sicurezza (si veda il paragrafo seguente).

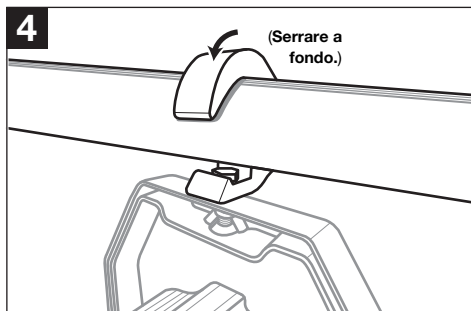
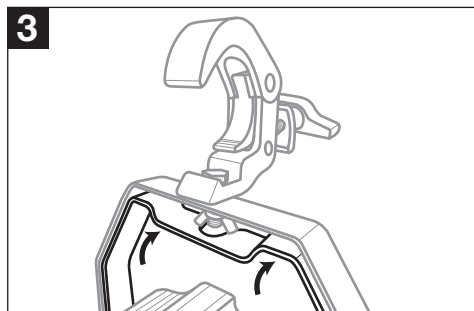
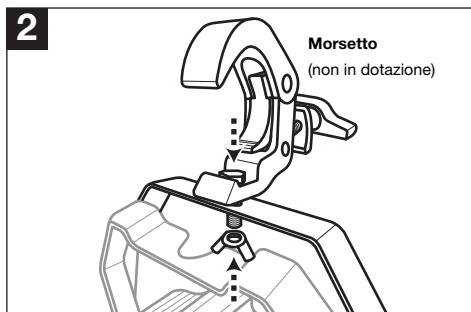
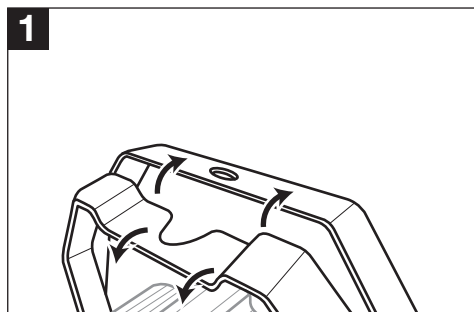

Procedere come segue per servirsi di un cavo di sicurezza (non in dotazione) per fissare in maniera sicura la luce a una trave. Raccogliamo un cavo di sicurezza di minimo **3 mm** di diametro e una capacità di carico di almeno **35,9 kg (79.2 lb)**.

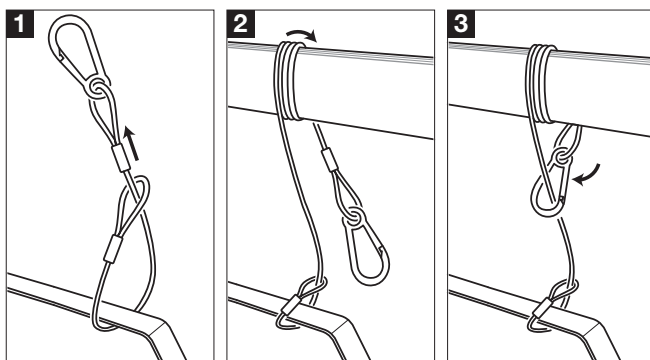

## Collegamento

Quando si utilizzano più lampade Gamut PAR H7, è possibile collegarle (“collegamento a margherita”) in modo che ciascuna di esse fornisca **alimentazione** e/o invii **dati DMX** a quella successiva. Questo aiuta a evitare disordine nel cablaggio e a risparmiare tempo nell’installazione.

Non è necessario collegare le lampade sia per l’alimentazione che per il controllo DMX: è possibile collegarle indipendentemente per ciascuno scopo. Ad esempio, si possono collegare 6 lampade per il controllo DMX collegando solo 3 di esse per l’alimentazione (alimentando le rimanenti 3 separatamente).

## Alimentazione

Servirsi di un cavo di alimentazione IEC standard per collegare l’**uscita di alimentazione** di una lampada all’**ingresso di alimentazione** di un’altra. Purché la prima lampada sia collegata a una presa elettrica, le altre possono rimanere spente e comunque alimentare la successiva.

**Importante:** Per evitare danni ai fusibili si raccomanda di non collegare più di **6 lampade a 100–120 V** o **14 lampade a 200–220 V** nella stessa catena.

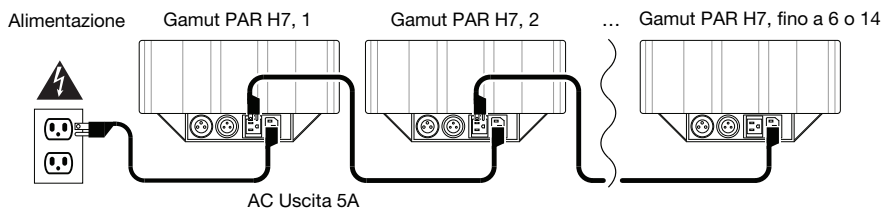

## DMX

Servirsi di un cavo DMX standard per collegare l’**uscita DMX** di una lampada all’**ingresso DMX** di un’altra. Il controller DMX collegato invierà i dati alle lampade in sequenza. Tutte le lampade presenti nella catena riceveranno tutti i dati DMX.

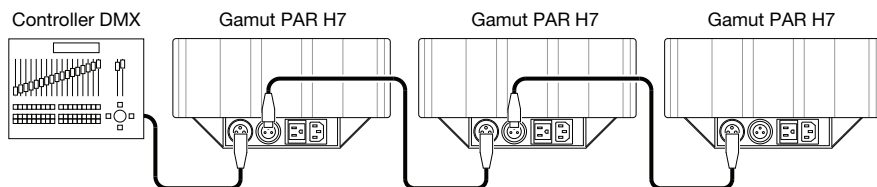



## Operazione

### Opzioni menu

Per utilizzare il menu:

- Premere **Enter** per selezionare un menu, impostazione o opzione.
- Premere **Menu** per tornare al menu precedente.
- Servirsi dei tasti **Up** e **Down** per modificare le impostazioni o le opzioni illustrate attualmente.

Menu	Sottomenu	Impostazioni /Valore	Sottoimpostazioni /Valore	Descrizione
<b>Funzioni DMX</b>	11 canali	001-512		Funzionamento a 11 canali
	8 canali	001-512		Funzionamento a 8 canali
	6 canali	001-512		Funzionamento a 6 canali
	Modalità offline	Auto		
Hold (mantieni)				In assenza di segnale DMX, non fare niente (hold)
Blackout				In assenza di segnale DMX, blackout
<b>Preset colori</b>	Numero di preset	C-01-C-63		Seleziona il colore statico. Si veda <b>Funzioni DMX &gt; Funzionamento a 11 canali &gt; Canale 9</b> .
<b>Programmi automatici</b>	Programma Auto, Snap	PS01-PS04	S000-S255	Programma automatico, modalità snap. Velocità di programma, da lento (000) a veloce (255)
	Programma Auto, Fade	PF01-PF04	S000-S255	Programma automatico, modalità fade. Velocità di programma, da lento (000) a veloce (255)
	Sound-Active	S-01-S-04	S000-S255	Programma sound-active: sensibilità microfono, da bassa (000) a alta (255)
<b>Modalità slave</b>		SL01-SL04		Modalità slave 1-4
<b>Colori personalizzati</b>	Smorzatore rosso	r000-255		Smorzatore rosso, da scuro (000) a luminoso (255)
	Smorzatore verde	g000-255		Smorzatore verde, da scuro (000) a luminoso (255)
	Smorzatore blu	b000-255		Smorzatore blu, da scuro (000) a luminoso (255)
	Smorzatore giallo	A000-255		Smorzatore giallo, da scuro (000) a luminoso (255)
	Smorzatore bianco	u000-255		Smorzatore bianco, da scuro (000) a luminoso (255)
	Smorzatore ultravioletto	U000-255		Smorzatore ultravioletto, da scuro (000) a luminoso (255)

## Funzioni DMX

Si può controllare il Gamut PAR H7 collegandolo a un controller DMX. Si vedano qui di seguito gli schemi relativi alle funzioni disponibili.

### Funzionamento a 11 canali

Canale	Funzione	Valore	Descrizione
1	Smorzatore	000-255	Smorzatore master, tutti i colori, da scuro (000) a luminoso (255)
2	Smorzatore rosso	000-255	Smorzatore rosso lineare, da scuro (000) a luminoso (255)
3	Smorzatore verde	000-255	Smorzatore verde lineare, da scuro (000) a luminoso (255)
4	Smorzatore blu	000-255	Smorzatore blu lineare, da scuro (000) a luminoso (255)
5	Smorzatore giallo	000-255	Smorzatore giallo lineare, da scuro (000) a luminoso (255)
6	Smorzatore bianco	000-255	Smorzatore bianco lineare, da scuro (000) a luminoso (255)
7	Smorzatore ultravioletto	000-255	Smorzatore ultravioletto lineare, da scuro (000) a luminoso (255)
8	Strobo	000-015	Off (nessuna funzione)
		016-255	Da lento (016) a rapido (255)
9	Preset colori	000-003	Off (nessuna funzione)
		004-007	<b>C-01:</b> R (rosso)
		008-011	<b>C-02:</b> G (verde)
		012-015	<b>C-03:</b> B (blu)
		016-019	<b>C-04:</b> A (giallo)
		020-023	<b>C-05:</b> W (bianco)
		024-027	<b>C-06:</b> UV (ultravioletto)
		028-031	<b>C-07:</b> R+G
		032-035	<b>C-08:</b> R+B
		036-039	<b>C-09:</b> R+A
		040-043	<b>C-10:</b> R+W
		044-047	<b>C-11:</b> R+UV
		048-051	<b>C-12:</b> G+B
		052-055	<b>C-13:</b> G+A
		056-059	<b>C-14:</b> G+W
		060-063	<b>C-15:</b> G+UV
		064-067	<b>C-16:</b> B+A
		068-071	<b>C-17:</b> B+W
072-075	<b>C-18:</b> B+UV		
076-079	<b>C-19:</b> A+W		

## Funzionamento a 11 canali (continua)

Canale	Funzione	Valore	Descrizione
9	Preset colori (continua)	080-083	<b>C-20:</b> A+UV
		084-087	<b>C-21:</b> W+UV
		088-091	<b>C-22:</b> R+G+B
		092-095	<b>C-23:</b> R+G+A
		096-099	<b>C-24:</b> R+G+W
		100-103	<b>C-25:</b> R+G+UV
		104-107	<b>C-26:</b> R+B+A
		108-111	<b>C-27:</b> R+B+W
		112-115	<b>C-28:</b> R+B+UV
		116-119	<b>C-29:</b> R+A+W
		120-123	<b>C-30:</b> R+A+UV
		124-127	<b>C-31:</b> R+W+UV
		128-131	<b>C-32:</b> G+B+A
		132-135	<b>C-33:</b> G+B+W
		136-139	<b>C-34:</b> G+B+UV
		140-143	<b>C-35:</b> G+A+W
		144-147	<b>C-36:</b> G+A+UV
		148-151	<b>C-37:</b> G+W+UV
		152-155	<b>C-38:</b> B+A+W
		156-159	<b>C-39:</b> B+A+UV
		160-163	<b>C-40:</b> B+W+UV
		164-167	<b>C-41:</b> A+W+UV
		168-171	<b>C-42:</b> R+G+B+A
		172-175	<b>C-43:</b> R+G+B+W
		176-179	<b>C-44:</b> R+G+B+UV
		180-183	<b>C-45:</b> R+G+A+W
		184-187	<b>C-46:</b> R+G+A+UV
		188-191	<b>C-47:</b> R+G+W+UV
		192-195	<b>C-48:</b> R+B+A+W
		196-199	<b>C-49:</b> R+B+A+UV
200-203	<b>C-50:</b> R+B+W+UV		
204-207	<b>C-51:</b> R+A+W+UV		

## Funzionamento a 11 canali (continua)

Canale	Funzione	Valore	Descrizione
9	Preset colori (continua)	208-211	<b>C-52:</b> G+B+A+W
		212-215	<b>C-53:</b> G+B+A+UV
		216-219	<b>C-54:</b> G+B+W+UV
		220-223	<b>C-55:</b> G+A+W+UV
		224-227	<b>C-56:</b> B+A+W+UV
		228-231	<b>C-57:</b> R+G+B+A+W
		232-235	<b>C-58:</b> R+G+B+A+UV
		236-239	<b>C-59:</b> R+G+B+W+UV
		240-243	<b>C-60:</b> R+G+A+W+UV
		244-247	<b>C-61:</b> R+B+A+W+UV
		248-251	<b>C-62:</b> G+B+A+W+UV
		252-255	<b>C-63:</b> R+G+B+A+W+UV
10	Programmi	000-015	Off (nessuna funzione)
		016-035	Snap 1: R → G → B → W
		036-055	Snap 2: R+G → G+B → B+W → W+R
		056-075	Snap 3: R+G+B → G+B+W → B+W+R → W+R+G
		076-095	Snap 4: R+B → B+G → G+W → W+R
		096-115	Fade 1: R → G → B → W
		116-135	Fade 2: R+G → G+B → B+W → W+R
		136-155	Fade 3: R+G+B → G+B+W → B+W+R → W+R+G
		156-175	Fade 4: R+B → B+G → G+W → W+R
		176-195	Sound 1: R → G → B → W
		196-215	Sound 2: R+G → G+B → B+W → W+R
		216-235	Sound 3: R+G+B → G+B+W → B+W+R → W+R+G
236-255	Sound 4: R+B → B+G → G+W → W+R		
11	Velocità programma (per il Canale 10 programmi snap o fade)	000-255	Da lento ( <b>000</b> ) a rapido ( <b>255</b> )
	Sensibilità (per Canale 10 programmi Sound-active)	000-255	da basso ( <b>000</b> ) a alto ( <b>255</b> )

## Funzionamento a 8 canali

Canale	Funzione	Valore	Descrizione
1	Smorzatore	000-255	Smorzatore master, tutti i colori, da scuro <b>(000)</b> a luminoso <b>(255)</b>
2	Smorzatore rosso	000-255	Smorzatore rosso lineare, da scuro <b>(000)</b> a luminoso <b>(255)</b>
3	Smorzatore verde	000-255	Smorzatore verde lineare, da scuro <b>(000)</b> a luminoso <b>(255)</b>
4	Smorzatore blu	000-255	Smorzatore blu lineare, da scuro <b>(000)</b> a luminoso <b>(255)</b>
5	Smorzatore giallo	000-255	Smorzatore giallo lineare, da scuro <b>(000)</b> a luminoso <b>(255)</b>
6	Smorzatore bianco	000-255	Smorzatore bianco lineare, da scuro <b>(000)</b> a luminoso <b>(255)</b>
7	Smorzatore ultravioletto	000-255	Smorzatore ultravioletto lineare, da scuro <b>(000)</b> a luminoso <b>(255)</b>
8	Strobo	000-015	Off (nessuna funzione)
		016-255	Da lento <b>(016)</b> a rapido <b>(255)</b>

## Funzionamento a 6 canali

Canale	Funzione	Valore	Descrizione
1	Smorzatore rosso	000-255	Smorzatore rosso lineare, da scuro <b>(000)</b> a luminoso <b>(255)</b>
2	Smorzatore verde	000-255	Smorzatore verde lineare, da scuro <b>(000)</b> a luminoso <b>(255)</b>
3	Smorzatore blu	000-255	Smorzatore blu lineare, da scuro <b>(000)</b> a luminoso <b>(255)</b>
4	Smorzatore giallo	000-255	Smorzatore giallo lineare, da scuro <b>(000)</b> a luminoso <b>(255)</b>
5	Smorzatore bianco	000-255	Smorzatore bianco lineare, da scuro <b>(000)</b> a luminoso <b>(255)</b>
6	Smorzatore ultravioletto	000-255	Smorzatore ultravioletto lineare, da scuro <b>(000)</b> a luminoso <b>(255)</b>

# Benutzerhandbuch (Deutsch)

## Einführung

### Lieferumfang

Gamut PAR H7	Benutzerhandbuch
Netzkabel	Sicherheitshinweise und Garantieinformationen
Signalkabel	

### Kundendienst

Für die neuesten Informationen zu diesem Produkt (Dokumentation, technische Daten, Systemanforderungen, Informationen zur Kompatibilität etc.) und zur Produktregistrierung besuchen Sie [marqlighting.com](http://marqlighting.com).

Für zusätzlichen Produkt-Support besuchen Sie [marqlighting.com/support](http://marqlighting.com/support).

### Sicherheitshinweise

**Wichtig:** Neben den unten stehenden Erläuterungen lesen Sie bitte zusätzlich das beiliegende Sicherheits- und Garantiehandbuch für weitere Sicherheitsinformationen.

- Tragen Sie dieses Produkt nur an den Griffen. Schütteln Sie es nicht.
- Verwenden Sie dieses Produkt **ausschließlich in Innenräumen**. Um die Gefahr von elektrischen Schlägen oder die Brandgefahr zu vermeiden, setzen Sie dieses Produkt niemals Regen oder Feuchtigkeit aus.
- Sollte die Umgebungstemperatur deutlich kühler als die Temperatur des Produkts sein, müssen Sie warten, bis sich das Gerät der Umgebungstemperatur angepasst hat bevor Sie es einschalten.
- Nutzen Sie dieses Produkt **nicht** als dauerhafte Montage.
- Schließen Sie dieses Gerät ausschließlich an geerdete und geschützte Stromkreise an.
- Reinigen Sie es nicht mit Lösungsmitteln und scharfen Reinigungsmitteln. Verwenden Sie ein weiches, sauberes Tuch.
- Bevor Sie das Produkt an eine Stromquelle anschließen, stellen Sie sicher, dass das Stromkabel nicht gequetscht oder beschädigt ist.
- Stellen Sie sicher, dass die Spannung der Steckdose innerhalb des Werts liegt, der am Produkt angegeben ist (an seinem Gehäuse oder Aufkleber).
- **Trennen Sie dieses Produkt niemals** vom Stromkabel, indem Sie am Kabel selbst ziehen oder zerren.
- Wenn Sie dieses Produkt überhängend montieren, verwenden Sie bitte ein Sicherheitskabel.
- Stellen Sie sicher, dass dieses Produkt an einem ausreichend belüfteten Ort verwendet wird und mindestens 50cm (20") Abstand von angrenzenden Flächen hat. Stellen Sie sicher, dass die Lüftungsschlitze des Produkts nicht verdeckt werden.
- Verwenden Sie dieses Produkt **nicht** bei Umgebungstemperaturen von mehr als 40°C/104°F.
- Lassen Sie **keine** brennbaren Materialien in die Nähe dieses Produkt kommen, wenn es in Gebrauch ist.
- Berühren Sie dieses Produkt **nicht**, während es eingeschaltet ist oder kurz nachdem es ausgeschaltet wurde. Das Produkt und sein Gehäuse können hohe Temperaturen erreichen.
- Wenn ein ernsthaftes Problem bei der Verwendung des Produkts auftritt, stellen Sie den Gebrauch **sofort** ein.
- Öffnen Sie **niemals** das Gehäuse. Es enthält keine Teile, die vom Benutzer gewartet werden können und die Garantie erlischt.

## Funktionen

### Unterseite

1. **Netzanschluss:** Verwenden Sie ein handelsübliches Stromkabel (im Lieferumfang enthalten), um den Eingang mit einer Steckdose zu verbinden.
2. **Netzausgang:** Verwenden Sie ein standardmäßiges Netzkabel, um diesen Ausgang mit einer zusätzlichen Vorrichtung zu verbinden. Diese Verbindung versorgt die zusätzliche Vorrichtung mit Strom, wenn diese mit einer Steckdose verbunden ist. Siehe [Setup > Linking > Stromversorgung](#) für nähere Informationen über das Verknüpfen von mehreren Geräten.

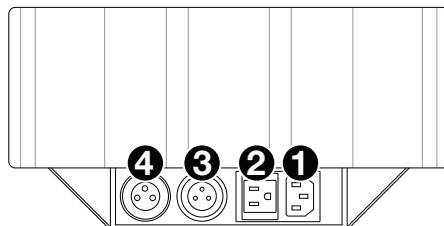

**Hinweis:** Bei Modellen, die in den USA verkauft werden, handelt es sich um eine standardmäßige „Edison“ (NEMA) Verbindung. Bei anderen Modellen wird dies eine standardmäßige IEC-Verbindung sein.

3. **DMX Out:** Verwenden Sie ein standardmäßiges, 3-poliges DMX-Kabel, um diesen Ausgang mit einer zusätzlichen Vorrichtung zu verbinden. Gamut PAR H7 sendet ihre Daten über diese Verbindung an eine weitere Vorrichtung. Siehe [Setup > Linking > DMX](#) für nähere Informationen über das Verknüpfen von mehreren Vorrichtungen.
4. **DMX In:** Verwenden Sie ein standardmäßiges, 3-poliges DMX-Kabel, um diesen Eingang (A) mit Ihrem DMX-Controller (B) oder einer anderen Vorrichtung zu verbinden. Gamut PAR H7 empfängt DMX-Daten über diese Verbindung. Siehe [Setup > Linking > DMX](#) für nähere Informationen über das Verknüpfen von mehreren Vorrichtungen.

### Rückseite

1. **Display:** Diese Anzeige zeigt Meldungen und Werte, die den aktuellen Status der Vorrichtung angeben.
2. **Menü:** Drücken Sie diese Taste, um in das Gamut PAR H7-Menü zu gelangen.
3. **Aufwärts:** Drücken Sie diese Taste, um die nächst höhere Menüoption auszuwählen oder um den Wert um 1 zu erhöhen.
4. **Abwärts:** Drücken Sie diese Taste, um die nächst niedrigere Menüoption auszuwählen oder um den Wert um 1 zu reduzieren.
5. **Enter:** Drücken Sie diese Taste, um Ihre aktuelle Auswahl oder den Wert zu bestätigen.

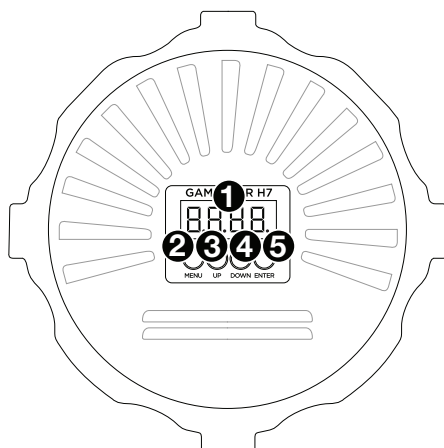

## Setup

**Hinweis:** Teile, die nicht unter [Einführung > Lieferumfang](#) angegeben sind, sind separat erhältlich.

## Leistungsinformation

Bevor Sie das Produkt an eine Stromquelle anschließen, stellen Sie sicher, dass das Stromkabel nicht gequetscht oder beschädigt ist. Stellen Sie außerdem sicher, dass die Spannung der Steckdose innerhalb des Werts liegt, der am Produkt angegeben ist (an seinem Gehäuse oder Aufkleber).

## Montage/Rigging

### Stehend

Legen Sie die Vorrichtung auf eine ebene, stabile Oberfläche. Sorgen Sie dafür, dass alle Kabel festsitzen und so angeordnet sind, dass sie keine Stolpergefahr darstellen.

### Hängend

**Optional:** Gehen Sie wie folgt vor, um die Halterung mit einer Halteklammer (nicht im Lieferumfang enthalten) an einem Träger zu montieren. Denken Sie daran, auch ein Sicherheitskabel zu verwenden (siehe folgenden Abschnitt).

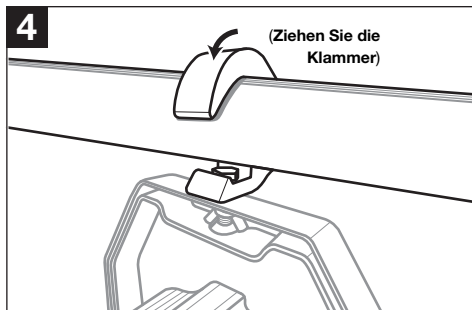
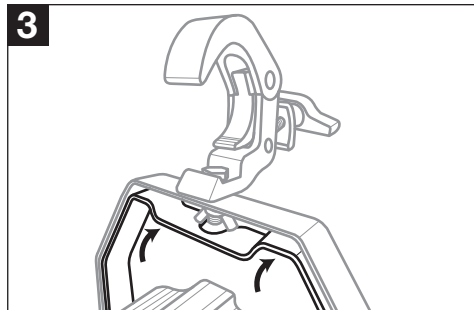
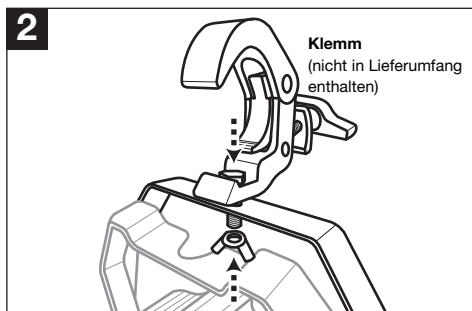
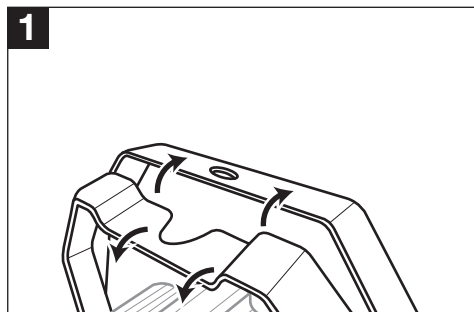



Befolgen Sie diese Schritte, um die Halterung mit einem Sicherheitskabel (nicht im Lieferumfang enthalten) sicher an einem Träger zu befestigen. Wir empfehlen, ein Sicherheitskabel mit einem Durchmesser von mindestens **3 mm** und einer Tragfähigkeit von mindestens **35,9 kg (79.2 lb.)** zu verwenden.

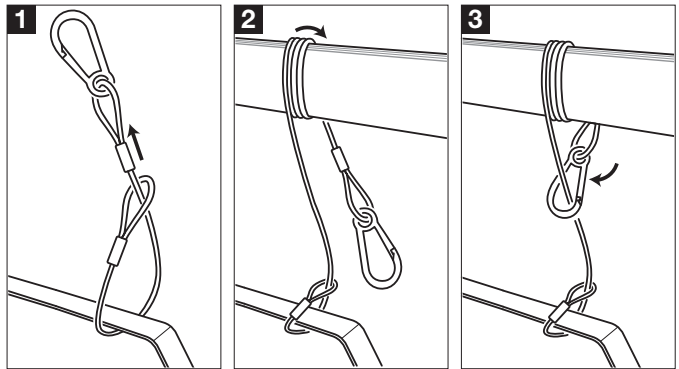

## Linking

Wenn Sie mehrere Gamut PAR H7 verwenden, können Sie diese verketteten („daisy-chain“), sodass jede Vorrichtung **Strom** und/oder **DMX-Daten** an das nächste Gerät sendet. Auf diese Weise kann eine unordentliche Verkabelung verhindert und Zeit gespart werden.

Sie müssen die Vorrichtungen für den Strom und die DMX-Steuerung nicht verketteten: Sie können Sie für jeden Zweck unabhängig verbinden. Sie können zum Beispiel 6 Vorrichtungen für die DMX-Steuerung verbinden, während nur 3 von diesen Vorrichtungen für den Strom miteinander verbunden werden (die Stromversorgung der anderen 3 Vorrichtungen verläuft separat).

## Stromversorgung

Verwenden Sie ein standardmäßiges IEC-Stromkabel, um den **Netzausgang** einer Vorrichtung mit dem **Netzeingang** einer anderen zu verbinden. Solange die erste Vorrichtung mit einer Steckdose verbunden ist, kann jede der verknüpften Vorrichtungen ausgeschaltet bleiben und die nächste Vorrichtung immer noch mit Strom versorgen.

**Wichtig:** Um vermeidbare Schäden an den Sicherungen zu verhindern, empfehlen wir die Verknüpfung von nicht mehr als **6 Vorrichtungen bei 100–120 V** oder **14 Vorrichtungen bei 200–220 V** in der gleichen Kette.

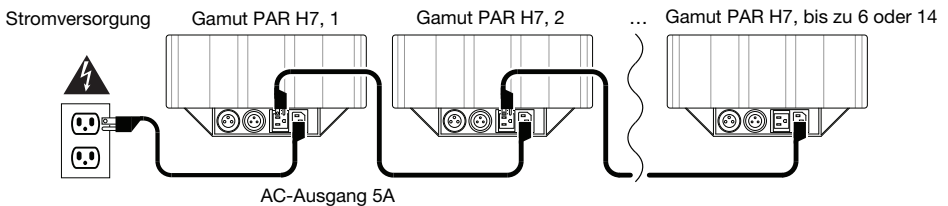

## DMX

Verwenden Sie ein 3-poliges DMX-Kabel, um das **DMX Out** einer Vorrichtung mit dem **DMX In** einer anderen zu verbinden. Ihr angeschlossener DMX-Controller wird seine Daten hintereinander an die Vorrichtungen zu senden. Alle Vorrichtungen in dieser Kette werden alle DMX-Daten erhalten.

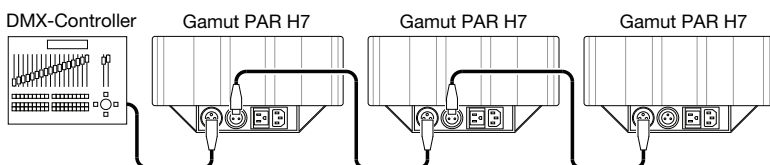

## Betrieb

### Menüoptionen

#### So verwenden Sie das Menü:

- Drücken Sie **Enter**, um ein Menü, eine Einstellung oder eine Option zu wählen.
- Drücken Sie **Menü**, um zum vorherigen Menü zurückzukehren.
- Verwenden Sie die Tasten **Aufwärts** und **Abwärts**, um die aktuell angezeigte Einstellung oder Option zu ändern.

Menü	Untermenü	Einstellung /Wert	Untereinstellung /Wert	Beschreibung
<b>DMX-Funktionen</b>	11-Kanal	001–512		11-Kanalbetrieb
	8-Kanal	001–512		8-Kanalbetrieb
	6-Kanal	001–512		6-Kanalbetrieb
	Offline-Modus	Auto		
Halten				Wenn kein DMX-Signal vorhanden ist, setzen Sie keine Aktion (halten)
Blackout				Wenn kein DMX-Signal vorhanden ist, verwenden Sie die Blackout-Funktion
<b>Farbvoreinstellungen</b>	Preset-Nummer:	C-01–C-63		Wählt die statische Farbe. Siehe <b>DMX-Funktionen &gt; 11-Kanalbetrieb &gt; Kanal 9</b> .
<b>Auto-Programme</b>	Auto-Programm, Snap	PS01–PS04	S000–S255	Auto-Programm, Snap-Modus. Programmgeschwindigkeit, langsam ( <b>000</b> ) bis schnell ( <b>255</b> )
	Autoprogramm, Fade	PF01–PF04	S000–S255	Autoprogramm, Fade-Modus. Programmgeschwindigkeit, langsam ( <b>000</b> ) bis schnell ( <b>255</b> )
	Sound in Betrieb	S-01–S-04	S000–S255	Mikrofonempfindlichkeit für Programme im Modus Sound in Betrieb, niedrig ( <b>000</b> ) bis hoch ( <b>255</b> )
<b>Slave-Modus</b>		SL01–SL04		Slave-Modus 1-4
<b>Freiwählbare Farben</b>	Roter Dimmer	r000–255		Roter Dimmer, dunkel ( <b>000</b> ) bis hell ( <b>255</b> )
	Grüner Dimmer	g000–255		Grüner Dimmer, dunkel ( <b>000</b> ) bis hell ( <b>255</b> )
	Blauer Dimmer	b000–255		Blauer Dimmer, dunkel ( <b>000</b> ) bis hell ( <b>255</b> )
	Oranger Dimmer	A000–255		Oranger Dimmer, dunkel ( <b>000</b> ) bis hell ( <b>255</b> )
	Weißer Dimmer	u000–255		Weißer Dimmer, dunkel ( <b>000</b> ) bis hell ( <b>255</b> )
	Ultravioletter Dimmer	U000–255		Ultravioletter Dimmer, dunkel ( <b>000</b> ) auf hell ( <b>255</b> )

## DMX-Funktionen

Sie können Gamut PAR H7 steuern, indem Sie es mit einem DMX-Controller steuern. Siehe folgende Tabelle für verfügbare Funktionen.

### 11-Kanalbetrieb

Kanal	Funktion	Wert	Beschreibung
1	Dimmer	000–255	Haupt-Dimmer, alle Farben, dunkel ( <b>000</b> ) bis hell ( <b>255</b> )
2	Roter Dimmer	000–255	Roter Dimmer, linear, dunkel ( <b>000</b> ) bis hell ( <b>255</b> )
3	Grüner Dimmer	000–255	Grüner Dimmer, linear, dunkel ( <b>000</b> ) bis hell ( <b>255</b> )
4	Blauer Dimmer	000–255	Blauer Dimmer, linear, dunkel ( <b>000</b> ) bis hell ( <b>255</b> )
5	Oranger Dimmer	000–255	Oranger Dimmer, linear, dunkel ( <b>000</b> ) bis hell ( <b>255</b> )
6	Weißer Dimmer	000–255	Weißer Dimmer, linear, dunkel ( <b>000</b> ) bis hell ( <b>255</b> )
7	Ultravioletter Dimmer	000–255	Ultravioletter Dimmer, linear, dunkel ( <b>000</b> ) auf hell ( <b>255</b> )
8	Stroboskop	000–015	Aus (Keine Funktion)
		016–255	Langsam ( <b>016</b> ) bis schnell ( <b>255</b> )
9	Farbvoreinstellungen	000–003	Aus (Keine Funktion)
		004–007	<b>C-01:</b> R (rot)
		008–011	<b>C-02:</b> G (grün)
		012–015	<b>C-03:</b> B (blau)
		016–019	<b>C-04:</b> O (orange)
		020–023	<b>C-05:</b> W (weiß)
		024–027	<b>C-06:</b> UV (ultraviolett)
		028–031	<b>C-07:</b> R+G
		032–035	<b>C-08:</b> R+B
		036–039	<b>C-09:</b> R+O
		040–043	<b>C-10:</b> R+W
		044–047	<b>C-11:</b> R+UV
		048–051	<b>C-12:</b> G+B
		052–055	<b>C-13:</b> G+O
		056–059	<b>C-14:</b> G+W
		060–063	<b>C-15:</b> G+UV
		064–067	<b>C-16:</b> B+O
		068–071	<b>C-17:</b> B+W
		072–075	<b>C-18:</b> B+UV
076–079	<b>C-19:</b> O+W		

## 11-Kanalbetrieb (fortgesetzt)

Kanal	Funktion	Wert	Beschreibung
9	Farbvoreinstellungen (Fortsetzung)	080–083	<b>C-20:</b> O+UV
		084–087	<b>C-21:</b> W+UV
		088–091	<b>C-22:</b> R+G+B
		092–095	<b>C-23:</b> R+G+O
		096–099	<b>C-24:</b> R+G+W
		100–103	<b>C-25:</b> R+G+UV
		104–107	<b>C-26:</b> R+B+O
		108–111	<b>C-27:</b> R+B+W
		112–115	<b>C-28:</b> R+B+UV
		116–119	<b>C-29:</b> R+O+W
		120–123	<b>C-30:</b> R+O+UV
		124–127	<b>C-31:</b> R+W+UV
		128–131	<b>C-32:</b> G+B+O
		132–135	<b>C-33:</b> G+B+W
		136–139	<b>C-34:</b> G+B+UV
		140–143	<b>C-35:</b> G+O+W
		144–147	<b>C-36:</b> G+O+UV
		148–151	<b>C-37:</b> G+W+UV
		152–155	<b>C-38:</b> B+O+W
		156–159	<b>C-39:</b> B+O+UV
		160–163	<b>C-40:</b> B+W+UV
		164–167	<b>C-41:</b> O+W+UV
		168–171	<b>C-42:</b> R+G+B+O
		172–175	<b>C-43:</b> R+G+B+W
		176–179	<b>C-44:</b> R+G+B+UV
		180–183	<b>C-45:</b> R+G+O+W
		184–187	<b>C-46:</b> R+G+O+UV
		188–191	<b>C-47:</b> R+G+W+UV
		192–195	<b>C-48:</b> R+B+O+W
		196–199	<b>C-49:</b> R+B+O+UV
200–203	<b>C-50:</b> R+B+W+UV		
204–207	<b>C-51:</b> R+O+W+UV		

## 11-Kanalbetrieb (fortgesetzt)

Kanal	Funktion	Wert	Beschreibung
9	Farbvoreinstellungen (Fortsetzung)	208–211	<b>C-52:</b> G+B+O+W
		212–215	<b>C-53:</b> G+B+O+UV
		216–219	<b>C-54:</b> G+B+W+UV
		220–223	<b>C-55:</b> G+O+W+UV
		224–227	<b>C-56:</b> B+O+W+UV
		228–231	<b>C-57:</b> R+G+B+O+W
		232–235	<b>C-58:</b> R+G+B+O+UV
		236–239	<b>C-59:</b> R+G+B+W+UV
		240–243	<b>C-60:</b> R+G+O+W+UV
		244–247	<b>C-61:</b> R+B+O+W+UV
		248–251	<b>C-62:</b> G+B+O+W+UV
		252–255	<b>C-63:</b> R+G+B+O+W+UV
		10	Programme
016–035	Snap 1: R → G → B → W		
036–055	Snap 2: R+G → G+B → B+W → W+R		
056–075	Snap 3: R+G+B → G+B+W → B+W+R → W+R+G		
076–095	Snap 4: R+B → B+G → G+W → W+R		
096–115	Fade 1: R → G → B → W		
116–135	Fade 2: R+G → G+B → B+W → W+R		
136–155	Fade 3: R+G+B → G+B+W → B+W+R → W+R+G		
156–175	Fade 4: R+B → B+G → G+W → W+R		
176–195	Sound 1: R → G → B → W		
196–215	Sound 2: R+G → G+B → B+W → W+R		
216–235	Sound 3: R+G+B → G+B+W → B+W+R → W+R+G		
236–255	Sound 4: R+B → B+G → G+W → W+R		
11	Programmgeschwindigkeit (für Kanal 10 Snap- oder Fade- Programme)		
	Empfindlichkeit: (für Kanal 10 Programme im Modus Sound in Betrieb)	000–255	Niedrig ( <b>000</b> ) bis hoch ( <b>255</b> )

## 8-Kanalbetrieb

Kanal	Funktion	Wert	Beschreibung
1	Dimmer	000–255	Haupt-Dimmer, alle Farben, dunkel (000) bis hell (255)
2	Roter Dimmer	000–255	Roter Dimmer, linear, dunkel (000) bis hell (255)
3	Grüner Dimmer	000–255	Grüner Dimmer, linear, dunkel (000) bis hell (255)
4	Blauer Dimmer	000–255	Blauer Dimmer, linear, dunkel (000) bis hell (255)
5	Oranger Dimmer	000–255	Oranger Dimmer, linear, dunkel (000) bis hell (255)
6	Weißer Dimmer	000–255	Weißer Dimmer, linear, dunkel (000) bis hell (255)
7	Ultravioletter Dimmer	000–255	Ultravioletter Dimmer, linear, dunkel (000) bis hell (255)
8	Stroboskop	000–015	Aus (Keine Funktion)
		016–255	Langsam (016) bis schnell (255)

## 6-Kanalbetrieb

Kanal	Funktion	Wert	Beschreibung
1	Roter Dimmer	000–255	Roter Dimmer, linear, dunkel (000) bis hell (255)
2	Grüner Dimmer	000–255	Grüner Dimmer, linear, dunkel (000) bis hell (255)
3	Blauer Dimmer	000–255	Blauer Dimmer, linear, dunkel (000) bis hell (255)
4	Oranger Dimmer	000–255	Oranger Dimmer, linear, dunkel (000) bis hell (255)
5	Weißer Dimmer	000–255	Weißer Dimmer, linear, dunkel (000) bis hell (255)
6	Ultravioletter Dimmer	000–255	Ultravioletter Dimmer, linear, dunkel (000) bis hell (255)

## Appendix (English)

### Technical Specifications

<b>Light</b>	<b>Type</b>	7 LEDs, 10 W each, 6-color (red, green, blue, white, amber, UV)
	<b>Power</b>	100 W
	<b>Internal Temperature</b>	32–104 °F / 0–40 °C
	<b>Wavelength (UV)</b>	395–405nm
	<b>Illuminance</b>	1150 lux @ 3 m
	<b>Strobe Rate</b>	0.7 t/s (0.7 Hz) – 15 t/s (15 Hz)
	<b>Beam Angle</b>	25°
	<b>Field Angle</b>	39.7°
<b>DMX</b>	<b>Connections</b>	(1) 3-pin input for DMX (1) 3-pin output for DMX
	<b>Channel Profiles</b>	6, 8, 11
<b>Power</b>	<b>Supply</b>	100–220 VAC, 50/60 Hz Automatic voltage selection (internal)
	<b>Connection</b>	Standard IEC
	<b>Linking</b>	100–120V: 6 fixtures maximum 200–220V: 14 fixtures maximum
	<b>Consumption</b>	71 W, 0.64 A @ 110V, 60 Hz 71 W, 0.32 A @ 220V, 50 Hz
<b>Dimensions</b> (width x depth x height)	12.2" x 4.8" x 10.0" 310 x 121 x 255 mm	
<b>Weight</b>	6.6 lbs.	
	3.0 kg	

Specifications are subject to change without notice.

### Trademarks & Licenses

Marq is a trademark of inMusic Brands, Inc., registered in the U.S. and other countries. All other product names, company names, trademarks, or trade names are those of their respective owners.

**marqlighting.com**