

458S

8-channel powered mixer

MANUALE ISTRUZIONI OWNER'S MANUAL BEDIENUNGSANLEITUNG MANUEL D'UTILISATION

Montarbo[®]
made in Italy





Il lampo con la freccia inserito in un triangolo equilatero avvisa l'utilizzatore circa la presenza di "tensione pericolosa", senza isolamento, all'interno dell'apparecchio che potrebbe essere sufficientemente alta da generare il rischio di scossa elettrica. Il punto esclamativo inserito in un triangolo equilatero avvisa l'utilizzatore circa la presenza di importanti istruzioni per l'utilizzo e per la manutenzione del prodotto

ATTENZIONE !

Nell'interesse della propria e della altrui sicurezza, e per non invalidare la garanzia, si raccomanda una attenta lettura di questa sezione prima di adoperare il prodotto.

-Questo apparecchio è stato progettato e costruito per venire utilizzato come mixer amplificato nel contesto tipico di un sistema di amplificazione sonora, e/o di un sistema di registrazione sonora.

L'utilizzo per scopi diversi da questi non è contemplato dal costruttore, ed avviene pertanto sotto la diretta responsabilità dell'utilizzatore.

Per evitare il rischio di incendio e/o di folgorazione:

- Non esporre il prodotto alla pioggia non utilizzarlo in presenza di elevata umidità o vicino all'acqua. Non lasciare penetrare all'interno dell'apparecchio alcun liquido, né alcun oggetto solido. In caso ciò avvenga, scollegare immediatamente l'apparecchio dalla rete elettrica e rivolgersi ad un servizio di assistenza qualificato prima di adoperarlo nuovamente.
- Prima di collegare l'apparecchio alla rete elettrica assicurarsi che la tensione corrisponda a quella indicata sull'apparecchio stesso.
- Collegare questo apparecchio esclusivamente ad una presa di corrente dotata di contatto di terra rispondente alle norme di sicurezza vigenti tramite il cavo di alimentazione in dotazione. Nel caso in cui il cavo necessiti di sostituzione, utilizzare esclusivamente un cavo di identiche caratteristiche.
- Non appoggiare alcun oggetto sul cavo di alimentazione. Non posarlo dove possa costituire intralcio e causare inciampo. Non schiacciarlo, non calpestarlo.
- Installare questo apparecchio prevedendo ampio spazio circostante per un'abbondante circolazione d'aria, necessaria al raffreddamento. Non ostruire le aperture o le prese d'aria presenti sull'apparecchio.
- In caso di sostituzione del fusibile esterno, utilizzare esclusivamente un fusibile di caratteristiche identiche, come riportato sull'apparecchio.
- Prima di effettuare qualsiasi operazione di collegamento, assicurarsi che l'interruttore di accensione dell'apparecchio sia in posizione 'Off'.
- Prima di effettuare qualsiasi spostamento del prodotto già installato o in funzione, rimuovere tutti i cavi di collegamento.
- Per scollegare l'apparecchio dalla rete elettrica, non tirare mai lungo il cavo, ma afferrarlo sempre per il connettore.

ATTENZIONE !

Questo apparecchio non contiene parti interne destinate all'intervento diretto da parte dell'utilizzatore. Per evitare il rischio di incendio e/o folgorazione, non aprirlo. Per qualsiasi intervento di manutenzione o riparazione, rivolgersi a personale altamente qualificato e/o alla Casa costruttrice.

- Nel predisporre l'apparecchio all'utilizzo, assicurarsi che la forma e la portata della superficie di appoggio siano idonee a sostenerlo.

- Per evitare urti riservate come luogo per l'installazione del prodotto un'area protetta inaccessibile a personale non qualificato. Qualora l'apparecchio venga utilizzato in presenza di bambini e animali, si rende necessaria una strettissima sorveglianza.

- Questo prodotto utilizzato insieme a cuffie o a casse acustiche è in grado di generare pressioni acustiche molto elevate, pericolose per la salute del sistema uditivo. Evitarne quindi l'utilizzo ad elevati o fastidiosi livelli acustici.

Non esporre i bambini a forti sorgenti sonore !



The lightning flash with arrowhead symbol within an equilateral triangle, is intended to alert the user to the presence of uninsulated "dangerous voltage" within the product's enclosure, that may be of sufficient magnitude to constitute a risk of electric shock to humans.

The exclamation point within an equilateral triangle, is intended to alert the user to the presence of important operating and maintenance (servicing) instructions.

WARNING !

In order to protect your own and others' safety and to avoid invalidation of the warranty of this product, please read this section carefully before operating this product.

- This product has been designed and manufactured for being operated as powered mixing console in the applications typical of a sound reinforcement system or of a sound recording system. Operation for purposes and in applications other than these has not been covered by the manufacturer in the design of the product, and is therefore to be undertaken at end user's and/or installer's sole risk and responsibility.

To avoid the risk of fire and/or electric shock:

- Never expose this product to rain or moisture, never use it in proximity of water or on a wet surface. Never let any liquid, as well as any object, enter the product. In case, immediately disconnect it from the mains supply and refer to servicing before operating it again.
- Before connecting this product to the mains supply, always make sure that the voltage on the mains outlet corresponds to that stated on the product.
- This product must be connected only to a grounded mains outlet complying to the safety regulations in force via the supplied power cable. In case the power cable needs to be substituted, use exclusively a cable of the same type and characteristics.
- Never place any object on the power cable. Never lay the power cable on a walkway where one could trip over it. Never press or pinch it.
- Never install the product without providing adequate airflow to cool it. Never obstruct the air intake openings on it.
- In case the external fuse needs replacement, substitute it only with one of the same type and rating, as stated on the product.
- Always make sure the On/Off switch is in its 'Off' position before doing any operation on the connections of the product.
- Before attempting to move the product after it has been installed, remove all the connections.
- To disconnect the power cable of this product from the mains supply never pull the cable directly instead, hold the body of the plug firmly and pull it gently from the mains supply outlet.

CAUTION !

This product does not contain user serviceable parts. To prevent fire and/or electrical shock, never remove its cover. Maintenance and servicing must be carried out only by Elettronica Montarbo srl or the official Montarbo Distributor in your State or by qualified personnel specifically authorized by them.

- Before placing the product on a surface of any kind, always make sure that its shape and load rating will safely match the product's size and weight.

- To avoid shocks always reserve a protected area with no access to unqualified personnel as installation site of the product. In case the product is used near children and animals closest supervision is necessary.

- This product in combination with headphones or speakers can generate very high acoustic pressures which are dangerous for the hearing system. Do not operate for a long period of time at a high or uncomfortable volume level.

Never expose children to high sound sources !



Das Blitzsymbol mit Pfeilspitze innerhalb eines gleichschenkeligen Dreiecks warnt Benutzer vor dem Vorhandensein nicht-isolierter "gefährlicher Netzspannungen" im inneren des Produkts die so stark sein können, daß für Menschen die Gefahr eines Stromschlags besteht.

Das Ausrufezeichen innerhalb eines gleichschenkeligen Dreiecks macht Benutzer auf das Vorhandensein wichtiger Betriebs- und Wartungsanleitungen aufmerksam

ACHTUNG !

Im Interesse Ihrer eigenen Sicherheit und der Sicherheit anderer und um die Garantie nicht zu gefährden, sollte der vorliegende Abschnitt vor Gebrauch des Produkts aufmerksam gelesen werden.

- Dieses Gerät wurde für den Gebrauch als Mischverstärker im Rahmen typischer Anwendungen von Lautverstärkungssystemen und/oder Tonaufnahmesystemen konzipiert und konstruiert. Der Gebrauch zu anderen als den genannten Zwecken ist vom Hersteller nicht vorgesehen und erfolgt somit unter direkter Verantwortung des Benutzers/Installateurs. Zur Vermeidung der Gefahr von Bränden und/oder Elektrischen Schlägen:

- Dieses Produkt nicht Regen oder Feuchtigkeit aussetzen und nicht in der Nähe von Wasser gebrauchen. Verhindern, daß in das Gerät Flüssigkeiten oder Gegenstände eindringen. Sollte dies dennoch geschehen, unverzüglich das Gerät vom Stromnetz trennen und vor der erneuten Inbetriebnahme durch einen qualifizierten Servicetechniker überprüfen lassen.
- Vor dem Anschließen des Geräts an das Stromnetz sicherstellen, daß die Netzspannung mit der auf dem Gerät angegebenen Nennspannung übereinstimmt.
- Das Gerät ausschließlich mit dem mitgelieferten Netzkabel an eine Steckdose mit Schutzkontakt anschließen die den geltenden Sicherheitsvorschriften entspricht. Muß das Netzkabel ersetzt werden, aus schließlich ein Netzkabel mit identischen Eigenschaften verwenden.
- Keine Gegenstände auf dem Netzkabel abstellen. Das Netzkabel so verlegen, daß es kein Hindernis darstellt und keine Stolpergefahr besteht. Das Netzkabel nicht quetschen und nicht darauf treten.
- Bei der Installation genug freien Raum um das Gerät lassen, um eine ausreichende Luftzirkulation für die Kühlung zu gewährleisten. Die Lüftungs- und Ausaugöffnungen nicht verdecken.
- Muß die externe Sicherung ausgetauscht werden, ausschließlich eine Sicherung mit identischen Eigenschaften gemäß den Angaben auf dem Gerät verwenden.
- Vor dem Anschließen des Geräts sicherstellen, daß sich der Ein/Aus-Schalter in Schaltstellung 'Off' (AUS) befindet.
- Vor dem Transport des schon installierten oder schon in Betrieb befindlichen Geräts zunächst alle Anschlussleitungen lösen.
- Zum Ausstecken des Netzkabels aus der Steckdose niemals am Netzkabel ziehen, sondern stets den Stecker selbst greifen.

ACHTUNG !

Dieses Gerät enthält keine Teile, bei denen ein direkter Eingriff seitens des Benutzers vorgesehen ist. Das Gerät niemals öffnen, um die Gefahr von Bränden und elektrischen Schlägen zu vermeiden. Für Wartungs- und Reparatureingriffe stets Elettronica Montarbo srl oder den für Ihr Land zuständigen Importeur oder einen vom Importeur autorisierten Fachmann zu Rate ziehen.

- Beim Aufstellen des Geräts sicherstellen, daß Art und Tragfähigkeit der Standfläche für das Gerät geeignet sind.

- Zur Vermeidung von Stößen das Gerät nur an einem geschützten und Unbefugten nicht zugänglichen Ort aufstellen. Wenn das Gerät in Gegenwart von Kindern oder Haustieren betrieben wird, ist eine strikte Überwachung erforderlich.

- Der Betrieb des Gerätes mit Kopfhörern oder Lautsprechern kann sehr hohe Schalldrücke erzeugen, die zu Gehörschäden führen können. Vermeiden Sie daher das Gerät über lange Zeit mit zu hoher oder unerträglicher Lautstärke benutzen.

Niemals Kinder starken Schallemissionen aussetzen !



Le symbole représentant un éclair se terminant par une flèche dans un triangle équilatéral indique la présence dans le boîtier d'un "voltage dangereux" non isolé, suffisamment important pour constituer un risque d'électrocution.

Le symbole représentant un point d'exclamation dans un triangle équilatéral renvoie l'utilisateur à des instructions importantes relatives au fonctionnement et à l'entretien de l'appareil.

ATTENTION !

Dans l'intérêt de la sécurité personnelle et des tiers, et pour ne pas invalider la garantie, nous recommandons de lire attentivement ces recommandations avant d'utiliser le produit.

- Cet appareil a été conçu et construit pour être utilisé en tant que table de mixage amplifiée dans le contexte typique d'un système d'amplification sonore et/ou d'un système d'enregistrement sonore. L'utilisation pour des objectifs différents de ceux-ci n'est pas contemplée par le constructeur et s'effectue par conséquent sous la responsabilité directe de l'utilisateur/installateur.

Pour éviter le risque d'incendie et/ou d'électrocution:

- Ne pas exposer le produit à la pluie, ne pas l'utiliser en présence d'humidité élevée ou près de l'eau. Ne pas laisser pénétrer de liquide à l'intérieur de l'appareil, ni aucun autre objet solide.
- Dans le cas contraire déconnecter immédiatement l'appareil du réseau électrique et s'adresser à un service d'assistance qualifié avant de le réutiliser.
- Avant de relier l'appareil au réseau électrique, s'assurer que la tension corresponde à celle indiquée sur l'appareil.
- Relier cet appareil exclusivement à une prise de courant dotée de contact de terre répondant aux normes de sécurité en vigueur au moyen du câble d'alimentation en dotation. Au cas où le câble devrait être remplacé, utiliser exclusivement un câble possédant les mêmes caractéristiques.
- Ne poser aucun objet sur le câble d'alimentation. Ne pas le positionner dans des lieux où il pourrait entraver les déplacements ou provoquer des chutes. Ne pas l'écraser ni le piétiner.
- Installer cet appareil en prévoyant un espace suffisamment grand autour pour la circulation de l'air nécessaire au refroidissement. Ne pas obstruer les ouvertures ou les prises d'air présentes sur l'appareil.
- En cas de remplacement du fusible extérieur, utiliser exclusivement un fusible de caractéristiques identiques, comme indiqué sur l'appareil.
- Avant d'effectuer toute opération de branchement, s'assurer que l'interrupteur d'allumage de l'appareil soit en position 'Off' (éteint).
- Avant d'effectuer tout déplacement du produit déjà installé ou en service, enlever tous les câbles de branchement.
- Pour déconnecter l'appareil du réseau électrique, ne jamais tirer le câble mais le saisir par le connecteur.

ATTENTION !

Cet appareil ne contient pas de pièces intérieures destinées à l'intervention directe de la part de l'utilisateur. Pour éviter le risque d'incendie et/ou d'électrocution, ne pas l'ouvrir.

Pour toute intervention d'entretien ou de réparation, s'adresser à Elettronica Montarbo srl ou au distributeur de votre état ou à un personnel hautement qualifié, spécifiquement signalé par l'importateur.

- Au moment de la prédisposition de l'appareil à l'utilisation, s'assurer que la forme et la capacité de la surface d'appui soient appropriées.

- Pour éviter les chocs utiliser pour l'installation du produit un lieu sûr comme une zone protégée d'accès interdit au personnel non qualifié. Au cas où l'appareil serait utilisé en présence d'enfants et d'animaux, une surveillance étroite est nécessaire.

- Cet appareil utilisé avec des écouteurs ou des baffles est en mesure de générer des pressions acoustiques très élevées, dangereuses pour la santé du système auditif. Par conséquent, éviter de l'utiliser longtemps à des niveaux acoustiques élevés.

Ne pas exposer les enfants à des sources sonores élevées !

458S 8-CHANNEL POWERED MIXER

MANUALE D'USO

- Ingressi Micro (bilanciati) e Linea
- Eco/Alone Digitale (conversione a 24 bit / chip originale Montarbo)
- Equalizzatore Grafico a 9 bande
- praticissimo per il trasporto e di semplice utilizzazione

INDICE: Pagina

- 4-5 Fig.1: pannello frontale e posteriore
- 6 Sezione eco
- 7 Importante !
- 8 Equalizzatore grafico

COLLEGAMENTI

- 9 Fig.2: uscita amplificatore (collegamento casse)
- 10 Fig. 3: uscita monitor
- 10 Fig. 4: presa di uscita 'master pre-out'
- 11 Fig. 5: prese 'send & return'
- 11 Fig. 6: ingresso 'aux'
- 12 Fig. 7: presa 'tape' (collegamento registratore)
- 13 Dati tecnici

CONTENUTO DELL'IMBALLO

- ▶ Mixer a 8 canali 458S
- ▶ Cavo di alimentazione
- ▶ Manuale istruzioni
- ▶ Certificato di garanzia
- ▶ Dichiarazione di conformità CE

OWNER'S MANUAL

- Micro (balanced) and line inputs
- Digital Echo/Halo (24-bit A/D to D/A conversion / Montarbo custom chip)
- 9 band-Graphic Equalizer
- extremely portable and easy to use

TABLE OF CONTENTS: Page

- 4-5 Fig. 1: front and rear panels
- 6 Echo section
- 7 Important !
- 8 Graphic equalizer

CONNECTIONS

- 9 Fig. 2: amplifier output (speakers connection)
- 10 Fig. 3: monitor output
- 10 Fig. 4: 'master pre-out' output
- 11 Fig. 5: 'send & return'
- 11 Fig. 6: 'aux' input
- 12 Fig. 7: 'tape' socket (hooking up a tape recorder)
- 13 Specifications

PACKAGE CONTENTS

- ▶ 8-channel mixer 458S
- ▶ Power supply cable
- ▶ Owner's manual
- ▶ Warranty certificate
- ▶ CE declaration of conformity

BEDIENUNGS-ANLEITUNG

- Eingänge für symmetrische Mikrophone und Line
- Digital-Echo/Hall (24 Bit-Montarbo custom chip für A/D-D/A Auflösung)
- 9-Band -Graphik-Equalizer
- Leicht transportierbar, äusserst einfach zu bedienen

INHALTSVERZEICHNIS: Seite

- 4-5 Fig. 1: Vorder-und-Hinter-Ansicht
- 6 Echo-Teil
- 7 Wichtig !
- 8 Der graphische Equalizer

ANSCHLUßBEISPIELE

- 9 Fig.2: Verstärker-Ausgang (Anschluß von Boxen)
- 10 Fig. 3: Monitor-Ausgang
- 10 Fig. 4: 'master pre-out' Ausgang
- 11 Fig. 5: 'send & return'
- 11 Fig. 6: 'aux' Eingang
- 12 Fig. 7: 'tape' Buchse (Tonband-Anschluß)
- 13 Technische Daten

PACKUNGSINHALT

- ▶ 8-Kanal-Mischer 458S
- ▶ Netzkabel
- ▶ Bedienungsanleitung
- ▶ Garantiebescheinigung
- ▶ EG-Konformitätserklärung

MANUEL D'ISTRUCTIONS

- Entrées micros (balancées) et ligne
- Echo/Halo digital (conversion a 24 bits)
- Egaliseur graphique à 9 bandes
- Transport très pratique

INDEX: Page

- 4-5 Fig. 1: face avant et face arriere
- 6 Section echo
- 7 Important!
- 8 Egaliseur graphique

EXEMPLES DERACCORDEMENTS

- 9 Fig.2: sortie amplificateur (raccordement d'enceintes)
- 10 Fig. 3: sortie monitor
- 10 Fig. 4: sortie 'master pre-out'
- 11 Fig. 5: 'send & return'
- 11 Fig. 6: entrée 'aux'
- 12 Fig. 7: prise 'tape' (Raccordement à un magnétophone stéréo)
- 13 Données techniques

CONTENU DE L'EMBALLAGE

- ▶ Table de mixage 8 canaux 458S
- ▶ Câble d'alimentation
- ▶ Manuel d'instructions
- ▶ Certificat de garantie
- ▶ Declaration de conformité CE



FIG. 1 - FRONT & REAR PANELS

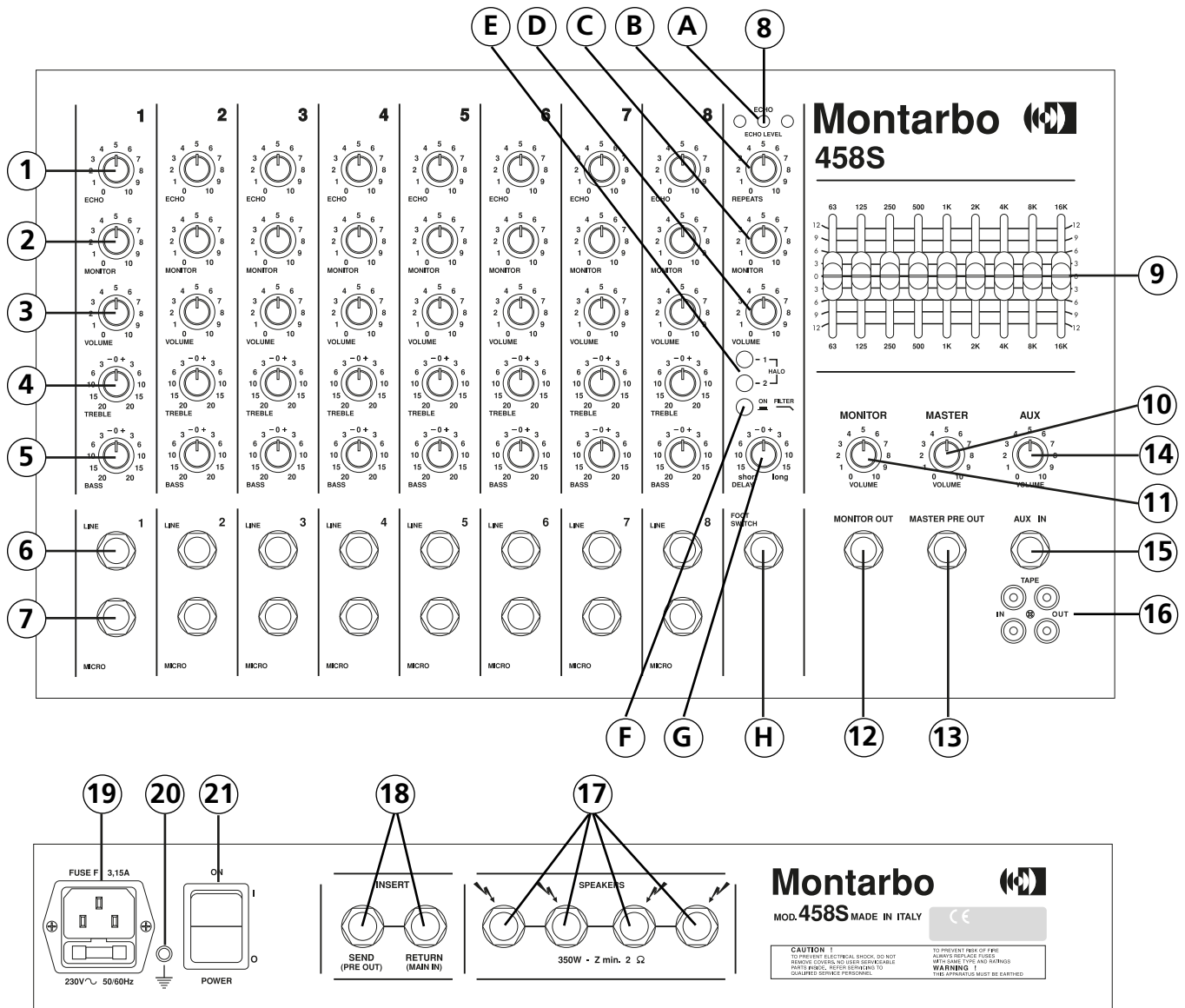

Collegamento all'ingresso microfonico bilanciato Jack
 Connection to the balanced Jack microphone input
 Anschluß an den symmetrischen Mikrophon-Klinken-Eingang
 Branchement à l'entrée micro jack symétrique

Collegamento all'ingresso microfonico bilanciato XLR
 Connection to the balanced XLR microphone input
 Anschluß an den symmetrischen Mikrophon-XLR-Eingang
 Branchement à l'entrée micro XLR symétrique

Le prese XLR sugli ingressi micro sono disponibili a richiesta
 XLR sockets on micro inputs are available on request
 Auf Wunsch kann Gerät mit XLR-Steckern and den Mikrophon-Eingängen geliefert werden.
 Prises XLR pour les entrées micro sont disponibles sur demande

Collegamento all'ingresso linea sbilanciato Jack
 Connection to the ubalanced jack line input
 Anschluß an den asymmetrischen Line-Klinken-Eingang
 Branchement à l'entrée ligne jack asymétrique

FRONT & REAR PANELS

PANNELLO FRONTALE

- 1** Volume MANDATA ECO. Permette di regolare la quantità di effetto (Echo/Alone digitale incorporato) da aggiungere al segnale di ingresso di quel canale. Dipende dai controlli di tono, indipendente dal volume.
- 2** Volume MANDATA MONITOR. Permette di regolare il livello del segnale del canale nell'uscita miscelata monitor. Dipende dai controlli di tono del canale, indipendente dal volume.
- 3** VOLUME del canale.
- 4** Controllo toni ALTI. Regola la quantità di accentuazione o attenuazione delle frequenze alte. Girando la manopola in senso orario aumentano i toni alti, in senso antiorario diminuiscono.
- 5** Controllo toni BASSI. Regola la quantità di accentuazione o attenuazione delle frequenze basse. Girando la manopola in senso orario aumentano i toni bassi, in senso antiorario diminuiscono.
- 6** Ingresso LINEA sbilanciato (per strumenti, microfoni ad alta impedenza ecc..).
- 7** Ingresso MICRO bilanciato (per microfoni a bassa impedenza)
- 8** SEZIONE ECO - Vedi pag. 6.

SEZIONE MASTER

- 9** EQUALIZZATORE grafico a 9 bande - Vedi pag. 8.
- 10** Volume MASTER. Regola la potenza di uscita totale dell'amplificatore.
- 11** Volume MONITOR. Regola il volume dell'uscita Monitor.
- 12** Presa Jack uscita MONITOR (pre-amplificata), per collegare monitor amplificati o finali di potenza. Vedi fig. 3.
- 13** Presa Jack uscita MASTER (pre-amplificata), per collegare casse acustiche amplificate o finali di potenza. Vedi fig. 4.
- 14** Controllo di volume per l'ingresso AUX (ausiliario) e per le prese TAPE in.
- 15** Ingresso AUSILIARIO (livello max. -10dB). Permette il collegamento di qualsiasi tipo di sorgente sonora come ad esempio un mixer ausiliario, un microfono ecc..... Vedi fig. 6.
- 16** Prese PIN ingresso/uscita per il collegamento di un registratore stereo - Vedi fig. 7.
- 17** Quattro prese jack di USCITA dell'amplificatore incorporato. L'impedenza di carico minima è di 2 ohm. Ciò vi consente di collegare 2 o 4 casse da 8 ohm - Vedi fig. 2.
- 18** Prese SEND (Pre-out) e RETURN (Main-in). Permettono il collegamento di un effetto esterno - Vedi fig. 5.
- 19** Presa di rete a vaschetta con fusibile incorporato.
- 20** Presa di terra.
- 21** Interruttore di rete.

FRONT PANEL

- 1** ECHO SEND volume. Determines how much effect signal from the internal effect (Digital Echo/Halo) is added to the input signal of the channel (Pre volume/post tone control).
- 2** MONITOR SEND volume. Sets the level of that input channel in the monitor mixed output (Pre volume / post tone controls).
- 3** Channel VOLUME.
- 4** TREBLE tone control - adjusts the amount of boost or cut in the high frequency range. Turning the control clockwise, increases the amount of treble, counter-clockwise decreases it.
- 5** BASS tone control - adjusts the amount of boost or cut in the bass frequency range. Turning the control clockwise, increases the amount of bass, counter-clockwise decreases it.
- 6** Unbalanced LINE input (for instruments, high impedance microphones etc..).
- 7** Balanced MICRO input (for low impedance microphones).
- 8** ECHO SECTION - See page 6.

MASTER SECTION

- 9** 9-band graphic EQUALIZER. See page 8.
- 10** MASTER volume. It adjusts the total power output of the amplifier.
- 11** MONITOR volume. It adjusts the Monitor output.
- 12** MONITOR output (preamp.) jack socket for connection to powered stage monitors or power units. See fig. 3.
- 13** MASTER output jack socket for connection to powered PA speaker enclosures (up to 10, parallel connected) - See fig. 4.
- 14** Volume control for the AUXILIARY input and for the TAPE in.
- 15** AUXILIARY input (max. input level -10 dB) allows connection of any sound source, such as a microphone, an auxiliary mixer etc, having a suitable output level. See fig. 6
- 16** PIN in / out sockets for connection of a stereo tape recorder. See fig. 7
- 17** 4 jack sockets for the OUTPUT of the internal power amplifier. The minimum impedance is 2 ohms. This allows you to connect 2 or 4 8-ohms speaker enclosures. See fig. 2.
- 18** SEND (Pre-out)/ RETURN (Main-in) sockets. They allow connection of an external effect device. See fig. 5.
- 19** I.E.C. power supply socket and mains fuse.
- 20** Ground socket.
- 21** Mains power switch.

VORDERSEITE

- 1** ECHO-SEND-Regler: er reguliert den Effektanteil pro-Kanal des eingebauten Echo-Halls. Er liegt hinter den Ton-Reglern und vor der Lautstärke des Kanals.
- 2** MONITOR-SEND-Regler: reguliert den Signal-Pegel, der den Monitoren zugeführt wird. Er liegt hinter den Ton-Reglern und vor der Lautstärke des Kanals.
- 3** Kanal-LAUTSTÄRKE-Regler.
- 4** HÖHEN-Regler: regelt den Anteil der hohen Frequenzen. Durch Drehen des Knopfes nach rechts verstärken sich die Höhen, durch Drehen nach links schwächen sich diese ab.
- 5** BASS-Regler: regelt die tiefen Frequenzen. Durch Rechts drehen des Knopfes werden die Bässe angehoben, nach links abgesenkt.
- 6** Asymmetrischer LINE Eingang für Instrumente oder hochohmige Mikrophone.
- 7** Symmetrischer MICRO Eingang für niederohmige Mikrophone.
- 8** ECHO -Teil - Siehe Seite 6.

MASTER-TEIL

- 9** 9-bandiger Graphik-EQUALIZER. Siehe Seite 8.
- 10** SUMMEN-Lautstärke-Regler: regelt die Leistung des Verstärkers.
- 11** MONITOR-Summen-Regler: bestimmt die Lautstärke des Monitor-Ausgangs.
- 12** MONITOR-Ausgangs buchse (Vorverstärker): zum Anschließen von aktiven Monitoren oder Endstufen. Siehe Abb. 3.
- 13** LINE-Ausgangsbuchse (Vorverstärker): zum Anschließen von aktiven Lautsprecher-Boxen oder Endstufen (bis zu 10 Stück parallel). Siehe Abb. 4.
- 14** Lautstärke-Regler für den AUX-Eingang und für die Tape In Buchsen.
- 15** AUX-Eingang (max. Pegel -10 dB): ermöglicht den Anschluß jeder Art von Tonquellen wie z.B. einem Sub-Mixer, einem Mikrophon etc.... Siehe Abb. 6.
- 16** CHINCH-Buchsen für den Anschluß eines Stereo Tonband gerätes. Siehe Abb. 7.
- 17** 4 Klinkenbuchsen für den Endstufen-AUSGANG. Die Mindest-Impedanz beträgt 2 Ohm. Zum Anschließen von z.B 2 oder 4 Lautsprecher-Boxen an 8-Ohm. Siehe Abb. 2.
- 18** Send (Pre-Out) / Return (Main-In)-Buchsen: sie ermöglichen den Anschluß eines externen Effekt-Gerätes. Siehe Abb. 5.
- 19** Euro-Netzstecker mit eingebauter Sicherung.
- 20** Erdungsbuchse.
- 21** Netzschalter.

PANNEAU FRONTAL

- 1** Volume DEPART ECHO. Permet de régler la quantité d'effet (Echo/Halo incorporé) à ajouter au signal d'entrée de la voie (avant volume / après contrôles de tonalité)
- 2** Volume DEPART MONITOR (avant volume/après contrôles de tonalité). Réglent le niveau du signal de la voie sur la sortie monitor.
- 3** VOLUME de la VOIE.
- 4** TREBLE: règle la quantité d'accentuation ou d'atténuation des fréquences aigües. En tournant le bouton dans le sens des aiguilles d'une montre les tonalités aigües augmentent, dans le sens contraire elles diminuent.
- 5** BASS règle la quantité d'accentuation ou d'atténuation des fréquences graves. En tournant le bouton dans le sens des aiguilles d'une montre les tonalités graves augmentent, dans le sens contraire elles diminuent.
- 6** Entrée LIGNE asymétrique de la voie, peut être utilisée comme retour d'effet extérieur.
- 7** Entrée MICRO symétrique (pour micros à basse impédance).
- 8** SECTION ECHO - Voir page 6.

SECTION SORTIE

- 9** EGALISEUR graphique 9-bandes. Voir page 8.
- 10** Volume MASTER. Règle la puissance de sortie totale de l'amplificateur.
- 11** Volume MONITOR. Règle le volume de la sortie Monitor.
- 12** Prise Jack sortie MONITOR, (preamplifiée), pour raccorder des monitors amplifiés ou amplificateurs de puissance - Voir fig. 3.
- 13** Prise Jack sortie MASTER (preamplifiée), pour raccorder des enceintes acoustiques amplifiées ou amplificateurs de puissance - Voir fig. 4
- 14** Contrôle de volume pour l'entrée AUX, (auxiliaire) et pour les prises TAPE in.
- 15** Entrée AUXILIAIRE (Niveau max -10dB). Permet le raccordement de n'importe quel genre de source sonore comme, par exemple, un mixeur auxiliaire, un microphone, etc... - voir fig. 6.
- 16** Prises PIN entrée/sortie pour le raccordement d'un magnétophone stereo - Voir fig. 7.
- 17** Quatre prises Jack de SORTIE de l'amplificateur incorporé. L'impédance de charge minimum est de 2 ohms. Ceci vous permet de raccorder jusqu'à quatre enceintes de 8 ohms ou deux de 8 ohms - voir fig. 2.
- 18** Prise SEND (Pre-out)/ RETURN (Main-in). Permettent le raccordement d'un effet extérieur - voir fig. 5.
- 19** Prise de réseau avec fusible incorporé.
- 20** Prise de terre.
- 21** Interrupteur de réseau.

ECHO SECTION

SEZIONE ECO

L'Eco Digitale incorporato utilizza un chip originale Montarbo a 24 bit per la conversione A/D-D/A.

Grazie alle sofisticate tecnologie circuitali di cui esso dispone, è in grado di produrre effetti di ECO e ALONE con bassissimo rumore e notevole gamma dinamica.

A 3 indicatori LED consentono il controllo visivo del segnale di ingresso all'eco per evitare distorsioni:

- **il primo** (da sinistra) si accende premendo uno dei due pulsanti di preselezione ritardo,

- **il secondo** indica la presenza di segnale,

- **il terzo** (rosso) è l'indicatore di picco. Continuamente acceso indica sovraccarico di segnale; quando lampeggia leggermente la regolazione è normale.

B Controllo RIPETIZIONI. Regola la durata dell'effetto.

C Volume MANDATA MONITOR (dipende dal volume eco). Permette di regolare il livello del segnale eco nell'uscita monitor.

D Controllo di VOLUME.

E Due pulsanti permettono di selezionare i due ritardi separati.

- premendoli entrambi si ottiene l'effetto 'ALONE/RIVERBERO'.

F FILTRO PASSA-BASSO.

Premendo questo pulsante si attiva il filtro che attenua le frequenze al di sopra dei 3000Hz.

G Controllo continuo del RITARDO.

H Presa jack per il comando a pedale dell'eco.

N.B.: Tanti sono gli effetti ottenibili e diverse le esigenze di ogni singolo utilizzatore. Sarebbe perciò impossibile (ed anche limitativo!) indicare tutti gli effetti particolari.

Iniziate con le regolazioni sotto indicate per familiarizzare con il vostro eco digitale. È talmente semplice da utilizzare che sarete presto in grado di creare i 'vostri' effetti.

- Portare il volume dell'eco alla posizione centrale.

- Scegliere il ritardo premendo uno dei due pulsanti di preselezione ritardo. Premendoli entrambi si ottiene l'effetto 'Alone' (riverbero).

- Regolare il ritardo prescelto con il comando DELAY e la durata dell'effetto per mezzo del comando REPEATS.

- Regolare i volumi di mandata Eco nei canali dove si voglia avere l'effetto. Per una regolazione ottimale controllare il LED rosso. Quando lampeggia leggermente è normale. Se continuamente acceso indica sovraccarico di picco ed è opportuno ridurre il volume della mandata eco nei singoli canali.

ECHO SECTION

The internal Digital Delay, utilizing a 24-bit Montarbo custom chip for A/D-D/A conversion, produces ECHO and HALO effects with very low noise and a wide dynamic range.

A 3 LED indicators allow visual control of the signal to avoid distortion.

- **the first** (from the left) lights when one of the two delay preset buttons is pushed.

- **the second** indicates signal presence

- **the third** (red) is the PEAK indicator. If it is ON continuously it indicates signal overload. Occasional blinking is normal.

B REPEATS control.

C MONITOR SEND volume (Post echo volume). Adjusts the quantity of echo signal in the monitor mixed output.

D Echo VOLUME control.

E TWO separate echo delays.

- simultaneous pushing of both of them produces the 'HALO/REVERB' effect.

F LOW-PASS FILTER pushbutton, (pushed = on). This button allows to cut the frequencies above 3000Hz.

G Continuous DELAY control.

H Jack socket for echo footswitch.

+ **NOTE:** so many are the possible sounds and so different the individual needs that all specific effects can not be indicated here.

Start with the settings indicated below to familiarize with the controls of your digital delay. It is so easy to use that you will soon be able to create your 'own' sounds.

- Turn the volume control to the middle position.

- Select one of the two echo delays, by pushing one of the two buttons, or the 'Halo' (reverb) effect by pushing both of them.

- Use the DELAY control to adjust the delay time and the REPEATS control to set the effect duration.

- Adjust 'echo send' volumes in the channels where echo is needed. For proper adjusting check the red LED indicator. Occasional blinking is normal. If it is on continuously it indicates signal overload and it is necessary to reduce echo send volumes on individual channels.

ECHO-TEIL

Das eingebaute Digital-Echo, beinhaltet ein 24-bit Montarbo custom chip und erzeugt Echo- und Hall-Effekte bei niedrigstem Geräuschpegel und breitem Frequenz-Spektrum.

A 3 LEDs ermöglichen die optische Kontrolle des Echo-Eingangssignals, um Verzerrungen zu vermeiden:

- **das erste** (von links) leuchtet beim Drücken einer der beiden Echo-Vorwahltasten auf,

- **das zweite** zeigt an, daß ein Signal anliegt,

- **das dritte** (rote Taste) ist die Übersteuerungsanzeige.

Ununterbrochenes Aufleuchten zeigt Übersteuerung an, gelegentliches Aufleuchten ist normal.

B HALLDAUER-Regler: bestimmt die Effekt-Länge.

C MONITOR-SEND-Regler (liegt hinter dem Echo-Regler): ermöglicht die Einstellung des Echo-Teils am Monitor-Ausgang.

D Echo-STÄRKE-Regler.

E Durch wahlweise drücken dieser Tasten können ZWEI Echo/Hallzeiten gewählt werden: $1 = 200 \div 600\text{ms}$ / $2 = 130 \div 400\text{ms}$

- werden beide Tasten gleichzeitig gedrückt, wird ein NACHHALL-Effekt (HALO) erzeugt.

F HÖHEN-FILTER-TASTE: durch Drücken dieser Taste werden die Echo-Frequenzen über 3000Hz abgeschnitten.

G DELAY-Regler zur Einstellung der Einzelecho-Abstände.

H Klinkenbuchse für den Echo-Fuß-Schalter.

N.B.: Die Effektmöglichkeiten des integrierten Echo/Hallgeräts sind so zahlreich, daß sie an dieser Stelle nicht detailliert aufgeführt werden können. Beginnen Sie einfach mit den nachfolgend beschriebenen Grundeinstellung und finden Sie dadurch zu den von Ihnen gewünschten Einstellungen. Sie werden sicher bald zu Ihren eigenen Klängen finden.

- Den Echo-Stärke-Regler in Mittelstellung bringen.

- Echo-Abstand durch Drücken einer der beiden Tasten festlegen. *Das Drücken beider Tasten ergibt Hall-Effekt.

- Verzögerungszeit und Nachhall-Dauer einstellen.

- Die Echo-Send-Regler bei den Kanälen, bei denen Echo gewünscht wird, einstellen. Achten Sie auf die rote LED-Anzeige im Echoteil: Flackern zeigt normale Aussteuerung an; ununterbrochenes Aufleuchten zeigt Übersteuerung.

- Es empfiehlt sich dann, die Echo-Send-Regler der einzelnen Kanäle zurückzudrehen.

SECTION ECHO

L'écho digital incorporé (avec puce original Montarbo à 24 bits) est le fruit de technologies de circuit sophistiquées et peut produire des effets d'ECHO / HALO de bruit très faible et de remarquable gamme dynamique.

A Trois indicateurs LED permettent le contrôle visuel du signal en entrée à l'écho pour éviter distorsion:

- **le premier** (à partir de la gauche) s'allume si l'on pousse une des deux touches de pré-sélection retard,

- **le deuxième** indique la présence du signal,

- **le troisième** (rouge) est l'indicateur PEAK. Il est allumé de façon fixe cela indique la surcharge du signal; il clignote légèrement quand le réglage est normal.

B Contrôle REPETITION. Régle la durée de l'effet.

C Volume DEPART MONITOR (dépend du volume écho).

Permet de régler le niveau du signal écho à la sortie Monitor.

D Contrôle de VOLUME.

E Deux touches permettent de sélectionner les DEUX retard séparés.

- En les poussant toutes les deux simultanément, on obtient l'effet HALO/REVERB.

F FILTRE LOW-PASS. En poussant sur cette touche, on active le filtre qui atténue les fréquences au dessus de 3000Hz.

G Contrôle continu du RETARD.

H Prise pour la commande à pédale de l'écho.

N.B.: Les effets que l'on peut obtenir sont vraiment nombreux et les exigences de chaque usager également. Il serait donc impossible (et même limitatif) d'indiquer tous les effets particuliers. Commencez donc par les réglages indiqués ci-dessous pour vous familiariser avec votre écho digital. Il est tellement simple à utiliser que vous serez vite capables de créer 'vos' propres effets.

- Porter le volume de l'écho en position centrale.

- Choisir le retard en poussant une des deux touches de présélection retard. En les poussant toutes les deux, on obtient l'effet 'HALO' (réverbère)

- Régler le retard choisit au paravant par le moyen de la commande de DELAY et la durée de l'effet par le moyen de REPEATS.

- Régler les volumes de départ Echo pour les canaux où l'on désire l'effet. Pour un réglage optimal, contrôler l'indicateur LED rouge sur la section Echo. Un léger clignotement est normal. Allumé de façon fixe, il indique une surcharge de PEAK et il est alors fortement conseillé de réduire le volume du départ écho pour chaque canal.

IMPORTANT !

AVVERTENZE

- Evitare fonti di calore.
- Mai esporre l'apparecchio a pioggia o umidità.
- Utilizzare cavi SCHEMATI di elevata qualità per i collegamenti agli ingressi, alle prese Send/Return e Tape, ed all'ingresso AUX.
- Per il collegamento delle CASSE ACUSTICHE all'uscita dell'amplificatore incorporato, utilizzare sempre i cavi forniti con le casse e comunque cavi NON SCHEMATI, di adeguata sezione (tutte le nostre casse vengono fornite complete di cavi adeguati)
- Per il collegamento di CASSE acustiche AMPLIFICATE o finali di potenza alle uscite 'monitor' e 'master pre-out', utilizzare sempre cavi SCHEMATI di elevata qualità (tutte le ns. casse vengono fornite complete di cavi adeguati).
- Collegamento alla rete:
 - Utilizzare il cavo di alimentazione a tre poli di corredo.
 - Collegarlo ad una presa di corrente dotata di contatto di terra.
 - Accertarsi che la tensione di rete corrisponda a quella indicata sull'apparecchio.
- Assicurarsi sempre che il volume del canale o il volume master siano abbassati prima di inserire o disinserire microfoni e strumenti.

COLLEGAMENTI e REGOLAZIONI INIZIALI

- Collegare le casse acustiche alle prese di uscita.
- Collegare i microfoni e gli strumenti.
- *Prima di accendere l'apparecchio, mettere tutti i volumi al minimo ed i cursori dell'equalizzatore a zero (in posizione centrale).
- Accendere l'apparecchio.
- Portare i controlli di tono in posizione centrale, le mandate monitor e le mandate eco al minimo.
- Portare i volumi master, monitor ed il volume dell'eco in posizione centrale.
- Un canale per volta, alzare il volume fino alla posizione centrale e regolare i toni fino ad ottenere l'equalizzazione ed il volume desiderati.
- Agire sull'equalizzatore per ottimizzare il suono in base alle diverse condizioni acustiche ambientali.
- Regolare la mandata monitor di ogni canale ed il controllo monitor master fino ad ottenere la miscelazione voluta.

PRECAUTIONS

- Avoid heat sources.
- Never expose the unit to moisture or rain.
- Use high quality SHIELDED cables for your connections to the Micro and Line inputs, to the Send/Return and Tape sockets and to the AUX input.
- When connecting the SPEAKERS to the amplifier output, always use the cables supplied with the speakers or high quality cables (UNSHIELDED/heavy gauge) and plugs (all our enclosures come equipped with suitable cables).
- Always use high quality SHIELDED cables for connecting powered speakers or power units to the 'master pre-out' and 'monitor out' sockets (all our enclosures come equipped with suitable cables).
- Power supply connection:
 - Use the three wire power cord supplied.
 - Always connect to a grounded outlet.
 - Check that mains voltage corresponds to the voltage indicated on the panel.
- Always make sure that the channel volume or the master volume are down before plugging or unplugging microphones and instruments.

PRELIMINARY CONNECTIONS and SETTINGS

- Plug the speakers into the output jack sockets.
- Connect microphones and instruments. Before turning the system on, set the channel volume controls and the master volume control to their lowest settings and the equalizer's controls to the '0' mark (centered).
- Turn the unit on.
- Turn the tone controls to the middle position, and the monitor and echo sends anti-clockwise to their lowest settings.
- Turn the master volume control, the monitor master control and the echo volume control to the middle position.
- One channel at a time, adjust the volume control to the middle position and adjust tones according to your requirement.
- Use the graphic equalizer to optimize the sound for the different acoustic environments.
- Adjust the monitor send control of each channel and the monitor master control until you have the required mix .

VORSICHTSMAßNAHMEN

- Wärmequellen meiden.
- Das Gerät nie dem Regen oder der Feuchtigkeit aussetzen.
- Nur ABGESCHIRMTE Qualitätskabel für den Anschluß an Mikrofon-u. Line Eingänge sowie an die Send- und Tape-Buchsen verwenden.
- Zum Anschließen der LAUTSPRECHER-BOXEN an die eingebauten Verstärker immer die mitgelieferten Kabel oder UNGESCHIRMTE Qualitätskabel benutzen.
- Zum Anschließen von AKTIV-Lautsprecher-Boxen oder von Endstufen an die 'Master pre-out' und 'Monitor out'-Buchsen immer nur ABGESCHIRMTE Qualitätskabel benutzen.
- Euro-Stecker-Anschluß:
 - Verwenden Sie nur das dem Gerät beiliegende 3-poligen Euro-Netzka- bel, da es geerdet ist.
 - Überprüfen Sie, ob die verwendete Netzdose geerdet ist und ob die Netzspannung der am Gerät aufgedruckten entspricht.
- Darauf achten, daß die Kanal- und Master-Lautstärken vor dem Anschließen bzw. Ausstecken von Instrumenten immer auf 0 stehen.

DAS ANSCHLIESSEN und EINSTELLEN DER ANLAGE

- Die Lautsprecher-Boxen an die Ausgangs-Buchsen anschließen.
- Mikrophone und Instrumente anschließen. Vor dem Einschalten des Gerätes alle Lautstärke-Regler auf die niedrigste Stellung bringen und die Equalizer Schieberegler auf 0dB Mitte stellen.
- Das Gerät einschalten.
- Die Ton-Regler in Mittelstellung, Monitor-Send- und Echo-Send-Regler auf die niedrigste Stellung bringen.
- Lautstärke-Summen-Regler und Monitor-Summen-Regler sowie Echo-Stärke-Regler in Mittelstellung bringen.
- Nacheinander jede Kanal-Lautstärke-Regler und Ton-Regler je nach Wunsch aufdrehen.
- Nach Einstellen aller Kanäle die Anlage per Equalizer an den Raum anpassen.
- Monitor-Send-Regler aller Kanäle und Monitor-Summen-Regler nach Wunsch einstellen.

AVIS

- Eviter les sources de chaleur.
- Ne jamais exposer l'appareil à la pluie ou à l'humidité.
- Utiliser des câbles PROTEGES de haute qualité pour les raccordements: aux entrées micro et ligne, aux prises Send et Tape.
- Pour le raccordement d'ENCEINTES ACOUSTIQUES aux sorties de l'amplificateur, utiliser toujours des câbles NON PROTEGES de section appropriée et de haute qualité (toutes nos enceintes sont fournies avec les câbles appropriés).
- Pour le raccordement de MONITORS AMPLIFIES, de BAFFLES AMPLIFIES ou d'amplificateurs de puissance aux sorties 'master pre-out' und 'monitor out' - utiliser toujours des câbles PROTEGES et de haute qualité (toutes nos enceintes sont fournies avec les câbles appropriés).
- Raccordement au réseau:
 - Utiliser le câble d'alimentation à trois pôles livré avec l'appareil.
 - Le raccorder à une prise de courant dotée d'un contact de terre.
 - S'assurer que la tension du réseau corresponde à celle qui est indiquée sur le panneau.
- S'assurer que le volume du canal ou le volume Master soient au minimum avant de brancher ou de débrancher les micros ou instruments.

RACCORDEMENTS et REGLAGES INITIAUX

- Raccorder les enceintes acoustiques aux prises de sortie de l'amplificateur.
- Raccorder les microphones et les instruments.
- Mettre tous les volumes au minimum avant d'allumer l'appareil.
- Allumer l'appareil.
- Porter les contrôles de tonalité en position centrale, les contrôles des départs Monitor et Echo au minimum.
- Régler les volumes Masters et Monitors et le volume de l'Echo en position '0'.
- Régler un canal à la fois le volume, position centrale, et régler les tonalités jusqu'à ce qu'on obtienne l'egalisation et le volume désiré.
- Se servir de l'égaliseur pour obtenir le meilleur son possible en relation avec les conditions acoustiques différentes de l'environnement.

GRAPHIC EQUALIZER

EQUALIZZATORE GRAFICO

L'equalizzatore, se convenientemente utilizzato, consente di correggere gli effetti dell'ambiente sulla resa timbrica dell'impianto e di ridurre fastidiosi rientri.

Per una corretta regolazione dell'equalizzatore, è opportuno tenere presente i seguenti accorgimenti:

- Non usare regolazioni con tutti i cursori vicini ad uno degli estremi della corsa.

Questo comporta un inutile aumento di rumore ed una riduzione di dinamica.

- Stabilite attentamente la posizione migliore per le casse e per i microfoni. Ciò vi consentirà di ridurre al minimo i rientri ancor prima di servirvi dell'equalizzatore, e di eliminare la minor quantità possibile di frequenze dal vostro programma sonoro.

- Con i cursori dell'equalizzatore in posizione centrale (sullo 0) agire sui controlli di tono di ogni canale per ottenere la tonalità desiderata dai singoli microfoni o strumenti.

Solo dopo avere ottenuto una timbrica soddisfacente, regolare l'equalizzatore per compensare le caratteristiche acustiche dell'ambiente. In tal modo le differenze di resa tra un ambiente e l'altro possono essere compensate utilizzando solo l'equalizzatore grafico, senza necessità di grosse variazioni delle regolazioni dei canali.

GRAPHIC EQUALIZER

Careful use of the graphic equalizer can help the overall sound system sound more natural in less than perfect acoustic environments and allows to reduce feedback.

For a proper setting of the controls of the graphic equalizer, consider the following:

- Avoid settings with all sliders near to one of the extremes of their travel. This would involve a useless increase in noise or a reduction of dynamic range.

- Choose carefully the placement of loudspeakers and microphones to minimize feedback before using the equalizer, in order to get the most volume before feedback is heard. Otherwise you risk removing significant amounts of your program material.

- With the graphic equalizer's controls set to the zero mark (centered) adjust the tone controls of each channel until you get the tonal color you want for each microphone or instrument.

Once you have adjusted the tone controls of each channel, start adjusting the controls of the graphic equalizer to compensate for the acoustic environment and speaker placement. This will allow you to compensate for different acoustic environments acting only on the equalizer's setting with no need of altering too much the tone controls settings of each channel.

DER GRAPHISCHE EQUALIZER

Der sinnvolle Einsatz des Graphik Equalizers läßt Ihre Anlage wesentlich natürlicher klingen und trägt dazu bei, eine akustische Rückkopplung zu verhindern.

Die richtige Einstellung der Regler wird wie folgt vorgenommen:

- Vermeiden Sie es, die Regler an ihre oberen und unteren Extrempunkte zu fahren. Sie schränken sonst die Dynamik des Gerätes ein oder erhöhen das Grundrauschen.

- Stellen Sie die Mikrophone soweit als möglich von den Lautsprechern auf, drehen Sie versuchsweise, um so ein Maximum an Lautstärke ohne Rückkopplung zu erreichen, bevor Sie den Equalizer betätigen. Durch unnötiges Ausfiltern der Rückkopplungs-Frequenzen verlieren Sie natürlich auch wertvolles Musikprogramm.

- Stellen Sie alle Equalizer-Regler auf Mittelstellung und justieren Sie dann erst die Ton-Regler der Eingangskanäle, bis der gewünschte Klang erreicht ist. Erst jetzt wird die Anlage durch Einstellung des Equalizers an die Räumlichkeiten angepaßt. Klangänderungen können nunmehr durch den Equalizer vorgenommen werden, ohne die Ton-Regler der einzelnen Kanäle betätigen zu müssen.

L'EGALISEUR GRAPHIQUE

S'il est convenablement utilisé, l'égaliseur permet de corriger les effets du milieu sur le rendement du timbre de l'installation et d'éliminer les accrochages.

Pour régler correctement l'égaliseur, il faut prendre les précautions suivantes:

- Ne pas utiliser de réglages en ayant tous les curseurs à proximité de l'un des bouts de la course. Cela entraîne une augmentation de bruit inutile et une réduction de la dynamique.

- Choisissez avec attention la meilleure position pour les baffles et pour les micros. Cela vous permettra de réduire au minimum les risques d'accrochage, avant d'utiliser l'égaliseur, et d'éliminer la plus petite quantité possible de fréquences de votre programme sonore.

- Avec les curseurs des égaliseurs en position centrale (sur 0), agir sur les contrôles de la tonalité, de chaque voie afin d'obtenir la tonalité désirée dans chaque micro ou instrument. Uniquement après avoir obtenu un timbre satisfaisant, réglez les égaliseurs pour compenser les caractéristiques acoustiques du milieu. De cette façon les différences de rendement entre un milieu et un autre peuvent être compensées avec la seule utilisation de l'égaliseur graphique, sans avoir recours à de grosses variations des réglages des voies.

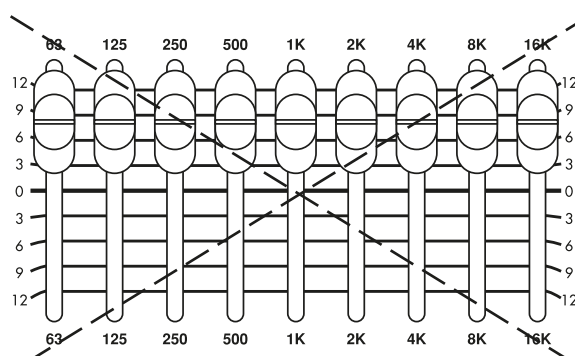
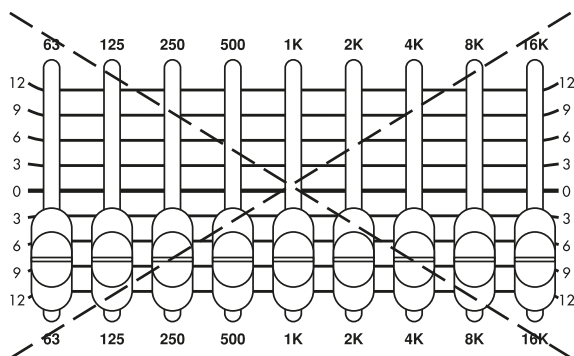

FIG. 2 - CONNECTION OF SPEAKERS

COLLEGAMENTO delle CASSE ACUSTICHE alle USCITE dell'AMPLIFICATORE

L'impedenza di carico minima è di 2 ohm. Ciò vi consente di collegare due o quattro casse da 8 ohm.

La combinazione con quattro casse da 8 ohm rappresenta la soluzione ottimale in quanto consente di sfruttare la massima potenza.

CONNECTING the SPEAKER ENCLOSURES to the AMPLIFIER OUTPUT

The minimum impedance is 2 ohms. This allows you to connect two or four 8-ohms speaker enclosures.

The use of four 8-ohms speakers represents the optimum solution as it allows to exploit the maximum output power.

ANSCHLUß der LAUTSPRECHER-BOXEN an den VERSTÄRKER-AUSGANG

Die Mindest-Impedanz beträgt 2 Ohm. Zum Anschließen von z.B. zwei oder vier Lautsprecher-Boxen an 8-Ohm.

Die Kombination mit vier 8-Ohm Boxen stellt eine optimale Lösung dar, da die Leistung des Verstärkers optimal ausgenutzt wird.

RACCORDEMENT d'ENCEINTES ACOUSTIQUES

Impédance minimum 2 ohms. Ce vous permet de brancher deux ou quatre enceintes de 8 ohms

La solution optimale (4 enceintes de 8 ohm) permet d'exploiter toute la puissance de l'amplificateur.

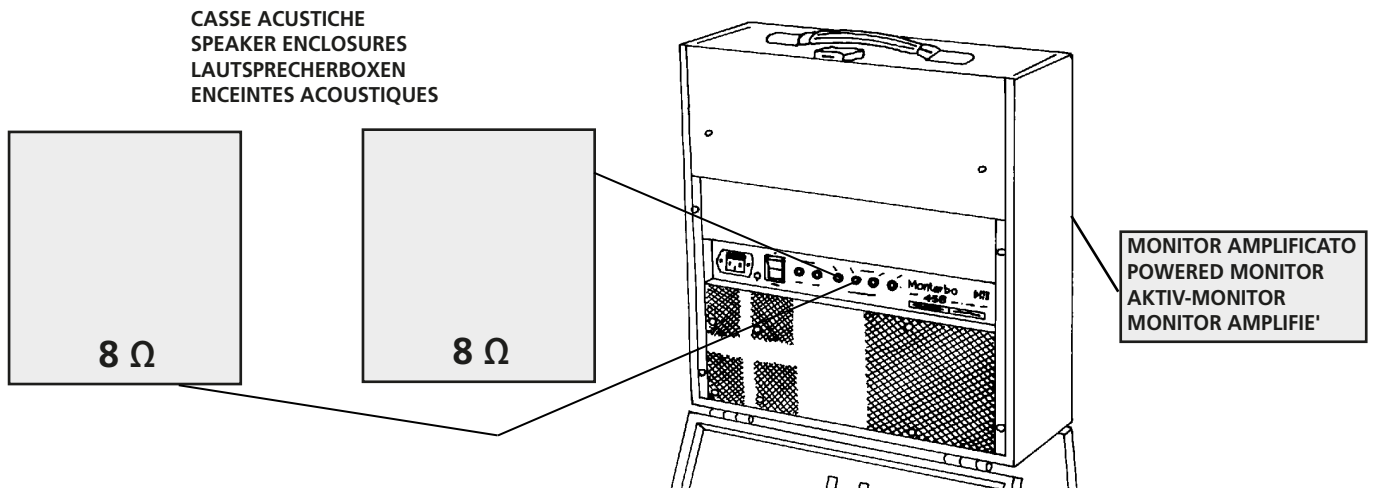

CASSE ACUSTICHE CONSIGLIATE / SUGGESTED SPEAKER COMBINATIONS / EMPFOHLENE LAUTSPRECHERBOXEN / ENCEINTES CONSEILLEES
 2 o / or / oder / ou 4 Montarbo mod. 189S, 299S, 210, 260, T10P, 312, 412, T12P, 315, 415, T15P

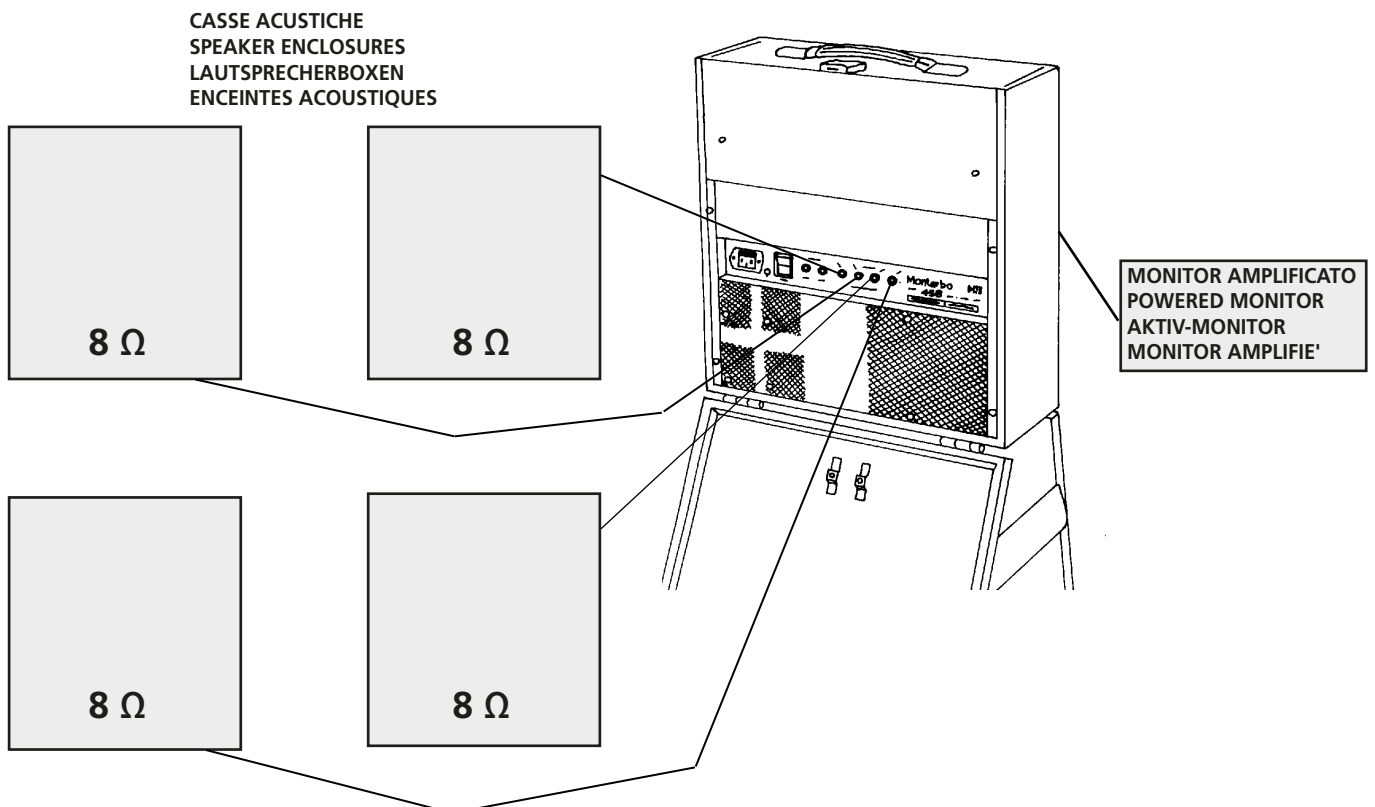

FIG. 3 - MONITOR OUTPUT

USCITA MONITOR

- Collegare la presa MONITOR OUT all'INGRESSO della cassa monitor autoamplificata.
- Il controllo master MONITOR è la miscelazione delle mandate monitor dei singoli canali.

MONITOR OUTPUT

- Connect the MONITOR OUT socket to the INPUT of the powered monitor enclosure.
- The MONITOR master control is the mix of the individual channel monitor sends.

MONITOR-AUSGANG

- Verbinden Sie die MONITOR OUT Buchse des Mixers mit dem EINGANG des aktiven Monitors.
- Das Monitor-Signal jedes Kanals kan mit Hilfe des Monitor Reglers festgelegt werden. Die Gesamtstärke des Monitors wird mit dem MONITOR Master-Regler eingestellt.

SORTIE MONITOR

- Raccorder la prise MONITOR à l'entrée de l'enceinte monitor auto-amplifiée.
- Le volume master MONITOR est le mixage des departs monitor de chaque canal.

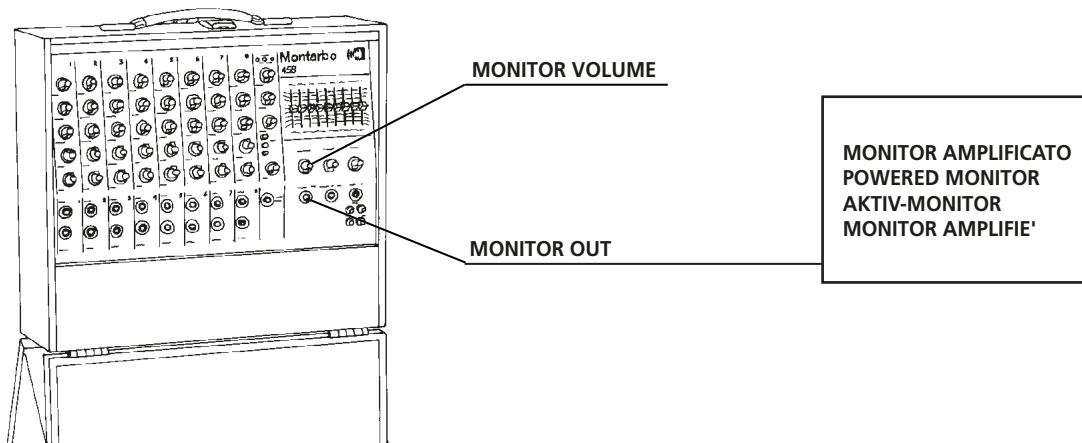

FIG. 4 - MASTER PRE-OUT

PRESA MASTER PRE-OUT

Questa presa jack è l'USCITA PRE-AMPLIFICATA del mixer. Dipende dalle regolazioni del volume master e dell' equalizzatore grafico. Può essere utilizzata per il collegamento al mixer principale, a banchi di regia oppure per amplificatori esterni o casse acustiche amplificate.

MASTER PRE-OUT SOCKET

This jack socket is the PREAMP. OUTPUT of the mixer section (Post master volume and graphic equalizer). It may be used for connection to external power amplifiers, powered speaker enclosures, as well as to the main mixer, studio consoles or any auxiliary equipment.

MASTER PRE-OUT BUCHSE

Diese Klinkenbuchse ist der AUSGANG des Mixers VOR DER ENDSTUFE. Sie liegt hinter dem Summen-Lautstärke-Regler und dem Equalizer. Sie kann externe Endstufen oder Aktivboxen ansteuern, sowie auch ein P.A. System, Studio-Pulte u.s.f.

PRISE MASTER PRE-OUT:

Cette prise Jack est la SORTIE PREAMPLIFIEE du mixeur. Elle dépend des réglages du volume Master et de l'égaliseur graphique. La prise Master Pre-out peut être utilisée pour le raccordement au mixer principal, pupitres de régie, amplificateurs externes ou enceintes acoustiques amplifiées.

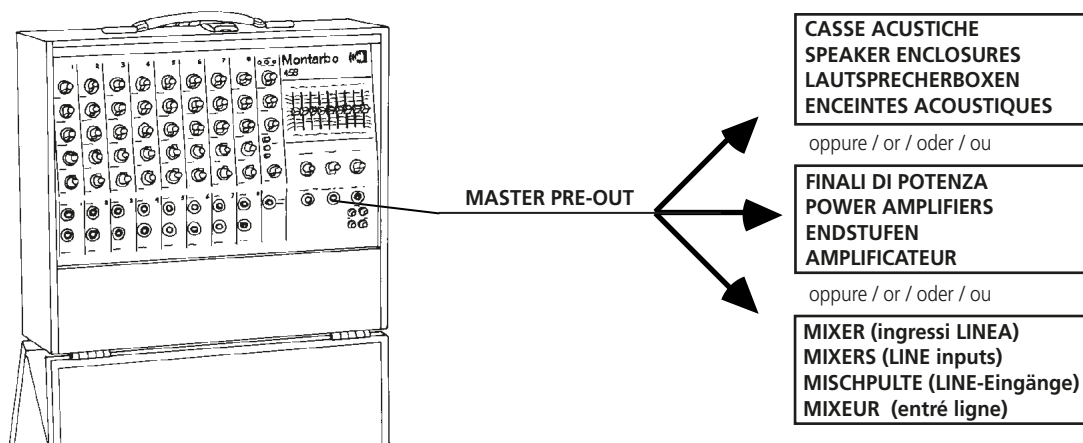

FIG. 5 - SEND & RETURN INSERT SOCKETS

SEND (Pre-Out): Su questa presa è presente il segnale di uscita del preamplificatore, che dipende dal volume master. Inserendovi una spina jack, l'amplificatore di potenza interno resta collegato al preamplificatore. Ciò permette di prelevare il segnale durante il normale funzionamento dell'apparecchio.

Return (Main-In): Questa presa è collegata all'ingresso dell'amplificatore di potenza interno. Inserendo il jack viene interrotto il collegamento interno tra amplificatore e preamplificatore. L'uscita del preamplificatore continua ad essere presente sulla presa pre-out.

☞ Potete utilizzare queste prese per il collegamento di apparecchi esterni come equalizzatori, effetti ecc..

SEND (Pre-Out): This output feeds the preamplifier output signal (post volume control). Plugging a jack into this socket, the power amplifier is not disconnected from the preamplifier, this allows to take the signal out during normal operation of the amplifier.

RETURN (Main-In): It is connected to the internal power amplifier input. Plugging a jack into this socket interrupts the internal connection between preamplifier and amplifier. The preamplifier output is still available at the Pre-out socket.

☞ You may use these sockets for connecting an external device such as Equalizer, effect unit etc..

SEND (Pre-Out)-Buchse: Hier liegt das Ausgangs-Signal des Vorverstärkers an, nach dem Kanal-Lautstärke-Regler. Durch Einstecken eines Klinkensteckers entsteht keine Signal-Unterbrechung. Dies ermöglicht eine Signal-Abnahme während des normalen Betriebes.

RETURN (Main-In)-Buchse: Diese Buchse liegt direkt am Eingang der Endstufe. Durch Einstecken des Klinkensteckers wird die interne Verbindung zwischen Endstufe und Summe unterbrochen. Das Vorverstärker-Signal liegt jedoch an der Pre-Out-Buchse an.

☞ An diese Buchsen kann man einen externen Gerät anschließen, wie z.B. Equalizer, Effekt-Gerät u.s.w.

SEND (PRE-OUT): sortie jack 0 dB pour le branchement d'un effet extérieur ou d'un mélangeur. L'insertion d'un jack dans cette sortie ne provoque pas de coupure du preampli. Le signal present sur cette prise est prelevé après tonalité, après filtre et avant limiteur.

RETURN (MAIN IN): cette prise est raccordée à la sortie (mixed) de l'effet extérieur. L'insertion d'un jack sur cette prise provoque la coupure du preampli.

☞ On peut utiliser les prises Send/Return pour brancher un effet extérieur (egaliseur, etc..).

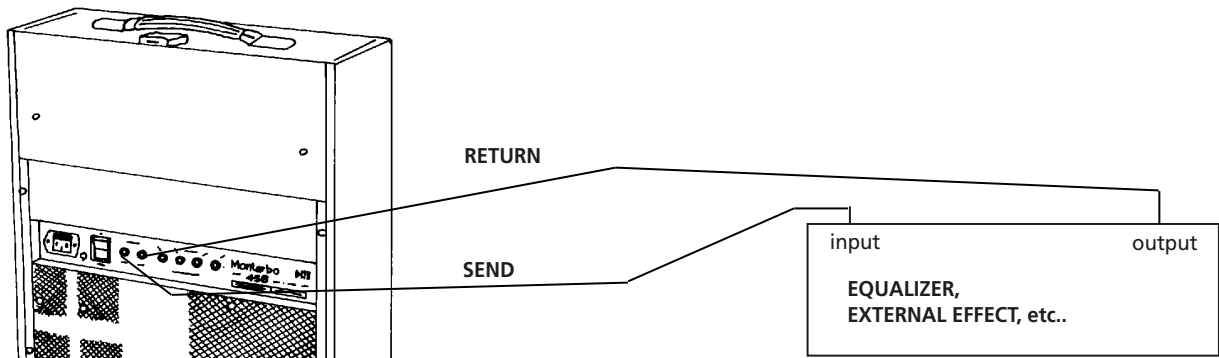

SEND → INGRESSO apparecchio esterno, USCITA apparecchio esterno → RETURN
 SEND → INPUT of the external device, OUTPUT the external device → RETURN
 SEND → EINGANG des externen Gerätes, AUSGANG des externen Gerätes → RETURN
 SEND → ENTREE de l'effet extérieur ou enree ligne du melangeur SORTIE de l'effet extérieur → RETURN

FIG. 6 - AUXILIARY INPUT

L'ingresso AUSILIARIO permette il collegamento di qualsiasi tipo di sorgente sonora, (es: un mixer ausiliario, un microfono ecc..) avente livello di uscita adeguato.

The AUXILIARY input allows connection of any sound source, (such as an auxiliary mixer, a microphone etc..) having suitable output level.

Der AUXILIARY-Eingang ermöglicht den Anschluß aller Arten von Tonquellen (z.B. den eines Sub-Mixers, eines Mikrophons etc..) bei entsprechendem Pegel.

L'entrée AUXILIAIRE (niveau max.d'entrée: -10 dB), permet le raccordement de n'importe quel genre de source sonore, comme, par exemple, un mixeur auxiliaire, un microphone, etc..., ayant un niveau de sortie approprié.

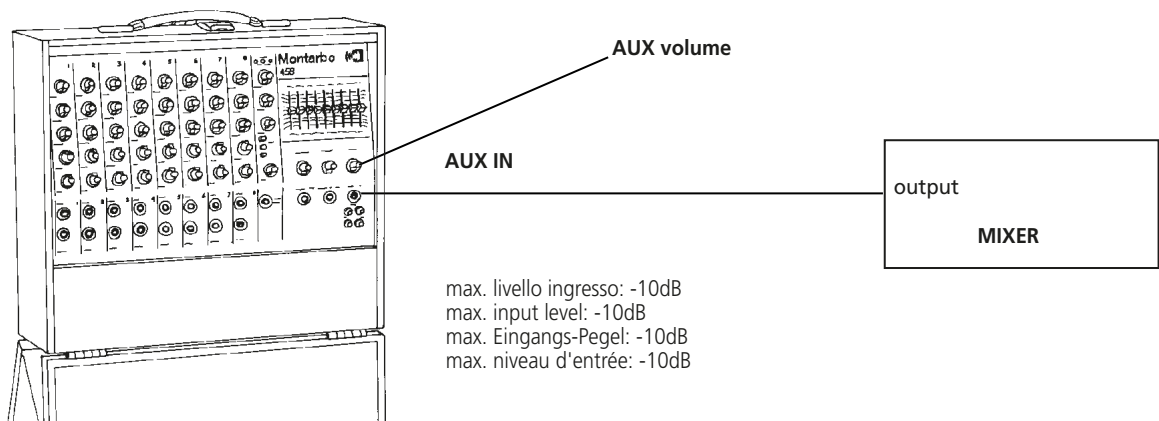

FIG. 7 - TAPE IN / OUT

COLLEGAMENTO DI UN REGISTRATORE STEREO

- Collegare le prese Tape-out alle prese Line-in del registratore.
- Collegare le prese Tape-in alle prese Line-out del registratore.
- Per riprodurre nastri già registrati, basta porre il registratore in riproduzione e regolare opportunamente il volume Ausiliario (AUX) ed il volume Master (ed i volumi di uscita del registratore, se presenti).
- Per registrare dall'impianto: porre il registratore in registrazione e regolare opportunamente i volumi di ingresso del registratore. Il segnale inviato al registratore non dipende dalla regolazione del volume master e dall'equalizzatore grafico.

HOOKING UP A STEREO TAPE RECORDER.

- Connect the Tape-out sockets to the Line-in sockets of the tape recorder.
- Connect the Tape-in sockets to the Line-out sockets of the tape recorder.
- For playback, switch the recorder to play and adjust the Auxiliary volume and the Master volume (and the output volumes of the tape recorder, if available).
- For recording, switch the recorder to the 'record' mode and adjust the input volume of the tape recorder. The signal presented to the tape recorder is independent of the master volume setting and of the graphic equalizer.

ANSCHLUß EINES STEREO TONBANDGERÄTES

- Die Tape-out Buchsen an die Line-in Buchsen des Tonbandgerätes anschließen.
- Die Tape-in -Buchsen an die Line-out-Buchsen des Tonbandgerätes anschließen.
- Für die Wiedergabe: der Tonbandgerät auf 'Wiedergabe' stellen, sowie die AUX- und Summen-Lautstärke (ggfs. auch die Ausgangs-Lautstärken des Tonbandgerätes) aussteuern.
- Für die Aufnahme: das Tonbandgerät auf 'Aufnahme' stellen und die VU-Meter des Tonbandgerätes aussteuern. Der Aufnahmepegel ist von der Summen-Lautstärke und dem Graphik-Equalizer unabhängig.

RACCORDEMENT d'un MAGNETOPHONE STEREO

- Relier les prises Tape-out du pupitre aux prises Line-in du magnetophone.
- Raccorder les prises Line-out du magnetophone aux prises Tape-in du pupitre.
- Pour Reproduire des cassettes déjà enregistrées: régler le magnétophone sur 'lecture' et régler les volumes 'AUX' et Master de façon appropriée (ainsi que les volumes du magnétophone s'il y a en à).
- Pour Enregistrer a partir du pupitre: mettre le magnétophone en fonction d'enregistrement et régler les volumes de l'entrée du magnetophone. Le signal envoyé au magnetophone ne depend pas de regrades du volume 'master' et de l'égaliseur.

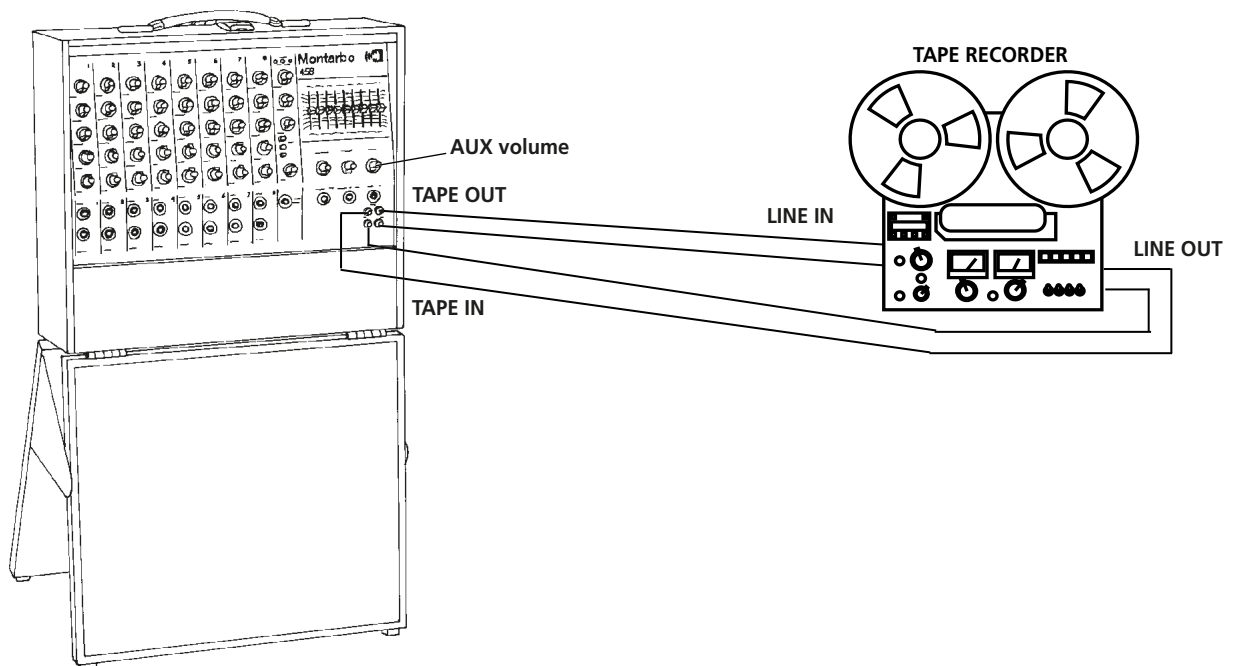

TECHNICAL SPECIFICATIONS

DATI TECNICI

- Ingressi:
micro 3mV / linea 50 mV
- Controlli di tono:
alti $\pm 20\text{dB}$ @ 10kHz
bassi $\pm 20\text{dB}$ @ 40Hz
- Equalizzatore grafico a 9 bande centrato sulle seguenti frequenze: 63-125-250-500-1000-2000-4000-8000-16000 Hz/ $\pm 12\text{ dB}$
- Distorsione armonica totale (mixer): $< 0,01\%$
- Banda passante (mixer): 20Hz \div 20kHz / $\pm 2\text{dB}$
- Banda passante (eco): 40Hz \div 11kHz
- Rapporto segnale/disturbo (eco): $> 92\text{ dB}$
- Protezione del carico mediante relé ad inserzione ritardata
- POTENZA DI USCITA:
350 W rms su 2 ohm
- Dimensioni (LxHxP):
chiuso 46,5 x 40 x 20 cm
aperto 46,5 x 82 x 38 cm
- Peso: 16kg

SPECIFICATIONS

- Inputs:
micro 3mV / line 50 mV
- Tone controls:
treble $\pm 20\text{dB}$ @10kHz
bass $\pm 20\text{dB}$ @40Hz
- 9-band graphic equalizer:
63-125-250-500-1000-2000-4000-8000-16000 Hz/ $\pm 12\text{ dB}$
- T.H.D (mixer): $< 0,01\%$
- Bandwidth (mixer): 20Hz \div 20kHz / $\pm 2\text{dB}$
- Bandwidth (eco): 40Hz \div 11kHz
- Signal-to-noise ratio (echo): $> 92\text{ dB}$
- Load protection by means of delayed relay
- OUTPUT POWER:
350 W rms into 2 ohms
- Dimensions (WxHxD):
closed 46,5 x 40 x 20 cm
open 46,5 x 82 x 38 cm
- Weight: 16kg

TECHNISCHE DATEN:

- Eingänge:
Mikrofon 3 mV / Line 50 mV
- Tonregler:
Höhen $\pm 20\text{dB}$ bei 10kHz
Bässe $\pm 20\text{dB}$ bei 40Hz
- 9-Band Graphik-Equalizer für folgende Frequenzen: 63-125-250-500-1000-2000-4000-8000-16000Hz / $\pm 12\text{dB}$
- Klirrfaktor Mischpult: $< 0,01\%$
- Frequenzgang (Mixer): 20Hz \div 20kHz / $\pm 2\text{ dB}$
- Frequenzgang (Echo): 40Hz \div 11kHz
- Rauschabstand (Echo): $> 92\text{ dB}$
- Lautsprecherschutz durch Verzögerungs-Relais
- AUSGANGSLEISTUNG:
350 W rms an 2 Ohm
- Abmessungen (BxHxT):
offen 46,5x 40x 20 cm
geschlossen 46,5 x 82 x 38cm
- Gewicht: 16kg

CARACTERISTIQUES TECHNIQUES

- Entrées:
micro 3mV / line 50mV
- Contrôle de tonalité aigues $\pm 20\text{dB}$ @ 10kHz basses $\pm 20\text{dB}$ @ 40Hz
- Egaliseur graphique stereo 9 bandes: 63-125-250-500-1000-2000-4000-8000-16000Hz/12dB
- Distorsion T.H.D.: $< 0,01\%$
- Bande passante (mixer): 20Hz \div 20KHz / $\pm 2\text{dB}$
- Bande passante (echo): 40Hz \div 11kHz
- Bruit (echo): $< 92\text{dB}$
- Protection du charge par relais
- PUISSANCE DE SORTIE:
350W rms en 2 ohm
- Dimensions (LxHxP):
fermée 46,5 x 40 x 20 cm
ouvert 46,5 x 82 x 38 cm
- Poids: 16Kg

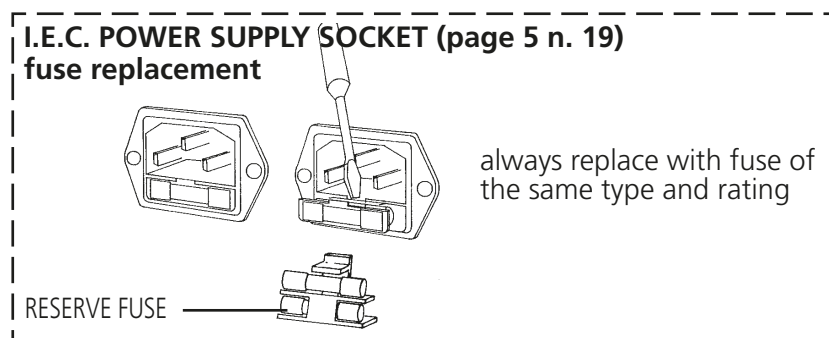

هام! التعليمات الخاصة بالسلامة والعناية

IMPORTANT SAFETY INSTRUCTIONS

العربية	15
English	16

إنذار!

من أجل حمايتك أنت والآخريين ومن أجل عدم حدوث إلغاء لشهادة الضمان الخاصة بهذا المنتج، يرجى قراءة هذا الجزء من دليل الاستخدام بعناية قبل الشروع بتشغيل هذا المنتج.

لقد تم تصنيع وتصميم هذا المنتج بعناية فائقة ليتم استخدامه كنظام سماعات فعال في التطبيقات النموذجية الذي يقوم بتعزيز نظام الصوت أو نظام التسجيل الصوتي. إن عملية الاستخدام لأغراض وتطبيقات أخرى لم يتم التنويه عنها عن طريق الشركة الصانعة حتى الآن والتي تتعلق بتصميم هذا المنتج، ولذلك تقع المسؤولية على عاتق المستخدم أو على الشخص الذي قام بتركيب نظام السماعات.

من أجل تفادي الحرائق أو التعرض لصدمة كهربائية:

لا يجوز أن يتعرض الجهاز للتقطير أو الرش أو أية أشياء ملبئة بالسوائل، مثل المزهريرات، التي توضع على الجهاز. ولا تدع أي سائل يمكن أن يتسرب داخل المنتج. وفي حالة تسرب أي سائل، قم على الفور بفصل التيار الكهربائي، وارجع إلى التعليمات الخاصة بالصيانة قبل عملية التشغيل مرة أخرى.

هذا المنتج مطابق إلى درجة 1 من العزل، وللإستخدام الآمن ننصح بتوصيل الجزء المحمي (الأرضي) مع المخرج الأرضي.

يرجى عدم وضع أي شمع مشتعل على سطح هذا المنتج أو أي مصادر أخرى.

قبل القيام بتوصيل هذا المنتج إلى التيار الرئيسي تأكد من الفولتية الموجود على المخرج الرئيسي هو المطابق والمحدد على المنتج.

يجب أن يكون هذا المنتج موصول في مخرج أرضي متوافق مع شروط السلامة من خلال كيبيل الكهرباء المرفق.

عند الحاجة إلى استبدال كيبيل الكهرباء يرجى استخدام نفس النوعية حصريا بالمواصفات والخصائص.

يعتبر هذا المنتج موصول مع منفذ الكهرباء حتى لو كان المفتاح الكهربائي الرئيسي في حالة توقف ومؤشر الطاقة في حالة توقف. مادام المنتج موصول بالكهرباء فهذا يعني بان هناك خطر كامن بالجهد الكهربائي للمنتج، ولذلك وقبل البدء بأية صيانة يرجى التأكد من فصل الكيبيل من المفتاح الرئيسي للتيار.

يرجى عدم وضع أي شيء على كيبيل الكهرباء مطلقا، كذلك عدم وضع كيبيل الكهرباء في الطريق حتى لا يتعثر به الناس عند المرور من فوقه، كذلك عدم الضغط عليه مطلقا.

يرجى التأكد من توفير مصدر للهواء من أجل تبريد المنتج قبل البدء بالتركيب. يرجى عدم إغلاق مصدر الهواء للمنتج مطلقا وكذلك إبقاء مساحة كافية للوصول إلى مفتاح الطاقة الرئيسي وكذلك الرابط الرئيسي في الجزء الخلفي.

عند الحاجة إلى استبدال أي فيوز خارجي، استبدله فقط بنفس النوع الأصلي والتصنيف كما هو مذكور على المنتج.

دائما تأكد بأن مفتاح التشغيل في حالة توقف قبل الشروع في أي خطوة بتوصيل المنتج بالتيار الكهربائي.

قبل المحاولة بتحريك المنتج وبعد تركيبه يرجى فصل جميع التوصيلات.

قبل القيام بفصل كيبيل الكهرباء للمنتج، يرجى عدم سحب الكيبيل مباشرة، قم بتثبيت جسم القابس أولا ومن ثم سحبه ببطء من مخرج التيار الكهربائي الرئيسي.

تحذير!

هذا المنتج لا يحوي قطع غيار خاصة تفيد المستخدم. من أجل تفادي حدوث أي صدمة كهربائية للمنتج يرجى عدم فتح هذا المنتج أو أزاحه الجزء الخلفي. ومن أجل الصيانة والخدمة يرجى الرجوع إلى وكيل مونتاربو الرئيسي في بلدك وإحضار المنتج إلى الأشخاص المخولين بالصيانة عن طريق الوكيل الرئيسي.

قبل تثبيت المنتج على أي سطح من أي نوع تأكد من الشكل والحجم وقوة التحمل أن تكون مطابقة لحجم ووزن المنتج عن طريق سلسلة، كذلك يرجى بأي حال من الأحوال عدم تعليق المنتج على مكان معين إلا إذا كان ينصح به من قبل المصنع مثل (الحبال، السلاسل، الأشرطة أو المقبض المحمولة المتوسطة الحجم، كذلك البراغي، المنجل أو غيره). وفي حالة إذا كان المنتج مزود من المصنع بمتراس (للتثبيت) على الحائط، يجب دائما التأكد قبل التركيب ومعاينة قوة تحمل هذا الجزء الصلب أثناء الحمل أو تعليق المنتج على سطح معين بحيث أن يكون مطابق لمواصفات السلامة من حيث الوزن والنسبة الموضوعة من قبل الشركة المصنعة.

من أجل تجنب أي صدمات أو ركلات أو أي تأثير على المنتج دائما قم بتوفير مكان خاص لحفظ المنتج وكذلك عدم السماح لأشخاص غير مؤهلين لتركيب المنتج، وفي حالة استخدام المنتج بالقرب من دواليب الأطفال والحيوانات فأن المراقبة والإشراف هنالك مطلوب.

يمكن أن يصدر هذا المنتج ضغط صوتي عالي والذي يشكل خطر على النظام السمعي، دائما تجنب التشغيل لمستويات عالية وفي حالة إذا كان أي شخص قريب للمنتج (يجب أن تكون هنالك مسافة متر على الأقل).

يرجى عدم تعريض الأطفال لمصدر ذو صوت عالي.

WARNING!

In order to protect your own and other's safety and to avoid invalidation of the warranty of this product, please read this section carefully before operating this product.

This product has been designed and manufactured for being operated as active speaker system in the applications typical of a sound reinforcement system or a sound recording system. Operation for purposes and in applications other than these has not been covered by the manufacturer in the design of the product, and is therefore to be undertaken at end user's and/or installer's sole risk and responsibility.

TO AVOID THE RISK OF FIRE AND/OR ELECTRIC SHOCK:

The apparatus shall not be exposed to dripping or splashing and no objects filled with liquids, such as vases, shall be placed on the apparatus. Never let any liquid, as well as any object, enter the product. In case, immediately disconnect it from the mains supply and refer to servicing before operating it again.

This unit conforms to CLASS I insulation, and for safe use it is required that the protective earth contact is connected to a grounded (earthed) outlet.

Never place burning candles or other sources of open flame on top of the device.

Before connecting this product to the mains supply, always make sure that the voltage on the mains outlet corresponds to that stated on the product.

This product must be connected only to a grounded mains outlet complying to the safety regulations in force via the supplied power cable.

In case the power cable needs to be substituted, use exclusively a cable of the same type and characteristics.

This device is connected to the power line even when the mains switch is in the 'O' (=off) position and the power indicator is off. As long as it is plugged in there are dangerous electrical potentials inside the device, so, before undertaking any sort of maintenance work etc., always make sure it has been unplugged from the mains socket.

Never place any object on the power cable. Never lay the power cable on a walkway where one could trip over it. Never press or pinch it.

Never install the product without providing adequate air flow to cool it.

Never obstruct the air intake openings on it. Leave enough room to get to the mains power socket and the mains connector on the back panel.

In case the external fuse needs replacement, substitute it only with one of the same type and rating, as stated on the product.

Always make sure the Power switch is in its 'O' (=off) position before doing any operation on the connections of the product.

Before attempting to move the product after it has been installed, remove all the connections.

To disconnect the power cable of this product from the mains supply never pull the cable directly. Hold the body of the plug firmly and pull it gently from the mains supply outlet.

CAUTION!

This product does not contain user serviceable parts.

To prevent fire and/or electrical shock, never disassemble it or remove the rear panel. For maintenance and servicing always refer to the official Montarbo Distributor in your Country or to qualified personnel specifically authorized by the Distributor.

Before placing the product on a surface of any kind, make sure that its shape and load rating safely match the product size and weight. Never attempt to hang the product by any means not expressly provided or approved by the manufacturer (i.e. ropes, chains, belts or whatever medium, through carrying handles, bolts, hooks or whatever). In case the product is factory-fitted with specific mounting hardware, always verify before installation that the lifting and/or hanging system you intend to use is of a proper type and can carry the product weight with the safety ratio required by the regulations in force.

To avoid shocks, kicks, or whatever action, always reserve a protected area with no access to unqualified personnel as installation site of the product. In case the product is used near children and animals, closest supervision is necessary.

This product can generate very high acoustic pressures which are dangerous for the hearing system. Always avoid operation at loud levels if anyone is excessively near to the product (at least 1 m of distance).

Never expose children to high sound sources.



Attenzione !

Attention !

Il prodotto è contrassegnato da questo simbolo che segnala di non smaltire le apparecchiature elettriche ed elettroniche tramite la normale ohmoprocedura di smaltimento dei rifiuti domestici.

Per questi prodotti è previsto un sistema di raccolta differenziato in conformità alla legislazione che richiede il trattamento, il recupero e il riciclaggio adeguato dei suddetti prodotti.

Per maggiori informazioni si prega di contattare l'autorità locale competente.

La barra nera sotto il simbolo indica che il prodotto è stato immesso sul mercato dopo il 13 Agosto 2005.

Informazioni sullo smaltimento per gli utenti privati

Nell'Unione europea

Attenzione: Per smaltire il presente dispositivo, non utilizzare il normale bidone della spazzatura! Le apparecchiature elettriche ed elettroniche usate devono essere gestite a parte e in conformità alla legislazione che richiede il trattamento, il recupero e il riciclaggio adeguato dei suddetti prodotti. In seguito alle disposizioni attuate dagli Stati membri, i privati residenti nella UE possono conferire gratuitamente le apparecchiature elettriche ed elettroniche usate a centri di raccolta designati*

In alcuni paesi (*), anche il rivenditore locale può ritirare gratuitamente il vecchio prodotto se l'utente acquista un altro nuovo di tipologia simile.

* Per maggiori informazioni si prega di contattare l'autorità locale competente.

In paesi che non fanno parte dell'UE: contattare le autorità locali informarsi sul metodo di smaltimento corretto.

In Svizzera: Le apparecchiature elettriche ed elettroniche usate possono essere restituite gratuitamente al rivenditore, anche se non si acquista un prodotto nuovo.

Altri centri di raccolta sono elencati sulle homepage di www.swico.ch o di www.sens.ch.

Informazioni sullo smaltimento per gli utenti professionali

Nell'Unione europea

Attenzione: Se il prodotto è impiegato a scopi professionali, procedere come segue per eliminarlo: Contattare il proprio rivenditore Montarbo che fornirà informazioni circa il ritiro del prodotto.

Potrebbero essere addebitate le spese di ritiro e riciclaggio. Prodotti piccoli (e quantitativi ridotti) potranno essere ritirati anche dai centri di raccolta locali.

In Spagna: contattare il sistema di raccolta ufficiale o l'ente locale preposto al ritiro dei prodotti usati.

In paesi che non fanno parte dell'UE: contattare le autorità locali e informarsi sul metodo di smaltimento corretto.

The crossed out wheeled bin symbol that can be found on this product means that the product is covered by the Waste from Electrical and Electronic Equipment Directive. The symbol is intended to indicate that waste from electrical and electronic equipment must be subject to a selective collection. For more details on available collection facilities please contact your local government office or the retailer where you purchased this product.

The solid bar underneath indicates that the product has been put on the market after 13th August 2005

Information on Disposal for Users (private households)

In the European Union

Attention: If you want to dispose of this equipment, please do not use the ordinary waste bin! Used electrical and electronic equipment should not be disposed of via the normal household waste stream but must be treated separately and in accordance with legislation that requires proper treatment, recovery and recycling of used electrical and electronic equipment. Following the implementation by member states, private households within the EU states may return their used electrical and electronic equipment to designated collection facilities free of charge*. In some countries* your local retailer may also take back your old product free of charge if you purchase a similar new one.

*= Please contact your local authority for further details.

In other Countries outside the EU: If you wish to dispose of this product, please contact your local authorities and ask for the correct method of disposal.

In Switzerland: Used electrical or electronic equipment can be returned free of charge to the dealer, even if you don't purchase a new product. Further collection facilities are listed on the homepage of www.swico.ch or www.sens.ch.

Information on Disposal for Professional Users

In the European Union

If the product is used for business purposes and you want to discard it: Please contact your Montarbo dealer who will inform you about the take-back of the product. You might be charged for the costs arising from take-back and recycling. Small products (and small amounts) might be taken back by your local collection facilities.

In Spain: Please contact the established collection system or your local authority for takeback of your used products.

In other Countries outside the EU please contact your local authorities and ask for the correct method of disposal.



Achtung !

Ihr Produkt trägt dieses Symbol. Die durchgekennzeichnete Mülltonne weist darauf hin, dass dieses Gerät nicht über den Hausmüll entsorgt werden darf sondern einem getrennten Rücknahmesystem zugeführt werden soll. Informationen zur Entsorgung von Elektro- und Elektronikgeräten erhalten Sie bei der Stadtverwaltung, beim Entsorgungsamt oder in dem Geschäft, wo Sie das Produkt erworben haben.

Entsorgungsinformationen für Benutzer aus Privathaushalten

In der Europäischen Union

Achtung: dieses Gerät darf nicht in den normalen Hausmüll geworfen werden!

Gemäß einer neuen EU-Richtlinie, die die ordnungsgemäße Rücknahme, Behandlung und Verwertung von gebrauchten Elektro- und Elektronikgeräten vorschreibt, müssen elektrische und elektronische Altgeräte getrennt vom Hausmüll über dafür staatlich vorgesehenen Stellen entsorgt werden.

Nach der Einführung der Richtlinie in den EU-Mitgliedstaaten können Privathaushalte ihre gebrauchten Elektro- und Elektronikgeräte nun kostenlos an ausgewiesenen Rücknahmestellen abgeben*.

In einigen Ländern* können Sie Altgeräte u.U. auch kostenlos bei Ihrem Fachhändler abgeben, wenn Sie ein vergleichbares neues Gerät kaufen.

*= Weitere Einzelheiten erhalten Sie von Ihrer Gemeindeverwaltung.

In anderen Ländern außerhalb der EU:

Bitte erkundigen Sie sich bei Ihrer Gemeindeverwaltung nach dem ordnungsgemäßen Verfahren zur Entsorgung dieses Geräts.

In der Schweiz: Gebrauchte Elektro- und Elektronikgeräte können kostenlos beim Händler abgegeben werden, auch wenn Sie kein neues Produkt kaufen. Weitere Auskünfte finden Sie auf der Homepage von www.swico.ch oder www.sens.ch.

Entsorgungsinformationen für professionelle Nutzer

In der Europäischen Union

Wenn Sie dieses Produkt für gewerbliche Zwecke genutzt haben und nun entsorgen möchten:

Bitte wenden Sie sich an Ihren Montarbo Fachhändler, der Sie über die Rücknahme des Produkts informieren kann. Möglicherweise müssen Sie die

Kosten für die Rücknahme und Verwertung tragen. Kleine Produkte können möglicherweise bei Ihrer örtlichen Rücknahmestelle abgegeben werden.

In Spanien: Bitte wenden Sie sich an das vorhandene Rücknahmesystem oder Ihre Gemeindeverwaltung, wenn Sie Fragen zur Rücknahme Ihrer Altgeräte haben.

In anderen Ländern außerhalb der EU: Bitte erkundigen Sie sich bei Ihrer Gemeindeverwaltung nach dem ordnungsgemäßen Verfahren zur Entsorgung dieses Geräts.



Attention !

Le pictogramme 'poubelle barrée' signifie que l'équipement ne peut être jeté avec les autres déchets, qu'il fait l'objet d'une collecte sélective en vue de sa valorisation, réutilisation ou recyclage.

Les appareils électriques et électroniques usagés doivent être traités séparément et conformément aux lois en vigueur en matière de traitement, de récupération et de recyclage adéquats de ces appareils. Il existe un système de collecte spécifique pour ces produits. Pour plus de détails sur les sites de collecte existants, veuillez contacter l'administration locale ou le détaillant auprès duquel le produit a été mis sur le marché après le 13 août 2005

Informations sur la correcte mis au rebut pour les utilisateurs privés

Pays de l'Union européenne

Attention: si vous souhaitez mettre cet appareil au rebut, ne le jetez pas dans une poubelle ordinaire! Les appareils électriques et électroniques usagés doivent être traités séparément et conformément aux lois en vigueur en matière de traitement, de récupération et de recyclage adéquats de ces appareils. Suite à la mise en oeuvre de ces dispositions dans les Etats membres, les ménages résidant au sein de l'Union européenne peuvent désormais ramener gratuitement* leurs appareils électriques et électroniques usagés sur des sites de collecte désignés. Dans certains pays*, votre détaillant reprendra également gratuitement votre ancien produit si vous achetez un produit neuf similaire.

*= Veuillez contacter votre administration locale pour plus de renseignements.

Pays hors de l'Union européenne: veuillez contacter votre administration locale qui vous renseignera sur la méthode d'élimination correcte de cet appareil.

Suisse: les équipements électriques ou électroniques usagés peuvent être ramenés gratuitement au détaillant, même si vous n'achetez pas un nouvel appareil. Pour obtenir la liste des autres sites de collecte, veuillez vous reporter à la page d'accueil du site www.swico.ch ou www.sens.ch.

Informations sur la correcte mis au rebut pour les utilisateurs professionnels

Pays de l'Union européenne

Attention: Si ce produit est utilisé dans le cadre des activités de votre entreprise et que vous souhaitez le mettre au rebut: Veuillez contacter votre revendeur Montarbo qui vous informera des conditions de reprise du produit. Les frais de reprise et de recyclage pourront vous être facturés. Les produits de petite taille (et en petites quantités) pourront être repris par vos organisations de collecte locales.

Espagne: veuillez contacter l'organisation de collecte existante ou votre administration locale pour les modalités de reprise de vos produits usagés.

Pays hors de l'Union européenne veuillez contacter votre administration locale qui vous renseignera sur la méthode d'élimination correcte de cet appareil.

Note:

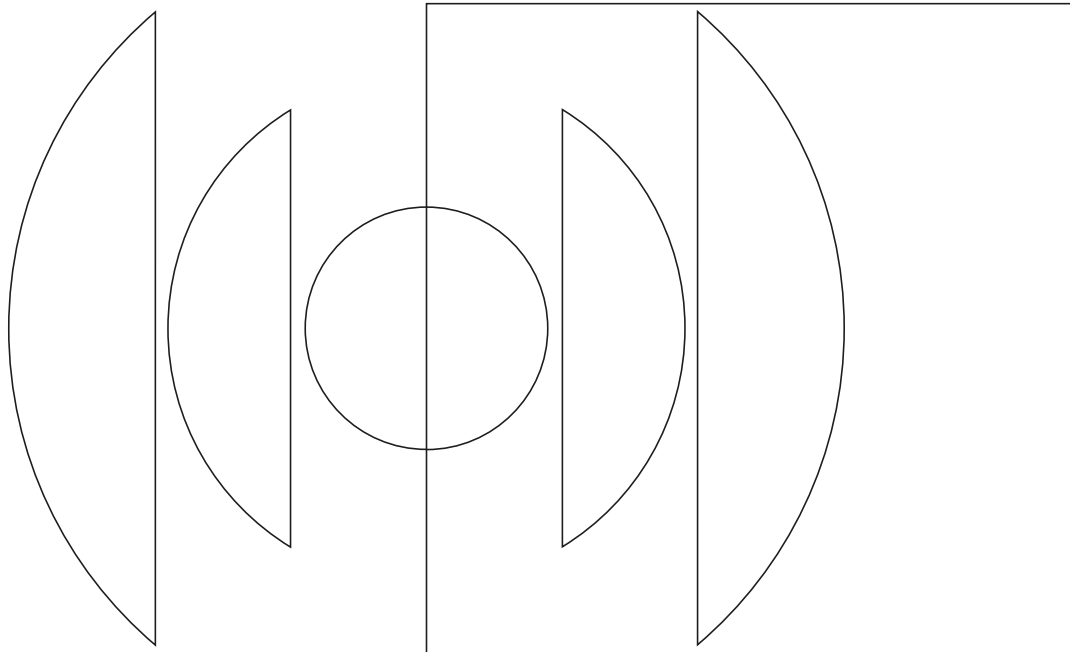

Le informazioni contenute in questo manuale sono state attentamente redatte e controllate. Tuttavia non si assume alcuna responsabilità per eventuali inesattezze. Questo manuale non può contenere una risposta a tutti i singoli problemi che possono presentarsi durante l'installazione e l'uso dell'apparecchio. Siamo a vostra disposizione per fornirvi eventuali ulteriori informazioni e consigli.

La Elettronica Montarbo srl non può essere ritenuta responsabile per danni o incidenti a cose o persone, causati o connessi all'utilizzazione o malfunzionamento dell'apparecchio.

The information contained in this manual has been carefully drawn up and checked. However no responsibility will be assumed for any inexactitude.

This manual can not cover all the possible contingencies which may arise during installation and use of the product. Should further information be desired, please contact us or our local distributor.

Elettronica Montarbo srl can not be considered responsible for damages which may be caused to people and things when using this product.

Les indications contenues en ce manuel ont été attentivement rédigées et contrôlées. Toutefois nous n'assumons aucune responsabilité pour des éventuelles inexactitudes. Ce manuel ne peut contenir une réponse pour problèmes particuliers qui pourraient se présenter lors de l'installation et de l'usage de l'appareil. Nous sommes à votre disposition pour d'éventuels conseils et informations supplémentaires.

Elettronica Montarbo srl ne peut être considéré responsable des dommages causés à des personnes ou à des objets lors de l'utilisation du produit.

Die in dieser Bedienungsanleitung enthaltenen Hinweise wurden sorgfältig bearbeitet und korrigiert. Es wird jedoch keine Gewähr für die Richtigkeit der Angaben übernommen.

Diese Bedienungsanleitung kann nicht alle Richtlinien und Probleme berücksichtigen, welche während der Aufstellung und Verwendung des Gerätes entstehen können. Sollten Sie Fragen haben, wenden Sie sich bitte an uns oder an den für Ihr Land zuständigen Importeur.

Die Elettronica Montarbo srl haftet nicht, für Personen- oder Sachschäden die durch die Verwendung des Gerätes entstehen.

CARATTERISTICHE E DATI TECNICI POSSONO ESSERE MODIFICATI SENZA PREAVVISO.
ÄNDERUNGEN VORBEHALTEN.

SPECIFICATIONS AND FEATURES ARE SUBJECT TO CHANGE WITHOUT PRIOR NOTICE.



Elettronica Montarbo srl
via G. di Vittorio 13 | 40057 Cadriano Granarolo Emilia (BO) ITALY
T +39 051 6047711
F +39 051 765226
@ mail@montarbo.com
www.montarbo.com



Company under the control of EKO Music Group SpA

Montarbo[®]
made in Italy

