



PAR 56 PAR 64

PAR à LED

Musikhaus Thomann

Thomann GmbH

Hans-Thomann-Straße 1

96138 Burgebrach

Allemagne

Téléphone : +49 (0) 9546 9223-0

Courriel : info@thomann.de

Internet : www.thomann.de

16.02.2016, ID : 115012, ... (V2)

Table des matières

1	Remarques générales	5
	1.1 Informations complémentaires.....	6
	1.2 Conventions typographiques.....	7
	1.3 Symboles et mots-indicateurs.....	7
2	Consignes de sécurité	10
3	Performances	15
4	Installation	16
5	Mise en service	20
6	Connexions et éléments de commande	22
7	Commande	24
	7.1 Mise en marche de l'appareil.....	24
	7.2 Sound-to-light.....	24
	7.3 Mix de couleurs RGB.....	25
	7.4 Mode manuel.....	26
	7.5 Mode DMX.....	27

8	Données techniques.....	30
9	Câbles et connecteurs.....	33
10	Dépannage.....	34
11	Nettoyage.....	36
12	Protection de l'environnement.....	37

1 Remarques générales

La présente notice d'utilisation contient des remarques importantes à propos de l'utilisation en toute sécurité de cet appareil. Lisez et respectez les consignes de sécurité et les instructions fournies. Conservez cette notice en vue d'une utilisation ultérieure. Veillez à ce que tous les utilisateurs de l'appareil puissent la consulter. En cas de vente de l'appareil, vous devez impérativement remettre la présente notice à l'acheteur.

Nos produits sont constamment perfectionnés. Toutes les informations sont donc fournies sous réserve de modifications.

1.1 Informations complémentaires

Sur notre site (www.thomann.de) vous trouverez beaucoup plus d'informations et de détails sur les points suivants :

Téléchargement	Cette notice d'utilisation est également disponible sous forme de fichier PDF à télécharger.
Recherche par mot-clé	Utilisez dans la version électronique la fonction de recherche pour trouver rapidement les sujets qui vous intéressent.
Guides en ligne	Nos guides en ligne fournissent des informations détaillées sur les bases et termes techniques.
Conseils personnalisés	Pour obtenir des conseils, veuillez contacter notre hotline technique.
Service	Si vous avez des problèmes avec l'appareil, notre service clients sera heureux de vous aider.

1.2 Conventions typographiques

Cette notice d'utilisation utilise les conventions typographiques suivantes :

Inscriptions

Les inscriptions pour les connecteurs et les éléments de commande sont entre crochets et en italique.

Exemples : bouton [*VOLUME*], touche [*Mono*].

Affichages



Des textes et des valeurs affichés sur l'appareil sont indiqués par des guillemets et en italique.

Exemples : « *ON* » / « *OFF* »

1.3 Symboles et mots-indicateurs

Cette section donne un aperçu de la signification des symboles et mots-indicateurs utilisés dans cette notice d'utilisation.

Terme générique	Signification
DANGER !	Cette association du symbole et du terme générique renvoie à une situation dangereuse directe se traduisant par de graves lésions voire la mort si celle-ci ne peut être évitée.
AVERTISSEMENT !	Cette association du symbole et du terme générique renvoie à une situation dangereuse potentielle pouvant se traduire par de graves lésions voire la mort si celle-ci ne peut être évitée.
REMARQUE !	Cette association du symbole et du terme générique renvoie à une situation dangereuse potentielle pouvant se traduire par des dommages matériels et sur l'environnement si celle-ci ne peut être évitée.
Symbole d'avertissement	Type de danger
	Avertissement en cas de tension électrique dangereuse.

Symbole d'avertissement	Type de danger
	Avertissement en cas de charge suspendue.
	Avertissement en cas d'emplacement dangereux.

2 Consignes de sécurité

Utilisation conforme

Cet appareil est conçu pour produire un effet d'éclairage électronique au moyen de la technique LED. L'appareil est conçu pour une utilisation professionnelle et n'est pas adapté pour une utilisation dans les ménages. Utilisez l'appareil uniquement selon l'utilisation prévue, telle que décrite dans cette notice d'utilisation. Toute autre utilisation, de même qu'une utilisation sous d'autres conditions de fonctionnement, sera considérée comme non conforme et peut occasionner des dommages corporels et matériels. Aucune responsabilité ne sera assumée en cas de dommages résultant d'une utilisation non conforme.

L'appareil doit uniquement être utilisé par des personnes en pleine possession de leurs capacités physiques, sensorielles et mentales et disposant des connaissances et de l'expérience requises. Toutes les autres personnes sont uniquement autorisées à utiliser l'appareil sous la surveillance ou la direction d'une personne chargée de leur sécurité.

Sécurité



DANGER !

Dangers pour les enfants

Assurez-vous d'une élimination correcte des enveloppes en matière plastique et des emballages. Ils ne doivent pas se trouver à proximité de bébés ou de jeunes enfants. Danger d'étouffement !

Veillez à ce que les enfants ne détachent pas de petites pièces de l'appareil (par exemple des boutons de commande ou similaires). Les enfants pourraient avaler les pièces et s'étouffer.

Ne laissez jamais des enfants seuls utiliser des appareils électriques.



DANGER !

Décharge électrique due aux tensions élevées circulant à l'intérieur de l'appareil

Des pièces sous haute tension sont installées à l'intérieur de l'appareil.

Ne démontez jamais les caches de protection. Les pièces à l'intérieur de l'appareil ne nécessitent aucun entretien de la part de l'utilisateur.

N'utilisez pas l'appareil lorsque des caches, dispositifs de protection ou composants optiques manquent ou sont endommagés.



DANGER !

Décharge électrique due à un court-circuit

Ne modifiez ni le câble d'alimentation ni la fiche électrique. En cas de non-respect, il y a risque de décharge électrique et danger d'incendie et de mort. En cas de doute, veuillez contacter votre électricien agréé.



AVERTISSEMENT !

Blessures des yeux dues à une intensité lumineuse élevée

Ne regardez jamais directement dans la source lumineuse.



AVERTISSEMENT !

Danger de crise d'épilepsie

Les flashes (effets stroboscopiques) peuvent provoquer des crises d'épilepsie chez les personnes sensibles. Les personnes sensibles devraient éviter de regarder les flashes.



REMARQUE !

Risque d'incendie

Ne recouvrez jamais l'appareil ou ses fentes d'aération. Ne montez pas l'appareil à proximité directe d'une source de chaleur. Tenez l'appareil éloigné des flammes nues.



REMARQUE !

Conditions d'utilisation

L'appareil est conçu pour une utilisation en intérieur. Pour ne pas l'endommager, n'exposez jamais l'appareil à des liquides ou à l'humidité. Évitez toute exposition directe au soleil, un encrassement important ainsi que les fortes vibrations.



REMARQUE !

Alimentation électrique

Avant de raccorder l'appareil, contrôlez si la tension indiquée sur l'appareil correspond à la tension de votre réseau d'alimentation local et si la prise de courant est équipée d'un disjoncteur différentiel. En cas de non-observation, l'appareil pourrait être endommagé et l'utilisateur risquerait d'être blessé.

Lorsqu'un orage s'annonce ou que l'appareil ne doit pas être utilisé pendant une période prolongée, débranchez-le du secteur afin de réduire le risque de décharge électrique ou d'incendie.

3 Performances

Le PAR à LED convient particulièrement aux tâches d'éclairage professionnels, lors d'événements par exemple, sur les scènes de musique rock, au théâtre et dans le domaine musical ou des productions TV. Il se distingue par une faible puissance consommée et une longue durée de vie.

Caractéristiques particulières de l'appareil

- LED dans les trois couleurs primaires (RGB)
- Activation via DMX ainsi que par le biais des commutateurs DIP de l'appareil
- Shows automatiques préprogrammés
- Commande par la musique
- Boîtier métallique robuste

4 Installation

Sortez l'appareil de son emballage et vérifiez soigneusement l'absence de tout dommage avant de l'utiliser. Veuillez conserver l'emballage. Utilisez l'emballage d'origine ou vos propres emballages particulièrement appropriés au transport ou à l'entreposage afin de protéger l'appareil des secousses, de la poussière et de l'humidité pendant le transport et l'entreposage.



AVERTISSEMENT !

Risque de blessure par chute d'objets

Assurez-vous que le montage soit conforme aux normes et consignes en vigueur dans votre pays. Sécurisez toujours l'appareil à l'aide d'une seconde fixation, par exemple un câble de retenue ou une chaîne de sécurité.



REMARQUE !

Risque de surchauffe

Assurez une ventilation suffisante.

La température ambiante doit toujours être inférieure à 40 °C.



REMARQUE !

Utilisation de trépieds

En cas de montage de l'appareil sur un trépied, veillez à ce qu'il soit stable et que le poids de l'appareil ne dépasse pas la capacité admissible du trépied.



REMARQUE !

Risque de perturbations durant la transmission des données

Afin de garantir un fonctionnement irréprochable, n'utilisez pas des câbles de microphone courants, mais des câbles DMX spéciaux.

Ne raccordez jamais l'entrée ou la sortie DMX à des périphériques audio tels que tables de mixage ou amplificateurs.

Possibilités de fixation

Vous pouvez installer l'appareil debout ou avec la tête en bas. Pendant son utilisation, l'appareil doit toujours être fixé sur une surface solide ou un support certifié. Utilisez les ouvertures prévues pour la fixation de l'étrier.

Travaillez toujours à partir d'une plate-forme stable lors de l'installation, du déplacement ou de l'entretien de l'appareil. Pendant les travaux, la zone en-dessous de l'appareil doit être bouclée.

Le câble de retenue doit être attaché à l'étrier.



Assurez vous que cet appareil ne soit pas raccordé à un gradateur.

5 Mise en service

Etablissez les connexions tant que l'appareil n'est pas branché. Pour toutes les connexions, utilisez des câbles de qualité qui doivent être les plus courts possibles.

Connexions en mode DMX

Raccordez l'entrée DMX de l'appareil à la sortie DMX d'un contrôleur DMX ou d'un autre appareil DMX. Raccordez la sortie du premier appareil DMX à l'entrée du second appareil et ainsi de suite. Vérifiez que la sortie du dernier appareil DMX de la chaîne est terminée avec une résistance ($110\ \Omega$, $\frac{1}{4}\text{ W}$).

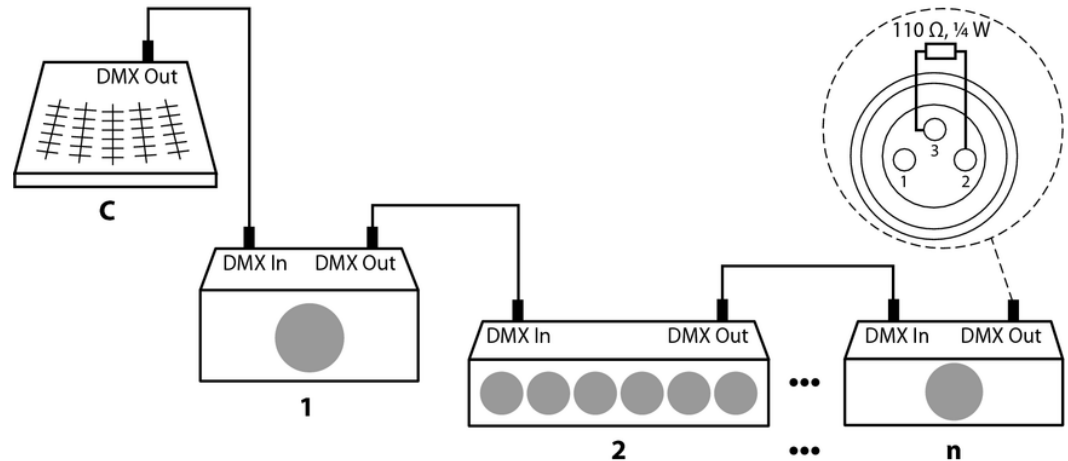

6 Connexions et éléments de commande

Arrière

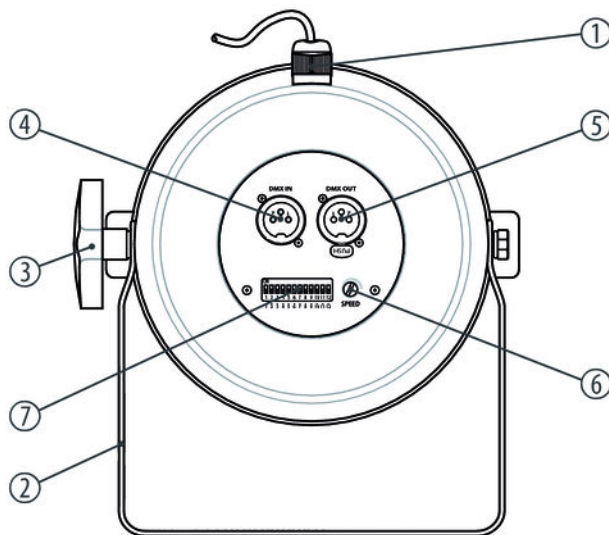

1	Câble d'alimentation électrique.
2	Poignée étrier pour la mise en place ou l'accrochage.
3	Vis de blocage de la poignée.
4	DMX IN Entrée DMX.
5	<i>[DMX OUT]</i> Sortie DMX.
6	<i>[SPEED]</i> Pour le réglage manuel de la vitesse.
7	Commutateur DIP pour régler différentes fonctions selon le mode de fonctionnement.

7 Commande

7.1 Mise en marche de l'appareil

Branchez l'appareil sur le secteur pour le faire démarrer. Après quelques secondes, l'appareil est prêt à fonctionner.

7.2 Sound-to-light



Réglez le commutateur DIP 12 sur ON (= marche, position supérieure du commutateur). L'appareil est piloté selon la cadence de la musique. L'appareil commute sur une autre couleur à chaque impulsion musicale. Le bouton « Sensitivity » permet de régler la sensibilité pour ce mode de fonctionnement.

7.3 Mix de couleurs RGB



Réglez les commutateurs DIP 11 et 12 sur ON pour mettre l'appareil en mode Mix de couleurs. Il est possible de régler la durée écoulée entre les différentes transitions de couleur avec les commutateurs DIP selon le tableau ci-après.

DIP	1	2	3	4	5	6	7	8	9	1-9 OFF
Durée	2,5 s	5 s	7,5 s	10 s	15 s	20 s	40 s	80 s	160 s	640 s

Les valeurs de durée des commutateurs s'additionnent si vous en réglez plusieurs sur ON.

7.4 Mode manuel

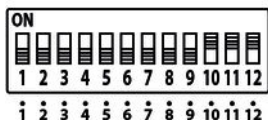

Réglez les commutateurs DIP 10, 11 et 12 sur ON pour mettre l'appareil en mode manuel. Vous pouvez ensuite régler la luminosité des différentes couleurs selon le tableau ci-après.

ROUGE	DIP 1, 2	ÉTEINT/ÉTEINT	ÉTEINT/ALLUMÉ	ALLUMÉ/ÉTEINT	ALLUMÉ/ALLUMÉ
VERT	DIP 3, 4				
BLEU	DIP 5, 6				
LUMINOSITÉ		0	25%	50%	100%

7.5 Mode DMX

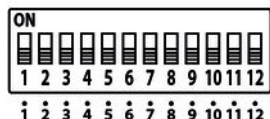

Réglez les commutateurs DIP 10, 11 et 12 sur OFFN (=arrêt, position inférieure du commutateur) pour mettre l'appareil en mode DMX. Il peut alors être piloté avec tout contrôleur DMX. Sélectionnez les canaux DMX dans une gamme de 1 à 507 à l'aide des commutateurs DIP 1-9. Le commutateur DIP 1 correspond au canal 1 et le 9 au canal 256.

Le tableau ci-après présente l'attribution des canaux :

CH-1	CH-2	CH-3	CH-4	CH-5	CH-6	CH-7
ROUGE	VERT	BLEU	MACRO	Vitesse/stroboscope.	MODE	Master DIM
0 = ARRÊT	0 = ARRÊT	0 = ARRÊT	0-15	0 = ARRÊT		0-255
1-255 = DIM	1-255 = DIM	1-255 = DIM	Macro désactivé	16-255 = stroboscope 16 niveaux de vitesse	0-31 = réglage de la couleur	
0-15 = ARRÊT	0-15 = ARRÊT	0-15 = ARRÊT		Vitesse	32-63 = masquer	

16-255 = MARCHE	16-255 = MARCHE	16-255 = MARCHE		0-255		
0-15 = ARRÊT	0-15 = ARRÊT	0-15 = ARRÊT			64-95 = projeter la lumière	
16-255 = MARCHE	16-255 = MARCHE	16-255 = MARCHE			69-127 = pro- jeter/masquer la lumière	
0-15 = ARRÊT	0-15 = ARRÊT	0-15 = ARRÊT			128-159 = auto- mix	
16-255 = MARCHE	16-255 = MARCHE	16-255 = MARCHE			160-191 = 3 défilements de couleurs	
./.	./.	./.			192-223 = 7 défilements de couleurs	

				./.	224-255 = sound-to-light	
			8-255 = macro, 31 pas de macros	16-255 = stro- boscope 16 niveaux de vitesse	./.	

PAR 56 PAR 64

8 Données techniques

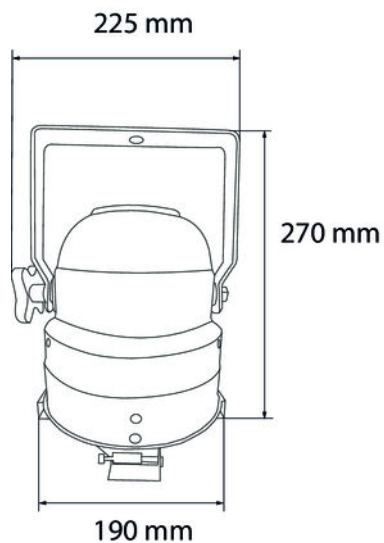

N° art. 115012/115025 Stairville LED PAR 56 10 mm RGB black/silver

LED	151 × High-Power (50 × R, 50 × G, 51 × B)
Nombre de canaux DMX	7
Alimentation en énergie	230 V ~ 50 Hz
Puissance consommée	15 W
Dimensions	225 mm x 270 mm x 190 mm
Poids	1,2 kg

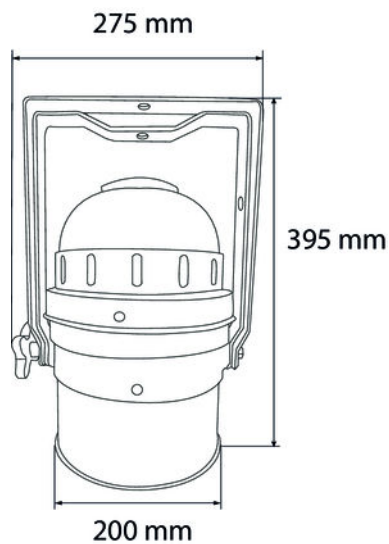
N° art. 215918/215926 Stairville LED PAR 64 10 mm RGB Floor black/silver

LED	183 × High-Power (61 × R, 61 × G, 61 × B)
Nombre de canaux DMX	7
Alimentation en énergie	230 V ~ 50 Hz
Puissance consommée	17 W
Dimensions	275 mm × 395 mm × 200 mm
Poids	1,7 kg

PAR 56 PAR 64

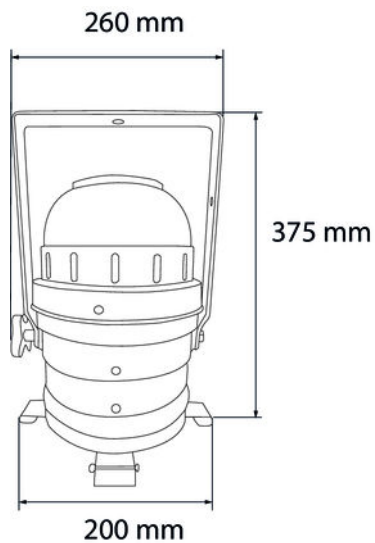

115048/115050 Stairville LED PAR 64 10 mm RGB black/silver

LED	183 × High-Power (61 × R, 61 × G, 61 × B)
Nombre de canaux DMX	7
Alimentation en énergie	230 V ~ 50 Hz
Puissance consommée	17 W
Dimensions	260 mm × 375 mm × 200 mm
Poids	1,6 kg

9 Câbles et connecteurs

Préambule

Ce chapitre vous aide à choisir les bons câbles et connecteurs et à raccorder votre précieux équipement de sorte qu'une expérience lumineuse parfaite soit garantie.

Veillez suivre ces conseils, car il est préférable d'être prudent, particulièrement dans le domaine des sons et lumières. Même si une fiche va bien dans une prise, le résultat d'une mauvaise connexion peut être un contrôleur DMX détruit, un court-circuit ou « seulement » un spectacle lumière qui ne fonctionne pas.

Connexions DMX

Une prise XLR tripolaire sert de prise DMX, une fiche XLR tripolaire d'entrée DMX. Le dessin et le tableau ci-dessous montrent le brochage d'un couplage adapté.



1	Terre (blindage)
2	Signal inverse, (DMX-, point froid)
3	Signal (DMX+, point chaud)

10 Dépannage



REMARQUE !

Risque de perturbations durant la transmission des données

Afin de garantir un fonctionnement irréprochable, n'utilisez pas des câbles de microphone courants, mais des câbles DMX spéciaux.

Ne raccordez jamais l'entrée ou la sortie DMX à des périphériques audio tels que tables de mixage ou amplificateurs.

Nous mentionnons ci-après quelques problèmes susceptibles de se produire en fonctionnement. Vous trouverez sous ce point quelques propositions de dépannage simple :

Symptôme	Remède
L'appareil ne fonctionne pas, pas de lumière	Vérifiez le branchement électrique et le fusible.
Aucune réaction sur le contrôleur DMX	1. Vérifiez le bon raccordement des connexions et du câble DMX.
	2. Vérifiez le réglage des adresses et la polarité DMX.
	3. Faites un essai avec un autre contrôleur DMX.
	4. Vérifiez si le câble DMX se trouve à proximité ou à côté de câbles à haute tension, ce qui pourrait induire des perturbations ou créer des dommages à un circuit d'interfaçage DMX.

Si vous ne réussissez pas à éliminer le dérangement avec les mesures proposées, veuillez contacter notre centre de service. Vous trouverez les coordonnées de contact sur le site www.thomann.de.

11 Nettoyage

Lentilles optiques

Nettoyez les lentilles optiques accessibles de l'extérieur afin d'optimiser la puissance lumineuse. La fréquence du nettoyage dépend de l'environnement de fonctionnement : les environnements humides, enfumés ou particulièrement sales peuvent causer des dépôts de poussières importants sur le système optique de l'appareil.

- Effectuez le nettoyage avec un chiffon doux et notre nettoyeur pour luminaires et lentilles (n° art. 280122).
- Séchez toujours les pièces avec soin.

12 Protection de l'environnement

Recyclage des emballages



Pour les emballages, des matériaux écologiques ont été retenus qui peuvent être recyclés sous conditions normales. Assurez-vous d'une élimination correcte des enveloppes en matière plastique et des emballages.

Ne jetez pas tout simplement ces matériaux, mais faites en sorte qu'ils soient recyclés. Tenez compte des remarques et des symboles sur l'emballage.

Recyclage de votre ancien appareil



Ce produit relève de la directive européenne relative aux déchets d'équipements électriques et électroniques (DEEE) dans sa version en vigueur. Il ne faut pas éliminer votre ancien appareil avec les déchets domestiques.

Recyclez ce produit par l'intermédiaire d'une entreprise de recyclage agréée ou les services de recyclage communaux. Respectez la réglementation en vigueur dans votre pays. En cas de doute, contactez le service de recyclage de votre commune.



Musikhaus Thomann · Hans-Thomann-Straße 1 · 96138 Burgebrach · Germany · www.thomann.de