



PAR64 PRO 36x3W
Par56 Pro 24x3W
Mini Stage Par 7x3W
Stage PAR 18 Tri-Color LED3W

PAR à LED

Musikhaus Thomann

Thomann GmbH

Hans-Thomann-Straße 1

96138 Burgebrach

Allemagne

Téléphone : +49 (0) 9546 9223-0

Courriel : info@thomann.de

Internet : www.thomann.de

27.07.2016, ID : 222333, ... (V2)

Table des matières

1	Remarques générales	5
	1.1 Informations complémentaires.....	6
	1.2 Conventions typographiques.....	7
	1.3 Symboles et mots-indicateurs.....	8
2	Consignes de sécurité	10
3	Performances	15
4	Installation	16
5	Mise en service	20
6	Connexions et éléments de commande	23
7	Utilisation	26
	7.1 Présentation.....	26
	7.2 Modes de fonctionnement.....	27
	7.3 Mise en marche de l'appareil.....	30
	7.4 Sélection de fonction.....	30
	7.5 Mode Auto Change.....	32

7.6	Mode Auto Fade.....	35
7.7	Mode manuel.....	39
7.8	Mode DMX Esclave à 5 canaux.....	43
7.9	Mode DMX Master à 5 canaux.....	51
7.10	Mode DMX Esclave à 3 canaux.....	71
7.11	Mode DMX Master à 3 canaux.....	77
8	Données techniques.....	89
9	Câbles et connecteurs.....	95
10	Dépannage.....	96
11	Nettoyage.....	98
12	Protection de l'environnement.....	99

1 Remarques générales

La présente notice d'utilisation contient des remarques importantes à propos de l'utilisation en toute sécurité de cet appareil. Lisez et respectez les consignes de sécurité et les instructions fournies. Conservez cette notice en vue d'une utilisation ultérieure. Veillez à ce que tous les utilisateurs de l'appareil puissent la consulter. En cas de vente de l'appareil, vous devez impérativement remettre la présente notice à l'acheteur.

Nos produits sont constamment perfectionnés. Toutes les informations sont donc fournies sous réserve de modifications.

1.1 Informations complémentaires

Sur notre site (www.thomann.de) vous trouverez beaucoup plus d'informations et de détails sur les points suivants :

Téléchargement	Cette notice d'utilisation est également disponible sous forme de fichier PDF à télécharger.
Recherche par mot-clé	Utilisez dans la version électronique la fonction de recherche pour trouver rapidement les sujets qui vous intéressent.
Guides en ligne	Nos guides en ligne fournissent des informations détaillées sur les bases et termes techniques.
Conseils personnalisés	Pour obtenir des conseils, veuillez contacter notre hotline technique.
Service	Si vous avez des problèmes avec l'appareil, notre service clients sera heureux de vous aider.

1.2 Conventions typographiques

Cette notice d'utilisation utilise les conventions typographiques suivantes :

Inscriptions

Les inscriptions pour les connecteurs et les éléments de commande sont entre crochets et en italique.

Exemples : bouton [*VOLUME*], touche [*Mono*].

Affichages

Des textes et des valeurs affichés sur l'appareil sont indiqués par des guillemets et en italique.

Exemples : « *ON* » / « *OFF* »

Références croisées



Les références à d'autres endroits dans cette notice d'utilisation sont identifiées par une flèche et le numéro de page spécifié. Dans la version électronique de cette notice d'utilisation, vous pouvez cliquer sur la référence croisée pour accéder directement à l'emplacement spécifié.

Exemple : Voir ↗ « *Références croisées* » à la page 7.

1.3 Symboles et mots-indicateurs

Cette section donne un aperçu de la signification des symboles et mots-indicateurs utilisés dans cette notice d'utilisation.

Terme générique	Signification
DANGER !	Cette association du symbole et du terme générique renvoie à une situation dangereuse directe se traduisant par de graves lésions voire la mort si celle-ci ne peut être évitée.
AVERTISSEMENT !	Cette association du symbole et du terme générique renvoie à une situation dangereuse potentielle pouvant se traduire par de graves lésions voire la mort si celle-ci ne peut être évitée.
REMARQUE !	Cette association du symbole et du terme générique renvoie à une situation dangereuse potentielle pouvant se traduire par des dommages matériels et sur l'environnement si celle-ci ne peut être évitée.

Symbole d'avertissement	Type de danger
	Avertissement en cas de tension électrique dangereuse.
	Avertissement en cas de charge suspendue.
	Avertissement en cas d'emplacement dangereux.

PAR64 PRO 36x3WPar56 Pro 24x3W Mini Stage Par 7x3W
Stage PAR 18 Tri-Color LED3W

2 Consignes de sécurité

Utilisation conforme

Cet appareil est conçu pour produire un effet d'éclairage électronique au moyen de la technique LED. L'appareil est conçu pour une utilisation professionnelle et n'est pas adapté pour une utilisation dans les ménages. Utilisez l'appareil uniquement selon l'utilisation prévue, telle que décrite dans cette notice d'utilisation. Toute autre utilisation, de même qu'une utilisation sous d'autres conditions de fonctionnement, sera considérée comme non conforme et peut occasionner des dommages corporels et matériels. Aucune responsabilité ne sera assumée en cas de dommages résultant d'une utilisation non conforme.

L'appareil doit uniquement être utilisé par des personnes en pleine possession de leurs capacités physiques, sensorielles et mentales et disposant des connaissances et de l'expérience requises. Toutes les autres personnes sont uniquement autorisées à utiliser l'appareil sous la surveillance ou la direction d'une personne chargée de leur sécurité.

Sécurité



DANGER !

Dangers pour les enfants

Assurez-vous d'une élimination correcte des enveloppes en matière plastique et des emballages. Ils ne doivent pas se trouver à proximité de bébés ou de jeunes enfants. Danger d'étouffement !

Veillez à ce que les enfants ne détachent pas de petites pièces de l'appareil (par exemple des boutons de commande ou similaires). Les enfants pourraient avaler les pièces et s'étouffer.

Ne laissez jamais des enfants seuls utiliser des appareils électriques.



DANGER !

Décharge électrique due aux tensions élevées circulant à l'intérieur de l'appareil

Des pièces sous haute tension sont installées à l'intérieur de l'appareil.

Ne démontez jamais les caches de protection. Les pièces à l'intérieur de l'appareil ne nécessitent aucun entretien de la part de l'utilisateur.

N'utilisez pas l'appareil lorsque des caches, dispositifs de protection ou composants optiques manquent ou sont endommagés.



DANGER !

Décharge électrique due à un court-circuit

Ne modifiez ni le câble d'alimentation ni la fiche électrique. En cas de non-respect, il y a risque de décharge électrique et danger d'incendie et de mort. En cas de doute, veuillez contacter votre électricien agréé.



AVERTISSEMENT !

Blessures des yeux dues à une intensité lumineuse élevée

Ne regardez jamais directement dans la source lumineuse.



AVERTISSEMENT !

Danger de crise d'épilepsie

Les flashes (effets stroboscopiques) peuvent provoquer des crises d'épilepsie chez les personnes sensibles. Les personnes sensibles devraient éviter de regarder les flashes.



REMARQUE !

Risque d'incendie

Ne recouvrez jamais l'appareil ou ses fentes d'aération. Ne montez pas l'appareil à proximité directe d'une source de chaleur. Tenez l'appareil éloigné des flammes nues.



REMARQUE !

Conditions d'utilisation

L'appareil est conçu pour une utilisation en intérieur. Pour ne pas l'endommager, n'exposez jamais l'appareil à des liquides ou à l'humidité. Évitez toute exposition directe au soleil, un encrassement important ainsi que les fortes vibrations.



REMARQUE !

Alimentation électrique

Avant de raccorder l'appareil, contrôlez si la tension indiquée sur l'appareil correspond à la tension de votre réseau d'alimentation local et si la prise de courant est équipée d'un disjoncteur différentiel. En cas de non-observation, l'appareil pourrait être endommagé et l'utilisateur risquerait d'être blessé.

Lorsqu'un orage s'annonce ou que l'appareil ne doit pas être utilisé pendant une période prolongée, débranchez-le du secteur afin de réduire le risque de décharge électrique ou d'incendie.

3 Performances

Le PAR à LED convient particulièrement aux tâches d'éclairage professionnels, lors d'événements par exemple, sur les scènes de musique rock, au théâtre et dans le domaine musical ou des productions TV. Il se distingue par une faible puissance consommée et une longue durée de vie.

Caractéristiques particulières de l'appareil

- LED tricolores (RGB)
- Activation via DMX ainsi que par le biais des commutateurs DIP de l'appareil
- Shows automatiques préprogrammés
- Commande par la musique
- Mode maître/esclave
- Boîtier métallique robuste

PAR64 PRO 36x3WPar56 Pro 24x3W Mini Stage Par 7x3W
Stage PAR 18 Tri-Color LED3W

4 Installation

Sortez l'appareil de son emballage et vérifiez soigneusement l'absence de tout dommage avant de l'utiliser. Veuillez conserver l'emballage. Utilisez l'emballage d'origine ou vos propres emballages particulièrement appropriés au transport ou à l'entreposage afin de protéger l'appareil des secousses, de la poussière et de l'humidité pendant le transport et l'entreposage.



AVERTISSEMENT !

Risque de blessure par chute d'objets

Assurez-vous que le montage soit conforme aux normes et consignes en vigueur dans votre pays. Sécurisez toujours l'appareil à l'aide d'une seconde fixation, par exemple un câble de retenue ou une chaîne de sécurité.



REMARQUE !

Risque de surchauffe

Assurez une ventilation suffisante.

La température ambiante doit toujours être inférieure à 40 °C.



REMARQUE !

Utilisation de trépieds

En cas de montage de l'appareil sur un trépied, veillez à ce qu'il soit stable et que le poids de l'appareil ne dépasse pas la capacité admissible du trépied.



REMARQUE !

Risque de perturbations durant la transmission des données

Afin de garantir un fonctionnement irréprochable, n'utilisez pas des câbles de microphone courants, mais des câbles DMX spéciaux.

Ne raccordez jamais l'entrée ou la sortie DMX à des périphériques audio tels que tables de mixage ou amplificateurs.

Possibilités de fixation

Vous pouvez installer l'appareil debout ou avec la tête en bas. Pendant son utilisation, l'appareil doit toujours être fixé sur une surface solide ou un support certifié. Utilisez les ouvertures prévues pour la fixation de l'étrier en deux parties

Travaillez toujours à partir d'une plate-forme stable lors de l'installation, du déplacement ou de l'entretien de l'appareil. Pendant les travaux, la zone en-dessous de l'appareil doit être bouclée.

Le câble de retenue doit être attaché à l'étrier.



Assurez vous que cet appareil ne soit pas raccordé à un gradateur.

5 Mise en service

Etablissez les connexions tant que l'appareil n'est pas branché. Pour toutes les connexions, utilisez des câbles de qualité qui doivent être les plus courts possibles.

Connexions en mode DMX

Raccordez l'entrée DMX de l'appareil à la sortie DMX d'un contrôleur DMX ou d'un autre appareil DMX. Raccordez la sortie du premier appareil DMX à l'entrée du second appareil et ainsi de suite. Vérifiez que la sortie du dernier appareil DMX de la chaîne est terminée avec une résistance ($110\ \Omega$, $\frac{1}{4}\ W$).

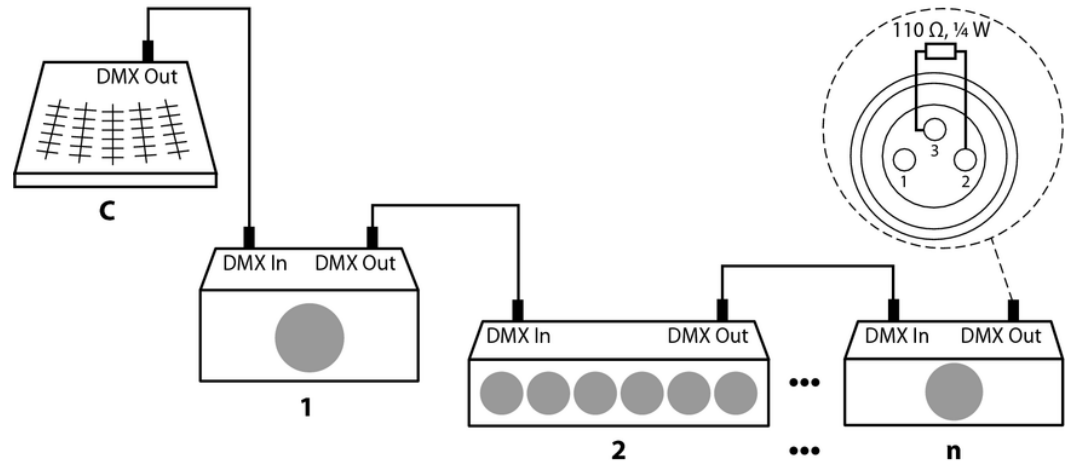

PAR64 PRO 36x3WPar56 Pro 24x3W Mini Stage Par 7x3W
Stage PAR 18 Tri-Color LED3W

Connexions en mode de fonctionnement « Master/Slave »

Si vous configurez un groupe d'appareils en mode maître/esclave, le premier appareil commande les autres et permet un spectacle automatique piloté et synchronisé par la musique. Cette fonction est particulièrement utile pour démarrer un spectacle sans grands travaux de programmation. Connectez la sortie DMX de l'appareil maître avec l'entrée DMX du premier appareil esclave. Connectez ensuite la sortie DMX du premier appareil esclave à l'entrée esclave du deuxième appareil esclave, et ainsi de suite.

6 Connexions et éléments de commande

Arrière

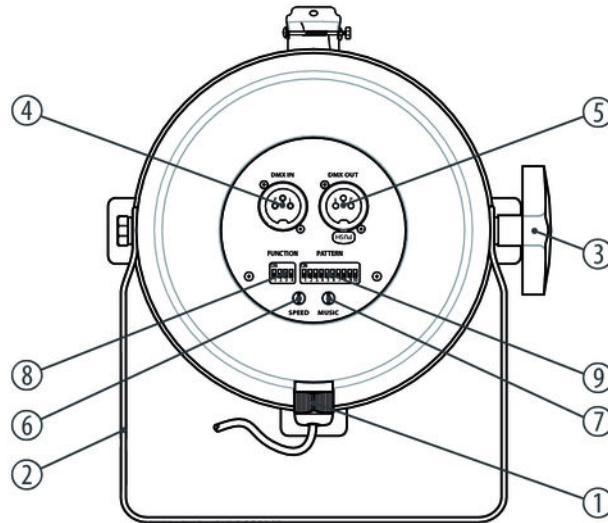

PAR64 PRO 36x3WPar56 Pro 24x3W Mini Stage Par 7x3W
Stage PAR 18 Tri-Color LED3W

1	Câble d'alimentation électrique
2	Poignée étrier pour la mise en place ou l'accrochage.
3	Vis de blocage de la poignée.
4	<i>[DMX IN]</i> Entrée DMX.
5	<i>[DMX OUT]</i> Sortie DMX.
6	<i>[SPEED]</i> Pour le réglage manuel de la vitesse.
7	<i>[MUSIC]</i> Réglage de la sensibilité du microphone intégré.

8 *[FUNCTION]*

Ce commutateur DIP 4 positions détermine le mode de fonctionnement du LED-PAR.

9 *[PATTERN]*

La fonction de ce commutateur DIP 10 positions dépend du mode de fonctionnement sélectionné : ainsi, en mode de poursuite, les pattern de poursuite sont sélectionnés.

7 Utilisation

7.1 Présentation

La caractéristique principale du projecteur LED-PAR est la possibilité de l'utiliser en tant que contrôleur DMX à 5 canaux. Dans ce mode de fonctionnement, les entrées et sorties DMX de 4 projecteurs LED-PAR doivent être interconnectées par des câbles XLR.

Le premier LED-PAR doit être réglé sur le mode DMX Master. Il émet alors des signaux vers les autres appareils raccordés qui agissent en tant qu'esclaves. Divers motifs de représentation, appelés « pattern » sont disponibles : par exemple, tous les appareils raccordés peuvent projeter un même et seul pattern, ou chaque appareil chacun le sien, ou encore des programmes de poursuite ou des projections, des masquages ou des projections en superposition. Les différentes phases d'un pattern peuvent être pilotés par le rythme de la musique ou à l'aide d'un régleur. La sensibilité du pilotage de la musique peut être réglée. Les patterns de couleurs proposent un mode couleur à 100 %, un à 100 %/50 % et un à 100 %/75 %/50 %/25 %. Les couleurs sont choisies de manière aléatoire.

L'appareil autorise également un mode esclave DMX à 3 canaux en vue d'une intégration simple à un système DMX.

Chacun des 512 canaux peut être utilisé.

L'appareil permet également les modes autonome (stand-alone), « Auto Change », « Auto Fade » ainsi que le mode manuel.

7.2 Modes de fonctionnement

7.2.1 Modes de fonctionnement DMX

Mode DMX Master à 5 canaux

Le LED-PAR est utilisé en tant que maître DMX à 5 canaux en ce mode. Le mode DMX Master à 5 canaux garantit la compatibilité avec la première version du LED-PAR. Le mode DMX Master à 5 canaux fait appel à des fonctions intégrées au LED-PAR, qui sont pilotées par le signal DMX.

3 pattern sont disponibles : par exemple, tous les LED-PAR raccordés peuvent projeter un même et seul pattern, ou chaque appareil chacun le sien, ou encore des programmes de poursuite ou des projections, des masquages ou des projections en superposition. Les différentes phases d'un pattern peuvent être pilotés par le rythme de la musique ou à l'aide d'un régleur. La sensibilité du pilotage de la musique peut être réglée. Les patterns de couleurs proposent un mode couleur à 100 %, un à 100 %/50 % et un à 100 %/75 %/50 %/25 %. Les couleurs sont choisies de manière aléatoire.

Mode DMX Master à 3 canaux

Le LED-PAR est utilisé en tant que maître DMX à 3 canaux en ce mode. Le mode DMX Master à 3 canaux occupe moins de canaux DMX, par exemple lors du raccordement du pack DMX Power ou d'autres appareils qui reçoivent des signaux DMX.

3 pattern sont disponibles : par exemple, tous les LED-PAR raccordés peuvent projeter un même et seul pattern, ou chaque appareil chacun le sien, ou encore des programmes de poursuite ou des projections, des masquages ou des projections en superposition. Les différentes phases d'un pattern peuvent être pilotés par le rythme de la musique ou à l'aide d'un régleur. La sensibilité du pilotage de la musique peut être réglée. Les patterns de couleurs proposent un mode couleur à 100 %, un à 100 %/50 % et un à 100 %/75 %/50 %/25 %. Les couleurs sont choisies de manière aléatoire.

Mode DMX Esclave à 5 canaux

Le LED-PAR est utilisé en tant qu'esclave DMX à 5 canaux en ce mode. Le mode DMX Esclave à 5 canaux fait appel à des fonctions intégrées au LED-PAR, qui sont pilotées par le signal DMX. Un contrôleur DMX externe pilote le LED-PAR.

Mode DMX Esclave à 3 canaux

Le mode DMX Esclave à 3 canaux sert en cas d'utilisation d'un contrôleur DMX standard. Le LED-PAR peut être piloté depuis chacun des 512 canaux. Chaque couleur est pilotée par un canal DMX.

7.2.2 Les modes autonomes (ou stand-alone)

Le mode Auto Fade

Le mode Auto Fade est à votre disposition avec 3 pattern pour réaliser des projections, des masquages ou des projections en superposition.

Les durées des différentes projections (projections, masquages ou superposition) peuvent être définies avec précision par 9 réglages de durée.

Le mode Auto Fade est compatible avec divers pattern à changement de couleur : Les patterns de couleurs proposent un mode couleur à 100 %, un à 100 %/50 % et un à 100 %/75 %/50 %/25 %. Les couleurs sont choisies de manière aléatoire.

Le mode Auto Change

Le mode Auto Change est compatible avec divers pattern à changement de couleur : Les patterns de couleurs proposent un mode couleur à 100 %, un à 100 %/50 % et un à 100 %/75 %/50 %/25 %. Les couleurs sont choisies de manière aléatoire.

La vitesse de changement peut être réglée par le rythme de la musique ou à l'aide d'un régleur.

Le mode manuel

En mode manuel, chaque couleur peut être commutée par pas d'env. 14 %.

7.3 Mise en marche de l'appareil

Branchez l'appareil sur le secteur pour le faire démarrer. Après quelques secondes, l'appareil est prêt à fonctionner.

7.4 Sélection de fonction

Vous pouvez régler le mode de fonctionnement du LED-PAR à l'aide du commutateur DIP 4 positions [*FUNCTION*] qui se trouve à l'arrière de l'appareil et du tableau ci-après :

SW4	SW3	SW2	SW1	Mode
X	0	0	0	Mode Auto Change
X	0	0	1	Mode Auto Fade
X	0	1	0	Mode manuel
X	0	1	1	Mode DMX Esclave à 5 canaux

SW4	SW3	SW2	SW1	Mode
X	1	0	0	Mode DMX Master à 5 canaux
X	1	0	1	Mode DMX Esclave à 3 canaux
X	1	1	0	Mode DMX Master à 3 canaux
X	1	1	1	Pas de nouveau mode (le mode DMX Master à 3 canaux est utilisé)
0	X	X	X	Commande de la vitesse par régleur si le mode de fonctionnement choisi le permet.
1	X	X	X	Commande de la vitesse par la musique si le mode de fonctionnement choisi le permet.

0 = commutateur DIP en position OFF. 1 = commutateur DIP en position ON. X = voir autres informations ou ci-dessus.

7.5 Mode Auto Change

Le LED-PAR projette différentes couleurs en fonction de la sélection de la vitesse. En ce mode, le LED-PAR est utilisé en tant qu'appareil autonome et les entrées/sorties DMX restent inoccupées.

Réglage du mode

Pour activer le mode Auto Change, réglez le commutateur DIP 4 positions qui se trouve à l'arrière de l'appareil selon le tableau ci-après :

SW4	SW3	SW2	SW1	Mode
X	0	0	0	Mode Auto Change

0 = commutateur DIP en position OFF. 1 = commutateur DIP en position ON. X = voir autres informations ou ci-dessus.

Réglage de la vitesse

Avec SW4, vous déterminez comment la vitesse doit être commandée. Orientez-vous au tableau ci-après :

SW4	SW3	SW2	SW1	Mode
0	0	0	0	Commande de la vitesse par régleur si le mode de fonctionnement choisi le permet.
1	0	0	0	Commande de la vitesse par la musique si le mode de fonctionnement choisi le permet.

0 = commutateur DIP en position OFF. 1 = commutateur DIP en position ON.

Réglage des pattern de couleurs Vous pouvez régler les pattern de couleurs à l'aide du commutateur DIP 10 positions qui se trouve à l'arrière du LED-PAR et du tableau ci-après :

SW10	SW9	SW8	SW7	SW6	SW5	SW4	SW3	SW2	SW1	Sélection des pattern de couleurs
0	0	0	0	0	0	0	0	0	0	Mode de compatibilité - ancien style de pattern
0	0	0	0	0	0	0	0	0	1	Changement de couleur à 100 %
0	0	0	0	0	0	0	0	1	0	Changement de couleur à 100 %, 50 %
0	0	0	0	0	0	0	0	1	1	Changement de couleur à 100 %, 75 %, 50 %, 25 %

0 = commutateur DIP en position OFF. 1 = commutateur DIP en position ON.

Si un autre pattern de couleurs est réglé, le pattern 0000000011 est toujours utilisé.

7.6 Mode Auto Fade

Le LED-PAR projette des défilements de couleurs (fading) en fonction de la sélection de la vitesse. En ce mode, le LED-PAR est utilisé en tant qu'appareil autonome et les entrées/sorties DMX restent inoccupées.

Réglage du mode

Pour activer le mode Auto Fade, réglez le commutateur DIP 4 positions à l'arrière du LED-PAR selon le tableau ci-après :

SW4	SW3	SW2	SW1	Mode
X	0	0	1	Mode Auto Fade

0 = commutateur DIP en position OFF. 1 = commutateur DIP en position ON. X = la commande de la vitesse par régleur ou musique n'est pas assurée en ce mode.

Réglage de la vitesse de défilement (fade)

Vous pouvez régler la vitesse de défilement à l'aide du commutateur DIP 10 positions qui se trouve à l'arrière du LED-PAR et du tableau ci-après :

SW10	SW9	SW8	SW7	SW6	SW5	SW4	SW3	SW2	SW1	Sélection de la vitesse de défilement
0	0	0	X	X	X	0	0	0	0	630 s (10:30 min)
0	0	0	X	X	X	0	0	0	1	2,5 s
0	0	0	X	X	X	0	0	1	0	5 s
0	0	0	X	X	X	0	0	1	1	10 s
0	0	0	X	X	X	0	1	0	0	20 s
0	0	0	X	X	X	0	1	0	1	40 s
0	0	0	X	X	X	0	1	1	0	80 s
0	0	0	X	X	X	0	1	1	1	160 s
0	0	0	X	X	X	1	0	0	0	320 s

0 = commutateur DIP en position OFF. 1 = commutateur DIP en position ON. X = voir autres informations ci-dessous.

Si une autre durée de pattern est réglée, le pattern 000xxx1000 est toujours utilisé.

La commande de la vitesse par régleur ou musique n'est pas assurée en ce mode.

Réglage des pattern de couleurs Vous pouvez régler les pattern de couleurs à l'aide du commutateur DIP 10 positions qui se trouve à l'arrière du LED-PAR et du tableau ci-après :

SW 10	SW 9	SW 8	SW 7	SW 6	SW 5	SW 4	SW 3	SW 2	SW 1	Sélection des pattern de couleurs
0	0	0	0	0	0	X	X	X	X	Mode de compatibilité– ancien style de pattern
0	0	0	0	0	1	X	X	X	X	Changement de couleur à 100 %, Fade in et Fade out
0	0	0	0	1	0	X	X	X	X	Changement de couleur à 100 %, 50 %, Fade in et Fade out
0	0	0	0	1	1	X	X	X	X	Changement de couleur à 100 %, 75 %, 50 %, 25 %, Fade in et Fade out
0	0	0	1	0	0	X	X	X	X	Changement de couleur à 100 %, Fade in
0	0	0	1	0	1	X	X	X	X	Changement de couleur à 100 %, 50 %, Fade in
0	0	0	1	1	0	X	X	X	X	Changement de couleur à 100 %, 75 %, 50 %, 25 %, Fade in

0 = commutateur DIP en position OFF. 1 = commutateur DIP en position ON. X = voir autres informations ci-dessus.

Si un autre pattern de couleurs est réglé, le pattern 000110xxxx est toujours utilisé.

7.7 Mode manuel

Le LED-PAR projette différentes couleurs fixes. En ce mode, le LED-PAR est utilisé en tant qu'appareil autonome et les entrées/sorties DMX restent inoccupées.

Réglage du mode

Pour activer le mode manuel, réglez le commutateur DIP 4 positions à l'arrière du LED-PAR selon le tableau ci-après :

SW4	SW3	SW2	SW1	Mode
X	0	1	0	Mode manuel

0 = commutateur DIP en position OFF. 1 = commutateur DIP en position ON. X = la commande de la vitesse par régleur ou musique n'est pas assurée en ce mode.

Réglage des pattern de couleurs **Couleur rouge**

Vous pouvez régler la couleur rouge à l'aide du commutateur DIP 10 positions qui se trouve à l'arrière du LED-PAR et du tableau ci-après :

SW10	SW9	SW8	SW7	SW6	SW5	SW4	SW3	SW2	SW1	Luminosité de la couleur rouge
0	X	X	X	X	X	X	0	0	0	0%
0	X	X	X	X	X	X	0	0	1	14%
0	X	X	X	X	X	X	0	1	0	28%
0	X	X	X	X	X	X	0	1	1	42%
0	X	X	X	X	X	X	1	0	0	57%
0	X	X	X	X	X	X	1	0	1	71%
0	X	X	X	X	X	X	1	1	0	85%
0	X	X	X	X	X	X	1	1	1	100%

0 = commutateur DIP en position OFF. 1 = commutateur DIP en position ON. X = voir autres informations ci-dessous.

Couleur verte

Vous pouvez régler la couleur verte à l'aide du commutateur DIP 10 positions qui se trouve à l'arrière du LED-PAR et du tableau ci-après :

SW10	SW9	SW8	SW7	SW6	SW5	SW4	SW3	SW2	SW1	Luminosité de la couleur verte
0	X	X	X	0	0	0	X	X	X	0%
0	X	X	X	0	0	1	X	X	X	14%
0	X	X	X	0	1	0	X	X	X	28%
0	X	X	X	0	1	1	X	X	X	42%
0	X	X	X	1	0	0	X	X	X	57%
0	X	X	X	1	0	1	X	X	X	71%
0	X	X	X	1	1	0	X	X	X	85%
0	X	X	X	1	1	1	X	X	X	100%

0 = commutateur DIP en position OFF. 1 = commutateur DIP en position ON. X = voir autres informations ci-dessus et ci-dessous.

PAR64 PRO 36x3WPar56 Pro 24x3W Mini Stage Par 7x3W
Stage PAR 18 Tri-Color LED3W

th.mann
MUSIC IS OUR PASSION

Couleur bleue

Vous pouvez régler la couleur bleue à l'aide du commutateur DIP 10 positions qui se trouve à l'arrière du LED-PAR et du tableau ci-après :

SW10	SW9	SW8	SW7	SW6	SW5	SW4	SW3	SW2	SW1	Luminosité de la couleur bleue
0	0	0	0	X	X	X	X	X	X	0%
0	0	0	1	X	X	X	X	X	X	14%
0	0	1	0	X	X	X	X	X	X	28%
0	0	1	1	X	X	X	X	X	X	42%
0	1	0	0	X	X	X	X	X	X	57%
0	1	0	1	X	X	X	X	X	X	71%
0	1	1	0	X	X	X	X	X	X	85%
0	1	1	1	X	X	X	X	X	X	100%

0 = commutateur DIP en position OFF. 1 = commutateur DIP en position ON. X = voir autres informations ci-dessus.

7.8 Mode DMX Esclave à 5 canaux

Réglage du mode

Pour activer le mode DMX Esclave à 5 canaux, réglez le commutateur DIP 4 positions à l'arrière du LED-PAR selon le tableau ci-après :

SW4	SW3	SW2	SW1	Mode
X	0	1	1	Mode DMX Esclave à 5 canaux

0 = commutateur DIP en position OFF. 1 = commutateur DIP en position ON. X = voir autres informations ci-dessous.

Réglage de la vitesse

Avec SW4, vous déterminez comment la vitesse doit être commandée. Orientez-vous au tableau ci-après :

SW4	SW3	SW2	SW1	Mode
0	0	1	1	Commande de la vitesse par régleur si le mode de fonctionnement choisi le permet.
1	0	1	1	Commande de la vitesse par la musique si le mode de fonctionnement choisi le permet.

0 = commutateur DIP en position OFF. 1 = commutateur DIP en position ON.

Occupation des canaux DMX

Ce tableau montre les valeurs DMX qui peuvent être envoyées par un contrôleur DMX externe au projecteur LED-PAR :

Canal 1 valeur	Fonction
0...63	Commande RGB, CH2 = rouge, CH3 = vert, CH4 = bleu
64...127	Défilement de couleurs (7x), CH5 = commande de vitesse
128...191	Changement de couleurs (7x), CH5 = commande de vitesse
192...255	Changement de couleurs (3x), CH5 = commande de vitesse
Canal 2 valeur	Fonction
0...255	Couleur rouge : 0%...100%
Canal 3 valeur	Fonction
0...255	Couleur verte : 0%...100%

Canal 4 valeur	Fonction
0...255	Couleur bleue : 0%...100%
Canal 5 valeur	Fonction
0...10	Pas de fonction – pas de vitesse
11...100	Vitesse, de rapide à lent
101...150	Pas de fonction – pas de vitesse
151...255	Commande de la vitesse par l'appareil, la musique ou le régleur

Réglage du canal de réception DMX

La valeur des commutateurs DIP 1 à 9 est codée en binaire. Pour régler un canal de réception DMX de votre choix, réglez le commutateur DIP tel que le total des chiffres de canaux obtenu donne le chiffre souhaité. Orientez-vous au tableau ci-après :

SW10	SW9	SW8	SW7	SW6	SW5	SW4	SW3	SW2	SW1	Premier canal de réception DMX
0	0	0	0	0	0	0	0	0	1	1
0	0	0	0	0	0	0	0	1	0	2
0	0	0	0	0	0	0	1	0	0	4
0	0	0	0	0	0	1	0	0	0	8
0	0	0	0	0	1	0	0	0	0	16
0	0	0	0	1	0	0	0	0	0	32
0	0	0	1	0	0	0	0	0	0	64
0	0	1	0	0	0	0	0	0	0	128
0	1	0	0	0	0	0	0	0	0	256

PAR64 PRO 36x3WPar56 Pro 24x3W Mini Stage Par 7x3W
Stage PAR 18 Tri-Color LED3W

th.mann
MUSIC IS OUR PASSION

0 = commutateur DIP en position OFF. 1 = commutateur DIP en position ON.

Le premier canal de réception DMX sera 1 si seul le commutateur DIP 1 est sur ON. Le premier canal de réception le plus élevé possible est 508. Si vous avez configuré un chiffre supérieur à 508, ce sera tout de même le canal 508.

Exemples

Exemple A, le premier canal de réception DMX est le canal 1

SW10	SW9	SW8	SW7	SW6	SW5	SW4	SW3	SW2	SW1	Premier canal de réception DMX
0	0	0	0	0	0	0	0	0	1	1

L'appareil commence par la réception sur le canal DMX 1, ce qui occupe les canaux 1, 2, 3, 4 et 5.

Exemple B, le premier canal de réception DMX est le canal 22

SW10	SW9	SW8	SW7	SW6	SW5	SW4	SW3	SW2	SW1	Premier canal de réception DMX
0	0	0	0	0	1	0	1	1	0	22

L'appareil commence par la réception sur le canal DMX 22, ce qui occupe les canaux 22, 23, 24, 25 et 26.

Exemple C, le premier canal de réception DMX est le canal 272

SW10	SW9	SW8	SW7	SW6	SW5	SW4	SW3	SW2	SW1	Premier canal de réception DMX
0	1	0	0	0	1	0	0	0	0	272

L'appareil commence par la réception sur le canal DMX 272, ce qui occupe les canaux 272, 273, 274, 275 et 276.

Exemple D, le premier canal de réception DMX est le canal 508

SW10	SW9	SW8	SW7	SW6	SW5	SW4	SW3	SW2	SW1	Premier canal de réception DMX
0	1	1	1	1	1	1	1	0	0	508

L'appareil commence par la réception sur le canal DMX 508, ce qui occupe les canaux 508, 509, 510, 511 et 512.

7.9 Mode DMX Master à 5 canaux

En ce mode, l'appareil fonctionne en tant que contrôleur en mode 5 canaux. Le mode 5 canaux sert à commander la nouvelle et l'ancienne version du LED-PAR. Les appareils esclaves raccordés doivent être réglés comme esclaves à 5 canaux (↪ *Chapitre 7.8 « Mode DMX Esclave à 5 canaux » à la page 43*).

Réglage du mode

Pour activer le mode DMX Master à 5 canaux, réglez le commutateur DIP 4 positions à l'arrière du LED-PAR selon le tableau ci-après :

SW4	SW3	SW2	SW1	Mode
X	1	0	0	Mode DMX Master à 5 canaux

0 = commutateur DIP en position OFF. 1 = commutateur DIP en position ON. X = voir autres informations ci-dessous.

Réglage de la vitesse

Avec SW4, vous déterminez comment la vitesse doit être commandée. Orientez-vous au tableau ci-après :

SW4	SW3	SW2	SW1	Mode
0	1	0	0	Commande de la vitesse par régleur si le mode de fonctionnement choisi le permet.
1	1	0	0	Commande de la vitesse par la musique si le mode de fonctionnement choisi le permet.

0 = commutateur DIP en position OFF. 1 = commutateur DIP en position ON.

Utilisation de DMX avec commande à 5 canaux

En mode Master, le LED-PAR envoie des données DMX selon le tableau ci-après. Les appareils esclaves raccordés doivent être réglés comme esclaves DMX à 5 canaux (☞ *Chapitre 7.8 « Mode DMX Esclave à 5 canaux » à la page 43*).

Projecteur	Canal	
1	1	DMX CH = 0, commande RGB
	2	DMX CH = ROUGE
	3	DMX CH = VERT
	4	DMX CH = BLEU
	5	DMX CH = 0, pas de fonction, pas de vitesse
2	6	DMX CH = 0, commande RGB
	7	DMX CH = ROUGE
	8	DMX CH = VERT
	9	DMX CH = BLEU
	10	DMX CH = 0, pas de fonction, pas de vitesse

PAR64 PRO 36x3WPar56 Pro 24x3W Mini Stage Par 7x3W
Stage PAR 18 Tri-Color LED3W

Projecteur	Canal	
3	11	DMX CH = 0, commande RGB
	12	DMX CH = ROUGE
	13	DMX CH = VERT
	14	DMX CH = BLEU
	15	DMX CH = 0, pas de fonction, pas de vitesse
4	16	DMX CH = 0, commande RGB
	17	DMX CH = ROUGE
	18	DMX CH = VERT
	19	DMX CH = BLEU
	20	DMX CH = 0, pas de fonction, pas de vitesse

Réglage des pattern de couleurs Vous pouvez régler les pattern de couleurs à l'aide du commutateur DIP 10 positions qui se trouve à l'arrière du LED-PAR et du tableau ci-après :

Pattern de couleurs

Tous les LED-PAR sont mis en marche et changent la couleur.

SW 10	SW 9	SW 8	SW 7	SW 6	SW 5	SW 4	SW 3	SW 2	SW 1	Pattern de couleurs
0	0	0	0	0	0	0	0	0	0	4 projecteurs, pattern 1, tous activés, tous montrent le même
0	0	0	0	0	0	0	0	0	1	4 projecteurs, pattern 2, tous activés, tous montrent le même
0	0	0	0	0	0	0	0	1	0	4 projecteurs, pattern 3, tous activés, tous montrent le même
0	0	0	0	0	0	0	0	1	1	4 projecteurs, pattern 1, tous activés, chaque appareil a son propre pattern

SW 10	SW 9	SW 8	SW 7	SW 6	SW 5	SW 4	SW 3	SW 2	SW 1	Pattern de couleurs
0	0	0	0	0	0	0	1	0	0	4 projecteurs, pattern 2, tous activés, chaque appareil a son propre pattern
0	0	0	0	0	0	0	1	0	1	4 projecteurs, pattern 3, tous activés, chaque appareil a son propre pattern

0 = commutateur DIP en position OFF. 1 = commutateur DIP en position ON.

Pattern de couleurs Fading in / out

La couleur est projetée ou masquée.

SW 10	SW 9	SW 8	SW 7	SW 6	SW 5	SW 4	SW 3	SW 2	SW 1	Pattern de couleurs
0	0	0	0	0	0	0	1	1	0	4 projecteurs, pattern 1, tous activés, tous montrent le même, avec projection/masquage
0	0	0	0	0	0	0	1	1	1	4 projecteurs, pattern 2, tous activés, tous montrent le même, avec projection/masquage

SW 10	SW 9	SW 8	SW 7	SW 6	SW 5	SW 4	SW 3	SW 2	SW 1	Pattern de couleurs
0	0	0	0	0	0	1	0	0	0	4 projecteurs, pattern 3, tous activés, tous montrent le même, avec projection/masquage
0	0	0	0	0	0	1	0	0	1	4 projecteurs, pattern 1, tous activés, chaque appareil a son propre pattern, avec projection/masquage
0	0	0	0	0	0	1	0	1	0	4 projecteurs, pattern 2, tous activés, chaque appareil a son propre pattern, avec projection/masquage
0	0	0	0	0	0	1	0	1	1	4 projecteurs, pattern 3, tous activés, chaque appareil a son propre pattern, avec projection/masquage

0 = commutateur DIP en position OFF. 1 = commutateur DIP en position ON.

Pattern de couleur Fading Over (superposition de couleur)

La couleur est superposée.

PAR64 PRO 36x3WPar56 Pro 24x3W Mini Stage Par 7x3W
Stage PAR 18 Tri-Color LED3W

SW 10	SW 9	SW 8	SW 7	SW 6	SW 5	SW 4	SW 3	SW 2	SW 1	Pattern de couleurs
0	0	0	0	0	0	1	1	0	0	4 projecteurs, pattern 1, tous activés, tous montrent le même
0	0	0	0	0	0	1	1	0	1	4 projecteurs, pattern 2, tous activés, tous montrent le même
0	0	0	0	0	0	1	1	1	0	4 projecteurs, pattern 3, tous activés, tous montrent le même
0	0	0	0	0	0	1	1	1	1	4 projecteurs, pattern 1, tous activés, chaque appareil a son propre pattern, avec superposition
0	0	0	0	0	1	0	0	0	0	4 projecteurs, pattern 2, tous activés, chaque appareil a son propre pattern, avec superposition
0	0	0	0	0	1	0	0	0	1	4 projecteurs, pattern 3, tous activés, chaque appareil a son propre pattern, avec superposition

0 = commutateur DIP en position OFF. 1 = commutateur DIP en position ON.

Pattern de couleurs avec poursuite (l'un des 4 LED-PAR est en marche)

SW 10	SW 9	SW 8	SW 7	SW 6	SW 5	SW 4	SW 3	SW 2	SW 1	Pattern de couleurs
0	0	0	0	0	1	0	0	1	0	Pattern de poursuite 1, de la droite vers la gauche, même couleur pour chaque phase
0	0	0	0	0	1	0	0	1	1	Pattern de poursuite 1, de la droite vers la gauche – de la gauche vers la droite, même couleur pour chaque phase
0	0	0	0	0	1	0	1	0	0	Pattern de poursuite 2, de la droite vers la gauche, même couleur pour chaque phase
0	0	0	0	0	1	0	1	0	1	Pattern de poursuite 2, de la droite vers la gauche – de la gauche vers la droite, même couleur pour chaque phase
0	0	0	0	0	1	0	1	1	0	Pattern de poursuite 3, de la droite vers la gauche, même couleur pour chaque phase
0	0	0	0	0	1	0	1	1	1	Pattern de poursuite 3, de la droite vers la gauche – de la gauche vers la droite, même couleur pour chaque phase

PAR64 PRO 36x3WPar56 Pro 24x3W Mini Stage Par 7x3W
Stage PAR 18 Tri-Color LED3W

SW 10	SW 9	SW 8	SW 7	SW 6	SW 5	SW 4	SW 3	SW 2	SW 1	Pattern de couleurs
0	0	0	0	0	1	1	0	0	0	Pattern de poursuite 1, de la droite vers la gauche, nouvelle couleur à chaque phase
0	0	0	0	0	1	1	0	0	1	Pattern de poursuite 1, de la droite vers la gauche – de la gauche vers la droite, nouvelle couleur à chaque phase
0	0	0	0	0	1	1	0	1	0	Pattern de poursuite 2, de la droite vers la gauche, nouvelle couleur à chaque phase
0	0	0	0	0	1	1	0	1	1	Pattern de poursuite 2, de la droite vers la gauche – de la gauche vers la droite, nouvelle couleur à chaque phase
0	0	0	0	0	1	1	1	0	0	Pattern de poursuite 3, de la droite vers la gauche, nouvelle couleur à chaque phase
0	0	0	0	0	1	1	1	0	1	Pattern de poursuite 3, de la droite vers la gauche – de la gauche vers la droite, nouvelle couleur à chaque phase

0 = commutateur DIP en position OFF. 1 = commutateur DIP en position ON.

Pattern de couleurs avec poursuite (deux sur 4 LED-PAR sont en marche)

SW 10	SW 9	SW 8	SW 7	SW 6	SW 5	SW 4	SW 3	SW 2	SW 1	Pattern de couleurs
0	0	0	0	0	1	1	1	1	0	Pattern de poursuite 1, de la droite vers la gauche, nouvelle couleur à chaque phase
0	0	0	0	0	1	1	1	1	1	Pattern de poursuite 1, de la droite vers la gauche – de la gauche vers la droite, nouvelle couleur à chaque phase
0	0	0	0	1	0	0	0	0	0	Pattern de poursuite 2, de la droite vers la gauche, nouvelle couleur à chaque phase
0	0	0	0	1	0	0	0	0	1	Pattern de poursuite 2, de la droite vers la gauche – de la gauche vers la droite, nouvelle couleur à chaque phase
0	0	0	0	1	0	0	0	1	0	Pattern de poursuite 3, de la droite vers la gauche, nouvelle couleur à chaque phase

PAR64 PRO 36x3WPar56 Pro 24x3W Mini Stage Par 7x3W
Stage PAR 18 Tri-Color LED3W

SW 10	SW 9	SW 8	SW 7	SW 6	SW 5	SW 4	SW 3	SW 2	SW 1	Pattern de couleurs
0	0	0	0	1	0	0	0	1	1	Pattern de poursuite 3, de la droite vers la gauche – de la gauche vers la droite, nouvelle couleur à chaque phase
0	0	0	0	1	0	0	1	0	0	Pattern de poursuite 1, de la droite vers la gauche, chaque appareil a son propre pattern, nouvelle couleur à chaque phase
0	0	0	0	1	0	0	1	0	1	Pattern de poursuite 1, de la droite vers la gauche – de la gauche vers la droite, chaque appareil a son propre pattern, nouvelle couleur à chaque phase
0	0	0	0	1	0	0	1	1	0	Pattern de poursuite 2, de la droite vers la gauche, chaque appareil a son propre pattern, nouvelle couleur à chaque phase
0	0	0	0	1	0	0	1	1	1	Pattern de poursuite 2, de la droite vers la gauche – de la gauche vers la droite, chaque appareil a son propre pattern, nouvelle couleur à chaque phase

SW 10	SW 9	SW 8	SW 7	SW 6	SW 5	SW 4	SW 3	SW 2	SW 1	Pattern de couleurs
0	0	0	0	1	0	1	0	0	0	Pattern de poursuite 3, de la droite vers la gauche, chaque appareil a son propre pattern, nouvelle couleur à chaque phase
0	0	0	0	1	0	1	0	0	1	Pattern de poursuite 3, de la droite vers la gauche – de la gauche vers la droite, chaque appareil a son propre pattern, nouvelle couleur à chaque phase

0 = commutateur DIP en position OFF. 1 = commutateur DIP en position ON.

PAR64 PRO 36x3WPar56 Pro 24x3W Mini Stage Par 7x3W
Stage PAR 18 Tri-Color LED3W

Exemples

Exemple A

Cet exemple montre comment régler 4 LED-PAR commandés en mode DMX Master à 5 canaux.

Liaison : MASTER : appareil 1, SLAVE1 : appareil 2, SLAVE2 : appareil 3, SLAVE3 : appareil 4.

La configuration MASTER, appareil 1, doit être la suivante :

SW 10	SW 9	SW 8	SW 7	SW 6	SW 5	SW 4	SW 3	SW 2	SW 1	Pattern de couleurs
0	0	0	0	0	1	0	0	1	0	Pattern de poursuite 1, de la droite vers la gauche, même couleur pour chaque phase

SW4	SW3	SW2	SW1	Mode
0	1	0	0	Mode DMX Master à 5 canaux, commande de la vitesse par régleur

Ceci occupe les canaux 1, 2, 3, 4 et 5.

Configuration SLAVE 1, appareil 2, canal de départ DMX 6 :

commutateur DIP 10 positions PATTERN										commutateur DIP 4 positions FUNCTION			
SW10	SW9	SW8	SW7	SW6	SW5	SW4	SW3	SW2	SW1	SW4	SW3	SW2	SW1
0	0	0	0	0	0	0	1	1	0	0	0	1	1

L'appareil commence par la réception sur le canal DMX 6, ce qui occupe les canaux 6, 7, 8, 9 et 10.

Configuration SLAVE 2, appareil 3, canal de départ DMX 11 :

commutateur DIP 10 positions PATTERN										commutateur DIP 4 positions FUNCTION			
SW10	SW9	SW8	SW7	SW6	SW5	SW4	SW3	SW2	SW1	SW4	SW3	SW2	SW1
0	0	0	0	0	0	1	0	1	0	0	0	1	1

L'appareil commence par la réception sur le canal DMX 11, ce qui occupe les canaux 11, 12, 13, 14 et 15.

PAR64 PRO 36x3WPar56 Pro 24x3W Mini Stage Par 7x3W
Stage PAR 18 Tri-Color LED3W

th.mann
MUSIC IS OUR PASSION

Configuration SLAVE 3, appareil 4, canal de départ DMX 16 :

commutateur DIP 10 positions PATTERN										commutateur DIP 4 positions FUNCTION			
SW10	SW9	SW8	SW7	SW6	SW5	SW4	SW3	SW2	SW1	SW4	SW3	SW2	SW1
0	0	0	0	0	1	0	0	0	0	0	0	1	1

L'appareil commence par la réception sur le canal DMX 16, ce qui occupe les canaux 16, 17, 18, 19 et 20.

Exemple B

Cet exemple montre comment régler 8 LED-PAR commandés en mode DMX Master à 5 canaux. Les pattern sont encore émis pour 4 canaux.

Liaison : MASTER : appareil 1, SLAVE1 : appareil 2, SLAVE2 : appareil 3, SLAVE3 : appareil 4, SLAVE4 : appareil 5, SLAVE5 : appareil 6, SLAVE6 : appareil 7, SLAVE7 : appareil 8.

La configuration MASTER, appareil 1, doit être la suivante :

SW 10	SW 9	SW 8	SW 7	SW 6	SW 5	SW 4	SW 3	SW 2	SW 1	Pattern de couleurs
0	0	0	0	0	1	0	0	1	0	Pattern de poursuite 1, de la droite vers la gauche, même couleur pour chaque phase

SW4	SW3	SW2	SW1	Mode
0	1	0	0	Mode DMX Master à 5 canaux, commande de la vitesse par régleur

Ceci occupe les canaux 1, 2, 3, 4 et 5.

Configuration SLAVE 1, appareil 2, canal de départ DMX 6 :

commutateur DIP 10 positions PATTERN										commutateur DIP 4 positions FUNCTION			
SW10	SW9	SW8	SW7	SW6	SW5	SW4	SW3	SW2	SW1	SW4	SW3	SW2	SW1
0	0	0	0	0	0	0	1	1	0	0	0	1	1

PAR64 PRO 36x3WPar56 Pro 24x3W Mini Stage Par 7x3W
Stage PAR 18 Tri-Color LED3W

L'appareil commence par la réception sur le canal DMX 6, ce qui occupe les canaux 6, 7, 8, 9 et 10.

Configuration SLAVE 2, appareil 3, canal de départ DMX 11 :

commutateur DIP 10 positions PATTERN										commutateur DIP 4 positions FUNCTION			
SW10	SW9	SW8	SW7	SW6	SW5	SW4	SW3	SW2	SW1	SW4	SW3	SW2	SW1
0	0	0	0	0	0	1	0	1	1	0	0	1	1

L'appareil commence par la réception sur le canal DMX 11, ce qui occupe les canaux 11, 12, 13, 14 et 15.

Configuration SLAVE 3, appareil 4, canal de départ DMX 16 :

commutateur DIP 10 positions PATTERN										commutateur DIP 4 positions FUNCTION			
SW10	SW9	SW8	SW7	SW6	SW5	SW4	SW3	SW2	SW1	SW4	SW3	SW2	SW1
0	0	0	0	0	1	0	0	0	0	0	0	1	1

L'appareil commence par la réception sur le canal DMX 16, ce qui occupe les canaux 16, 17, 18, 19 et 20.

Configuration SLAVE 4, appareil 5, canal de départ DMX 1 :

commutateur DIP 10 positions PATTERN										commutateur DIP 4 positions FUNCTION			
SW10	SW9	SW8	SW7	SW6	SW5	SW4	SW3	SW2	SW1	SW4	SW3	SW2	SW1
0	0	0	0	0	0	0	0	0	1	0	0	1	1

L'appareil commence par la réception sur le canal DMX 1, ce qui occupe les canaux 1, 2, 3, 4 et 5.

Configuration SLAVE 5, appareil 6, canal de départ DMX 6 :

PAR64 PRO 36x3WPar56 Pro 24x3W Mini Stage Par 7x3W
Stage PAR 18 Tri-Color LED3W

commutateur DIP 10 positions PATTERN										commutateur DIP 4 positions FUNCTION			
SW10	SW9	SW8	SW7	SW6	SW5	SW4	SW3	SW2	SW1	SW4	SW3	SW2	SW1
0	0	0	0	0	0	0	1	1	0	0	0	1	1

L'appareil commence par la réception sur le canal DMX 6, ce qui occupe les canaux 6, 7, 8, 9 et 10.

Configuration SLAVE 6, appareil 7, canal de départ DMX 11 :

commutateur DIP 10 positions PATTERN										commutateur DIP 4 positions FUNCTION			
SW10	SW9	SW8	SW7	SW6	SW5	SW4	SW3	SW2	SW1	SW4	SW3	SW2	SW1
0	0	0	0	0	0	1	0	1	1	0	0	1	1

L'appareil commence par la réception sur le canal DMX 11, ce qui occupe les canaux 11, 12, 13, 14 et 15.

Configuration SLAVE 7, appareil 8, canal de départ DMX 16 :

commutateur DIP 10 positions PATTERN										commutateur DIP 4 positions FUNCTION			
SW10	SW9	SW8	SW7	SW6	SW5	SW4	SW3	SW2	SW1	SW4	SW3	SW2	SW1
0	0	0	0	0	1	0	0	0	0	0	0	1	1

L'appareil commence par la réception sur le canal DMX 16, ce qui occupe les canaux 16, 17, 18, 19 et 20.

7.10 Mode DMX Esclave à 3 canaux

Le mode DMX Esclave à 3 canaux convient à l'utilisation d'un contrôleur DMX standard. Le LED-PAR peut être piloté depuis chacun des 512 canaux. Chaque couleur est pilotée par un canal DMX. Chacun des 512 canaux DMX peut être utilisé. Les commutateurs DIP 1 à 9 commutent le premier canal sur réception.

Réglage du mode

Pour activer le mode DMX Esclave à 3 canaux, réglez le commutateur DIP 4 positions à l'arrière du LED-PAR selon le tableau ci-après :

SW4	SW3	SW2	SW1	Mode
X	1	0	1	Mode DMX Esclave à 3 canaux

0 = commutateur DIP en position OFF. 1 = commutateur DIP en position ON. X = la commande de la vitesse par régleur ou musique n'est pas assurée en ce mode.

Utilisation DMX

1.	DMX CH = ROUGE
2.	DMX CH = VERT
3.	DMX CH = BLEU

Réglage du canal de réception DMX

La valeur des commutateurs DIP 1 à 9 est codée en binaire. Pour régler un canal de réception DMX de votre choix, réglez le commutateur DIP tel que le total des chiffres de canaux obtenu donne le chiffre souhaité. Orientez-vous au tableau ci-après :

SW10	SW9	SW8	SW7	SW6	SW5	SW4	SW3	SW2	SW1	Premier canal de réception DMX
0	0	0	0	0	0	0	0	0	1	1
0	0	0	0	0	0	0	0	1	0	2
0	0	0	0	0	0	0	1	0	0	4
0	0	0	0	0	0	1	0	0	0	8
0	0	0	0	0	1	0	0	0	0	16
0	0	0	0	1	0	0	0	0	0	32
0	0	0	1	0	0	0	0	0	0	64
0	0	1	0	0	0	0	0	0	0	128
0	1	0	0	0	0	0	0	0	0	256

PAR64 PRO 36x3WPar56 Pro 24x3W Mini Stage Par 7x3W
Stage PAR 18 Tri-Color LED3W

th.mann
MUSIC IS OUR PASSION

0 = commutateur DIP en position OFF. 1 = commutateur DIP en position ON.

Le premier canal de réception DMX sera 1 si seul le commutateur DIP 1 est sur ON. Le premier canal de réception le plus élevé possible est 510. Si vous avez configuré un chiffre supérieur à 510, ce sera tout de même le canal 510.

Exemples

Exemple A, le premier canal de réception DMX est le canal 1

SW10	SW9	SW8	SW7	SW6	SW5	SW4	SW3	SW2	SW1	Premier canal de réception DMX
0	0	0	0	0	0	0	0	0	1	1

L'appareil commence par la réception sur le canal DMX 1, ce qui occupe les canaux 1, 2 et 3.

Exemple B, le premier canal de réception DMX est le canal 22

SW10	SW9	SW8	SW7	SW6	SW5	SW4	SW3	SW2	SW1	Premier canal de réception DMX
0	0	0	0	0	1	0	1	1	0	22

L'appareil commence par la réception sur le canal DMX 22, ce qui occupe les canaux 22, 23 et 24.

Exemple C, le premier canal de réception DMX est le canal 272

SW10	SW9	SW8	SW7	SW6	SW5	SW4	SW3	SW2	SW1	Premier canal de réception DMX
0	1	0	0	0	1	0	0	0	0	272

L'appareil commence par la réception sur le canal DMX 272, ce qui occupe les canaux 272, 273 et 274.

Exemple D, le premier canal de réception DMX est le canal 510

SW10	SW9	SW8	SW7	SW6	SW5	SW4	SW3	SW2	SW1	Premier canal de réception DMX
0	1	1	1	1	1	1	1	1	0	510

L'appareil commence par la réception sur le canal DMX 510, ce qui occupe les canaux 510, 511 et 512.

7.11 Mode DMX Master à 3 canaux

Ce mode offre les mêmes fonctions que le mode Master à 5 canaux (description au chapitre 7.9). La différence réside dans l'utilisation des canaux DMX. En ce mode, seuls 3 canaux DMX sont utilisés pour la commande d'un appareil. Ce mode permet aussi de connecter également d'autres appareils que des LED-PAR, par exemple des Power Pack ou des LED-PAR d'autres fabricants, qui sont compatibles avec une commande par DMX Master.

Réglage du mode

Pour activer le mode DMX Master à 3 canaux, réglez le commutateur DIP 4 positions à l'arrière du LED-PAR selon le tableau ci-après :

SW4	SW3	SW2	SW1	Mode
X	1	1	0	Mode DMX Master à 3 canaux

0 = commutateur DIP en position OFF. 1 = commutateur DIP en position ON. X = voir autres informations ci-dessous (réglage de la vitesse).

Réglage de la vitesse

Avec SW4, vous déterminez comment la vitesse doit être commandée. Orientez-vous au tableau ci-après :

SW4	SW3	SW2	SW1	Mode
0	X	X	X	Commande de la vitesse par régleur si le mode de fonctionnement choisi le permet.
1	X	X	X	Commande de la vitesse par la musique si le mode de fonctionnement choisi le permet.

0 = commutateur DIP en position OFF. 1 = commutateur DIP en position ON. X = voir autres informations ci-dessus (réglage du mode).

Utilisation de DMX avec commande à 3 canaux

En mode Master, le LED-PAR envoie des données DMX selon le tableau ci-après. Les appareils esclaves raccordés doivent être réglés comme esclaves à 3 canaux (☞ *Chapitre 7.10 « Mode DMX Esclave à 3 canaux » à la page 71*).

Projecteur	Canal	
1	1	DMX CH = ROUGE
	2	DMX CH = VERT
	3	DMX CH = BLEU
2	4	DMX CH = ROUGE
	5	DMX CH = VERT
	6	DMX CH = BLEU
3	7	DMX CH = ROUGE
	8	DMX CH = VERT
	9	DMX CH = BLEU
4	10	DMX CH = ROUGE

PAR64 PRO 36x3W Par56 Pro 24x3W Mini Stage Par 7x3W
Stage PAR 18 Tri-Color LED3W

Projecteur	Canal	
	11	DMX CH = VERT
	12	DMX CH = BLEU

Réglage des pattern de couleurs

Même réglages que pour le mode DMX Master à 5 canaux, ↪ *Chapitre 7.9 « Mode DMX Master à 5 canaux » à la page 51.*

Exemples

Exemple A

Cet exemple montre comment régler 4 LED-PAR commandés en mode DMX Master à 3 canaux.

Liaison : MASTER : appareil 1, SLAVE1 : appareil 2, SLAVE2 : appareil 3, SLAVE3 : appareil 4.

La configuration MASTER, appareil 1, doit être la suivante :

SW 10	SW 9	SW 8	SW 7	SW 6	SW 5	SW 4	SW 3	SW 2	SW 1	Pattern de couleurs
0	1	1	1	1	1	1	1	1	0	Pattern de poursuite 1, de la droite vers la gauche, même couleur pour chaque phase

SW4	SW3	SW2	SW1	Mode
0	1	1	0	Mode DMX Master à 3 canaux

Ceci représente le réglage des commutateurs DIP pour le mode DMX Master à 3 canaux

Configuration SLAVE 1, appareil 2, canal de départ DMX 4 :

PAR64 PRO 36x3WPar56 Pro 24x3W Mini Stage Par 7x3W
Stage PAR 18 Tri-Color LED3W

commutateur DIP 10 positions PATTERN										commutateur DIP 4 positions FUNCTION			
SW10	SW9	SW8	SW7	SW6	SW5	SW4	SW3	SW2	SW1	SW4	SW3	SW2	SW1
0	0	0	0	0	0	0	1	0	0	0	1	0	1

L'appareil commence par la réception sur le canal DMX 4, ce qui occupe les canaux 4, 5 et 6.

Configuration SLAVE 2, appareil 3, canal de départ DMX 7 :

commutateur DIP 10 positions PATTERN										commutateur DIP 4 positions FUNCTION			
SW10	SW9	SW8	SW7	SW6	SW5	SW4	SW3	SW2	SW1	SW4	SW3	SW2	SW1
0	0	0	0	0	0	0	1	1	1	0	1	0	1

L'appareil commence par la réception sur le canal DMX 7, ce qui occupe les canaux 7, 8 et 9.

Configuration SLAVE 3, appareil 4, canal de départ DMX 10 :

commutateur DIP 10 positions PATTERN										commutateur DIP 4 positions FUNCTION			
SW10	SW9	SW8	SW7	SW6	SW5	SW4	SW3	SW2	SW1	SW4	SW3	SW2	SW1
0	0	0	0	0	0	1	0	1	0	0	1	0	1

L'appareil commence par la réception sur le canal DMX 10, ce qui occupe les canaux 10, 11 et 12.

Exemple B

Cet exemple montre comment régler 8 LED-PAR commandés en mode DMX Master à 3 canaux. Les pattern sont toujours émis pour 4 canaux.

Liaison : MASTER : appareil 1, SLAVE1 : appareil 2, SLAVE2 : appareil 3, SLAVE3 : appareil 4, SLAVE4 : appareil 5, SLAVE5 : appareil 6, SLAVE6 : appareil 7, SLAVE7 : appareil 8.

La configuration MASTER, appareil 1, doit être la suivante :

PAR64 PRO 36x3WPar56 Pro 24x3W Mini Stage Par 7x3W
Stage PAR 18 Tri-Color LED3W

SW 10	SW 9	SW 8	SW 7	SW 6	SW 5	SW 4	SW 3	SW 2	SW 1	Pattern de couleurs
0	0	0	0	0	1	0	0	1	0	Pattern de poursuite 1, de la droite vers la gauche, même couleur pour chaque phase

SW4	SW3	SW2	SW1	Mode
0	1	1	0	Mode DMX Master à 3 canaux

Ceci représente le réglage des commutateurs DIP pour le mode DMX Master à 3 canaux

Configuration SLAVE 1, appareil 2, canal de départ DMX 4 :

commutateur DIP 10 positions PATTERN										commutateur DIP 4 positions FUNCTION			
SW10	SW9	SW8	SW7	SW6	SW5	SW4	SW3	SW2	SW1	SW4	SW3	SW2	SW1
0	0	0	0	0	0	0	1	0	0	0	1	0	1

L'appareil commence par la réception sur le canal DMX 4, ce qui occupe les canaux 4, 5 et 6.

Configuration SLAVE 2, appareil 3, canal de départ DMX 7 :

commutateur DIP 10 positions PATTERN										commutateur DIP 4 positions FUNCTION			
SW10	SW9	SW8	SW7	SW6	SW5	SW4	SW3	SW2	SW1	SW4	SW3	SW2	SW1
0	0	0	0	0	0	0	1	1	1	0	1	0	1

L'appareil commence par la réception sur le canal DMX 7, ce qui occupe les canaux 7, 8 et 9.

Configuration SLAVE 3, appareil 4, canal de départ DMX 10 :

commutateur DIP 10 positions PATTERN										commutateur DIP 4 positions FUNCTION			
SW10	SW9	SW8	SW7	SW6	SW5	SW4	SW3	SW2	SW1	SW4	SW3	SW2	SW1
0	0	0	0	0	0	1	0	1	0	0	1	0	1

PAR64 PRO 36x3WPar56 Pro 24x3W Mini Stage Par 7x3W
Stage PAR 18 Tri-Color LED3W

L'appareil commence par la réception sur le canal DMX 10, ce qui occupe les canaux 10, 11 et 12.

Configuration SLAVE 4, appareil 5, canal de départ DMX 1 :

commutateur DIP 10 positions PATTERN										commutateur DIP 4 positions FUNCTION			
SW10	SW9	SW8	SW7	SW6	SW5	SW4	SW3	SW2	SW1	SW4	SW3	SW2	SW1
0	0	0	0	0	0	0	0	0	1	0	1	0	1

L'appareil commence par la réception sur le canal DMX 1, ce qui occupe les canaux 1, 2 et 3.

Configuration SLAVE 5, appareil 6, canal de départ DMX 4 :

commutateur DIP 10 positions PATTERN										commutateur DIP 4 positions FUNCTION			
SW10	SW9	SW8	SW7	SW6	SW5	SW4	SW3	SW2	SW1	SW4	SW3	SW2	SW1
0	0	0	0	0	0	0	1		0	0	1	0	1

L'appareil commence par la réception sur le canal DMX 4, ce qui occupe les canaux 4, 5 et 6.

Configuration SLAVE 6, appareil 7, canal de départ DMX 7 :

commutateur DIP 10 positions PATTERN										commutateur DIP 4 positions FUNCTION			
SW10	SW9	SW8	SW7	SW6	SW5	SW4	SW3	SW2	SW1	SW4	SW3	SW2	SW1
0	0	0	0	0	0	0	1	1	1	0	1	0	1

L'appareil commence par la réception sur le canal DMX 7, ce qui occupe les canaux 7, 8 et 9.

Configuration SLAVE 7, appareil 8, canal de départ DMX 10 :

PAR64 PRO 36x3WPar56 Pro 24x3W Mini Stage Par 7x3W
Stage PAR 18 Tri-Color LED3W

commutateur DIP 10 positions PATTERN										commutateur DIP 4 positions FUNCTION			
SW10	SW9	SW8	SW7	SW6	SW5	SW4	SW3	SW2	SW1	SW4	SW3	SW2	SW1
0	0	0	0	0	0	1	0	1	0	0	1	0	1

L'appareil commence par la réception sur le canal DMX 10, ce qui occupe les canaux 10, 11 et 12.

8 Données techniques

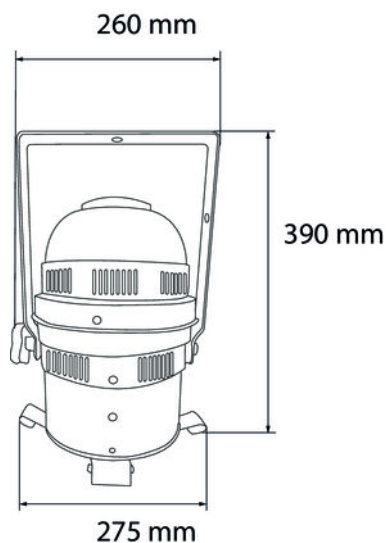

N° art. 222333/222334 Stairville LED-PAR 64 Pro 36X3W RGB Short black/silver

LED	36 × LED High-Power RGB (3 W)
Nombre de canaux DMX	3, 5
Alimentation en énergie	100 - 240 V ~ 50/60 Hz
Dimensions	260 mm x 390 mm x 275 mm
Poids	2,5 kg

PAR64 PRO 36x3WPar56 Pro 24x3W Mini Stage Par 7x3W
Stage PAR 18 Tri-Color LED3W

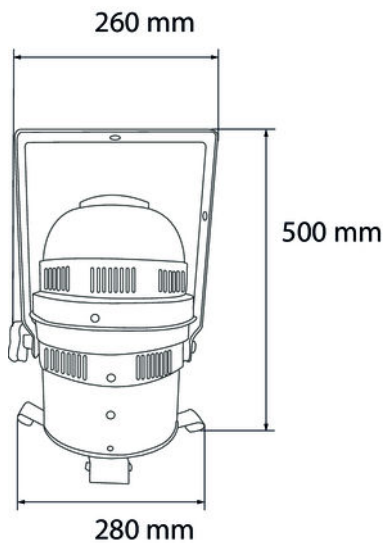

N° art. 222335 Stairville LED-PAR 64 Pro 36X3W RGB Short black/silver

LED	36 × LED High-Power RGB (3 W)
Nombre de canaux DMX	3, 5
Alimentation en énergie	100 - 240 V ~ 50/60 Hz
Dimensions	260 mm × 500 mm × 280 mm
Poids	2,8 kg

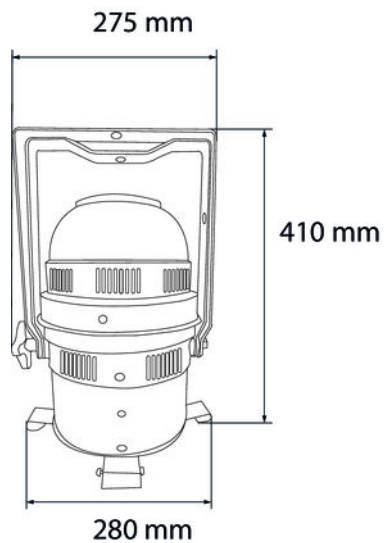
N° art. 222331/222332 Stairville LED-PAR 64 Pro 36X3W RGB Floor black/silver

LED	36 × LED High-Power RGB (3 W)
Nombre de canaux DMX	3, 5
Alimentation en énergie	100 - 240 V ~ 50/60 Hz
Dimensions	275 mm × 410 mm × 280 mm
Poids	2,5 kg

PAR64 PRO 36x3WPar56 Pro 24x3W Mini Stage Par 7x3W
Stage PAR 18 Tri-Color LED3W

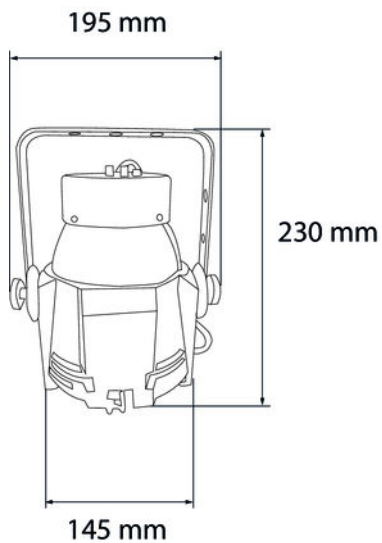

N° art. 254113 Stairville Mini Stage PAR 7X3W RGB black

LED	7 × LED High-Power RGB (3 W)
Nombre de canaux DMX	3, 5
Alimentation en énergie	100 - 240 V ~ 50/60 Hz
Dimensions	195 mm × 230 mm × 145 mm
Poids	1,7 kg

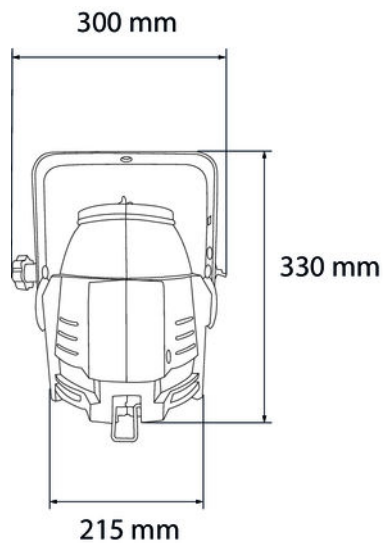

N° art. 212903 Stairville Stage PAR 18X3W RGB

LED	18 × LED High-Power RGB (3 W)
Nombre de canaux DMX	3, 5
Alimentation en énergie	100 - 240 V ~ 50/60 Hz
Dimensions	300 mm x 330 mm x 215 mm
Poids	2,5 kg

PAR64 PRO 36x3W Par56 Pro 24x3W Mini Stage Par 7x3W
Stage PAR 18 Tri-Color LED3W

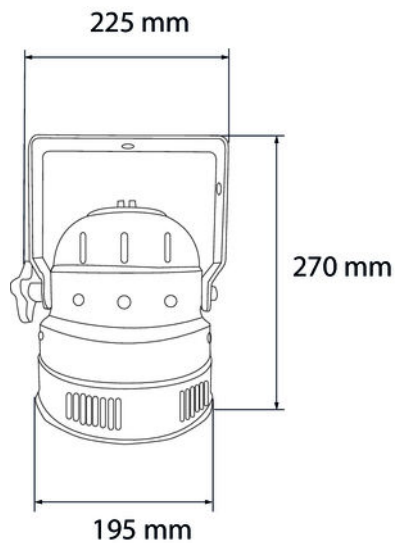

N° art. 270650/270651 Stairville LED Par56 Pro 24x3W black/pol. RGB

LED	24 × LED High-Power RGB (3 W)
Nombre de canaux DMX	3, 5
Alimentation en énergie	100 - 240 V ~ 50/60 Hz
Dimensions	225 mm x 270 mm x 195 mm
Poids	2,2 kg

9 Câbles et connecteurs

Préambule

Ce chapitre vous aide à choisir les bons câbles et connecteurs et à raccorder votre précieux équipement de sorte qu'une expérience lumineuse parfaite soit garantie.

Veillez suivre ces conseils, car il est préférable d'être prudent, particulièrement dans le domaine des sons et lumières. Même si une fiche va bien dans une prise, le résultat d'une mauvaise connexion peut être un contrôleur DMX détruit, un court-circuit ou « seulement » un spectacle lumière qui ne fonctionne pas.

Connexions DMX

Une prise XLR tripolaire sert de prise DMX, une fiche XLR tripolaire d'entrée DMX. Le dessin et le tableau ci-dessous montrent le brochage d'un couplage adapté.



1	Terre (blindage)
2	Signal inverse, (DMX-, point froid)
3	Signal (DMX+, point chaud)

PAR64 PRO 36x3W Par56 Pro 24x3W Mini Stage Par 7x3W
Stage PAR 18 Tri-Color LED3W

th.mann
MUSIC IS OUR PASSION

10 Dépannage



REMARQUE !

Risque de perturbations durant la transmission des données

Afin de garantir un fonctionnement irréprochable, n'utilisez pas des câbles de microphone courants, mais des câbles DMX spéciaux.

Ne raccordez jamais l'entrée ou la sortie DMX à des périphériques audio tels que tables de mixage ou amplificateurs.

Nous mentionnons ci-après quelques problèmes susceptibles de se produire en fonctionnement. Vous trouverez sous ce point quelques propositions de dépannage simple :

Symptôme	Remède
L'appareil ne fonctionne pas, pas de lumière	Vérifiez le branchement électrique et le fusible.
Aucune réaction sur le contrôleur DMX	1. Vérifiez le bon raccordement des connexions et du câble DMX.
	2. Vérifiez le réglage des adresses et la polarité DMX.
	3. Faites un essai avec un autre contrôleur DMX.
	4. Vérifiez si le câble DMX se trouve à proximité ou à côté de câbles à haute tension, ce qui pourrait induire des perturbations ou créer des dommages à un circuit d'interfaçage DMX.

Si vous ne réussissez pas à éliminer le dérangement avec les mesures proposées, veuillez contacter notre centre de service. Vous trouverez les coordonnées de contact sur le site www.thomann.de.

11 Nettoyage

Lentilles optiques

Nettoyez les lentilles optiques accessibles de l'extérieur afin d'optimiser la puissance lumineuse. La fréquence du nettoyage dépend de l'environnement de fonctionnement : les environnements humides, enfumés ou particulièrement sales peuvent causer des dépôts de poussières importants sur le système optique de l'appareil.

- Effectuez le nettoyage avec un chiffon doux et notre nettoyeur pour luminaires et lentilles (n° art. 280122).
- Séchez toujours les pièces avec soin.

Grilles d'aération

Les grilles d'aération de l'appareil doivent être nettoyées régulièrement pour éliminer poussière et salissures. Avant le nettoyage, mettez l'appareil hors tension et débranchez les appareils électriques du secteur. Pour le nettoyage, utilisez un chiffon non pelucheux et humidifié d'eau. N'employez jamais d'alcool ou de solvant pour le nettoyage.

12 Protection de l'environnement

Recyclage des emballages



Pour les emballages, des matériaux écologiques ont été retenus qui peuvent être recyclés sous conditions normales. Assurez-vous d'une élimination correcte des enveloppes en matière plastique et des emballages.

Ne jetez pas tout simplement ces matériaux, mais faites en sorte qu'ils soient recyclés. Tenez compte des remarques et des symboles sur l'emballage.

Recyclage de votre ancien appareil



Ce produit relève de la directive européenne relative aux déchets d'équipements électriques et électroniques (DEEE) dans sa version en vigueur. Il ne faut pas éliminer votre ancien appareil avec les déchets domestiques.

Recyclez ce produit par l'intermédiaire d'une entreprise de recyclage agréée ou les services de recyclage communaux. Respectez la réglementation en vigueur dans votre pays. En cas de doute, contactez le service de recyclage de votre commune.

PAR64 PRO 36x3W Par56 Pro 24x3W Mini Stage Par 7x3W
Stage PAR 18 Tri-Color LED3W

th.mann
MUSIC IS OUR PASSION

PAR64 PRO 36x3W Par56 Pro 24x3W Mini Stage Par 7x3W
Stage PAR 18 Tri-Color LED3W



Musikhaus Thomann · Hans-Thomann-Straße 1 · 96138 Burgebrach · Germany · www.thomann.de