

Millenium

KS-3000 B/KS-3000 S
keyboardständer

Musikhaus Thomann
Thomann GmbH
Hans-Thomann-Straße 1
96138 Burgebrach
Deutschland
Telefon: +49 (0) 9546 9223-0
E-Mail: info@thomann.de
Internet: www.thomann.de

05.08.2015, ID: 265101

Inhaltsverzeichnis

1	Allgemeine Hinweise.....	4
2	Sicherheitshinweise.....	6
3	Leistungsmerkmale.....	8
4	Bedienelemente.....	9
5	Bedienung.....	10
6	Technische Daten.....	14
7	Umweltschutz.....	15

1 Allgemeine Hinweise

Diese Bedienungsanleitung enthält wichtige Hinweise zum sicheren Betrieb des Produkts. Lesen und befolgen Sie die angegebenen Sicherheitshinweise und Anweisungen. Bewahren Sie die Anleitung zum späteren Nachschlagen auf. Sorgen Sie dafür, dass sie allen Personen zur Verfügung steht, die das Produkt verwenden. Sollten Sie das Produkt verkaufen, achten Sie bitte darauf, dass der Käufer diese Anleitung erhält.

Unsere Produkte unterliegen einem Prozess der kontinuierlichen Weiterentwicklung. Daher bleiben Änderungen vorbehalten.

Symbole und Signalwörter

In diesem Abschnitt finden Sie eine Übersicht über die Bedeutung der Symbole und Signalwörter, die in dieser Bedienungsanleitung verwendet werden.

Signalwort	Bedeutung
GEFAHR!	Diese Kombination aus Symbol und Signalwort weist auf eine unmittelbar gefährliche Situation hin, die zum Tod oder zu schweren Verletzungen führt, wenn sie nicht gemieden wird.
VORSICHT!	Diese Kombination aus Symbol und Signalwort weist auf eine möglicherweise gefährliche Situation hin, die zu geringfügigen oder leichten Verletzungen führen kann, wenn sie nicht gemieden wird.
HINWEIS!	Diese Kombination aus Symbol und Signalwort weist auf eine möglicherweise gefährliche Situation hin, die zu Sach- und Umweltschäden führen kann, wenn sie nicht gemieden wird.
Warnzeichen	Art der Gefahr
	Warnung vor einer Gefahrenstelle.

2 Sicherheitshinweise

Bestimmungsgemäßer Gebrauch

Dieser Keyboardständer dient zur stabilen und höhenverstellbaren Aufstellung von Tasteninstrumenten. Verwenden Sie das Produkt ausschließlich wie in dieser Bedienungsanleitung beschrieben. Jede andere Verwendung sowie die Verwendung unter anderen Betriebsbedingungen gelten als nicht bestimmungsgemäß und können zu Personen- oder Sachschäden führen. Für Schäden, die aus nicht bestimmungsgemäßem Gebrauch entstehen, wird keine Haftung übernommen.

Das Produkt darf nur von Personen benutzt werden, die über ausreichende physische, sensorische und geistige Fähigkeiten sowie über entsprechendes Wissen und Erfahrung verfügen. Andere Personen dürfen das Produkt nur benutzen, wenn sie von einer für ihre Sicherheit zuständigen Person beaufsichtigt oder angeleitet werden.

Sicherheit



GEFAHR!

Gefahren für Kinder

Sorgen Sie dafür, dass Kunststoffhüllen, Verpackungen, etc. ordnungsgemäß entsorgt werden und sich nicht in der Reichweite von Babys und Kleinkindern befinden. Erstickungsgefahr!

Achten Sie darauf, dass Kinder keine Kleinteile vom Produkt lösen. Sie könnten die Teile verschlucken und daran ersticken!

Lassen Sie Kinder nicht unbeaufsichtigt mit dem Produkt spielen.

3 Leistungsmerkmale

Besondere Eigenschaften:

- Keyboardständer in Säulenform für den mobilen Einsatz
- Drei Füße und Sicherungszapfen für stabilen Stand
- Zwei Etagen mit einer Belastbarkeit von je 35 kg
- Tragegriff
- Maximale Höhe: 1,20 m
- 3/8-Zoll-Gewinde für optional erhältlichen Mikrofonhalter, Gewintheadapter auf 5/8-Zoll-Gewinde liegt bei
- Gewicht: 7,7 kg

4 Bedienelemente

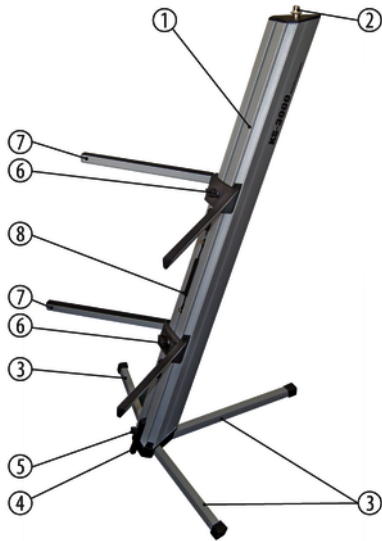

- | | |
|---|---|
| 1 | Korpus. |
| 2 | Gewinde für optional erhältlichen Mikrofonhalter. |
| 3 | Füße. |
| 4 | Sicherungszapfen. |
| 5 | Feststellschraube für Sicherungszapfen. |
| 6 | Feststellschrauben für die Keyboardauflagen. |
| 7 | Keyboardauflagen. |
| 8 | Tragegriff mit Feststellschrauben. |

KS-3000 B/KS-3000 S

5 Bedienung

Packen Sie das Produkt aus und überprüfen Sie es sorgfältig auf Schäden, bevor Sie es verwenden. Heben Sie die Verpackung auf. Um das Produkt bei Transport und Lagerung optimal vor Erschütterungen, Staub und Feuchtigkeit zu schützen, benutzen Sie die Originalverpackung oder eigene, besonders dafür geeignete Transport- bzw. Lagerungsverpackungen.



VORSICHT!

Kippgefahr auf ungeeignetem Untergrund

Bei einer Aufstellung auf weichem oder nicht waagrechem Untergrund kann der Ständer kippen und Verletzungen und Sachschäden verursachen.

Stellen Sie den Ständer nur auf ebenen und festen Flächen auf.



VORSICHT!

Kippgefahr bei Transport unter Last

Wenn der Ständer bewegt wird, ohne darauf abgestellte Geräte zu entfernen, kann der Ständer kippen und Verletzungen und Sachschäden verursachen.

Entfernen Sie alle auf dem Ständer abgestellten Geräte, bevor Sie den Ständer transportieren.



HINWEIS!

Mögliche Fleckenbildung

Der enthaltene Weichmacher in den Gummifüßen dieses Produkts kann unter Umständen mit der Beschichtung Ihres Parkett-, Linoleum-, Laminat- oder PVC-Bodens reagieren und nach einiger Zeit dunkle Schatten hinterlassen, die sich nicht wieder entfernen lassen.

Bitte bringen Sie die Gummifüße im Zweifelsfall nicht in direkten Kontakt mit Ihrem Boden und benutzen Sie Filzschoner oder einen Teppich als Unterlage.

Aufstellung

1. ▶ Legen Sie den Korpus (1) so auf den Boden, dass die Schiene mit den Feststellschrauben nach unten zeigt. Ziehen Sie die Füße (3) des Keyboardständers vollständig aus dem Korpus (1). Klappen Sie die Füße anschließend nach außen, bis sie einrasten. Stellen Sie den Keyboardständer jetzt mit den Füßen auf den Boden.
2. ▶ Lösen Sie die Feststellschraube für den Sicherungszapfen (5) und schieben Sie den Sicherungszapfen (4) bis auf den Boden. Ziehen Sie dann die Feststellschraube für den Sicherungszapfen wieder fest an.
3. ▶ Klappen Sie die Arme der unteren und der oberen Keyboardauflage (7) heraus. Lösen Sie die dazu gehörenden Feststellschrauben (6) und schieben Sie die Keyboardauflagen (7) auf die jeweils gewünschte Höhe. Sollte der Tragegriff (8) dabei stören, lösen Sie dessen Feststellschrauben, verschieben Sie ihn an eine andere Position und ziehen Sie die Feststellschrauben des Tragegriffs wieder fest an.

Wenn die Keyboardauflagen sich in der richtigen Höhe befinden, ziehen Sie die Feststellschrauben (6) wieder fest an.

4. ▶ Jetzt können Sie Ihre Instrumente auf den Keyboardauflagen ablegen. Um die Verkabelung zu erleichtern, sind zwei verschiebbare Kabelhalter am Korpus angebracht.

Am Gewinde (2) am Kopf des Korpus können Sie einen geeigneten Mikrofonarm befestigen.

Abbau

1. ► Nehmen Sie Ihre Instrumente ab.
2. ► Lösen Sie die Feststellschraube für den Sicherungzapfen (5) und schieben Sie den Sicherungzapfen (4) ganz nach oben. Ziehen Sie dann die Feststellschraube für den Sicherungzapfen wieder fest.
3. ► Lösen Sie die Feststellschraube (6) der unteren Keyboardauflage (7) und schieben Sie die Keyboardauflage so weit wie möglich zum Fuß des Keyboardständers. Klappen Sie die Arme der unteren Keyboardauflage vollständig in die Aussparung des Korpus (1). Ziehen Sie dann die dazu gehörende Feststellschraube (6) wieder fest an.
4. ► Lösen Sie die Feststellschraube (6) der oberen Keyboardauflage (7) und schieben Sie die Keyboardauflage so weit wie möglich zur Mitte des Keyboardständers. Klappen Sie die beiden Arme der oberen Keyboardauflage vollständig in die Aussparung des Korpus (1). Ziehen Sie dann die dazu gehörende Feststellschraube (6) wieder fest an.
5. ► Legen Sie den Korpus (1) so auf den Boden, dass die Schiene mit den Feststellschrauben nach unten zeigt. Klappen Sie nacheinander die Füße (3) nach vorne und schieben Sie die Füße in den Korpus bis sie hörbar einrasten.
6. ► Wenn Sie den Tragegriff (8) benutzen möchten, lösen Sie zunächst dessen Feststellschrauben. Schieben Sie den Tragegriff möglichst in die Mitte des Korpus (1), ziehen Sie ihn dann heraus und ziehen Sie die beiden Feststellschrauben wieder fest an.
7. ► Verpacken Sie die einzelnen Teile des Gesamtsystems möglichst in der Originalverpackung und lagern Sie das Paket an einem trockenen, vor Feuchtigkeit geschützten Ort.

6 Technische Daten

Höhe	1200 mm
Auflagentiefe	380 mm
Maximale Belastbarkeit pro Ebene	35 kg
Gewicht	7,7 kg
Farbe	Artnr. 265101: Silber Artnr. 265103: Schwarz

7 Umweltschutz

Verpackungsmaterial entsorgen



Für die Verpackungen wurden umweltverträgliche Materialien gewählt, die einer normalen Wiederverwertung zugeführt werden können.

Sorgen Sie dafür, dass Kunststoffhüllen, Verpackungen, etc. ordnungsgemäß entsorgt werden.

Werfen Sie diese Materialien nicht einfach weg, sondern sorgen Sie dafür, dass sie einer Wiederverwertung zugeführt werden. Beachten Sie die Hinweise und Kennzeichen auf der Verpackung.

KS-3000 B/KS-3000 S



