



**the  
t.bone**

TWS One Headset  
système sans-fil UHF

Musikhaus Thomann

Thomann GmbH

Hans-Thomann-Straße 1

96138 Burgebrach

Allemagne

Téléphone : +49 (0) 9546 9223-0

Courriel : [info@thomann.de](mailto:info@thomann.de)

Internet : [www.thomann.de](http://www.thomann.de)

14.01.2016, ID : 312567

# Table des matières

<b>1</b>	<b>Consignes de sécurité</b> .....	<b>4</b>
<b>2</b>	<b>Performances et étendue de la livraison</b> .....	<b>8</b>
<b>3</b>	<b>Installation et mise en service</b> .....	<b>10</b>
	3.1 Informations générales.....	10
	3.2 Récepteur.....	11
	3.3 Émetteur.....	13
<b>4</b>	<b>Connexions et éléments de commande</b> .....	<b>15</b>
	4.1 Récepteur.....	15
	4.2 Émetteur.....	19
<b>5</b>	<b>Données techniques</b> .....	<b>21</b>
	5.1 Récepteur.....	21
	5.2 Émetteur.....	22
<b>6</b>	<b>Câbles et connecteurs</b> .....	<b>24</b>
<b>7</b>	<b>Dépannage</b> .....	<b>27</b>
<b>8</b>	<b>Protection de l'environnement</b> .....	<b>30</b>

# 1 Consignes de sécurité

## Utilisation conforme

Cet appareil sert à la transmission sans fil des signaux sonores entre microphones ou instruments d'une part, et entre pupitres de mixage, amplificateurs ou enceintes actives d'autre part. Utilisez l'appareil uniquement selon l'utilisation prévue, telle que décrite dans cette notice d'utilisation. Toute autre utilisation, de même qu'une utilisation sous d'autres conditions de fonctionnement, sera considérée comme non conforme et peut occasionner des dommages corporels et matériels. Aucune responsabilité ne sera assumée en cas de dommages résultant d'une utilisation non conforme.

L'appareil doit uniquement être utilisé par des personnes en pleine possession de leurs capacités physiques, sensorielles et mentales et disposant des connaissances et de l'expérience requises. Toutes les autres personnes sont uniquement autorisées à utiliser l'appareil sous la surveillance ou la direction d'une personne chargée de leur sécurité.

## Sécurité



### **DANGER !**

#### **Dangers pour les enfants**

Assurez-vous d'une élimination correcte des enveloppes en matière plastique et des emballages. Ils ne doivent pas se trouver à proximité de bébés ou de jeunes enfants. Danger d'étouffement !

Veillez à ce que les enfants ne détachent pas de petites pièces de l'appareil (par exemple des boutons de commande ou similaires). Les enfants pourraient avaler les pièces et s'étouffer.

Ne laissez jamais des enfants seuls utiliser des appareils électriques.



### **REMARQUE !**

#### **Conditions d'utilisation**

L'appareil est conçu pour une utilisation en intérieur. Pour ne pas l'endommager, n'exposez jamais l'appareil à des liquides ou à l'humidité. Évitez toute exposition directe au soleil, un encrassement important ainsi que les fortes vibrations.



### **REMARQUE !**

#### **Alimentation électrique externe**

L'appareil est alimenté en électricité à partir d'un bloc d'alimentation externe. Avant de raccorder le bloc d'alimentation externe, contrôlez si la tension indiquée sur le bloc d'alimentation correspond à la tension de votre réseau d'alimentation local et si la prise de courant est équipée d'un disjoncteur différentiel. En cas de non-observation, l'appareil pourrait être endommagé et l'utilisateur risquerait d'être blessé.

Lorsqu'un orage s'annonce ou que l'appareil ne doit pas être utilisé pendant une période prolongée, débranchez le bloc d'alimentation externe du réseau d'alimentation afin de réduire le risque de décharge électrique ou d'incendie.



### **REMARQUE !**

#### **Risque d'incendie en cas d'inversion de la polarité**

Les piles et batteries insérées dans le mauvais sens peuvent détruire l'appareil ainsi que les piles et batteries en soi.

Lors de l'insertion des piles et batteries, respectez la polarité.



**REMARQUE !**

**Risque de dommages dus aux piles qui fuient**

Les piles et batteries qui fuient peuvent durablement endommager l'appareil.

Lorsque vous ne l'utilisez pas durant une période prolongée, retirez les piles et batteries de l'appareil.

## 2 Performances et étendue de la livraison

Le système sans-fil UHF TWS One Headset convient particulièrement aux transmissions de son professionnelles, lors d'événements par exemple, sur les scènes de musique rock, au théâtre et dans le domaine musical ou dans les discothèques.

Votre système sans-fil UHF TWS One Headset se compose des éléments suivants :

- Récepteur TWS One R
  - Volume réglable
  - Antenne fixée à demeure
  - Très grande sensibilité avec un rapport signal/bruit très élevé
  - Sortie : Prise jack en 6,35 mm (asymétrique)
  - Alimentation en énergie : 12 V  $\overline{\text{---}}$  (DC)
- Emetteur bodypack TWS One PT
  - Pour la fixation à la ceinture ou la sangle de guitare
  - Entrée : Prise jack en 3,5 mm (asymétrique)
  - Alimentation en énergie : 2 piles mignon (AA, LR06, 1,5 V) ou accumulateurs correspondants
- Casque micro à condensateur PH-90 avec bonnette



Accessoires fournis : bloc d'alimentation 12 V, câble avec deux fiches jack en 6,35 mm pour le raccordement à une table de mixage ou un amplificateur, étui de transport

Le système peut être utilisé en Europe nécessitant aucune licence ou obligation d'inscription. Il est possible de faire fonctionner deux systèmes en parallèle. La portée du système est de 50 mètres environ dans les conditions normales. Le système fonctionne à fréquence fixe selon le tableau suivant :

Désignation du système	Fréquence utilisée (MHz)
TWS One A Headset (numéro d'article 312567)	863,100 MHz
TWS One B Headset (numéro d'article 312568)	863,900 MHz
TWS One C Headset (numéro d'article 312569)	864,500 MHz
TWS One D Headset (numéro d'article 312570)	864,900 MHz

## 3 Installation et mise en service

### 3.1 Informations générales

Sortez l'appareil de son emballage et vérifiez soigneusement l'absence de tout dommage avant de l'utiliser. Veuillez conserver l'emballage. Utilisez l'emballage d'origine ou vos propres emballages particulièrement appropriés au transport ou à l'entreposage afin de protéger l'appareil des secousses, de la poussière et de l'humidité pendant le transport et l'entreposage.

Etablissez les connexions tant que l'appareil n'est pas branché. Pour toutes les connexions, utilisez des câbles de qualité qui doivent être les plus courts possibles.

#### **Remarques relatives à la transmission radio**

- Cet appareil utilise une gamme de fréquences nécessitant aucune licence ou obligation d'inscription au sein de l'Union Européenne (UE).
- Veillez à ce qu'il n'y ait pas d'objets métalliques entre l'émetteur et le récepteur.
- Évitez les interférences produites par d'autres systèmes radio et intra-auriculaires.

## 3.2 Récepteur

### Raccordement de l'alimentation électrique



#### REMARQUE !

##### Alimentation électrique externe

L'appareil est alimenté en électricité à partir d'un bloc d'alimentation externe. Avant de raccorder le bloc d'alimentation externe, contrôlez si la tension indiquée sur le bloc d'alimentation correspond à la tension de votre réseau d'alimentation local et si la prise de courant est équipée d'un disjoncteur différentiel. En cas de non-observation, l'appareil pourrait être endommagé et l'utilisateur risquerait d'être blessé.

Lorsqu'un orage s'annonce ou que l'appareil ne doit pas être utilisé pendant une période prolongée, débranchez le bloc d'alimentation externe du réseau d'alimentation afin de réduire le risque de décharge électrique ou d'incendie.

Connectez d'abord le bloc d'alimentation au récepteur, puis branchez le bloc d'alimentation dans la prise.

### **Raccordement et mise en service de la liaison audio**

Connectez la sortie audio du récepteur au pupitre de mixage ou à votre amplificateur.

Réglez d'abord le bouton de réglage du volume comme suit :

- Tournez le bouton sur environ 1 heure si vous utilisez une entrée microphone de votre pupitre de mixage.
- Tournez le bouton jusqu'en butée dans le sens des aiguilles d'une montre si vous utilisez une entrée Line de votre pupitre de mixage.

Pour obtenir une qualité du son optimale, un réglage de précision du bouton peut s'avérer nécessaire.

### 3.3 Émetteur

#### Mise en place des piles dans l'émetteur

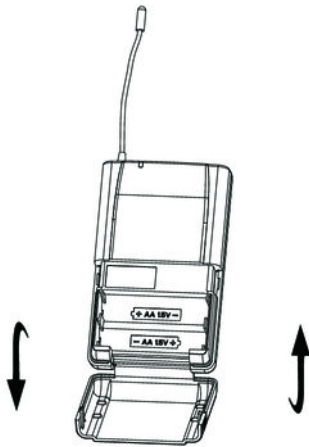

1. ➤ Assurez-vous que l'émetteur est en arrêt, l'interrupteur principal doit être en position OFF.
2. ➤ Ouvrez le couvercle du compartiment à piles en appuyant sur les fermetures latérales.
3. ➤ Placez les piles à l'intérieur. Veillez à la bonne position des pôles.
4. ➤ Refermez le compartiment à pile et mettez l'émetteur en marche. L'interrupteur principal est en position ON. La LED s'allume brièvement.

### Raccordement d'un microphone à l'émetteur

1. ➤ Assurez-vous que l'émetteur est en arrêt, l'interrupteur principal doit être en position OFF.
2. ➤ Enfichez la fiche en 3,5 mm du microphone dans la prise d'entrée de l'émetteur.
3. ➤ Mettez l'émetteur en marche et testez la transmission en parlant ou en chantant. Si nécessaire, commutez le sélecteur de sensibilité sur l'émetteur ou adaptez le niveau sur le récepteur, sur votre pupitre de mixage ou votre amplificateur.

## 4 Connexions et éléments de commande

### 4.1 Récepteur

Face avant

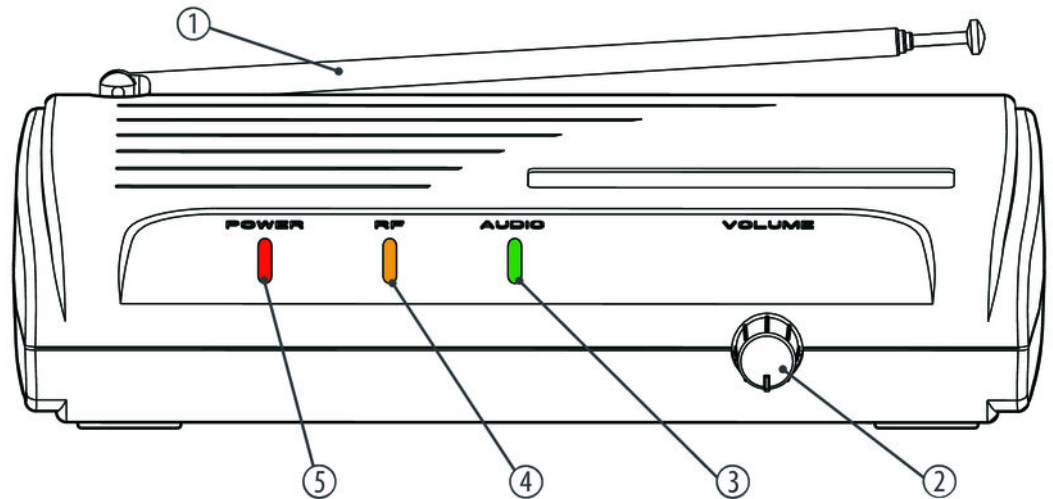

TWS One Headset

1	Antenne pivotante et orientable
2	<i>[VOLUME]</i> Bouton de réglage du niveau de sortie.
3	<i>[AUDIO]</i> L'indicateur est allumé en vert lorsqu'un signal audio est reçu.
4	<i>[RF]</i> La LED est allumée en orange lorsqu'une liaison radio avec l'émetteur existe.
5	<i>[POWER]</i> La LED est allumée en rouge, lorsque l'appareil est sous tension et prêt à être utilisé.



Arrière

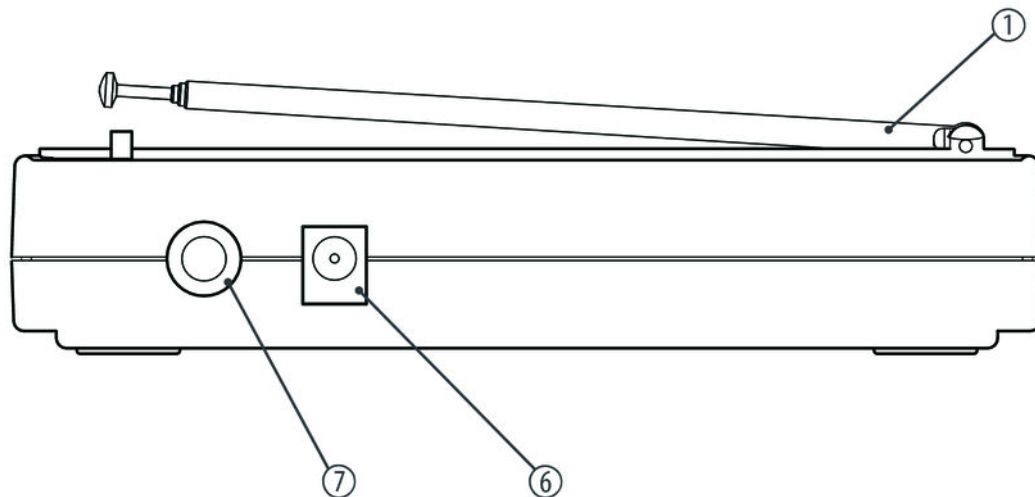

1	Antenne pivotante et orientable
6	<i>[DC IN]</i> Prise de raccordement du bloc d'alimentation électrique fourni. Si vous utilisez un autre bloc d'alimentation, tenez compte de la tension correcte, de la polarité de la fiche et de la puissance consommée.
7	<i>[AUDIO OUT]</i> Prise jack en 6,35 mm comme sortie de signal audio asymétrique pour une liaison directe avec un pupitre de mixage, un amplificateur ou un appareil enregistreur

## 4.2 Émetteur

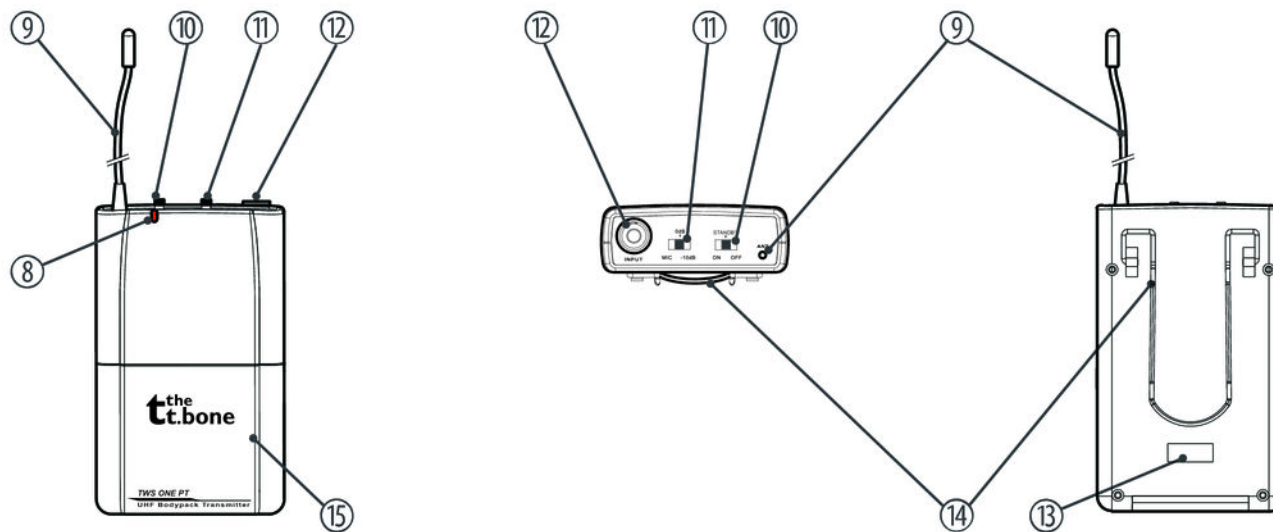

TWS One Headset

8	<p>LED témoin</p> <p>Indique l'état des piles. Lorsque vous mettez l'émetteur en marche, la LED s'allume brièvement et indique que la tension des piles est encore suffisante. Les piles sont déchargées lorsque la LED est allumée de manière permanente. Dans ce cas, il faut changer les piles ou charger les accumulateurs.</p>
9	<p>Antenne.</p>
10	<p>Interrupteur principal. Il met l'appareil sous tension (ON), en mode silencieux (STANDBY) ou complètement hors tension (OFF).</p>
11	<p>Sélecteur de sensibilité avec les position suivantes :</p> <ul style="list-style-type: none"><li>■ [MIC] : approprié pour microphones</li><li>■ [0dB] : approprié pour guitares avec micros passifs</li><li>■ [-10dB] : approprié pour guitares avec micros actifs</li></ul>
12	<p>Prise jack en 3,5 mm (mono) pour le câble de micro ou d'instrument.</p>
13	<p>Spécification de la gamme de fréquences sur laquelle l'appareil fonctionne. L'indication à cet endroit doit correspondre avec celle sur le dessous du récepteur.</p>
14	<p>Etrier.</p>
15	<p>Compartiment pour deux piles mignon (AA, LR6), 1,5 V ou des accumulateurs correspondants.</p>

## 5 Données techniques

### 5.1 Récepteur

Sortie	Prise jack en 6,35 mm, asymétrique
Niveau de sortie (à une charge de 3 k $\Omega$ )	-18 dBV
Impédance de sortie	1 k $\Omega$
Fréquence porteuse	Bande UHF (863...865 MHz)
Type de modulation	Modulation de fréquence (FM)
Portée du système dans les conditions normales	environ 50 m
Rapport signal/bruit	> 92 dB
Réjection de fréquence image et secondaire	90 dB min.
Réponse en fréquence NF	60 Hz ... 16 kHz ( $\pm 3$ dB)
Distorsion harmonique	< 1 %

Plage dynamique	> 90 dB (pondéré en A)
Alimentation en énergie	12 V $\overline{\text{---}}$ (DC)
Dimensions (L × P × H, sans antennes)	150 mm × 118 mm × 35 mm
Poids	180 g

### 5.2 Émetteur

Entrée	Fiche jack en 3,5 mm
Impédance d'entrée	470 k $\Omega$
Fréquence porteuse	Bande UHF (863...865 MHz)
Type de modulation	Modulation de fréquence (FM)
Puissance émettrice	10 dBm
Alimentation en énergie	2 piles mignon (AA, LR06, 1,5 V) ou accumulateurs correspondants

Durée de vie des piles	> 8 h
Dimensions (L × P × H, sans antenne)	65 mm × 23 mm × 105 mm
Hauteur avec antenne	170 mm
Poids (sans piles)	77 g

## 6 Câbles et connecteurs

### Préambule

Ce chapitre vous aide à choisir les bons câbles et connecteurs et à raccorder votre précieux équipement de sorte qu'une expérience sonore parfaite soit garantie.

Veillez suivre ces conseils, car il est préférable d'être prudent, particulièrement dans le domaine des sons et lumières. Même si une fiche va bien dans une prise, le résultat d'une mauvaise connexion peut être un amplificateur détruit, un court-circuit ou « seulement » une qualité de transmission médiocre.

### Transmission symétrique et transmission asymétrique

La transmission asymétrique est utilisée surtout dans le domaine semi-professionnel et hi-fi. Les câbles d'instrument à deux conducteurs (un fil plus blindage) sont des exemples typiques de la transmission asymétrique. Un conducteur sert de masse et de blindage, le signal utile est transmis sur le second conducteur.

La transmission asymétrique est sensible aux interférences électromagnétiques, particulièrement dans le cas de faibles niveaux (émis par les microphones, par exemple) ou de câbles longs.



C'est pourquoi on préfère la transmission symétrique dans le milieu professionnel, car celle-ci permet la transmission des signaux utiles sans interférences même sur de longues distances. Dans le cas d'une transmission symétrique, un autre conducteur s'ajoute aux conducteurs pour la masse et le signal utile. Celui-ci transmet également le signal utile, mais en opposition de phase de 180 degrés.

Comme les interférences exercent le même effet sur les deux conducteurs, une soustraction des signaux en opposition de phase neutralise complètement les interférences. Il en résulte le signal utile pur sans interférences.

### Fiche jack bipolaire en 3,5 mm (mono, asymétrique)



1	Signal
2	Terre

### Fiche jack bipolaire en 6,35 mm (mono, asymétrique)



1	Signal
2	Terre

## 7 Dépannage

Nous mentionnons ci-après quelques problèmes susceptibles de se produire en fonctionnement. Vous trouverez sous ce point quelques propositions de dépannage simple :

Symptôme	Remède
Pas de son	1. Vérifiez l'alimentation en tension de l'émetteur et du récepteur.
	2. Assurez-vous que l'émetteur et le récepteur fonctionnent sur la même gamme de fréquence. La gamme de fréquences est indiquée sur les appareils.
	3. Testez la liaison entre le récepteur et l'appareil audio raccordé (amplificateur, pupitre de mixage). L'appareil audio raccordé est-il mis en marche et le niveau de signal à la sortie du récepteur est-il adapté à l'entrée de l'appareil audio ?
	4. Faites un essai pour voir si la transmission du son fonctionne lorsque vous vous rapprochez du récepteur avec l'émetteur.
	5. Vérifiez si des pièces métalliques à proximité de l'émetteur ou du récepteur empêchent la transmission.
La transmission est perturbée	1. Modifiez l'orientation de l'antenne.
	2. Si vous utilisez plus d'un système sans fil à la fois, contrôlez les fréquences et les canaux utilisés.

Symptôme	Remède
	3. Les téléviseurs, radios ou téléphones portables peuvent également causer des interférences.
Le son est déformé	Changez la position du sélecteur de sensibilité sur l'émetteur ou la position de réglage [VOLUME] sur le récepteur.

Si vous ne réussissez pas à éliminer le dérangement avec les mesures proposées, veuillez contacter notre centre de service. Vous trouverez les coordonnées de contact sur le site [www.thomann.de](http://www.thomann.de).

## 8 Protection de l'environnement

### Recyclage des emballages



Pour les emballages, des matériaux écologiques ont été retenus qui peuvent être recyclés sous conditions normales.

Assurez-vous d'une élimination correcte des enveloppes en matière plastique et des emballages.

Ne jetez pas tout simplement ces matériaux, mais faites en sorte qu'ils soient recyclés. Tenez compte des remarques et des symboles sur l'emballage.

### Recyclage des batteries



Les batteries ne doivent être ni jetées ni brûlées, mais recyclées en conformité avec les prescriptions locales en matière de recyclage de déchets spéciaux. Utilisez les déchetteries mises en place pour ces déchets.

**Recyclage de votre ancien appareil**



Ce produit relève de la directive européenne relative aux déchets d'équipements électriques et électroniques (DEEE) dans sa version en vigueur. Il ne faut pas éliminer votre ancien appareil avec les déchets domestiques.

Recyclez ce produit par l'intermédiaire d'une entreprise de recyclage agréée ou les services de recyclage communaux. Respectez la réglementation en vigueur dans votre pays. En cas de doute, contactez le service de recyclage de votre commune.











