

th•mann

DP-31 B, DP-31 WH
piano numérique



Musikhaus Thomann
Thomann GmbH
Hans-Thomann-Straße 1
96138 Burgebrach
Allemagne
Téléphone : +49 (0) 9546 9223-0
Courriel : info@thomann.de
Internet : www.thomann.de

05.08.2015, ID : 352287, 352384

Table des matières

1	Remarques générales	5
	1.1 Informations complémentaires.....	5
	1.2 Conventions typographiques.....	5
	1.3 Symboles et mots-indicateurs.....	6
2	Consignes de sécurité	7
3	Performances	9
4	Instructions d'assemblage	10
5	Tableau de commande et connexions	17
6	Raccordements réalisables	20
7	Mise en marche et en arrêt et commandes de base	22
	7.1 Mise en marche ou en arrêt du piano numérique.....	22
	7.1.1 Mise en marche/en arrêt normale.....	22
	7.1.2 Désactivation automatique.....	22
	7.2 Configuration du piano numérique, menu Fonction.....	22
	7.2.1 Transposition.....	23
	7.2.2 Accordage précis.....	23
	7.2.3 Temps.....	24
	7.2.4 Sensibilité de la frappe.....	24
	7.2.5 Point split.....	24
	7.2.6 Effet DSP.....	25
	7.2.7 Canal de réception MIDI (Midi In).....	25
	7.2.8 Canal d'émission MIDI (Midi Out).....	25
	7.2.9 Désactivation automatique.....	25
	7.3 Réglage du volume.....	26
8	Utilisation	27
	8.1 Morceaux en démo.....	27
	8.2 Exercices.....	28
	8.3 Mode DUAL.....	29
	8.4 Mode split (partage).....	29
	8.5 Sélection des voix.....	29
	8.6 Mode Style.....	30
	8.6.1 Sélection de style.....	30
	8.6.2 Lancement d'un style.....	31
	8.6.3 Arrêt d'un style.....	32
	8.6.4 Volume de la piste d'accompagnement.....	32
	8.6.5 Tempo de la piste d'accompagnement.....	32
	8.7 Métronome.....	33
	8.8 Accompagnement automatique.....	33
	8.9 Fill A/B.....	34
	8.10 Reconnaissance d'un accord.....	34
	8.11 Mixer.....	38

8.12	One Touch Setting.....	39
8.13	Fonction d'enregistrement.....	39
8.13.1	Prêt à l'enregistrement.....	39
8.13.2	Lancement de l'enregistrement.....	40
8.13.3	Arrêt de l'enregistrement.....	40
8.13.4	Lecture d'un enregistrement.....	40
8.14	Mémoire.....	41
8.14.1	Banques d'enregistrement.....	41
8.14.2	Données de mémoire.....	41
8.14.3	Enregistrement / sauvegarde de paramètres.....	42
8.14.4	Effacement des données de mémoire.....	42
9	Liste des voix.....	43
10	Liste des styles.....	46
11	Exercices et morceaux en démo.....	48
12	Liste des accords.....	50
13	Implémentation MIDI.....	52
14	Données techniques.....	54
15	Protection de l'environnement.....	55

1 Remarques générales

La présente notice d'utilisation contient des remarques importantes à propos de l'utilisation en toute sécurité de cet appareil. Lisez et respectez les consignes de sécurité et les instructions fournies. Conservez cette notice en vue d'une utilisation ultérieure. Veillez à ce que tous les utilisateurs de l'appareil puissent la consulter. En cas de vente de l'appareil, vous devez impérativement remettre la présente notice à l'acheteur.

Nos produits sont constamment perfectionnés. Toutes les informations sont donc fournies sous réserve de modifications.

1.1 Informations complémentaires

Sur notre site (www.thomann.de) vous trouverez beaucoup plus d'informations et de détails sur les points suivants :

Téléchargement	Cette notice d'utilisation est également disponible sous forme de fichier PDF à télécharger.
Recherche par mot-clé	Utilisez dans la version électronique la fonction de recherche pour trouver rapidement les sujets qui vous intéressent.
Guides en ligne	Nos guides en ligne fournissent des informations détaillées sur les bases et termes techniques.
Conseils personnalisés	Pour obtenir des conseils, veuillez contacter notre hotline technique.
Service	Si vous avez des problèmes avec l'appareil, notre service clients sera heureux de vous aider.

1.2 Conventions typographiques

Cette notice d'utilisation utilise les conventions typographiques suivantes :

Inscriptions

Les inscriptions pour les connecteurs et les éléments de commande sont entre crochets et en italique.

Exemples : bouton [*VOLUME*], touche [*Mono*].

Affichages

Des textes et des valeurs affichés sur l'appareil sont indiqués par des guillemets et en italique.

Exemples : « *ON* » / « *OFF* »

Instructions

Les différentes étapes d'une instruction sont numérotées consécutivement. Le résultat d'une étape est en retrait et mis en évidence par une flèche.

Exemple :

1. ➤ Allumez l'appareil.
2. ➤ Appuyez sur [AUTO].
⇒ Le fonctionnement automatique est démarré.
3. ➤ Eteignez l'appareil.

Références croisées



Les références à d'autres endroits dans cette notice d'utilisation sont identifiées par une flèche et le numéro de page spécifié. Dans la version électronique de cette notice d'utilisation, vous pouvez cliquer sur la référence croisée pour accéder directement à l'emplacement spécifié.

Exemple : Voir ↗ « Références croisées » à la page 6.

1.3 Symboles et mots-indicateurs

Cette section donne un aperçu de la signification des symboles et mots-indicateurs utilisés dans cette notice d'utilisation.

Terme générique	Signification
DANGER !	Cette association du symbole et du terme générique renvoie à une situation dangereuse directe se traduisant par de graves lésions voire la mort si celle-ci ne peut être évitée.
ATTENTION !	Cette association du symbole et du terme générique renvoie à une situation dangereuse potentielle pouvant se traduire par des lésions légères ou moindres si celle-ci ne peut être évitée.
REMARQUE !	Cette association du symbole et du terme générique renvoie à une situation dangereuse potentielle pouvant se traduire par des dommages matériels et sur l'environnement si celle-ci ne peut être évitée.

Symbole d'avertissement	Type de danger
	Avertissement en cas de tension électrique dangereuse.
	Avertissement en cas d'emplacement dangereux.

2 Consignes de sécurité

Utilisation conforme

Cet appareil est destiné à générer un son électronique par le biais d'un clavier de piano. Utilisez l'appareil uniquement selon l'utilisation prévue, telle que décrite dans cette notice d'utilisation. Toute autre utilisation, de même qu'une utilisation sous d'autres conditions de fonctionnement, sera considérée comme non conforme et peut occasionner des dommages corporels et matériels. Aucune responsabilité ne sera assumée en cas de dommages résultant d'une utilisation non conforme.

L'appareil doit uniquement être utilisé par des personnes en pleine possession de leurs capacités physiques, sensorielles et mentales et disposant des connaissances et de l'expérience requises. Toutes les autres personnes sont uniquement autorisées à utiliser l'appareil sous la surveillance ou la direction d'une personne chargée de leur sécurité.

Sécurité



DANGER !

Dangers pour les enfants

Assurez-vous d'une élimination correcte des enveloppes en matière plastique et des emballages. Ils ne doivent pas se trouver à proximité de bébés ou de jeunes enfants. Danger d'étouffement !

Veillez à ce que les enfants ne détachent pas de petites pièces de l'appareil (par exemple des boutons de commande ou similaires). Les enfants pourraient avaler les pièces et s'étouffer.

Ne laissez jamais des enfants seuls utiliser des appareils électriques.



DANGER !

Décharge électrique due à un court-circuit

Ne modifiez ni le câble d'alimentation ni la fiche électrique. En cas de non-respect, il y a risque de décharge électrique et danger d'incendie et de mort. En cas de doute, veuillez contacter votre électricien agréé.



DANGER !

Décharge électrique due aux tensions élevées circulant à l'intérieur de l'appareil

Des pièces sous haute tension sont installées à l'intérieur de l'appareil. Ne démontez jamais les caches de protection.

Les pièces à l'intérieur de l'appareil ne nécessitent aucun entretien de la part de l'utilisateur.



ATTENTION !

Risque de traumatismes auditifs

Lorsque des haut-parleurs ou des casques sont raccordés, l'appareil peut produire un volume sonore susceptible de provoquer des traumatismes auditifs temporaires ou permanents.

N'utilisez pas l'appareil continuellement à plein volume. Diminuez le volume dès que vous percevez l'apparition d'acouphènes ou de perte auditive.



ATTENTION !

Risque de blessures en raison du poids élevé

En raison du poids élevé de l'appareil, le transport et le montage doivent toujours être effectués par deux personnes minimum.



REMARQUE !

Conditions d'utilisation

L'appareil est conçu pour une utilisation en intérieur. Pour ne pas l'endommager, n'exposez jamais l'appareil à des liquides ou à l'humidité. Évitez toute exposition directe au soleil, un encrassement important ainsi que les fortes vibrations.



REMARQUE !

Alimentation électrique

Avant de raccorder l'appareil, contrôlez si la tension indiquée sur l'appareil correspond à la tension de votre réseau d'alimentation local et si la prise de courant est équipée d'un disjoncteur différentiel. En cas de non-observation, l'appareil pourrait être endommagé et l'utilisateur risquerait d'être blessé.

Lorsqu'un orage s'annonce ou que l'appareil ne doit pas être utilisé pendant une période prolongée, débranchez-le du secteur afin de réduire le risque de décharge électrique ou d'incendie.

3 Performances

Ce piano numérique se distingue par les caractéristiques particulières suivantes :

- 88 touches lestées à mécanisme nuancé de marteaux, réponse de touches à 3 niveaux.
- Écran LCD multifonction.
- D'autres éléments de commande et d'affichage :
- 220 voix, 16 voix peuvent être sélectionnées via les touches directes.
- 120 styles. 12 styles peuvent être sélectionnés via les touches directes.
- 60 exercices.
- Trois morceaux en démo.
- Reconnaissance d'accord à un doigt ou à plusieurs.
- Fonction d'enregistrement.
- Quatre banques d'enregistrement, chacune disposant de quatre emplacements de mémoire.
- Fonction Mixer.
- Connexions : USB, 2 × casque, sortie audio, pédalier.

4 Instructions d'assemblage

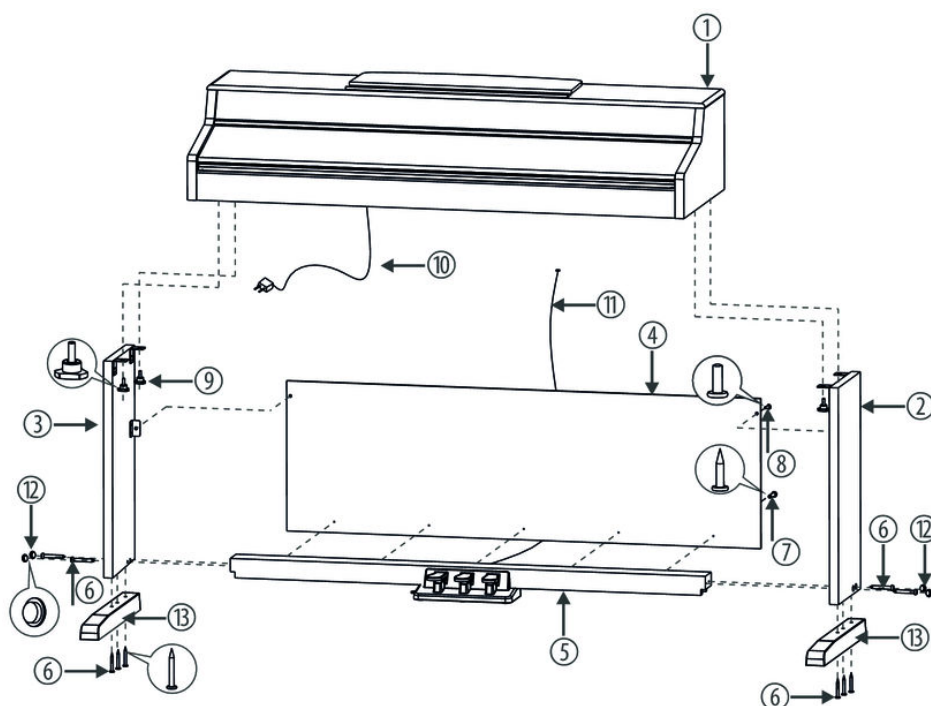

Pour assembler le piano numérique, vous avez besoin d'un tournevis cruciforme (non fourni). Ouvrez l'emballage et vérifiez avant de commencer l'assemblage si tout a été livré comme sur la liste ci-après.

1	Corps du piano numérique avec pupitre
2	Panneau latéral droit
3	Panneau latéral gauche
4	Paroi arrière
5	Pédalier
6	10 × vis 6 × 60
7	5 × vis 4 × 15
8	2 × vis 6 × 12
9	4 × molettes
10	Câble d'alimentation électrique
11	Câble de pédale
12	4 × cache-vis en plastique
13	2 × piètements

Assemblage mécanique

1. ▶ Montez le piano numérique à proximité d'une prise électrique.
2. ▶ Procédez comme vous le montre les illustrations et utilisez uniquement les vis fournies avec le piano. D'autres vis risqueraient d'endommager le corps du piano numérique ou d'entraîner une perte de stabilité du piano.

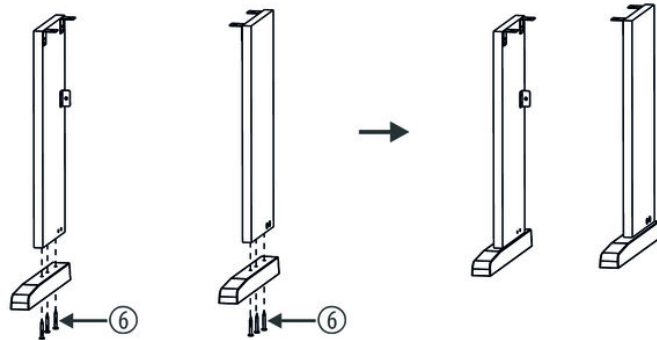

3. ▶ Vissez les piètements aux deux pans latéraux (6 × vis 6 × 60).

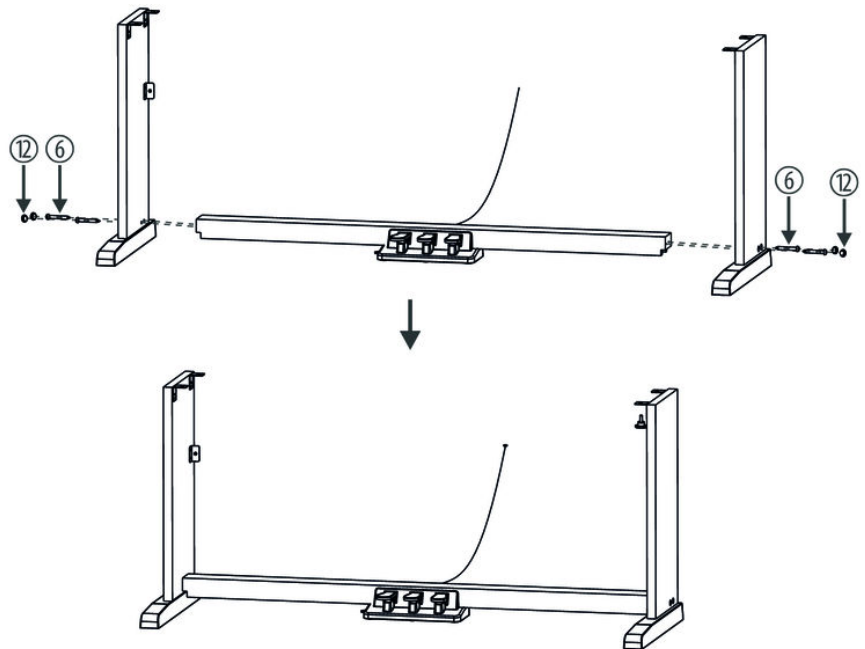

4. ▶ Vissez le pédalier aux deux pans latéraux (4 × vis 6 × 60) placez ensuite les cache-vis en plastique fournis dans les trous de vis.

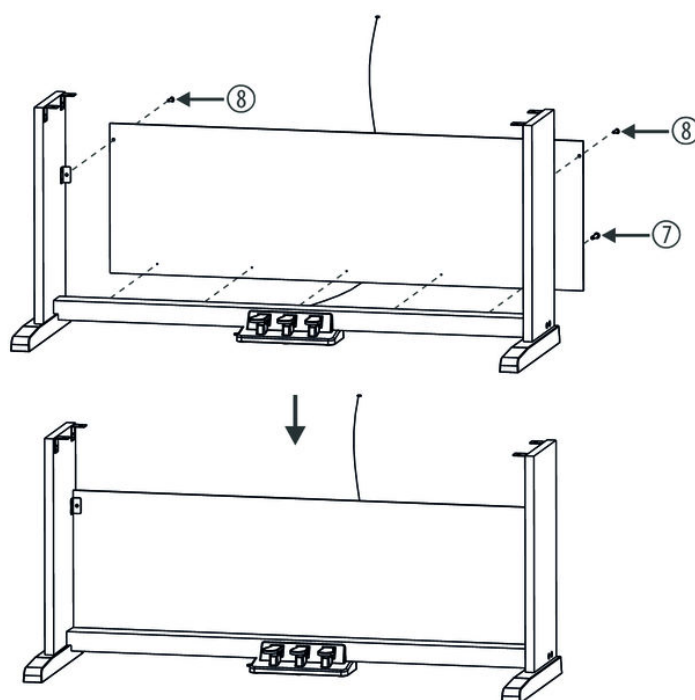

- 5.** ► Fixez le panneau arrière au pédalier (5 × vis 4 × 15) et aux chants arrière des pans latéraux (2 × vis 6 × 12).

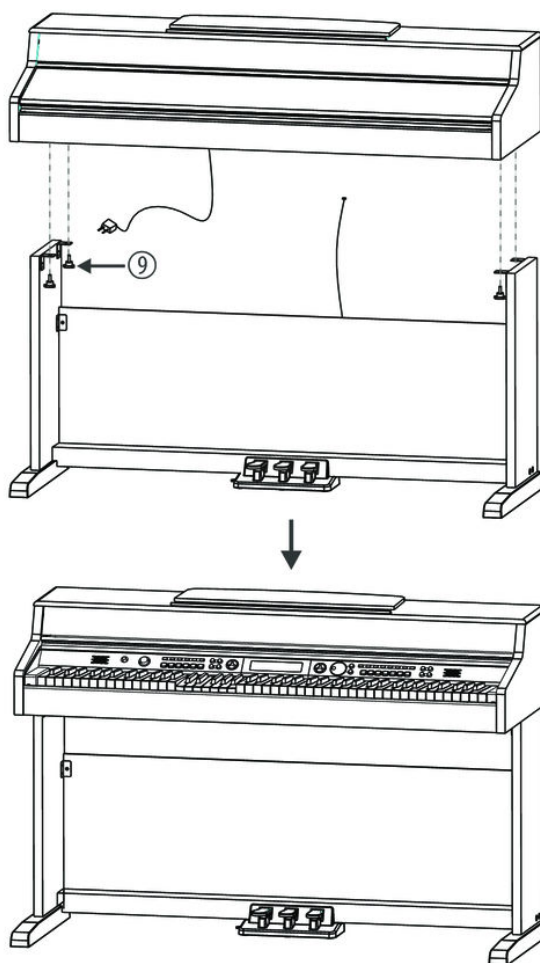

- 6.** Placez le corps du piano numérique sur le châssis et fixez-le au moyen des quatre molettes fournies.

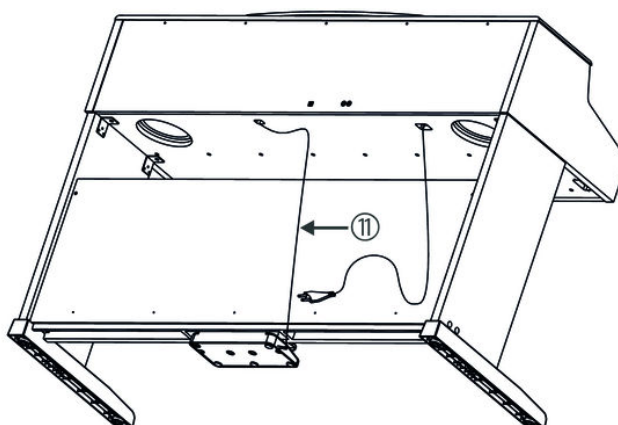

- 7.** Fixez le câble au châssis. Branchez la fiche DIN du câble de la pédale dans la prise prévue à cet effet sur la face inférieure du piano numérique. Déplacez le piano numérique à l'emplacement souhaité.

Raccordement au secteur

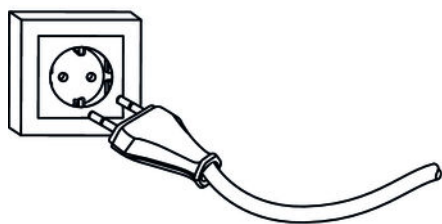
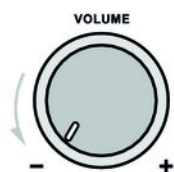

1. ➤ Vérifiez que le piano est éteint lorsque vous le connectez ou le déconnectez de l'alimentation électrique.
2. ➤ Tournez le bouton du réglage du volume au minimum.
3. ➤ Branchez le câble d'alimentation électrique à une prise secteur 230 V.
4. ➤ Allumez ensuite l'instrument.



Par sécurité, débranchez l'instrument du secteur avant un orage avec risque de foudre ou si l'appareil restera inutilisé assez longtemps.

Aperçu de la structure

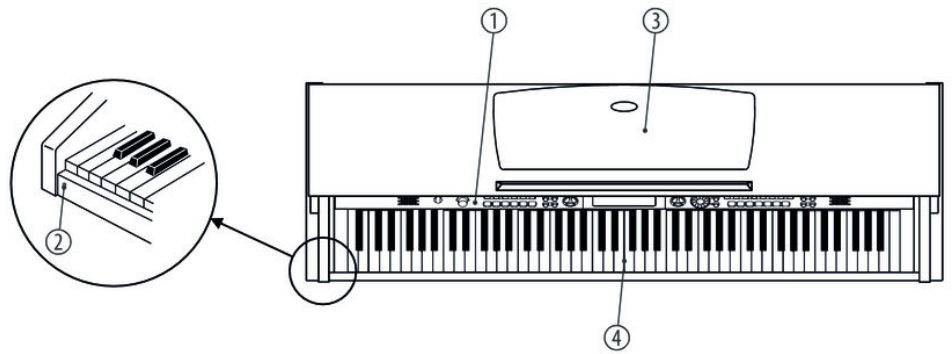

Vue d'en haut

1	Tableau de commande
2	Fiche pour la prise du casque
3	Pupitre
4	Clavier du piano

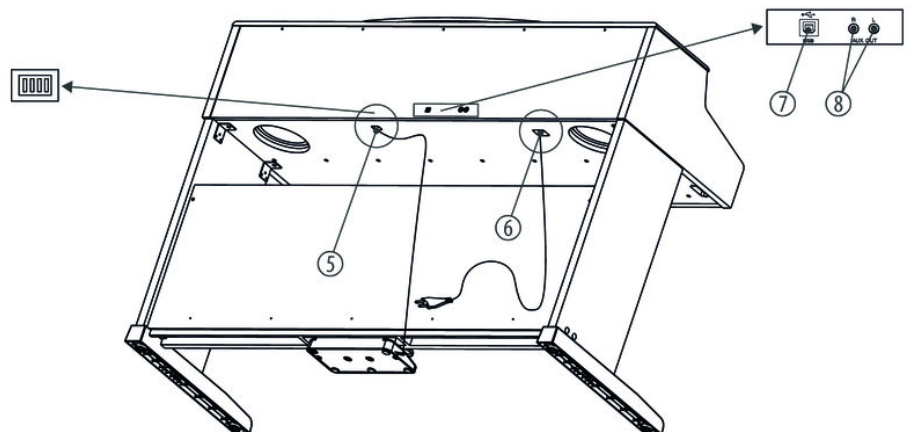

Arrière

5	Prise pour le câble de pédale
6	Câble d'alimentation électrique
7	Connexion USB
8	Sorties AUX stéréo

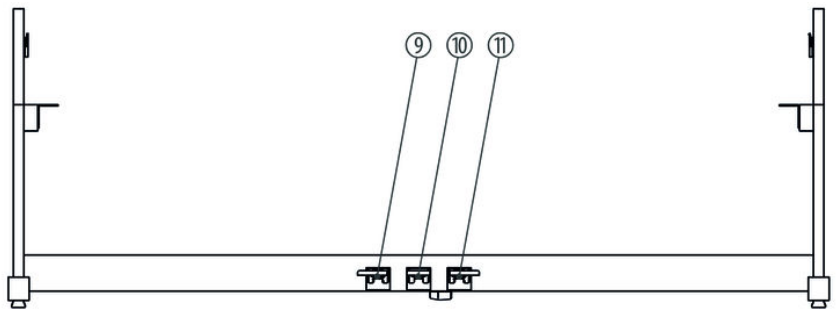

Pédales

9	Pédale soft
10	Pédale sostenuto
11	Pédale de sustain

5 Tableau de commande et connexions

Tableau de commande

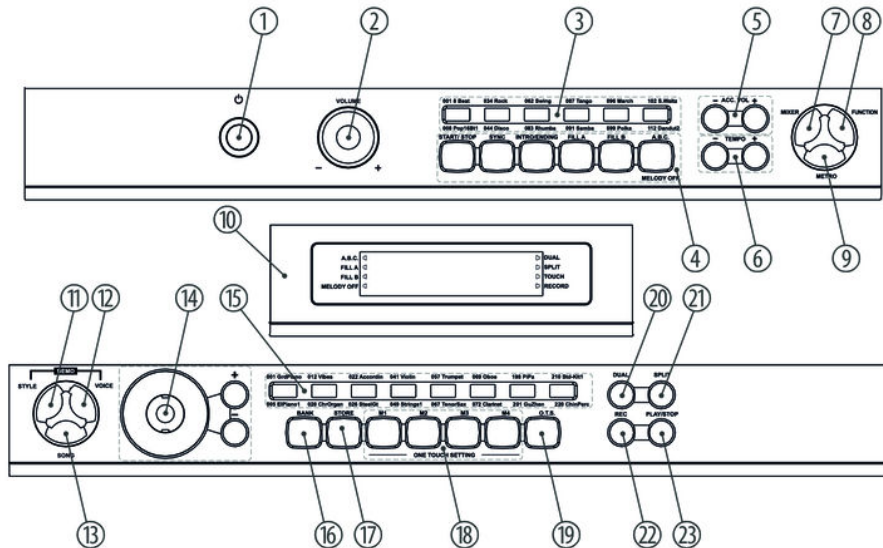

1	Interrupteur marche/arrêt	
2	Bouton de réglage du volume	
3	Touches directes de sélection de styles.	
4	Touches du mode de fonctionnement STYLES <ul style="list-style-type: none"> ■ [START/STOP] ■ [SYNC] ■ [INTRO/ENDING] ■ [FILL A] ■ [FILL B] ■ [A.B.C.] 	Touche du mode de fonctionnement SONG <ul style="list-style-type: none"> ■ [MELODY OFF]
5	[ACC. VOL +]/[ACC. VOL -] Touches de réglage du volume de l'accompagnement.	
6	[TEMPO +]/[TEMPO -] Touches pour augmenter/réduire le tempo.	
7	[MIXER] Touches de réglage du volume des différentes pistes.	
8	[FUNCTION] Touche pour ouvrir le menu Fonction.	

Tableau de commande et connexions

9	<i>[METRO]</i> Touche de mise en marche ou en arrêt du métronome.
10	Écran.
11	<i>[STYLE]</i> Touche pour ouvrir la sélection de styles.
12	<i>[VOICE]</i> Touche pour ouvrir la sélection de voix instrumentales. Pour entrer dans le mode DEMO, appuyez simultanément sur les touches <i>[STYLE]</i> + <i>[VOICE]</i> .
13	<i>[SONG]</i> Touche pour ouvrir la sélection d'exercices.
14	Zone de sélection avec le cadran et les touches <i>[+]</i> et <i>[-]</i> .
15	Touches directes de sélection de voix instrumentales.
16	<i>[BANK]</i> Touche de sélection d'une banque de mémoire.
17	<i>[STORE]</i> Touche mémoire.
18	Touches mémoire <i>[M1]</i> à <i>[M4]</i> dans la zone « <i>One Touch Setting</i> ».
19	<i>[O.T.S]</i> Touche d'activation de la fonction One-Touch-Setting.
20	<i>[DUAL]</i> Touche pour ouvrir le mode Dual (deux voix jouées simultanément).
21	<i>[SPLIT]</i> Touche pour ouvrir le mode Split (deux voix différentes dans différentes zones du clavier).
22	<i>[REC]</i> Touche pour passer au mode d'enregistrement.
23	<i>[PLAY/STOP]</i> Touche de commande de lecture de morceaux.

Écran

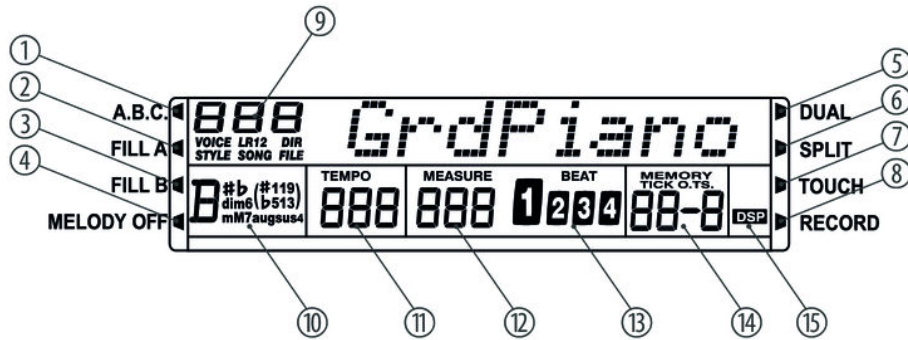

1	A.B.C. (reconnaissance des accords et accompagnement de basse automatiques)	9	VOICE (voix) / STYLE / SONG (morceau) / DIR (répertoire) / FILE (fichier)
2	FILL A (mesure complémentaire dans A)	10	CHORD (accord)
3	FILL B (mesure complémentaire dans B)	11	TEMPO
4	MELODY OFF (mise au silence de la main droite)	12	MEASURE (mesure)
5	DUAL (mode Dual)	13	BEAT (temps)
6	SPLIT (mode Split)	14	MEMORY (mémoire) / TICK (métronome) / O.T.S.
7	TOUCH (sensibilité de frappe)	15	DSP (effets numériques)
8	RECORD (enregistrement)		

6 Raccordements réalisables

Casque

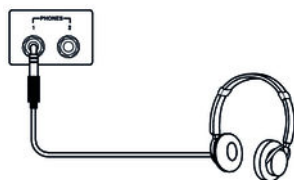

Deux prises de casques se trouvent à gauche sous le clavier.

1. ➤ Si vous raccordez un casque stéréo (non fourni) à la sortie 2, les haut-parleurs sont automatiquement coupés. Le son ne sort plus que par le casque.
2. ➤ Si vous raccordez un casque stéréo (non fourni) à la sortie 1, le son sort à la fois par les haut-parleurs et par le casque.



- *N'utilisez jamais de casque à fort volume, ceci risque de provoquer des traumatismes auditifs.*
- *Pour éviter d'endommager les haut-parleurs, assurez-vous avant de raccorder la tension secteur ou un appareil au piano numérique que le volume est sur minimum.*

Sortie AUX

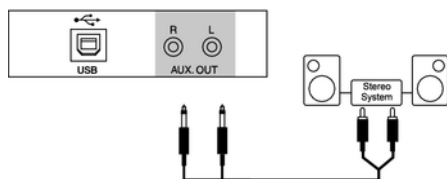

La sortie AUX arrière sert au raccordement d'enceintes, de votre chaîne hi-fi ou d'autres amplificateurs.



- *Reliez les deux canaux (L et R) si vous souhaitez une lecture en mode stéréo. Ne reliez qu'un seul des deux canaux pour une lecture en mode mono.*

Connexion USB

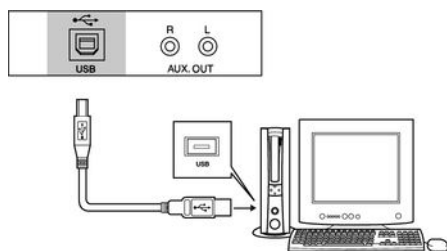

1. ➤ Raccordez un ordinateur ou un autre appareil au support audio USB.
2. ➤ La connexion USB est un adaptateur USB midi intégré. Pour les appareils avec câble USB, il suffit de relier le convertisseur MIDI/USB au port USB et de raccorder les câbles MIDI IN ou MIDI OUT au piano numérique. Une fois le pilote installé et l'installation achevée, vous pouvez sélectionner dans le menu des appareils du logiciel l'appareil audio USB pour transférer les données MIDI.

Pédales

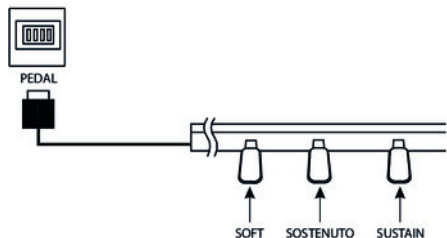

1. ➤ Branchez la pédale au raccord prévu à cet effet situé sous le pédalier.

2. ▶ Fonctions des pédales :

Pédale soft

La pédale soft rend le son du piano plus doux et atténue le volume global.

Pédale sostenuto

Seules les notes maintenues lorsque vous appuyez sur la pédale de sostenuto seront maintenues.

Pédale de sustain

La pédale de sustain sert à prolonger le son des notes. Cet effet imite le soulèvement des étouffoirs d'un piano acoustique.

7 Mise en marche et en arrêt et commandes de base

7.1 Mise en marche ou en arrêt du piano numérique

7.1.1 Mise en marche/en arrêt normale



Appuyez sur l'interrupteur de marche/arrêt à gauche du panneau de commande pour allumer ou éteindre le piano numérique.



Si l'écran ne s'allume pas lorsque vous mettez le piano numérique en marche, vérifiez l'alimentation électrique.

Si aucun son ne sort des haut-parleurs, il se peut que le volume soit réglé sur minimum.

7.1.2 Désactivation automatique

Le piano numérique s'éteint automatiquement s'il n'est pas utilisé pendant 30 minutes. Pour configurer ou désactiver la déconnexion automatique, procédez comme décrit dans [Chapitre 7.2.9 « Désactivation automatique » à la page 25.](#)

Après une déconnexion automatique, appuyez sur l'interrupteur de marche/arrêt à gauche du panneau de commande pour remettre le piano numérique en marche.

7.2 Configuration du piano numérique, menu Fonction

Appuyez sur la touche **[FUNCTION]** pour ouvrir ce menu. La première fonction à apparaître après activation est « *Transpos* ». Appuyez plusieurs fois sur la touche **[FUNCTION]** pour sélectionner le sous-menu souhaité. Vous pouvez ensuite changer les paramètres à l'aide du cadran ou des touches **[+]** et **[-]** :

Option	Écran LCD	Plage de réglage	Valeur par défaut
Transposition	Transpos	-12 ... +12	0
Accordage précis	Tune	-50 ... 50	0
Temps	Beat	0, 2 ... 9	4
Sensibilité de la frappe	Touch	OFF, 1, 2, 3	2
Point split	Split pt	1 ... 88	34 (F3#)
Niveau de résonance	DSLevel	OFF, 1 ... 7	2

Option	Écran LCD	Plage de réglage	Valeur par défaut
Canal de réception MIDI	Midi In	01 ... 16, ALL	ALL
Canal d'émission MIDI	Midi Out	01 ... 16	01
Déconnexion automatique	Power off	030, 060, OFF	030



Après avoir ouvert les paramètres du menu Fonction, si vous n'appuyez sur aucune touche pendant 5 secondes, ce menu se ferme automatiquement.

7.2.1 Transposition

Cette fonction vous permet d'ajuster la hauteur du son du clavier en 12 demi-tons vers le haut ou le bas.

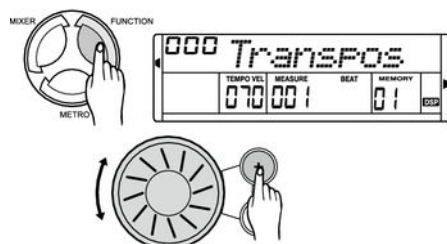

- Appuyez sur la touche [FUNCTION] pour passer dans le menu « Transpos ». La valeur actuellement activée s'affiche sur l'écran.
- Modifiez la hauteur du son à l'aide des touches [+] et [-] ou du cadran.
- Appuyez simultanément sur [+] et [-] pour rétablir le préréglage (pas de transposition).



Après avoir ouvert le menu TRANSPOSE, si vous n'appuyez sur aucune touche pendant 5 secondes, ce menu se ferme automatiquement.

7.2.2 Accordage précis

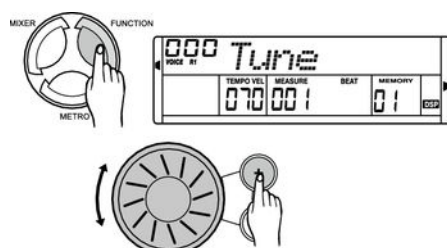

Avec cette fonction, vous pouvez accorder par centième tout le clavier du piano.

- Appuyez sur la touche [FUNCTION] pour passer dans le menu « Tune ». La valeur actuellement activée s'affiche sur l'écran.
- Régler l'accordage à l'aide des touches [+] et [-] ou du cadran dans une plage de -50 bis +50 centièmes. La mesure est incrémentée de 1 centième à chaque appui sur la touche.
- En appuyant simultanément sur les touches [+] et [-], vous rétablissez l'accordage à son niveau initial.

7.2.3 Temps



Cette fonction permet de définir les temps dans une plage de 0 à 9.

1. ➤ Appuyez sur la touche *[FUNCTION]* pour passer dans le menu « *Beat* ». La valeur actuellement activée s'affiche sur l'écran.
2. ➤ Changez le nombre de temps par mesure à l'aide des touches *[+]* et *[-]* ou à l'aide du cadran.

7.2.4 Sensibilité de la frappe

Cette fonction permet de régler le comportement du clavier selon quatre niveaux.

Paramètre	Signification
« <i>OFF</i> »	La sensibilité de frappe est désactivée. Cette option peut se révéler très utile lorsque la voix d'orgue est utilisée.
« <i>1</i> »	Doux Avec ce réglage, le volume est plus fort que d'ordinaire, même pour les frappes douces.
« <i>2</i> »	Normal Réglage qui correspond au comportement habituel de la frappe d'un clavier.
« <i>3</i> »	Dur Avec ce réglage, le volume est plus faible que d'ordinaire, même pour les frappes dures.



1. ➤ Appuyez sur la touche *[FUNCTION]* pour passer dans le menu « *Touch* ». La valeur actuellement activée s'affiche sur l'écran.
2. ➤ Modifiez la sensibilité de frappe à l'aide des touches *[+]* et *[-]* ou à l'aide du cadran.
3. ➤ Lorsque vous appuyez « *OFF* » s'éteint si vous choisissez « *Touch* » et la fonction est désactivée.

7.2.5 Point split



Ce fonction vous permet de choisir un point à partir duquel le clavier est réparti en deux parties.

1. ➤ Appuyez sur la touche *[FUNCTION]* pour passer dans le menu « *Split pt* ». La valeur actuellement activée s'affiche sur l'écran.

2. ➤ Déterminer le point Split à l'aide des touches *[+]* et *[-]*, à l'aide du cadran, ou appuyez simplement sur la touche de piano correspondante. Les touches à droite de ce point constituent la partie de la main droite, l'autre celle de la main gauche (partie accord).

7.2.6 Effet DSP



Cette fonction permet de modifier l'intensité des différents effets.

1. ➤ Appuyez sur la touche *[FUNCTION]* pour passer dans le menu « *DSP Level* ». La valeur actuellement activée s'affiche sur l'écran.
2. ➤ Modifiez la profondeur des effets à l'aide des touches *[+]* et *[-]* ou à l'aide du cadran.

7.2.7 Canal de réception MIDI (Midi In)



Ici, vous déterminez le canal par lequel le piano numérique reçoit des informations MIDI d'autres appareils.

1. ➤ Appuyez sur la touche *[FUNCTION]* pour passer dans le menu « *Midi In* ». La valeur actuellement activée s'affiche sur l'écran.
2. ➤ Déterminez le canal de réception MIDI souhaité à l'aide des touches *[+]* et *[-]* ou à l'aide du cadran.

7.2.8 Canal d'émission MIDI (Midi Out)



Ici, vous déterminez le canal par lequel le piano numérique envoie des informations MIDI à d'autres appareils.

1. ➤ Appuyez sur la touche *[FUNCTION]* pour passer dans le menu « *Midi Out* ». La valeur actuellement activée s'affiche sur l'écran.
2. ➤ Déterminez le canal d'émission MIDI souhaité à l'aide des touches *[+]* et *[-]* ou à l'aide du cadran.

7.2.9 Désactivation automatique

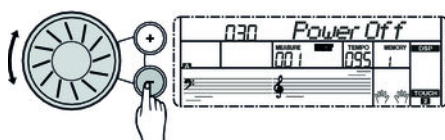

Ici, vous activez ou désactivez la déconnexion automatique et vous déterminez la durée de non-utilisation après laquelle le piano numérique s'éteint.

1. ➤ Appuyez sur la touche *[FUNCTION]* pour passer dans le menu « *Power Off* ». La valeur actuellement activée s'affiche sur l'écran.

2. ➤ Les touches [+] et [-] et le cadran permettent de sélectionner une des options suivantes :
 - « 030 » (déconnexion automatique après 30 minutes)
 - « 060 » (déconnexion automatique après 60 minutes)
 - « OFF » (déconnexion automatique désactivée).
3. ➤ En appuyant simultanément sur les touches [+] et [-], vous rétablissez la durée par défaut (déconnexion automatique après 30 min).

7.3 Réglage du volume



Réglez un niveau de volume agréable pour la lecture et les exercices avec le bouton rotatif [VOLUME]. Tournez le régleur dans le sens des aiguilles d'une montre pour augmenter le volume. Tournez-le dans le sens inverse pour diminuer le volume.

8 Utilisation

8.1 Morceaux en démo

Le piano numérique dispose au total de trois morceaux en démo (voir ↗ *Chapitre 11 « Exercices et morceaux en démo » à la page 48*).

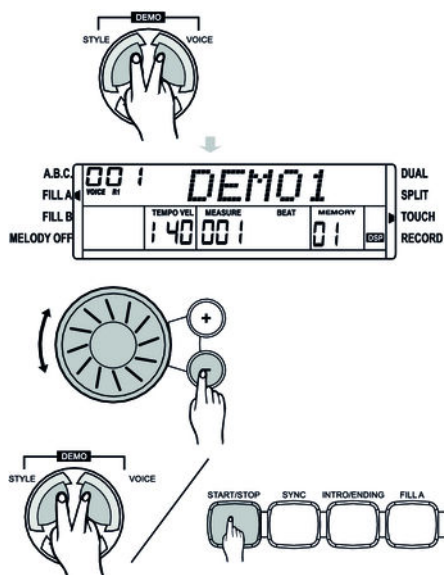

1. ➤ Appuyez sur les touches [VOICE] et [STYLE] en même temps pour démarrer les démos.
2. ➤ Choisissez le morceau en démo souhaité à l'aide des touches [+] et [-] ou à l'aide du cadran.
3. ➤ Pour arrêter la lecture des démos, appuyez de nouveau simultanément sur les touches [VOICE] et [STYLE] ou sur la touche [START/STOP].

8.2 Exercices

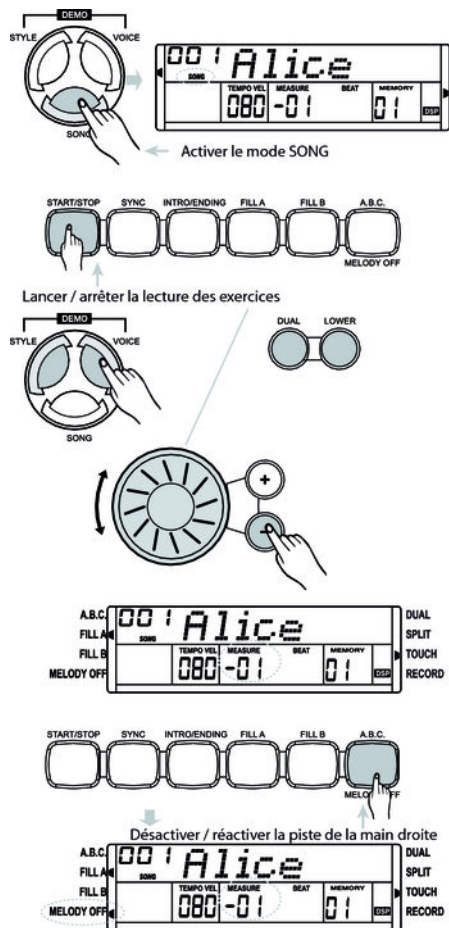

Ce piano dispose de 60 exercices avec la fonction de mise en silence de la main droite. Vous pouvez ainsi jouer vous-même la mélodie.

1. Lecture des exercices et arrêt

Avec la touche [SONG], passez en mode de lecture d'exercice. « SONG » s'affiche à l'écran.

Si vous appuyez à nouveau sur la touche [SONG], tous les exercices sont joués en boucle.

Si vous appuyez sur la touche [START/STOP], l'exercice actuel est répété en boucle.

Appuyez à nouveau sur la touche [START/STOP] pour arrêter l'exercice qui vient d'être joué.

2. Sélection d'un exercice

Choisissez l'exercice souhaité à l'aide des touches [+] et [-] ou à l'aide du cadran. L'exercice correspondant apparaît à l'écran.

3. Mesure

Le piano annonce la mesure avant de passer le morceau. L'affichage de la mesure commence par une valeur négative. L'exercice commence par la mesure 1.

4. Mise en silence d'une piste de mélodie

Appuyez sur la touche [MELODY OFF] pour activer la mise en silence de la main droite. « MELODY OFF » s'affiche à l'écran et vous n'entendez que la voix de la main gauche. Appuyez à nouveau sur la touche [MELODY OFF] pour réactiver la piste de la main droite.

5. Quitter le mode exercice

Appuyez sur une des touches [STYLE], [VOICE], [DUAL] et [LOWER] pour quitter le mode de lecture des exercices.

8.3 Mode DUAL

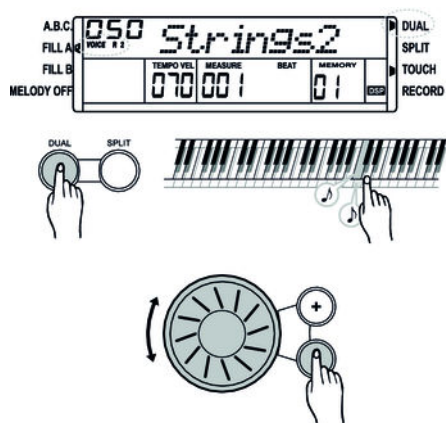

Le mode DUAL vous permet de jouer deux voix simultanément. Quand la fonction DUAL est désactivée, « VOICE R1 » s'affiche à l'écran. Quand la fonction DUAL est activée, « VOICE R2 » s'affiche à l'écran.

1. ➤ Passez au mode Dual en appuyant sur [DUAL].
⇒ Le symbole correspondant indique à l'écran que le mode est actif.
2. ➤ Choisissez la deuxième voix souhaitée à l'aide des touches [+] et [-] ou à l'aide du cadran. Le numéro de la voix préréglée par défaut en mode Dual est « 050 Strings2 ».
3. ➤ Appuyez une nouvelle fois sur [DUAL] pour quitter le mode Dual. La deuxième voix « VOICE R2 » se désactive et vous n'entendez plus que la voix définie pour la première voix, « VOICE R1 ».



Si le clavier a été mis sur le mode SPLIT, le mode DUAL ne fonctionne que sur les touches à droite du point Split. Les accords sont joués dans la zone à gauche du point Split.

8.4 Mode split (partage)

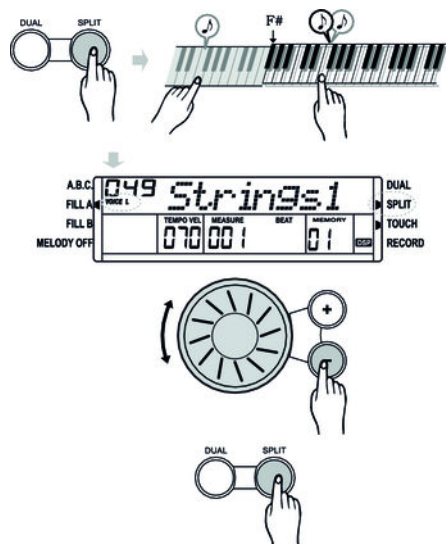

Avec cette fonction, vous pouvez attribuer des voix différentes à des différentes zones du clavier.

1. ➤ Appuyez sur [SPLIT] pour passer en mode Split, afin d'activer la voix de la main gauche.
⇒ Le symbole correspondant indique à l'écran que le mode est actif. « VOICE L » apparaît en même temps à l'écran.
2. ➤ Choisissez la deuxième voix souhaitée à l'aide des touches [+] et [-] ou à l'aide du cadran. La voix prédéfinie pour la main gauche en mode Split est le numéro « 049 Strings1 ».
3. ➤ Appuyez une nouvelle fois sur [SPLIT] pour quitter le mode Split. « SPLIT » s'éteint sur l'écran.

8.5 Sélection des voix

Le piano numérique dispose de 220 voix (voir 📖 Chapitre 9 « Liste des voix » à la page 43).

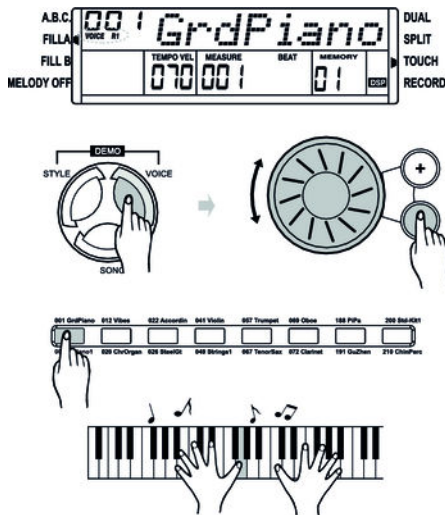

16 d'entre elles peuvent être activées directement par les touches directes. Deux voix sont attribuées à chaque touche directe. En appuyant une première fois sur la touche, vous activez la voix indiquée au-dessus de la touche et au deuxième appui, la voix indiquée en dessous.

1. ➤ En activant ce mode, « VOICE R1 » apparaît à l'écran et le nom de la première voix s'affiche.
2. ➤ Choisissez la deuxième voix souhaitée à l'aide des touches [+] et [-] ou à l'aide du cadran.

8.6 Mode Style

Le piano numérique dispose au total de 120 styles (voir ↗ Chapitre 10 « Liste des styles » à la page 46). Le style « 001 » est réglé par défaut.

8.6.1 Sélection de style

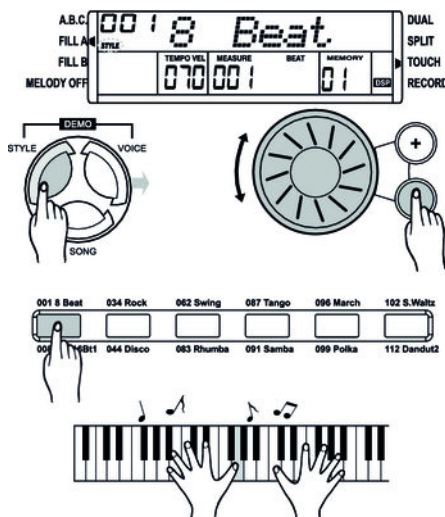

1. ➤ Appuyez sur [STYLE] pour passer au mode Style.
⇒ Le symbole correspondant indique à l'écran que le mode est actif. L'appellation du dernier style sélectionné apparaît à l'écran.
2. ➤ Appuyez sur les touches [+] et [-] ou le cadran pour sélectionner un style.
3. ➤ **Sélection de styles via les touches directes de sélection**

Les touches directes vous permettent aussi de choisir le style souhaité. Deux styles, indiqués au-dessus et en dessous de la touche, sont attribués à chacune des touches directes.

Si vous appuyez deux fois sur la même touche, le style passe de celui du dessus de la touche à celui du dessous, et inversement.

Si vous appuyez sur une autre touche directe, le style sera choisi selon que précédemment le style du dessus de la touche ou du dessous était choisi.

8.6.2 Lancement d'un style

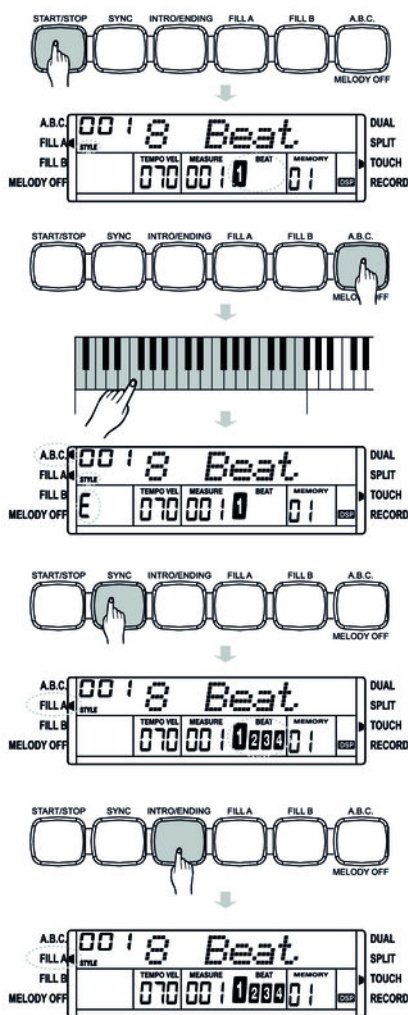

1. Lancement immédiat

Lancez la lecture du style actif (la piste de la batterie uniquement) en appuyant sur la touche **[START/STOP]**.

2. Mode accord (A.B.C.)

Passez en mode accord en appuyant sur la touche **[A.B.C./MELODY OFF]**. L'écran affiche A.B.C. La partie à gauche du point Split est maintenant la partie Accord. Lorsque vous jouez un accord avec un seul ou à plusieurs doigts, la voix basse et l'accord sonnent en même temps.

Jouez les accords en mode un doigt ou plusieurs doigts, consulter pour cela l'échelle de type d'accord « Mode à un et à plusieurs doigts » à la page 35.

3. SYNC START

Passez au mode de démarrage synchronisé en appuyant sur la touche **[SYNC]**.

⇒ Les témoins « BEAT 1 » à « BEAT 4 » clignotent à l'écran selon le tempo actuel. Dans ce mode, le style est lancé automatiquement lorsque vous commencez à jouer sur le piano numérique.



- Lorsque le mode Accord est désactivé, appuyez sur une touche du clavier au choix pour lancer le rythme de la batterie.
- Si le mode Accord est activé, appuyez sur une touche de la partie Accord pour lancer le style avec l'accompagnement automatique de Basse et Accord.

4. INTRO/ENDING

Appuyez sur la touche **[INTRO/ENDING]** pour insérer une partie d'introduction avant de commencer à jouer le style.

Appuyez sur la touche **[START/STOP]** pour jouer l'introduction et la partie principale.

Appuyez sur la touche **[INTRO/ENDING]** pendant la lecture du style pour introduire une partie Ending après la lecture du style.

8.6.3 Arrêt d'un style

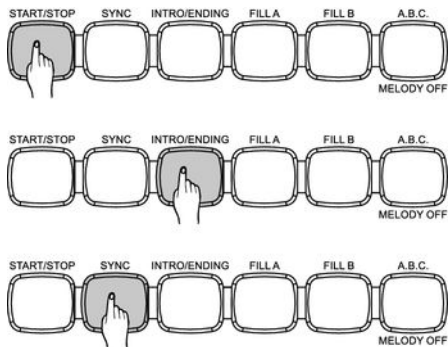

1. Arrêt immédiat

Vous pouvez arrêter à tout moment l'accompagnement automatique en appuyant sur la touche [START/STOP].

2. ENDING

La touche [INTRO/ENDING] vous permet d'ajouter une partie Ending à la fin du morceau. Le style s'arrêtera à la fin du Ending.

3. SYNC

Utilisez [SYNC] pour terminer le style. Le mode de démarrage synchronisé s'active.

8.6.4 Volume de la piste d'accompagnement

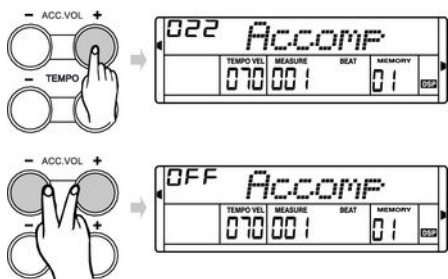

1. Vous pouvez changer le volume des styles en réglant le volume de l'accompagnement automatique.

2. Appuyez sur [ACC. VOL +] ou [ACC. VOL -] pour régler le niveau du volume.

3. Appuyez en même temps sur [ACC. VOL +] et [ACC. VOL -] pour couper le son de la piste d'accompagnement.

8.6.5 Tempo de la piste d'accompagnement

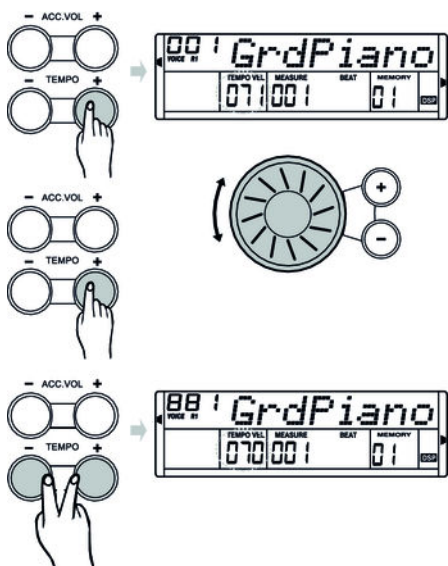

1. Appuyez sur [TEMPO +] ou [TEMPO -]. La valeur configurée clignote environ 2 secondes à l'écran.

2. Pendant ce temps, vous pouvez régler le tempo dans une plage de 30 ... 280 à l'aide du cadran.

3. Maintenez la touche [TEMPO +] ou [TEMPO -] enfoncée pour faire défiler les valeurs.

4. Appuyez simultanément sur les touches [TEMPO +] et [TEMPO -] pour rétablir le tempo à la valeur pré-réglée par défaut.



Si pendant la lecture d'un style, vous passez à la lecture du suivant, le même tempo sera appliqué.

8.7 Métronome

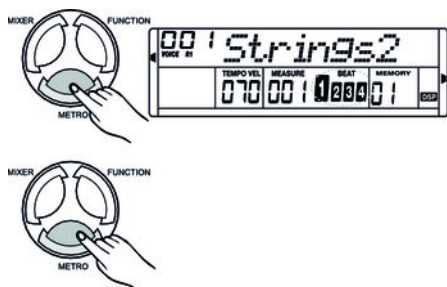

1. ➤ Appuyez sur la touche *[METRO]* pour activer le métronome. Vous pouvez choisir le nombre de temps par mesure et le tempo dans le menu Fonction.
2. ➤ Pour arrêter le métronome, appuyez à nouveau sur la touche *[METRO]*.



Si le mode Style est désactivé, le temps réglé dans le menu Fonction est repris lorsque le métronome est mis en marche. Si le mode Style est activé, le temps correspondant au style actuel est repris.

Il est possible d'activer le métronome avec un style. Si c'est le style qui joue en premier, le métronome réagira à la mesure qui suivra. Inversement, le métronome réagit immédiatement au premier temps du style.

8.8 Accompagnement automatique

L'accompagnement automatique est géré par cinq paramètres : INTRO, NORMAL, VARIATION, FILL (A-A, A-B, B-A, B-B) et ENDING.

1. ➤ INTRO

Avant de commencer à jouer, appuyez sur la touche *[INTRO/ENDING]* pour insérer une INTRO. En fonction du style choisi, le rythme commence par une intro de 2 à 4 mesures suivi de la section principale.

2. ➤ NORMAL et VARIATION

Il existe deux formes pour la section principale, « normale » et « variation » composées de deux ou quatre mesures en fonction du style choisi.

3. ➤ FILL

Lorsque l'accompagnement automatique est activé, en appuyant sur les touches *[FILL A]* ou *[FILL B]*, vous pouvez ajouter une partie rythme et accompagnement.

4. ➤ ENDING

L'accompagnement automatique étant activé, en appuyant sur la touche *[INTRO/ENDING]*, une partie finale adaptée à l'accompagnement démarre et le morceau se termine.

8.9 Fill A/B

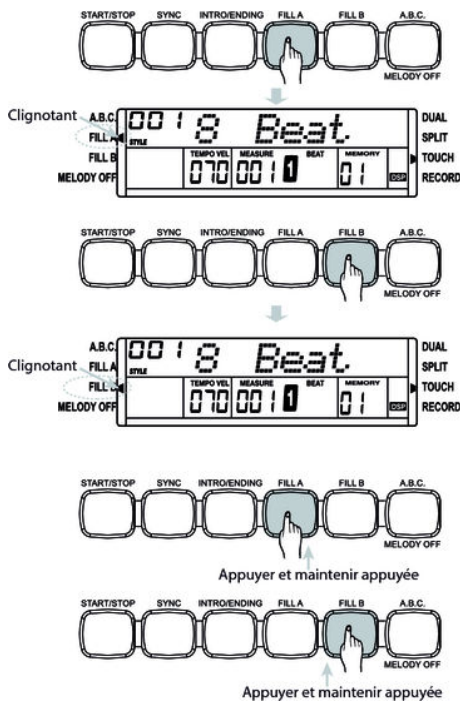

Cette fonction vous permet d'ajouter des mesures complémentaires.

1. ➤ En mode NORMAL, appuyez sur la touche [FILL A] pour ajouter une mesure complémentaire. « FILL A » clignote à l'écran. À la fin de la mesure, le piano numérique revient au mode NORMAL.
2. ➤ En mode NORMAL, appuyez sur la touche [FILL B] pour ajouter une mesure complémentaire. « FILL B » clignote à l'écran. À la fin de la mesure, le piano numérique revient au mode VARIATION.
3. ➤ En mode VARIATION, appuyez sur la touche [FILL A] pour ajouter une mesure complémentaire. « FILL A » clignote à l'écran. À la fin de la mesure, le piano numérique revient au mode NORMAL.
4. ➤ En mode VARIATION, appuyez sur la touche [FILL B] pour ajouter une mesure complémentaire. « FILL B » clignote à l'écran. À la fin de la mesure, le piano numérique revient au mode VARIATION.



- Si vous maintenez la touche [FILL A] ou [FILL B] appuyée lorsqu'un style est joué, le modèle complémentaire sélectionné sera joué tant que vous n'aurez pas relâché cette touche.
- Si vous appuyez sur la touche [FILL A] lorsque le style se termine, le piano passe à la partie NORMAL et « FILL A » s'allume à l'écran.
- Si vous appuyez sur la touche [FILL B] lorsque le style se termine, le piano passe à la partie VARIATION et « FILL B » s'allume à l'écran.

8.10 Reconnaissance d'un accord

La fonction « Auto Bass Chord » (A.B.C.) est désactivée par défaut. Appuyez sur la touche [A.B.C./MELODY OFF] pour activer la fonction. La partie du clavier à gauche du point Split est déjà reconnue comme partie Accord. Lorsque vous jouez un accord, la voix basse et l'accord sonnent en même temps.







Comme la reconnaissance d'un accord A.B.C. est basée sur la fondamentale, certains accords joués selon le répertoire des accords ne peuvent pas être reconnus par A.B.C. Il s'agit par exemple de B₆, B_b6, B_b6(9), B6(9), Baug, B_baug, B_bm6, Bm6, Adim7, B_bdim7, Bdim.

Mode à un et à plusieurs doigts

Si l'accord joué se base sur des accords à plusieurs doigts comme le montre l'illustration ci-après, il est reconnu comme « accord multidoigts ». Sinon, c'est l'accord à un doigt qui sera reconnu.

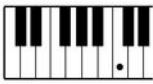
■ Accords à un doigt

Cette méthode vous permet de jouer facilement un accord avec un, deux ou trois doigts en vous aidant des possibilités de l'accompagnement automatique. Ci-après quelques exemples d'accord pour un doigt (C, Cm, C7 et Cm7) (do, do mineur, do majeur septième de dominante, do mineur septième) :

































<p>C</p> 	<p>• Jouer un accord MAJEUR Appuyer la note fondamentale de l'accord.</p>
<p>C_m</p> 	<p>• Jouer un accord MINEUR Appuyer la note fondamentale de l'accord ET la touche noire qui suit à gauche.</p>
<p>C₇</p> 	<p>• Jouer un accord septième Appuyer la note fondamentale de l'accord ET la touche blanche qui suit à gauche.</p>
<p>C_{m7}</p> 	<p>• Jouer un accord septième mineur Appuyer la note fondamentale de l'accord ET les touches noire et blanche qui suivent (3 touches en tout).</p>



Lorsque la fonction A.B.C. est activée, les notes jouées sur les touches de piano à gauche du point Split sont reconnues comme des accords à un doigt.

■ Accords multidoigts

Cette méthode vous permet de jouer des accords avec un doigté normal en vous aidant des possibilités de l'accompagnement automatique. Ci-après 32 accords en prenant exemple sur les accords de do.

0 C 	1 C ₆ 	2 C _{M7} 	3 C _{M7} (#11) 	4 C _M (9) 	5 C _{M7} (9) 
6 C ₆ (9) 	7 C _{aug} 	8 C _m 	9 C _{m6} 	10 C _{m7} 	11 C _{m7} (b5) 
12 C _m (9) 	13 C _{m7} (9) 	14 C _{m7} (11) 	15 C _m M ₇ 	16 C _m M ₇ (9) 	17 C _{dim} 
18 C _{dim7} 	19 C ₇ 	20 C _{7sus4} 	21 C ₇ (b5) 	22 C ₇ (9) 	23 C ₇ (#11) 
24 C ₇ (b13) 	25 C ₇ (b9) 	26 C ₇ (13) 	27 C ₇ (#9) 	28 C _{M7aug} 	29 C _{7aug} 
30 C _{sus4} 	31 C ₁₊₂₊₅ 	Les notes entre parenthèses sont facultatives ; les accords seront reconnus même sans elles.			

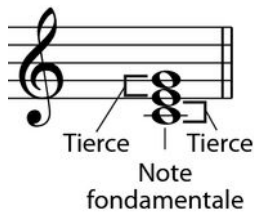

Tierce majeure 4 demi-tons



Tierce mineure 3 demi-tons

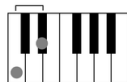

■ Généralités sur les accords

Un accord se compose de trois ou de plusieurs notes jouées en même temps. L'accord joué le plus fréquemment est un accord à trois sons (triade) : la fondamentale, la tierce et la quinte de la gamme respective. Par exemple, l'accord en do majeur est formé à partir des notes do (fondamentale), mi (la troisième note de la gamme en do majeur) et sol (la cinquième note de la gamme en do majeur). Dans l'accord en do majeur représenté, la note la plus basse est la fondamentale de cet accord (il s'agit de la position de base de l'accord – lorsque vous jouez d'autres notes de l'accord comme note la plus basse, ceci s'appelle renverser l'accord). La fondamentale est la tonalité centrale de l'accord sur laquelle se fonde la superposition des autres notes de l'accord. L'intervalle entre les notes voisines et la fondamentale détermine si le résultat sera une tierce en do majeur ou mineur.

■ Structure de l'accord

L'intervalle le plus bas de notre triade (entre la fondamentale et la tierce) détermine si le résultat sera un accord majeur ou mineur. Il est par ailleurs possible de décaler d'un demi-ton vers le haut ou vers le bas la note la plus élevée afin d'obtenir deux accords supplémentaires :

La caractéristique fondamentale de l'accord à trois sons reste toutefois inchangée même si nous changeons l'ordre des notes afin de produire divers renversements. Des accords qui se succèdent les uns aux autres peuvent être liés au sein d'une suite d'accords ou cadence, par exemple, en choisissant des renversements d'accords appropriés (appelés également « voicing » d'accord).

Accord majeur



Accord mineur



Accord augmenté



Accord diminué



Tierce mineure Tierce majeure Tierce majeure Tierce mineure Tierce majeure Tierce majeure Tierce mineure Tierce mineure

Cm

Note fondamentale Type d'accord

■ Appellations des accords

Les appellations des accords vous fournissent tous les renseignements nécessaires à propos d'un accord. L'appellation d'un accord vous révèle sa note fondamentale, il vous indique s'il s'agit d'un accord majeur, mineur ou diminué, s'il a besoin d'une septième majeure ou diminuée et les modifications ou tensions qu'il met en œuvre – tout en un.

■ Quelques types d'accord

Quarte suspendue

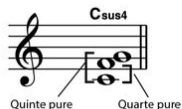

Accord 7^e

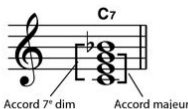

Accord 7^e mineur

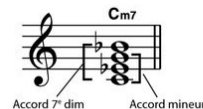

Accord 7^e majeur

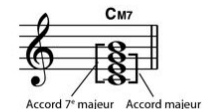

Accord 7^e majeur/mineur

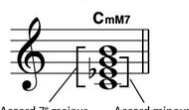

Accord 7^e quinte dim

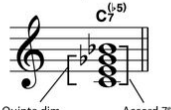

Accord 7^e mineur
quinte dim

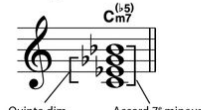

Accord 7^e quarte
suspendue

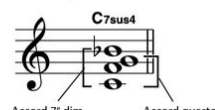

8.11 Mixer

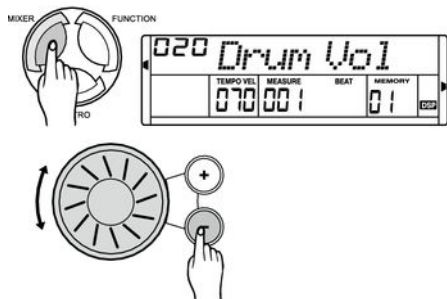

Ce menu sert à régler le volume des différents éléments de style et des voix instrumentales.

1. ➤ Appuyez sur *[MIXER]* pour ouvrir le menu Mixer. Par défaut apparaît l'option « Drum Vol ».
2. ➤ Appuyez à plusieurs reprises sur la touche *[MIXER]* pour choisir l'option souhaitée (voir tableau).
3. ➤ Réglez la valeur souhaitée à l'aide des touches *[+]* et *[-]* ou à l'aide du cadran.



Après avoir ouvert les paramètres du menu, si vous n'appuyez sur aucune touche pendant 5 secondes, ce menu se referme automatiquement.

Options et paramètres à régler

Option	Écran LCD	Plage de réglage	Standard	Description
DRUM volume	Drum Vol	000 ... 031	020	Accompagnement de batterie
BASS volume	Bass Vol	000 ... 031	018	Accompagnement de basse
ORCHESTRA volume	Oc Vol	000 ... 031	021	Accompagnement d'orchestre
UPPER1 volume	Voice R1	000 ... 031	024	Voix de la main droite
UPPER2 volume	Voice R2	000 ... 031	012	Deuxième voix de la main droite en mode DUAL
LOWER volume	Voice L	000 ... 031	012	Voix de la main gauche

8.12 One Touch Setting

La fonction One Touch Setting (O. T. S. ou manipulation à une touche) est une fonction pratique qui vous permet de changer aussitôt les configurations en appuyant sur une seule touche. Il s'agit de compositions se rapportant au rythme des voix des instruments. Cette fonction permet de charger quatre types de paramètres (M1 à M4).

Les paramètres enregistrés par défaut dans O.T.S. sont les suivants :

- Voix de la main droite R1
- Deuxième voix de la main droite en mode DUAL R2
- Voix de la main gauche L
- Volume de R1
- Volume de R2
- Accompagnement d'orchestre pour R1
- Accompagnement d'orchestre pour R2

1. ➤ Choisissez un style.
2. ➤ Appuyez sur [O.T.S.] pour passer au mode O.T.S.
⇒ L'écran affiche « O.T.S. ».
3. ➤ Appuyez sur l'une des touches [M1] ... [M4].
⇒ L'appareil charge les types de paramètres qui conviennent au style actuel. Le mode A. B. C. se lance automatiquement en parallèle.
4. ➤ Appuyez sur l'une des touches [M1] ... [M4] afin de mettre les paramètres souhaités à disposition.
5. ➤ Appuyez à nouveau sur la touche [O.T.S.] pour désactiver ce mode.
⇒ L'écran affiche « MEMORY ».

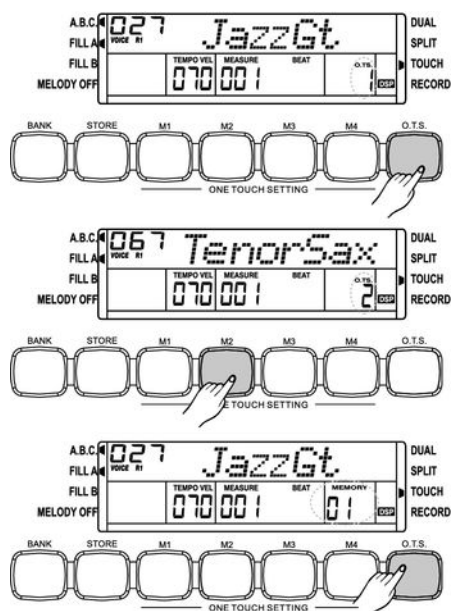

8.13 Fonction d'enregistrement

8.13.1 Prêt à l'enregistrement

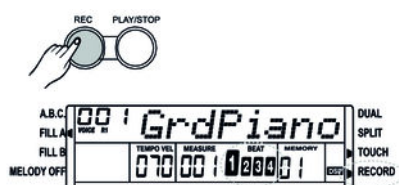

1. ➤ Appuyez sur [REC] pour passer en mode d'enregistrement.
⇒ Le symbole correspondant indique à l'écran que le mode est actif. Les témoins « BEAT 1 » ... « BEAT 4 » clignotent de manière synchrone, signifiant que l'appareil est prêt pour l'enregistrement.
2. ➤ Choisissez les voix instrumentales et le style, puis réglez le tempo et les paramètres de mixage.

8.13.2 Lancement de l'enregistrement

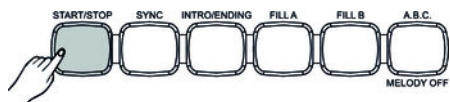

1. ➔ Une fois que le piano numérique est prêt à enregistrer, appuyez sur la touche [START/STOP] ou une autre touche de piano pour lancer l'enregistrement.



2. ➔ Les témoins « BEAT 1 » ... « BEAT 4 » clignotent selon le tempo actuel.

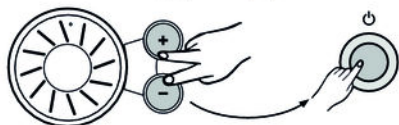

- L'enregistrement reste conservé lorsque vous éteignez le piano numérique.
- Toutes les données enregistrées seront effacées si vous maintenez enfoncées les touches [REC] et [PLAY/STOP] en allumant le piano.
- Si vous appuyez en même temps sur les touches [+] et [-] lorsque vous démarrez le piano, les données d'usine seront chargées et les données enregistrées seront effacées.

8.13.3 Arrêt de l'enregistrement

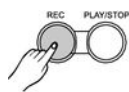

➔ Appuyez sur la touche [REC] pour arrêter l'enregistrement.



L'enregistrement s'arrête automatiquement lorsque la mémoire est pleine. Dans ce cas, l'écran affiche « Full ».

8.13.4 Lecture d'un enregistrement

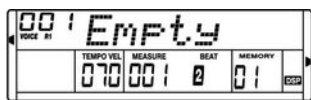
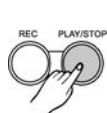

1. ➔ Appuyez sur la touche [PLAY/STOP] pour lancer la lecture d'un enregistrement.

2. ➔ Appuyez une nouvelle fois sur [PLAY/STOP] pour arrêter la lecture.



Si vous appuyez sur [PLAY/STOP] alors qu'aucune donnée n'est enregistrée, l'écran affiche brièvement « Empty ».

8.14 Mémoire

Dans le piano numérique, vous pouvez mettre en mémoire 16 configurations de tableaux de commande que vous pourrez ouvrir chaque fois que vous en aurez besoin.

8.14.1 Banques d'enregistrement

Il existe quatre banques d'enregistrement. Chaque banque comporte quatre emplacements de mémoire (M1 à M4).

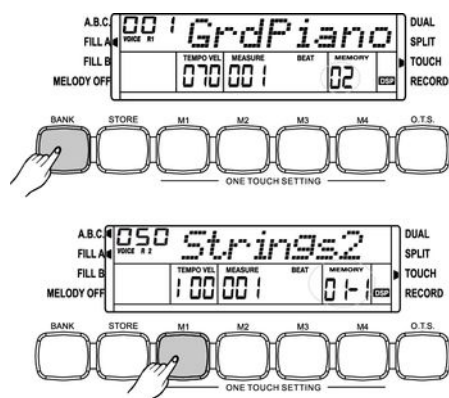

1. ➤ Appuyez à plusieurs reprises sur la touche [BANK] pour sélectionner une des quatre banques de mémoire. L'écran affiche « MEMORY 0X ».
2. ➤ Appuyez sur une des touches [M1] ... [M4] pour sélectionner un des emplacements de mémoire. L'écran affiche « MEMORY 0X-X »

8.14.2 Données de mémoire

Le réglage des fonctions énumérées ci-après peut être sauvegardé sous forme de données dans la mémoire :

- Voix de la main droite R1
- Deuxième voix de la main droite R2
- Voix de la main gauche L
- Style
- Tempo
- Fonction
- Mixer
- Volume de l'accompagnement automatique.



Lorsque les données en mémoire actuelles sont modifiées, l'indicateur de mémoire s'éteint sur l'affichage.

8.14.3 Enregistrement / sauvegarde de paramètres

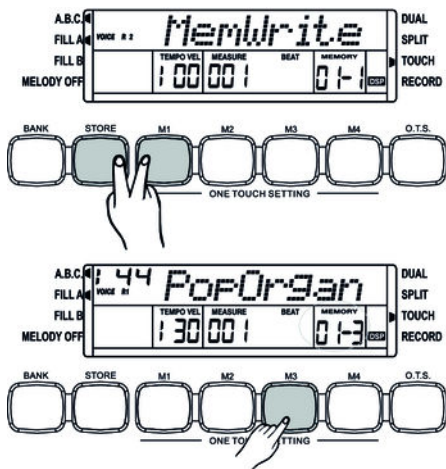

1. ➤ Sélectionnez la banque d'enregistrement souhaitée (voir [Chapitre 8.14.1](#) « Banques d'enregistrement » à la page 41).

2. ➤ **Sauvegarder une configuration dans la mémoire**

Maintenez la touche [STORE] enfoncée et appuyez en même temps sur une des touches [M1] ... [M4]. Les données sont enregistrées sur l'emplacement de mémoire correspondant (M1 ... M4). Sachez que les données enregistrées auparavant seront alors effacées.

3. ➤ **Charger une configuration enregistrée en mémoire**

À l'aide des touches [M1] ... [M4], sélectionnez la mémoire depuis laquelle vous souhaitez charger les données. Les données sont chargées immédiatement et remplaceront les réglages actuels. Le numéro correspondant à l'emplacement de mémoire s'affiche à l'écran.



Les données enregistrées restent conservées lorsque vous éteignez le piano numérique.

8.14.4 Effacement des données de mémoire

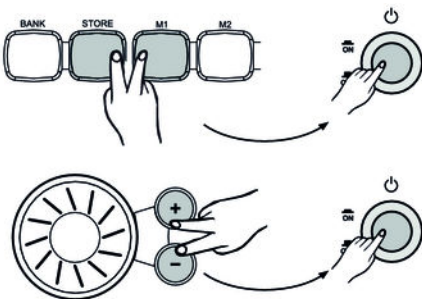

1. ➤ Lors de la remise en marche du piano numérique, si vous maintenez enfoncées les touches [STORE] et [M1], les données de mémoire sont réglées comme valeurs de préréglage.

2. ➤ Si, alors que vous allumez le piano, vous appuyez en même temps sur les touches [+] et [-], les données d'usine seront chargées et les celles enregistrées effacées.

9 Liste des voix

N°	Voix	N°	Voix	N°	Voix
001	Acoustic Grand Piano	031	Distortion Guitar	061	French Horn
002	Bright Acoustic Piano	032	Guitar Harmonics	062	Brass Section
003	Electric Grand Piano	033	Acoustic Bass	063	Synth Brass 1
004	Honky-Tonk Piano	034	Finger Bass	064	Synth Brass 2
005	Electric Piano 1	035	Pick Bass	065	Soprano Sax
006	Electric Piano 2	036	Fretless Bass	066	Alto Sax
007	Harpichord	037	Slap Bass 1	067	Tenor Sax
008	Clavi	038	Slap Bass 2	068	Baritone Sax
009	Celesta	039	Synth Bass 1	069	Oboe
010	Glockenspiel	040	Synth Bass 2	070	English Horn
011	Music Box	041	Violin	071	Bassoon
012	Vibraphone	042	Viola	072	Clarinet
013	Marimba	043	Cello	073	Piccolo
014	Xylophone	044	Contrabass	074	Flute
015	Tubular Bells	045	Tremolo Strings	075	Recorder
016	Dulcimer	046	Pizzicato Strings	076	Pan Flute
017	Drawbar Organ	047	Orchestral Harp	077	Blown Bottle
018	Jazz Organ	048	Timpani	078	Shakuhachi
019	Rock Organ	049	Strings Ensemble 1	079	Whistle
020	Church Organ	050	Strings Ensemble 2	080	Ocarina
021	Reed Organ	051	Synth Strings 1	081	Square
022	Accordion	052	Synth Strings 2	082	Sawtooth
023	Harmonica	053	Choir Aahs	083	Calliope
024	Tango Accordion	054	Voice Oohs	084	Chiff
025	Nylon Guitar	055	Synth Voice	085	Charang
026	Steel Guitar	056	Orchestra Hit	086	Voix (voice)
027	Jazz Guitar	057	Trumpet	087	Fifths
028	Clean Guitar	058	Trombone	088	Bass Lead
029	Muted Guitar	059	Tuba	089	Fantasia
030	Overdriven Guitar	060	Muted Trumpet	090	Warm

Liste des voix

N°	Voix	N°	Voix	N°	Voix
091	Poly Synth	122	Breath Noise	ACCORDION	
092	Choir	123	Seashore	151	Accordion 2
093	Bowed	124	Bird Tweet	152	Soft Accordion
094	Metallic	125	Telephone Ring	153	Soft Accordion 2
095	Halo	126	Helicopter	154	Harmonic
096	Sweep	127	Applause	GT & BASS	
097	Fx1 (rain)	128	Gunshot	155	N-Gthamm
098	Fx2 (soundtrack)	KEYBOARD		156	PickGt
099	Fx3 (crystal)	129	Pianostr	157	PickGt2
100	Fx4 (atmosphere)	130	Modern Electric Piano	158	12Str Guitar
101	Fx5 (brightness)	131	Solo Piano1	159	Clean Guitar 2
102	Fx6 (goblins)	132	Polar	160	Clean Guitar 3
103	Fx7 (echoes)	133	Grand Harpsi	161	Clean Guitar 4
104	Fx8 (sci-fi)	134	Clavi 2	162	Solidwa
105	Sitar	135	Clavi 3	163	Overdriven Guitar 2
106	Banjo	136	Clavi 4	164	Overdriven Guitar 3
107	Shamisen	137	Bell	165	Tremolo Guitar
108	Koto	138	Bell 2	166	Funk Guitar
109	Kalimba	139	Vibes 2	167	Bass Cymbal
110	Bag Pipe	140	Vibesma	168	Synth Bass 3
111	Fiddle	141	Marimba 2	169	Synth Bass 4
112	Shanai	ORGAN		STRINGS	
113	Tinkle Bell	142	Electric Organ	170	Viola 2
114	Agogo	143	Jazz Organ 2	171	Cello 2
115	Steel Drums	144	Jazz Organ 3	172	Cello 3
116	Wood Block	145	Clik Organ	173	Cello 4
117	Taiko Drum	146	Pop Organ	174	Strings Ensemble 3
118	Melodic Tom	147	Church Organ 2	175	Strings Ensemble 4
119	Synth Drum	148	Electric Organ 2	176	Synth Strings 3
120	Reverse Cymbal	149	Tremolo Organ	177	Dream Strings
121	Guitar Fret Noise	150	Q-Organ		

N°	Voix		N°	Voix		N°	Voix
BRASS & PIPE			192	Softpad		208	BANG DI
178	Trombone 2		193	Bellpad		209	XIAO
179	Trombone 3		194	Synpad		DRUM KIT	
180	FM Horn		195	Hornpad		210	Standard Drum 1
181	Bbbrass		196	Newagpad		211	Standard Drum 2
182	Hibrass		197	Bagpipe		212	Room Drum
183	Tenosax 2		CHINES. INSTRUMENTE			213	Rock Drum
184	SoftSax		198	Pi PA		214	Electric Drum
185	Basso 2		199	YUE QIN		215	Analog Drumset
LEAD			200	MID RUAN		216	Dance Drumset
186	Whistle 2		201	GU ZHEN		217	Jazz Drum
187	Pan Flute 2		202	YANG QIN		218	Brush Drumset
188	Lead1		203	ER HU		219	Standard Drumset
189	Lead3		204	GAO HU		220	Chinese Percussion
190	Warplead		205	SUO NA			
PAD			206	LU SHEN			
191	Sinepad		207	QU DI			

10 Liste des styles

N°	Style	N°	Style	N°	Style
8 BEAT & 16 BEAT		028	Easy Ballad	055	Samba Funk
001	8 Beat	029	Love Ballad	056	Soul
002	Guitar Pop 1	030	Natural Ballad	057	Soul Beat
003	8 Beat Disco	031	Piano Ballad	058	Hip Hop Soul
004	8 Beat Dance	032	EP Ballad	059	British Soul Pop
005	60s 8 Beat	033	New R&B Ballad	060	Hip Hop Beat
006	Pop Funk	ROCK		061	R & B Ballad
007	16 Beat Ballad	034	Rock	JAZZ	
008	Pop 16 Beat 1	035	Folk Rock	062	Swing
009	Pop 16 Beat 2	036	Slow Rock 1	063	Jazz Brush
010	16 Beat Modern	037	Hard Rock	064	Cool Jazz Ballad
011	Modern 16 Beat	038	6/8 Rock	065	Acid Jazz 1
012	16 Beat Bossa Nova	039	Rock & Roll	066	Acid Jazz 2
013	16 Beat Funk	040	70's Rock & Roll	067	Big Band Medium
014	Cool Beat	041	Rock Shuffle	068	Big Band Ballad
POP		042	4/4 Blues	069	Swing Shuffle
015	Guitar Pop 2	DANCE		070	Fusion
016	Pop beat	043	Club Dance	071	Jazz Fusion
017	Soft beat	044	Disco	COUNTRY	
018	Sting Latin	045	70's Disco Funk	072	Country 8 Beat
019	Brit Pop 1	046	Garage	073	Country Pop 1
020	Brit Pop 2	047	Rap 1	074	Country Ballad
021	New Age	048	Rap 2	075	Modern Country
022	Pop Hit	049	House	076	Country Folk
023	Fusion Shuffle	050	Euro Dance	077	2/4 Country
BALLAD		051	Techno	078	Country Pop 2
024	Folk Ballad	SOUL & FUNK		079	Country Shuffle
025	Pop Ballad 1	052	Jazz Funk	080	Country Quick Steps
026	Pop Ballad 2	053	Cool Funky	081	Bluegrass
027	Rock Ballad	054	Groove		

N°	Style	N°	Style	N°	Style
LATIN/BALLROOM		TRADITIONAL		108	Slow Rock 2
082	Bossa Nova 1	096	March	109	Bossa Nova 2
083	Rhumba	097	German March	110	Twist
084	Cha Cha Cha	098	6/8 March	INDONESIA	
085	Pop Cha Cha	099	Polka	111	Dandut 1
086	Beguine	100	Polka Pop 1	112	Dandut 2
087	Tango	101	Polka Pop 2	113	Dangdu
088	Swing Fox	102	Slow Waltz	114	Dangdut 1
089	Mambo	103	Country Waltz	115	Dangdut 2
090	Salsa	104	Jazz Waltz	116	Dangdut 3
091	Samba	105	Musette	117	Kercong 1
092	Pasodoble	PIANO		118	Kercong 2
093	Slow Bolero	106	Pianist	119	PopKcong
094	Habanera	107	Ballad	120	Sdangdut
095	Latin Rock				

11 Exercices et morceaux en démo

N°	Titel	N°	Titel
PIANO		027	Edelweiss
001	Für Elise	028	O Sole Mio
002	Habanera	029	Silent Night
003	Four Little Swans	030	Ave Maria
004	Moseta Dance	031	Five Hundred Miles
005	Germanic Dance	032	Happy New Year
006	Turkish March	033	It's Beginning To Look A Lot Like Christmas
007	March	034	Jeanie With The Light Brown Hair
008	Away In A Manger	035	My Bonnie
009	Chopsticks	036	Song Of The Pearlfisher
010	2-Part Invention # 13 In A Minor.B.W. Iii	037	The Stage Coach
FOLK & COUNTRY		038	Entertainer
011	Country	039	Annie Laurie
012	Jambalaya	040	Killing Me Softly With His Song
013	Susanna	041	Last Rose Of Summer
014	Bridge	042	The Old King Cole
015	Battle Hymn Of The Republic	JAZZ & FUSION	
016	The Old Gray Mare	043	Maple Leaf Rag
017	American Patrol	044	June Samba
018	In The Rain	045	Funk
019	Sippin' Cider Through A Straw	046	I Can....
GOLDEN & POP		047	Sea Shore
020	Are You Lonesome Tonight	048	Guitar & Saxophone
021	Only You	049	The Hip Hop's Night
022	End Of The World	050	Blue Lunch
023	House Of Rising Sun	051	Cobweb
024	The Blues-Bells Of Scotland	052	Wine
025	Over The Rainbow	053	Jazz Old Man
026	Beautiful Dreamer	054	Dark Eyes

N°	Titel	N°	Titel
055	Carlos	CHINESE	
056	Sad	058	South Mud Bay
057	The Jazz	059	Give You A Rose
		060	Flowing Rill

Morceaux en démo

N°	Nom
001	DEMO 1
002	DEMO 2
003	DEMO 3

12 Liste des accords

	Appellation de l'accord	Structure normale de l'accord	Symbole de l'accord	Représentation à l'écran
0	Accord majeur [M]	1-3-5	C	C
1	Majeur sixième [6]	1-(3)-5-6	C6	C6
2	Septième majeure [M7]	1-3-(5)-7	CM7	CM7
3	Septième majeure onzième augmentée [M7#11]	1-(2)-3-#4-(5)-7	CM7#11	CM7(#11)
4	Majeur plus neuvième [Madd9]	1-2-3-5	CMadd9	CM(9)
5	Neuvième majeure [M9]	1-2-3-(5)-7	CM9	CM7(9)
6	Majeur sixième plus neuvième [6 9]	1-2-3-(5)-6	C6 9	C6(9)
7	Quinte augmentée [aug]	1-3-#5	Caug	Caug
8	Accord mineur [m]	1-b3-5	Cm	Cm
9	Mineur sixième [m6]	1-b3-5-6	Cm6	Cm6
10	Septième mineure [m7]	1-b3-(5)-b7	Cm7	Cm7
11	Septième mineure quinte diminuée [m7b5]	1-b3-b5-b7	Cm7b5	Cm7(b5)
12	Mineur plus neuvième [madd9]	1-2-b3-5	Cmadd9	Cm(9)
13	Mineur neuvième [m9]	1-2-b3-(5)-b7	Cm9	Cm7(9)
14	Mineur onzième [m11]	1-(2)-b3-4-5-(b7)	Cm11	Cm7(11)
15	Mineur septième majeure [mM7]	1-b3-(5)-7	CmM7	CmM7
16	Mineur neuvième majeure [mM9]	1-2-b3-(5)-7	CmM9	CmM7(9)
17	Accord diminué [dim]	1-b3-b5	Cdim	Cdim
18	Septième diminuée [dim7]	1-b3-b5-6	Cdim7	Cdim7
19	Septième [7]	1-3-(5)-b7	C7	C7
20	Septième quarte suspendue [7sus4]	1-4-5-b7	C7sus4	C7sus4
21	Septième quinte diminuée [7b5]	1-3-b5-b7	C7b5	C7(b5)
22	Septième neuvième [79]	1-2-3-(5)-b7	C7 9	C7(9)
23	Septième onzième augmentée [7#11]	1-2-3-#4-(5)-b7 ou 1-(2)-3-#4-5-b7	C7#11	C7(#11)
24	Septième treizième [7 13]	1-3-(5)-6-b7 ou 2-3-5-6-b7	C7 13	C7(13)
25	Septième neuvième diminuée [7b9]	1-b2-3-(5)-b7	C7b9	C7(b9)
26	Septième treizième diminuée [7b13]	1-3-5-b6-b7	C7b13	C7(b13)
27	Septième neuvième augmentée [7#9]	(1)-#2-3-(5)-b7	C7#9	C7(#9)
28	Septième majeure augmentée [M7aug]	1-3-#5-7	CM7aug	CM7aug

	Appellation de l'accord	Structure normale de l'accord	Symbole de l'accord	Représentation à l'écran
29	Septième augmentée [7 aug]	(1)-3-#5-b7	C7aug	C7aug
30	Quarte suspendue [sus4]	1-4-5	Csus4	Csus4
31	Seconde suspendue [1+2+5]	1-2-5	C1+2+5	C

13 Implémentation MIDI

Fonction		Envoi	Réception	Remarques
Basic Channel	Default	1	1 – 16	
	Changed	1 – 16	1 – 16	
Mode	Default	No	Mode 3	
	Messages	No	No	
	Altered	*****	No	
Note Number		9 – 120	0 – 127	
	True voice	*****	0 – 127	
Velocity Note	Note ON	Yes, 9nH, v = 1 – 127	Yes, 9nH, v = 1 – 127	
	Note OFF	No, 9nH, v = 0	No, 9nH, v = 0	
After Touch	Keys	No	No	
	Channels	No	No	
Pitchbend		Yes	Yes	
Control Change	0	Yes	Yes	Bank Select
	1	Yes	Yes	Modulation
	5	No	Yes	Portamento Time
	6	Yes	Yes	Data Entry
	7	Yes	Yes	Volume
	10	No	Yes	Pan
	11	No	Yes	Expression
	64	Yes	Yes	Sustain Pedal
	65	No	Yes	Portamento ON/OFF
	66	No	Yes	Sostenuto Pedal
	67	Yes	Yes	Soft Pedal
	80	Yes	Yes	Reverb Program
	81	Yes	Yes	Chorus Program
	91	Yes	Yes	Reverb Level
	93	Yes	Yes	Chorus Level
120	No	Yes	All Sound Off	
121	No	Yes	Reset All Controllers	
123	Yes	Yes	All Notes Off	

Fonction		Envoi	Réception	Remarques
Program Change	True #	Yes *****	Yes 0 – 127	
System Exclusive		No	Yes	
Système	Song Position	No	No	
	Song Select	No	No	
	Tune Request	No	No	
System Real Time	Clock	No	No	
	Commands	No	No	
Aux Messages	Local ON/OFF*	No	No	
	ALL Notes OFF	Yes	Yes	
	Active Sensing	No	Yes	
	Reset	No	Yes	
Notes :	*1 Un message FAH est envoyé lorsque l'accompagnement automatique est lancé. Un message FCH est envoyé lorsque l'accompagnement automatique s'arrête. L'accompagnement automatique est lancé lorsqu'un message FAH est reçu. L'accompagnement automatique s'arrête lorsqu'un message FCH est reçu.			

Mode canal MIDI

	POLY	MONO ON
OMNI ON	Mode 1	Mode 2
OMNI OFF	Mode 3	Mode 4

14 Données techniques

Clavier	88 touches lestées à mécanisme nuancé de marteaux et frappe dynamique réglable	
Voix instrumentales	220	
Styles	120	
Morceaux en démo et exercices	3 morceaux en démo, 60 exercices	
Polyphonie	64 voix (sans effet DSP), 38 voix (avec effet DSP)	
Écran	LCD multifonction avec lumière bleue en rétro-éclairage	
Commutateurs et touches	[POWER], [VOLUME], [AUTO BASS CHORD], [MELODY OFF], [ACC. VOL +/-], [TEMPO +/-], [FUNCTION], [MIXER], [METRONOME], [DEMO], [SONG], [VOICE], [STYLE], [+/-], [BANK], [STORE (M1-M4)], [ONE TOUCH SETTING], [DUAL], [SPLIT], [RECORD], [PLAY/STOP]	
Accompagnement automatique	[START/STOP], [SYNC], [INTRO/ENDING], [FILL A], [FILL B]	
Enregistrement	[REC], [PLAY/STOP]	
Mémoire	4 banques, chacune disposant de 4 emplacements de mémoire	
MIDI	réception / émission	
Connexions	Alimentation électrique 230 V ~ (AC), 2 × casques (jack 6,35 mm), AUX OUT (L/R), USB, MIDI IN, MIDI OUT, trois pédales (soft, sostenuto et sustain)	
Haut-parleurs	8 Ω, 2 × 25 W	
Dimensions (L × H × P)	1358 mm × 894 mm × 486 mm	
Poids	45,3 kg	
Couleur du boîtier	Noir	Numéro d'article 352287
	Blanc	Numéro d'article 352384

15 Protection de l'environnement

Recyclage des emballages



Pour les emballages, des matériaux écologiques ont été retenus qui peuvent être recyclés sous conditions normales.

Assurez-vous d'une élimination correcte des enveloppes en matière plastique et des emballages.

Ne jetez pas tout simplement ces matériaux, mais faites en sorte qu'ils soient recyclés. Tenez compte des remarques et des symboles sur l'emballage.

Recyclage de votre ancien appareil



Ce produit relève de la directive européenne relative aux déchets d'équipements électriques et électroniques (DEEE) dans sa version en vigueur. Il ne faut pas éliminer votre ancien appareil avec les déchets domestiques.

Recyclez ce produit par l'intermédiaire d'une entreprise de recyclage agréée ou les services de recyclage communaux. Respectez la réglementation en vigueur dans votre pays. En cas de doute, contactez le service de recyclage de votre commune.

