

∞  ∞
H·E·M·I·N·G·W·A·Y·

DP-701 MKII
piano numérique



Musikhaus Thomann
Thomann GmbH
Hans-Thomann-Straße 1
96138 Burgebrach
Allemagne
Téléphone : +49 (0) 9546 9223-0
Courriel : info@thomann.de
Internet : www.thomann.de

11.01.2016, ID : 358345

Table des matières

1	Remarques générales	5
1.1	Informations complémentaires.....	5
1.2	Conventions typographiques.....	5
1.3	Symboles et mots-indicateurs.....	6
2	Consignes de sécurité	7
3	Performances	9
4	Instructions d'assemblage	10
5	Raccordements réalisables	16
6	Tableau de commande et connexions	18
7	Utilisation	22
7.1	Mise en marche / arrêt.....	22
7.2	Déconnexion automatique.....	22
7.3	Réglage du volume.....	22
7.4	Régler le son.....	23
7.5	Régler la sensibilité de la frappe.....	23
7.6	Configuration du piano numérique, menu Fonction.....	24
7.6.1	Effet PAN première voix.....	25
7.6.2	Effet PAN seconde voix, mode Split.....	25
7.6.3	Effet PAN seconde voix, mode Dual.....	25
7.6.4	Mode Arpège.....	26
7.6.5	Effet résonance.....	26
7.6.6	Part d'effet résonance première voix.....	27
7.6.7	Part d'effet résonance seconde voix, mode Split.....	27
7.6.8	Part d'effet résonance seconde voix, mode Dual.....	27
7.6.9	Effet de chœur.....	27
7.6.10	Part d'effet chœur première voix.....	28
7.6.11	Part d'effet chœur seconde voix, mode Split.....	28
7.6.12	Part d'effet chœur seconde voix, mode Dual.....	29
7.6.13	Fonction Pedal 1.....	29
7.6.14	Fonction Pedal 2.....	29
7.6.15	Vitesse USB.....	30
7.6.16	Mode lecture.....	30
7.6.17	Sélection banque d'enregistrement.....	31
7.6.18	Mémorisation des réglages.....	31
7.6.19	Chargement des réglages enregistrés.....	31
7.6.20	Activer l'interface Bluetooth.....	32
7.6.21	Déconnexion automatique.....	32
7.6.22	Réinitialisation aux valeurs d'usine.....	33
8	Fonctions	34
8.1	Lecture des séquences de démonstration.....	34
8.2	Effets résonance et chœur.....	34

8.3	Transposition.....	34
8.4	Accordage précis.....	34
8.5	Octaves.....	35
8.6	Métronome.....	35
8.7	Sélection de voix.....	35
8.8	Mode Dual.....	35
8.9	Mode Split.....	36
8.10	Mode Twin.....	37
8.11	Enregistrement, lecture, effacement.....	37
8.11.1	Enregistrement en mode USB.....	37
8.11.2	Lecture d'un morceau enregistré sur une mémoire USB.....	38
8.11.3	Mise en silence d'une piste.....	38
8.11.4	Enregistrement en mode Mélodie.....	38
8.11.5	Lecture de pistes mélodiques.....	39
8.11.6	Supprimer des pistes mélodiques.....	39
8.12	Copier des données sur une mémoire USB.....	39
8.13	Charger des données de la mémoire USB.....	39
8.14	Configuration de l'appareil.....	40
8.14.1	Copier un fichier de configuration sur une mémoire USB.....	40
8.14.2	Charger un fichier de configuration de la mémoire USB.....	40
8.14.3	Supprimer un fichier de configuration de la mémoire USB.....	40
9	Liste des voix.....	41
10	Dépannage.....	43
11	Implémentation MIDI.....	44
12	Données techniques.....	46
13	Protection de l'environnement.....	47

1 Remarques générales

La présente notice d'utilisation contient des remarques importantes à propos de l'utilisation en toute sécurité de cet appareil. Lisez et respectez les consignes de sécurité et les instructions fournies. Conservez cette notice en vue d'une utilisation ultérieure. Veillez à ce que tous les utilisateurs de l'appareil puissent la consulter. En cas de vente de l'appareil, vous devez impérativement remettre la présente notice à l'acheteur.

Nos produits sont constamment perfectionnés. Toutes les informations sont donc fournies sous réserve de modifications.

1.1 Informations complémentaires

Sur notre site (www.thomann.de) vous trouverez beaucoup plus d'informations et de détails sur les points suivants :

Téléchargement	Cette notice d'utilisation est également disponible sous forme de fichier PDF à télécharger.
Recherche par mot-clé	Utilisez dans la version électronique la fonction de recherche pour trouver rapidement les sujets qui vous intéressent.
Guides en ligne	Nos guides en ligne fournissent des informations détaillées sur les bases et termes techniques.
Conseils personnalisés	Pour obtenir des conseils, veuillez contacter notre hotline technique.
Service	Si vous avez des problèmes avec l'appareil, notre service clients sera heureux de vous aider.

1.2 Conventions typographiques

Cette notice d'utilisation utilise les conventions typographiques suivantes :

Inscriptions

Les inscriptions pour les connecteurs et les éléments de commande sont entre crochets et en italique.

Exemples : bouton [*VOLUME*], touche [*Mono*].

Affichages

Des textes et des valeurs affichés sur l'appareil sont indiqués par des guillemets et en italique.

Exemples : « *ON* » / « *OFF* »

Instructions

Les différentes étapes d'une instruction sont numérotées consécutivement. Le résultat d'une étape est en retrait et mis en évidence par une flèche.

Exemple :

1. ➤ Allumez l'appareil.
2. ➤ Appuyez sur [AUTO].
⇒ Le fonctionnement automatique est démarré.
3. ➤ Eteignez l'appareil.

Références croisées



Les références à d'autres endroits dans cette notice d'utilisation sont identifiées par une flèche et le numéro de page spécifié. Dans la version électronique de cette notice d'utilisation, vous pouvez cliquer sur la référence croisée pour accéder directement à l'emplacement spécifié.

Exemple : Voir ↗ « Références croisées » à la page 6.

1.3 Symboles et mots-indicateurs

Cette section donne un aperçu de la signification des symboles et mots-indicateurs utilisés dans cette notice d'utilisation.

Terme générique	Signification
DANGER !	Cette association du symbole et du terme générique renvoie à une situation dangereuse directe se traduisant par de graves lésions voire la mort si celle-ci ne peut être évitée.
ATTENTION !	Cette association du symbole et du terme générique renvoie à une situation dangereuse potentielle pouvant se traduire par des lésions légères ou moindres si celle-ci ne peut être évitée.
REMARQUE !	Cette association du symbole et du terme générique renvoie à une situation dangereuse potentielle pouvant se traduire par des dommages matériels et sur l'environnement si celle-ci ne peut être évitée.

Symbole d'avertissement	Type de danger
	Avertissement en cas de tension électrique dangereuse.
	Avertissement en cas d'emplacement dangereux.

2 Consignes de sécurité

Utilisation conforme

Cet appareil est destiné à générer un son électronique par le biais d'un clavier de piano. Utilisez l'appareil uniquement selon l'utilisation prévue, telle que décrite dans cette notice d'utilisation. Toute autre utilisation, de même qu'une utilisation sous d'autres conditions de fonctionnement, sera considérée comme non conforme et peut occasionner des dommages corporels et matériels. Aucune responsabilité ne sera assumée en cas de dommages résultant d'une utilisation non conforme.

L'appareil doit uniquement être utilisé par des personnes en pleine possession de leurs capacités physiques, sensorielles et mentales et disposant des connaissances et de l'expérience requises. Toutes les autres personnes sont uniquement autorisées à utiliser l'appareil sous la surveillance ou la direction d'une personne chargée de leur sécurité.

Sécurité



DANGER !

Dangers pour les enfants

Assurez-vous d'une élimination correcte des enveloppes en matière plastique et des emballages. Ils ne doivent pas se trouver à proximité de bébés ou de jeunes enfants. Danger d'étouffement !

Veillez à ce que les enfants ne détachent pas de petites pièces de l'appareil (par exemple des boutons de commande ou similaires). Les enfants pourraient avaler les pièces et s'étouffer.

Ne laissez jamais des enfants seuls utiliser des appareils électriques.



DANGER !

Décharge électrique due à un court-circuit

Ne modifiez ni le câble d'alimentation ni la fiche électrique. En cas de non-respect, il y a risque de décharge électrique et danger d'incendie et de mort. En cas de doute, veuillez contacter votre électricien agréé.



DANGER !

Décharge électrique due aux tensions élevées circulant à l'intérieur de l'appareil

Des pièces sous haute tension sont installées à l'intérieur de l'appareil. Ne démontez jamais les caches de protection.

Les pièces à l'intérieur de l'appareil ne nécessitent aucun entretien de la part de l'utilisateur.



ATTENTION !

Risque de traumatismes auditifs

Lorsque des haut-parleurs ou des casques sont raccordés, l'appareil peut produire un volume sonore susceptible de provoquer des traumatismes auditifs temporaires ou permanents.

N'utilisez pas l'appareil continuellement à plein volume. Diminuez le volume dès que vous percevez l'apparition d'acouphènes ou de perte auditive.



ATTENTION !

Risque de blessures en raison du poids élevé

En raison du poids élevé de l'appareil, le transport et le montage doivent toujours être effectués par deux personnes minimum.



REMARQUE !

Conditions d'utilisation

L'appareil est conçu pour une utilisation en intérieur. Pour ne pas l'endommager, n'exposez jamais l'appareil à des liquides ou à l'humidité. Évitez toute exposition directe au soleil, un encrassement important ainsi que les fortes vibrations.



REMARQUE !

Alimentation électrique externe

L'appareil est alimenté en électricité à partir d'un bloc d'alimentation externe. Avant de raccorder le bloc d'alimentation externe, contrôlez si la tension indiquée sur le bloc d'alimentation correspond à la tension de votre réseau d'alimentation local et si la prise de courant est équipée d'un disjoncteur différentiel. En cas de non-observation, l'appareil pourrait être endommagé et l'utilisateur risquerait d'être blessé.

Lorsqu'un orage s'annonce ou que l'appareil ne doit pas être utilisé pendant une période prolongée, débranchez le bloc d'alimentation externe du réseau d'alimentation afin de réduire le risque de décharge électrique ou d'incendie.

3 Performances

Ce piano numérique se distingue par les caractéristiques particulières suivantes :

- 88 touches lestées à mécanisme nuancé de marteaux et frappe dynamique réglable
- Écran LC avec éclairage de fond bleu
- Enregistreur intégré (MIDI)
- Système de haut-parleurs intégré
- Couvercle de clavier rabattable
- Éléments de commande et d'affichage faciles à utiliser
- 128 voix
- Polyphonie : 64 voix
- Capacité d'enregistrement : 90.000 notes
- Effets résonance et chœur
- Métronome intégré
- Modes Dual et Split
- Mémoire intégrée pour les propres réglages et enregistrements
- Connexions : USB, Bluetooth, LINE out, MIDI out, pédalier, 2 × écouteurs
- Bloc d'alimentation 12 V inclus
- Adaptateur Bluetooth fourni
- Déconnexion automatique

4 Instructions d'assemblage

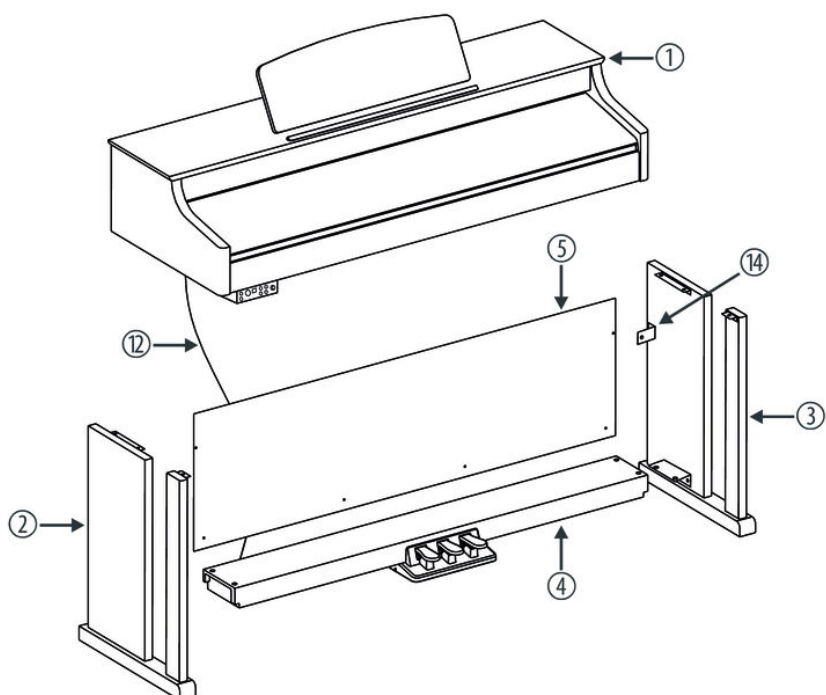

Pour assembler le piano numérique, vous avez besoin d'un tournevis cruciforme (non fourni). Ouvrez l'emballage et vérifiez avant de commencer l'assemblage si tout a été livré comme sur la liste ci-après.

1	Corps du piano numérique avec pupitre
2	Panneau latéral gauche
3	Panneau latéral droit
4	Pédalier
5	Paroi arrière
6	6 × vis cruciformes M6 × 55
7	4 × vis cruciformes M6 × 25
8	6 × rondelles Ø 4 mm
9	4 × vis cruciformes ST3.9 × 20
10	6 × vis cruciformes M4 × 16
11	6 × vis cruciformes M6 × 16
12	Câble de pédale
13	Câble d'alimentation électrique
14	2 × Équerre de fixation

Assemblage mécanique

- 1.** ▶ Montez le piano numérique à proximité d'une prise électrique.

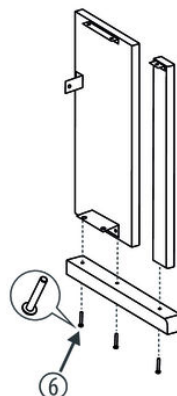

- 2.** ▶ Montez d'abord les deux panneaux latéraux comme l'indique l'illustration avec trois vis cruciformes M6 chacun × 55 par côté.
- 3.** ▶ Procédez comme vous le montre les illustrations et utilisez uniquement les vis cruciformes fournies avec le piano. D'autres vis risqueraient d'endommager le corps du piano numérique ou d'entraîner une perte de stabilité du piano.

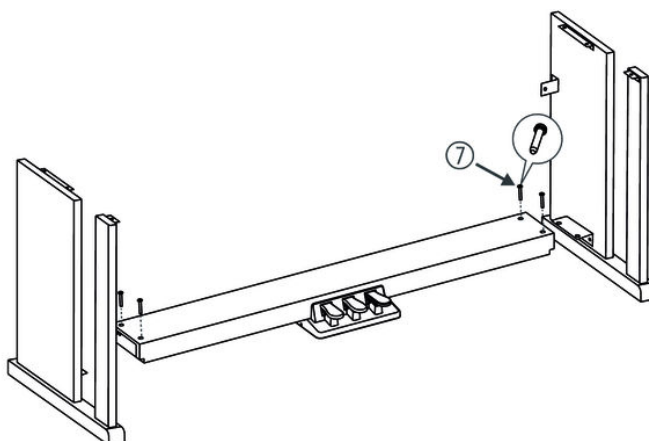

- 4.** ▶ Vissez entièrement les vis de compensation de niveau sur la face inférieure du pédalier.

Placez le pédalier entre le panneau latéral gauche et celui de droite et utilisez pour chacun deux vis cruciformes M 6 × 25 de chaque côté pour fixer les deux panneaux latéraux au pédalier.

Dévissez les vis de compensation de niveau sur la face inférieure du pédalier jusqu'à ce que le pédalier soit appuyé au sol de manière homogène sur toute sa longueur.

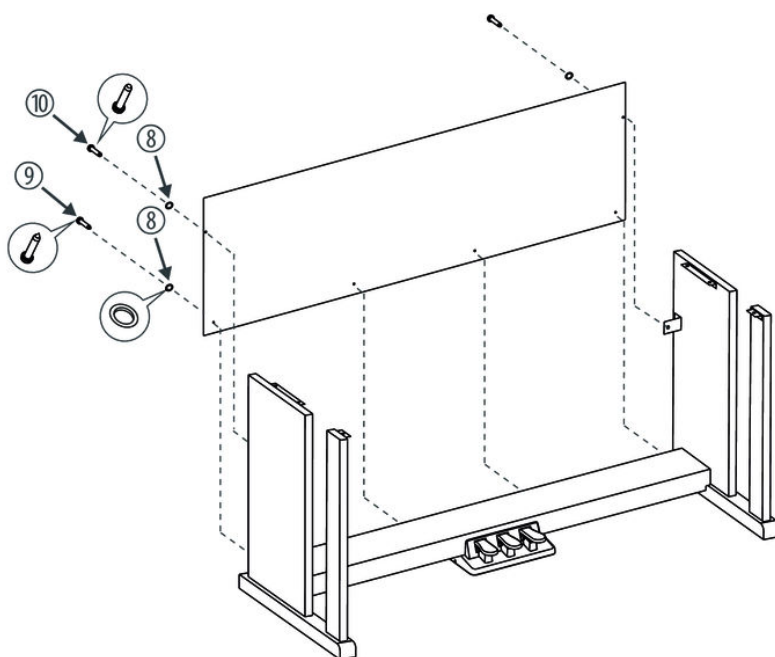

- 5.** Poussez la paroi arrière devant le petit raccord angulaire et fixez la paroi arrière avec deux vis cruciformes M4 × 16 et une rondelle. Fixez maintenant la paroi arrière avec quatre vis cruciformes ST3.9 × 20 et une rondelle sur le pédalier.

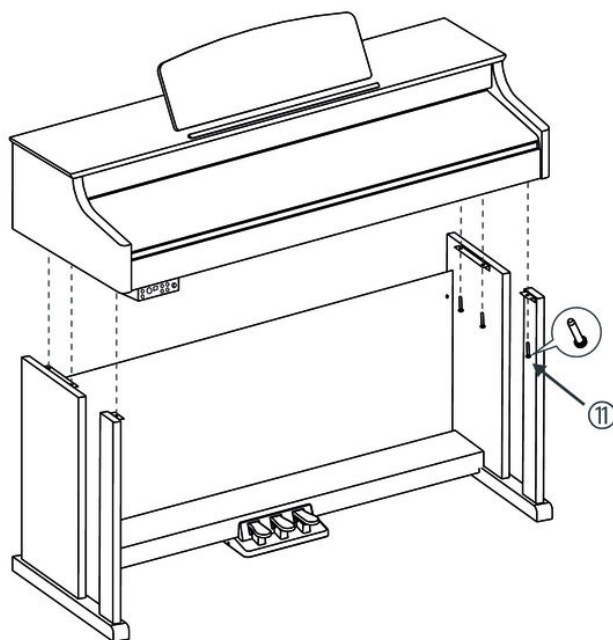

- 6.** Placez le corps du piano numérique sur le châssis et fixez-le à l'aide de six vis cruciformes M6 × 16.

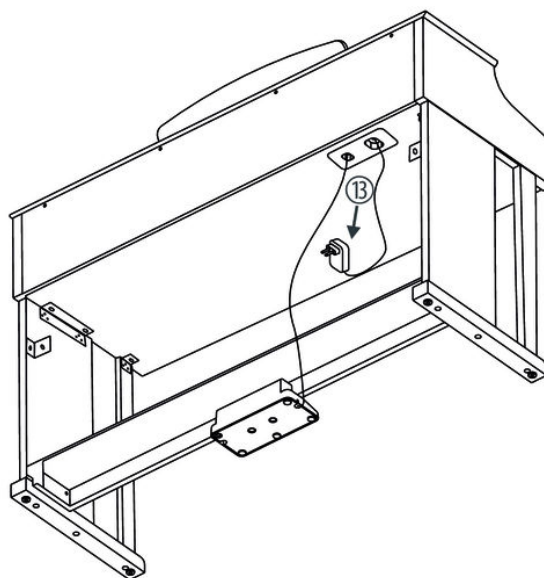

7. ➤ Fixez le câble au châssis. Branchez la fiche DIN du câble de la pédale dans la prise prévue à cet effet sur la face inférieure du piano numérique. Déplacez le piano numérique à l'emplacement souhaité.

Raccordement au secteur

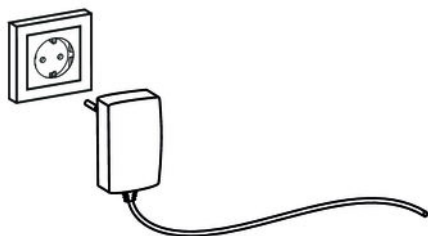
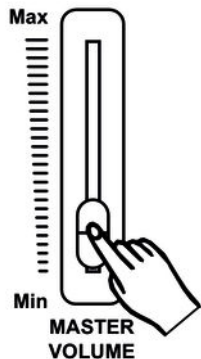

1. ➤ Vérifiez que l'instrument est éteint avant de le raccorder à l'alimentation électrique, ou éteignez-le, si ce n'est pas le cas.
2. ➤ Réglez le bouton du réglage du volume au minimum.

3. ➤ Connectez le bloc d'alimentation fourni à la prise 12 V de l'appareil, puis branchez le bloc d'alimentation dans la prise.
4. ➤ Allumez ensuite l'instrument.



Par sécurité, débranchez l'instrument du secteur avant un orage avec risque de foudre ou si l'appareil restera inutilisé assez longtemps.

Aperçu de la structure

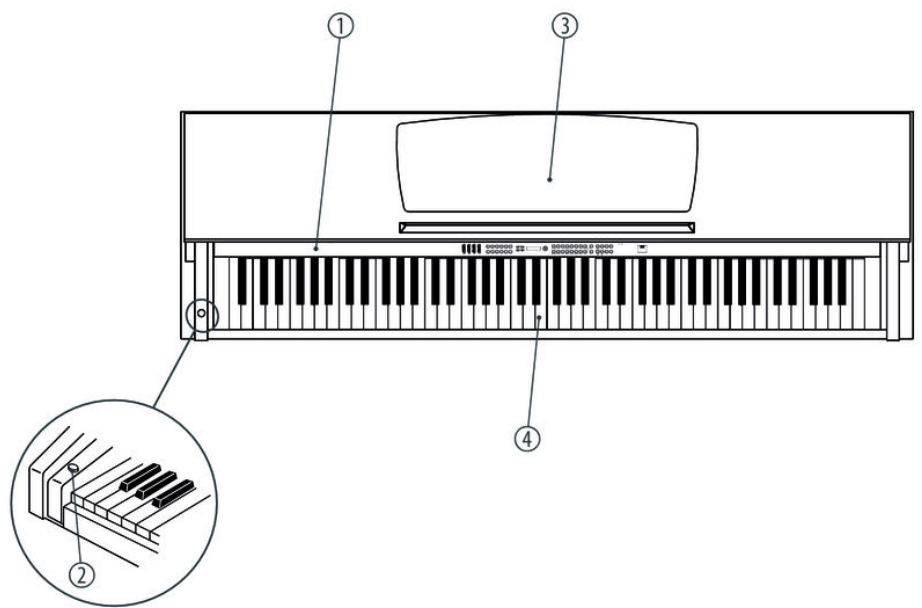

Vue d'en haut

1	Tableau de commande
2	Interrupteur principal
3	Pupitre
4	Clavier du piano

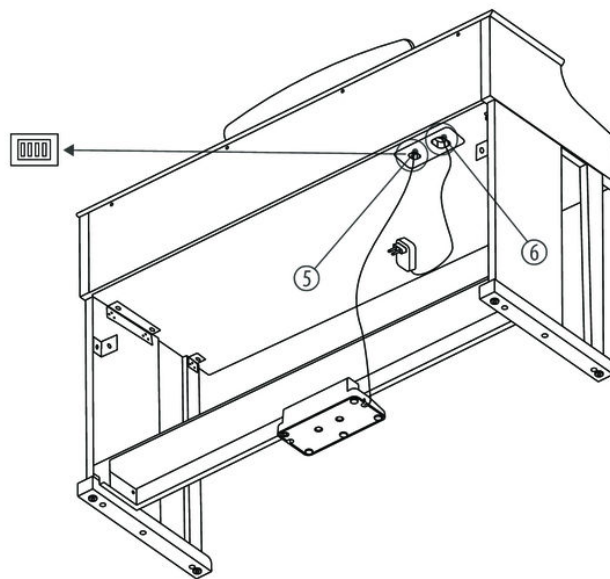

Arrière

5	Prise pour le câble de pédale
6	Câble d'alimentation électrique

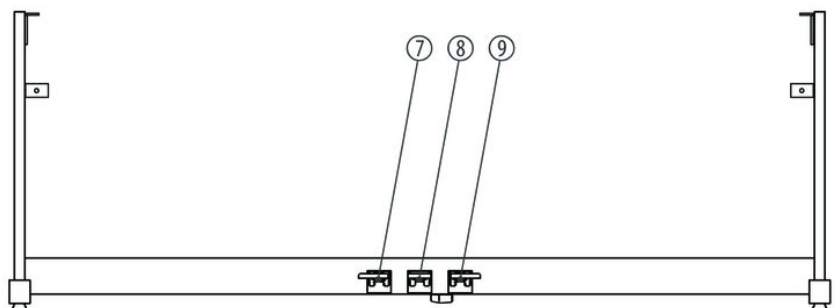

Pédales

7	Pédale soft
8	Pédale sostenuto
9	Pédale de sustain

5 Raccordements réalisables

Casque

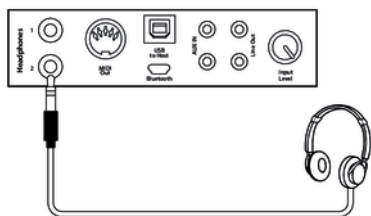

Vous trouverez les deux prises de casque 1 et 2 sur le boîtier de raccordement.

Si vous connectez un casque (non fourni) à la sortie 2, les haut-parleurs sont automatiquement coupés.

Si vous utilisez la sortie 1, le son continue à sortir par les haut-parleurs.

Pédales

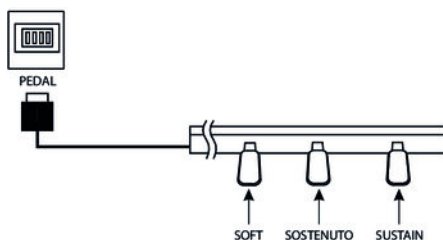

1. ➤ Branchez la pédale au raccord prévu à cet effet situé sous le pédalier.

2. ➤ Fonctions des pédales :

Pédale soft

La pédale soft rend le son du piano plus doux et atténue le volume global.

Pédale sostenuto

Seules les notes maintenues lorsque vous appuyez sur la pédale de sostenuto seront maintenues.

Pédale de sustain

La pédale de sustain sert à prolonger le son des notes. Cet effet imite le soulèvement des étouffoirs d'un piano acoustique.

Ordinateur

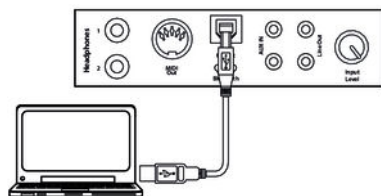

■ Interface USB

L'échange de données avec un PC s'effectue par l'interface USB.

Interface MIDI

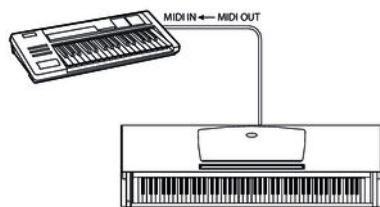

■ Connexions MIDI

« MIDI » signifie « Musical Instrument Digital Interface » et permet en tant que standard mondial le branchement de différents instruments et modules de son.

- MIDI OUT : les données MIDI produites par votre piano numérique sont envoyées par cette sortie vers les autres appareils capables de traiter les données MIDI.

Appareils audio externes

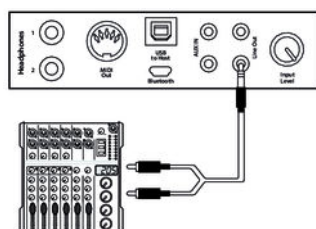

Vous pouvez raccorder le piano numérique à un amplificateur, une chaîne hi-fi, un pupitre de mixage ou un appareil enregistreur via la prise [LINE OUT]. Branchez une extrémité du câble audio dans la prise [LINE OUT] dans le boîtier de raccordement du piano numérique et l'autre extrémité dans l'entrée de l'appareil audio correspondant.



REMARQUE !

Pour prévenir tout endommagement des haut-parleurs, réglez le volume sonore sur « minimum » avant de connecter d'autres appareils au piano numérique !

Lecteur MP3/CD

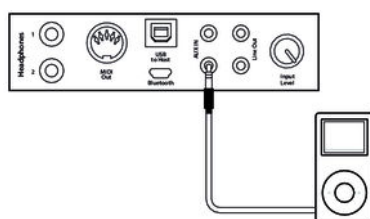

La prise [AUX IN] vous permet par exemple de connecter un lecteur CD ou MP3-Player au piano numérique. Ainsi vous pouvez écouter des morceaux de musique via les haut-parleurs internes et jouer en même temps sur le piano numérique. Branchez une extrémité du câble audio dans la prise [AUX IN] dans le boîtier de raccordement du piano numérique et l'autre extrémité dans l'entrée de l'appareil audio correspondant.

6 Tableau de commande et connexions

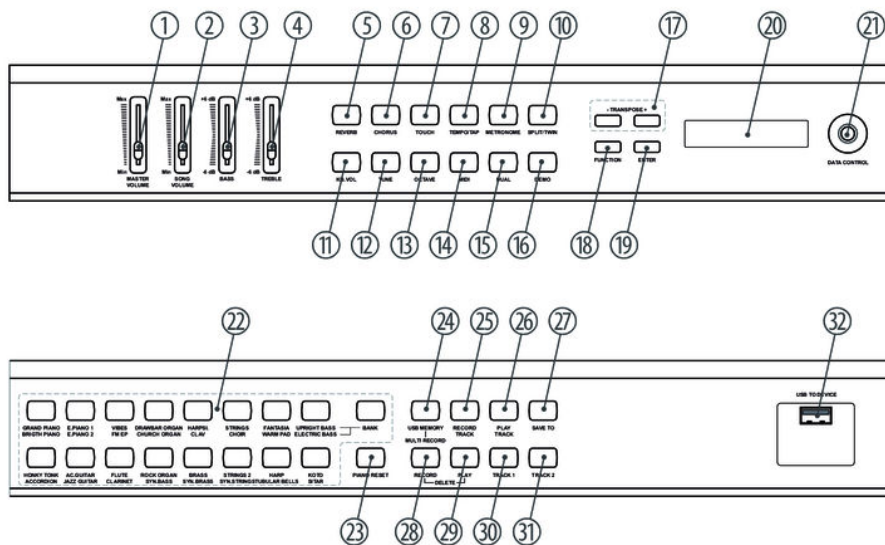

1	[MASTER VOLUME] Bouton de réglage pour les haut-parleurs intégrés et les sorties des écouteurs.
2	[SONG VOLUME] Bouton de réglage pour la lecture des morceaux preset et des séquences de démonstration.
3	[BASS] Régler pour ajuster les basses fréquences.
4	[TREBLE] Régler pour ajuster les hautes fréquences.
5	[REVERB] Touche pour le fonctionnement de l'effet de résonance.
6	[CHORUS (chœur)] Touche pour le fonctionnement de l'effet de chœur.
7	[TOUCH] Touche pour régler la sensibilité à la vitesse de frappe.
8	[TEMPO/TAP] Touche pour le réglage de la vitesse de lecture (en relation avec les touches fléchées [TRANSPOSE - +]).
9	[METRONOME] Touche de mise en marche ou en arrêt du métronome.

10	<i>[SPLIT/TWIN]</i> Touche pour l'activation des modes Split et Twin.
11	<i>[KB.VOL]</i> Touche pour le réglage du volume de la première voix ainsi que de la seconde voix en modes Dual et Split.
12	<i>[TUNE]</i> Touche pour l'accordage du clavier complet.
13	<i>[OCTAVE]</i> Touche de transposition de l'octave clavier complet.
14	<i>[MIDI]</i> Touche pour l'activation du mode de fonctionnement MIDI.
15	<i>[DUAL]</i> Touche pour l'activation du mode de fonctionnement Dual.
16	<i>[DEMO]</i> Cette touche sert à activer le mode de fonctionnement Demo.
17	<i>[TRANSCOPE - +]</i> Touche de transposition du clavier complet.
18	<i>[FUNCTION]</i> Touche pour ouvrir le menu Fonction.
19	<i>[ENTER]</i> Touche pour confirmer les modifications et les valeurs entrées ainsi que pour ouvrir les différents sous-menus.
20	Écran
21	<i>[DATA CONTROL]</i> Régleur rotatif pour la sélection des paramètres et le réglage des valeurs affichées.

22	<p>Touches pour sélectionner un réglage sonore :</p> <ul style="list-style-type: none">■ [GRAND PIANO] [BRIGHT PIANO]■ [E.PIANO 1] [E.PIANO 2]■ [VIBES] [FM EP]■ [DRAWBAR ORGAN] [CHURCH ORGAN]■ [HARPSI.] [CLAV]■ [STRINGS] [CHOIR]■ [FANTASIA] [WARM PAD]■ [UPRIGHT BASS] [ELECTRIC BASS]■ [HONKY TONK] [ACCORDION]■ [AC.GUITAR] [JAZZ GUITAR]■ [FLUTE] [CLARINET]■ [ROCK ORGAN] [SYN.BASS]■ [BRASS] [SYN.BRASS]■ [STRINGS 2] [SYN.STRINGS]■ [HARP] [TUBULAR BELLS]■ [KOTO] [SITAR] <p>Commutez entre les deux banques de mémoire avec [BANK] .</p>
23	<p>[PIANO RESET]</p> <p>Touche pour remettre le piano numérique aux réglages d'usine.</p>
24	<p>[USB MEMORY] [MULTI RECORD]</p> <p>Touche pour activer le mode de fonctionnement Enregistrement multipiste.</p>
25	<p>[RECORD TRACK]</p> <p>Touche pour la sélection de la seconde voix en mode enregistrement.</p>
26	<p>[PLAY TRACK]</p> <p>Touche de démarrage et d'arrêt de la lecture des enregistrements.</p>
27	<p>[SAVE TO]</p> <p>Touche mémoire.</p>
28	<p>[RECORD]</p> <p>Touche de démarrage et d'arrêt d'un enregistrement en mode multipiste.</p>
29	<p>[PLAY]</p> <p>Touche de lecture.</p>
30	<p>[TRACK 1]</p> <p>Touche de sélection de la piste d'enregistrement 1.</p>
31	<p>[TRACK 2].</p> <p>Touche de sélection de la piste d'enregistrement 2.</p>
32	<p>[USB TO DEVICE]</p> <p>Connexion USB.</p>

Boîtier de raccordement

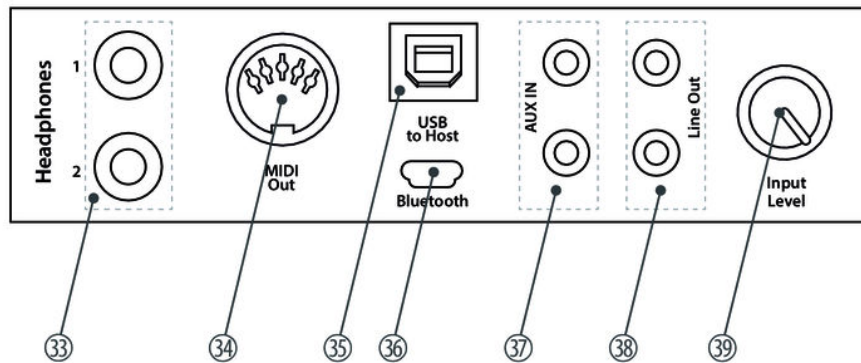

33	<i>[HEADPHONES]</i> Prise de sortie pour raccorder des écouteurs.
34	<i>[MIDI OUT]</i> Sortie MIDI pour raccorder un appareil MIDI.
35	<i>[USB to host]</i> Une interface USB sert à raccorder un ordinateur.
36	<i>[BLUETOOTH]</i> Interface pour le raccordement d'un appareil Bluetooth.
37	<i>[AUX IN]</i> Prise d'entrée pour le raccord d'un appareil audio (par ex. un lecteur MP3 ou CD).
38	<i>[LINE OUT]</i> Prise de sortie pour raccorder le piano numérique à un amplificateur, une chaîne hi-fi, un pupitre de mixage ou un appareil enregistreur.
39	<i>[INPUT LEVEL]</i> Variateur permettant de régler l'amplification à l'entrée.

7 Utilisation

7.1 Mise en marche / arrêt



Pour allumer et éteindre l'appareil, appuyez sur l'interrupteur principal [STANDBY/ON] à gauche du clavier.



Si l'écran ne s'allume pas lorsque vous mettez le piano numérique en marche, vérifiez l'alimentation électrique.

Si aucun son ne sort des haut-parleurs, il se peut que le volume soit réglé sur « minimum » ou que le système de son soit désactivé.

7.2 Déconnexion automatique

Le piano s'éteint automatiquement s'il n'est pas utilisé pendant 30 minutes. Pour le remettre en marche, appuyez sur l'interrupteur principal [STANDBY/ON].

Désactiver la déconnexion automatique

Pour désactiver la déconnexion automatique, maintenez la première touche blanche à gauche du clavier enfoncée pendant le démarrage. La déconnexion automatique est activée dès que l'écran affiche « Sleep Mode OFF » .

La déconnexion automatique est de nouveau active lors du démarrage suivant.

7.3 Réglage du volume

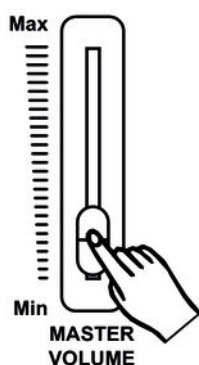

Réglez un niveau de volume agréable pour la lecture et les exercices avec le bouton rotatif [MASTER VOLUME] . Tournez le régleur vers le haut pour augmenter le volume. Tournez-le dans le sens inverse pour diminuer le volume.

7.4 Régler le son

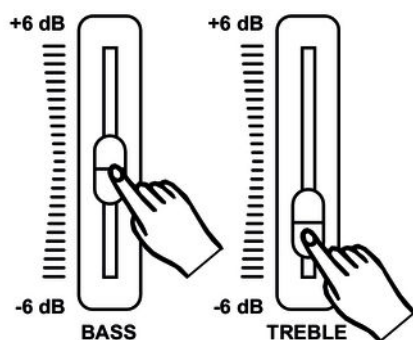

Avec les régleurs de son [TREBLE] et [BASS], réglez le son global du piano numérique comme vous le souhaitez.

7.5 Régler la sensibilité de la frappe

Cette fonction permet de régler le comportement du clavier selon trois niveaux.

1. ➤ Appuyez sur [TOUCH] pour activer la fonction.
 - ⇒ La LED de la touche s'allume.
2. ➤ Appuyez de nouveau sur [TOUCH] pour ouvrir le menu de réglage de la sensibilité de la frappe.
 - ⇒ L'écran affiche le réglage actuel (voir le tableau ci-dessous).
3. ➤ Sélectionnez le réglage souhaité avec [TRANSPOSE – | +] ou [DATA CONTROL].

Réglage	Signification
« Touch : Soft »	Doux Avec ce réglage, le volume est plus faible que d'ordinaire, même pour les frappes dures.
« Touch : Normal »	Normal Réglage qui correspond au comportement habituel de la frappe d'un clavier (réglage usine).
« Touch : Hard »	Dur Avec ce réglage, le volume est plus fort que d'ordinaire, même pour les frappes douces.

Vous pouvez également régler le comportement de la frappe du clavier en tant que valeur.

1. ➤ Appuyez sur [TOUCH] pour désactiver la fonction.
 - ⇒ La LED de la touche s'éteint. L'écran affiche la valeur par défaut « FixTouch : 100 ».
2. ➤ Réglez la valeur souhaitée avec [TRANSPOSE – | +] ou [DATA CONTROL] sur une plage de 0 ... 127.

7.6 Configuration du piano numérique, menu Fonction

Le menu Fonction permet de régler différents paramètres du piano numérique.

Appuyez sur *[FUNCTION]* pour ouvrir le menu. Appuyez de nouveau sur *[FUNCTION]* pour sélectionner les différentes options de menu les unes après les autres (voir le tableau ci-dessous). Validez les options avec *[ENTER]* et réglez la valeur souhaitée avec le bouton rotatif *[DATA CONTROL]*.

Fonction	Affichage	Plage	standard
Effet PAN première voix	Main.Pan?	-64 ... 63	00
Effet PAN seconde voix, mode Split	Split.Pan?	-64 ... 63	00
Effet PAN seconde voix, mode Dual	Dual.Pan?	-64 ... 63	00
Mode Arpège	Arpège	01, 02, OFF	OFF
Effet résonance	Rev.Type?	Hall1, Hall2, Room1, Room2, Room3, Stage1, Stage2, Plate, Delay, Echo	Hall2
Part d'effet résonance première voix	M.RevVol?	0 ... 127	15
Part d'effet résonance seconde voix, mode Split	S.RevVol?	0 ... 127	15
Part d'effet résonance seconde voix, mode Dual	D.RevVol?	0 ... 127	15
Effet de chœur	Chr.Type?	Chorus1, Chorus2, Chorus3, Chorus4, Feedback, Flanger1, ShrtDely, ShrtDIFb, Flanger2, Flanger3, Celeste1, Celeste2, Celeste3	Off
Part d'effet chœur première voix	M.ChrVol?	0 ... 127	55
Part d'effet chœur seconde voix, mode Split	S.ChrVol?	0 ... 127	55
Part d'effet chœur seconde voix, mode Dual	D.ChrVol?	0 ... 127	55
Fonction Pedal 1	Pedal 1?	Pd1-Null, Pd1-Soft, Pd1-sost, Pd1-Tap, Pd1-MemoryUp, Pd1-Play	Pd1-Soft
Fonction Pedal 2	Pedal 2?	Pd2-Null, Pd2-Soft, Pd2-sost, Pd2-Tap, Pd2-MemoryUp, Pd2-Play	Pd2-sost
Vitesse USB	USBSpeed?	50 ... 200	100
Mode lecture	PlayMode?	Single, Chain, Random	Single
Sélection banque d'enregistrement	Mem.Bank?	Reg.Bank:01 ... Reg.Bank:04	
Mémorisation des réglages	Reg.SaveMem?	Reg.SaveMem : 01 ... Reg.SaveMem : 06	
Chargement des réglages enregistrés	Reg.LoadMem?	Reg.LoadMem : 01 ... Reg.LoadMem : 06	
Activer l'interface Bluetooth	BlueTooth?	ON/OFF	OFF

Fonction	Affichage	Plage	standard
Déconnexion automatique	Auto Power Off?	SleepMode: 20Min/30Min/40Min/50Min/60Min/OFF	30Min
Réinitialisation aux valeurs d'usine	Resetmem?		



Après avoir ouvert les paramètres du menu Fonction, si vous n'appuyez sur aucune touche pendant 5 secondes, ce menu se referme automatiquement.

7.6.1 Effet PAN première voix

Cette fonction vous permet d'ajuster l'effet PAN de la première voix.

1. ➤ Appuyez sur [FUNCTION] jusqu'à ce que le sous-menu « Performance? » apparaisse sur l'écran.
2. ➤ Confirmez avec [ENTER].
⇒ L'écran affiche « Main.Pan? ».
3. ➤ Validez avec [ENTER] et ajustez la valeur de réglage avec le bouton rotatif [DATA CONTROL] sur une plage de -64 ... 63.

7.6.2 Effet PAN seconde voix, mode Split

Cette fonction vous permet d'ajuster l'effet PAN de la seconde voix en mode Split.

1. ➤ Appuyez sur [FUNCTION] jusqu'à ce que le sous-menu « Performance? » apparaisse sur l'écran.
2. ➤ Validez avec [ENTER] et tournez le bouton rotatif [DATA CONTROL] pour passer à l'option de menu « Split.Pan? ».
3. ➤ Validez avec [ENTER] et ajustez la valeur de réglage avec le bouton rotatif [DATA CONTROL] sur une plage de -64 ... 63.

7.6.3 Effet PAN seconde voix, mode Dual

Cette fonction vous permet d'ajuster l'effet PAN de la seconde voix en mode Dual.

1. ➤ Appuyez sur [FUNCTION] jusqu'à ce que le sous-menu « Performance? » apparaisse sur l'écran.
2. ➤ Validez avec [ENTER] et tournez le bouton rotatif [DATA CONTROL] pour passer à l'option de menu « Dual.Pan? ».
3. ➤ Validez avec [ENTER] et ajustez la valeur de réglage avec le bouton rotatif [DATA CONTROL] sur une plage de -64 ... 63.

7.6.4 Mode Arpège

Cette fonction permet d'activer le mode arpège.

1. ➤ Appuyez sur *[FUNCTION]* jusqu'à ce que le sous-menu « *Performance?* » apparaisse sur l'écran.
2. ➤ Validez avec *[ENTER]* et tournez le bouton rotatif *[DATA CONTROL]* pour passer à l'option de menu « *Arpeggio: ?* ».
3. ➤ Sélectionnez l'une des options suivantes avec le bouton rotatif *[DATA CONTROL]* :
 - « *01* » – avec cette sélection, les notes correspondant à la touche frappée retentissent en arpège (réglage de base).
 - « *02* » – avec cette sélection, les notes correspondant à la touche frappée retentissent en arpège (retour).
 - « *OFF* » – mode arpège désactivé.

7.6.5 Effet résonance

Cette fonction vous permet de désactiver l'effet résonance et de sélectionner le type d'effet.

1. ➤ Appuyez sur *[FUNCTION]* jusqu'à ce que le sous-menu « *Effect?* » apparaisse.
2. ➤ Validez avec *[ENTER]* et tournez le bouton rotatif *[DATA CONTROL]* pour sélectionner l'option de menu « *Rev. Type* ».
3. ➤ Validez avec *[ENTER]* et tournez le bouton rotatif *[DATA CONTROL]* pour sélectionner une des options suivantes :
 - « *Hall1* »
 - « *Hall2* »
 - « *Room1* »
 - « *Room2* »
 - « *Room3* »
 - « *Stage1* »
 - « *Stage2* »
 - « *Plate* »
 - « *Delay* »
 - « *Echo* »
 - « *ReverbOff* »

7.6.6 Part d'effet résonance première voix

Cette fonction vous permet de déterminer l'effet résonance de la première voix.

1. ➤ Appuyez sur *[FUNCTION]* jusqu'à ce que le sous-menu « *Effect?* » apparaisse sur l'écran.
2. ➤ Validez avec *[ENTER]* et tournez le bouton rotatif *[DATA CONTROL]* pour sélectionner l'option de menu « *M.RevVol?* ».
3. ➤ Validez avec *[ENTER]* et ajustez la part d'effet avec le bouton rotatif *[DATA CONTROL]* sur une plage de 0 ... 127.

7.6.7 Part d'effet résonance seconde voix, mode Split

Cette fonction vous permet de déterminer l'effet résonance de la seconde voix pour le mode Split.

1. ➤ Appuyez sur *[FUNCTION]* jusqu'à ce que le sous-menu « *Effect?* » apparaisse sur l'écran.
2. ➤ Validez avec *[ENTER]* et tournez le bouton rotatif *[DATA CONTROL]* pour sélectionner l'option de menu « *S.RevVol?* ».
3. ➤ Validez avec *[ENTER]* et ajustez la par d'effet avec le bouton rotatif *[DATA CONTROL]* sur une plage de 0 ... 127.

7.6.8 Part d'effet résonance seconde voix, mode Dual

Cette fonction vous permet de déterminer l'effet résonance de la seconde voix pour le mode Dual.

1. ➤ Appuyez sur *[FUNCTION]* jusqu'à ce que le sous-menu « *Effect?* » apparaisse sur l'écran.
2. ➤ Validez avec *[ENTER]* et tournez le bouton rotatif *[DATA CONTROL]* pour sélectionner l'option de menu « *D.RevVol?* ».
3. ➤ Validez avec *[ENTER]* et ajustez la par d'effet avec le bouton rotatif *[DATA CONTROL]* sur une plage de 0 ... 127.

7.6.9 Effet de chœur

Cette fonction vous permet de désactiver l'effet chœur et de sélectionner le type d'effet.

1. ➤ Appuyez sur *[FUNCTION]* jusqu'à ce que le sous-menu « *Effect?* » apparaisse sur l'écran.
2. ➤ Validez avec *[ENTER]* et tournez le bouton rotatif *[DATA CONTROL]* pour sélectionner l'option de menu « *Chr. Type* ».

3. ▶ Validez avec *[ENTER]* et tournez le bouton rotatif *[DATA CONTROL]* pour sélectionner une des options suivantes :

- « *Chorus1* »
- « *Chorus2* »
- « *Chorus3* »
- « *Chorus4* »
- « *Feedback* »
- « *Flanger1* »
- « *ShrtDely* »
- « *ShrtDIFb* »
- « *Flanger2* »
- « *Flanger3* »
- « *Celeste1* »
- « *Celeste2* »
- « *Celeste3* »
- « *ChorusOff* »

7.6.10 Part d'effet chœur première voix

Cette fonction vous permet de déterminer la part de l'effet chœur de la première voix.

- 1.** ▶ Appuyez sur *[FUNCTION]* jusqu'à ce que le sous-menu « *Effect?* » apparaisse sur l'écran.
- 2.** ▶ Validez avec *[ENTER]* et tournez le bouton rotatif *[DATA CONTROL]* pour sélectionner l'option de menu « *M.ChrVol?* ».
- 3.** ▶ Validez avec *[ENTER]* et ajustez la par d'effet avec le bouton rotatif *[DATA CONTROL]* sur une plage de 0 ... 127.

7.6.11 Part d'effet chœur seconde voix, mode Split

Cette fonction vous permet de déterminer l'effet chœur de la seconde voix pour le mode Split.

- 1.** ▶ Appuyez sur *[FUNCTION]* jusqu'à ce que le sous-menu « *Effect?* » apparaisse sur l'écran.
- 2.** ▶ Validez avec *[ENTER]* et tournez le bouton rotatif *[DATA CONTROL]* pour sélectionner l'option de menu « *S.ChrVol?* ».
- 3.** ▶ Validez avec *[ENTER]* et ajustez la par d'effet avec le bouton rotatif *[DATA CONTROL]* sur une plage de 0 ... 127.

7.6.12 Part d'effet chœur seconde voix, mode Dual

Cette fonction vous permet de déterminer l'effet chœur de la seconde voix pour le mode Dual.

1. ➤ Appuyez sur *[FUNCTION]* jusqu'à ce que le sous-menu « *Effect?* » apparaisse sur l'écran.
2. ➤ Validez avec *[ENTER]* et tournez le bouton rotatif *[DATA CONTROL]* pour sélectionner l'option de menu « *D.ChrVol?* ».
3. ➤ Validez avec *[ENTER]* et ajustez la par d'effet avec le bouton rotatif *[DATA CONTROL]* sur une plage de 0 ... 127.

7.6.13 Fonction Pedal 1

Cette fonction vous permet d'attribuer une fonction de votre choix à Pedal 1.

1. ➤ Appuyez sur *[FUNCTION]* jusqu'à ce que le sous-menu « *Pedal Assign?* » apparaisse sur l'écran.
2. ➤ Validez avec *[ENTER]* et tournez le bouton rotatif *[DATA CONTROL]* pour sélectionner l'entrée « *Pedal 1?* ».
3. ➤ Validez avec *[ENTER]* et tournez le bouton rotatif *[DATA CONTROL]* pour sélectionner une des options suivantes :
 - « *Pd1-Null* » – aucune fonction.
 - « *Pd1-Soft* » – La pédale soft rend le son du piano plus doux et atténue le volume global.
 - « *Pd1-sost* » – Seules les notes maintenues lorsque vous appuyez sur la pédale de sostenuto seront maintenues.
 - « *Pd1-Tap* » – Fonction TAP/TEMPO, activez la pédale deux fois de suite pour régler la vitesse du métronome.
 - « *Pd1-MemoryUp* » – Fonction mémoire, activez la pédale pour enregistrer les valeurs réglées dans la mémoire interne en tant que Preset.
 - « *Pd1-Play* » – Fonction lecture, activez la pédale pour lire des fichiers MIDI/USB.

7.6.14 Fonction Pedal 2

Cette fonction vous permet d'attribuer une fonction de votre choix à Pedal 2.

1. ➤ Appuyez sur *[FUNCTION]* jusqu'à ce que le sous-menu « *Pedal Assign?* » apparaisse sur l'écran.
2. ➤ Validez avec *[ENTER]* et tournez le bouton rotatif *[DATA CONTROL]* pour sélectionner l'entrée « *Pedal 2?* ».

3. ➤ Validez avec [ENTER] et tournez le bouton rotatif [DATA CONTROL] pour sélectionner une des options suivantes :
 - « Pd2-Null » – aucune fonction.
 - « Pd2-Soft » – La pédale soft rend le son du piano plus doux et atténue le volume global.
 - « Pd2-sost » – Seules les notes maintenues lorsque vous appuyez sur la pédale de sostenuto seront maintenues.
 - « Pd2-Tap » – Fonction TAP/TEMPO, activez la pédale deux fois de suite pour régler la vitesse du métronome.
 - « Pd2-MemoryUp » – Fonction mémoire, activez la pédale pour enregistrer les valeurs réglées dans la mémoire interne en tant que Preset.
 - « Pd2-Play » – Fonction lecture, activez la pédale pour lire des fichiers MIDI/USB.

7.6.15 Vitesse USB

Cette fonction permet de déterminer la vitesse USB.

1. ➤ Appuyez sur [FUNCTION] jusqu'à ce que le sous-menu « *Usb Function?* » apparaisse sur l'écran.
2. ➤ Validez avec [ENTER] et tournez le bouton rotatif [DATA CONTROL] pour sélectionner l'entrée « *USBSpeed?* ».
3. ➤ Validez avec [ENTER] et déterminez la vitesse USB avec le bouton rotatif [DATA CONTROL] sur une plage de 50 ... 200.

7.6.16 Mode lecture

Cette fonction permet de définir le mode lecture pour les morceaux disponibles.

1. ➤ Appuyez sur [FUNCTION] jusqu'à ce que le sous-menu « *Usb Function?* » apparaisse sur l'écran.
2. ➤ Validez avec [ENTER] et tournez le bouton rotatif [DATA CONTROL] pour sélectionner l'entrée « *PlayMode?* ».
3. ➤ Sélectionnez l'une des options suivantes avec le bouton rotatif [DATA CONTROL] :
 - « *Single* » – lecture unique d'un morceau sélectionné.
 - « *Chain* » – lecture de tous les morceaux en boucle.
 - « *Random* » – lecture de tous les morceaux en mode aléatoire

7.6.17 Sélection banque d'enregistrement

Avec cette fonction, vous pouvez sélectionner la banque mémoire souhaitée.

1. ➤ Appuyez sur *[FUNCTION]* jusqu'à ce que le sous-menu « *Memory?* » apparaisse sur l'écran.
2. ➤ Validez avec *[ENTER]* et tournez le bouton rotatif *[DATA CONTROL]* pour sélectionner l'entrée « *Reg.Bank?* ».
3. ➤ Validez avec *[ENTER]* et tournez le bouton rotatif *[DATA CONTROL]* pour sélectionner une des banques disponibles 01 ... 04.

7.6.18 Mémorisation des réglages

Avec cette fonction, vous pouvez enregistrer les réglages actuels de l'appareil en tant que Preset.

1. ➤ Appuyez sur *[FUNCTION]* jusqu'à ce que le sous-menu « *Memory?* » apparaisse sur l'écran.
2. ➤ Validez avec *[ENTER]* et tournez le bouton rotatif *[DATA CONTROL]* pour sélectionner l'entrée « *Reg.SaveMem?* ».
3. ➤ Validez avec *[ENTER]* et avec le bouton rotatif *[DATA CONTROL]*, déterminez l'emplacement correspondant souhaité 01 ... 06.
4. ➤ Confirmez la sélection par *[ENTER]*.

7.6.19 Chargement des réglages enregistrés

Cette fonction permet de recharger les réglages enregistrés.

1. ➤ Appuyez sur *[FUNCTION]* jusqu'à ce que le sous-menu « *Memory?* » apparaisse sur l'écran.
2. ➤ Validez avec *[ENTER]* et tournez le bouton rotatif *[DATA CONTROL]* pour sélectionner l'entrée « *Reg.LoadMem?* ».
3. ➤ Validez avec *[ENTER]* et tournez le bouton rotatif *[DATA CONTROL]* pour sélectionner l'emplacement de mémoire 01 ... 06 que le piano numérique doit utiliser.
4. ➤ Confirmez la sélection par *[ENTER]*.

7.6.20 Activer l'interface Bluetooth

Cette fonction vous permet d'activer l'interface Bluetooth du piano numérique. Pour utiliser la fonction Bluetooth du piano numérique, il vous faut la clé Bluetooth fournie.

1. ➤ Appuyez sur *[FUNCTION]* jusqu'à ce que le sous-menu « *Other Func* » apparaisse sur l'écran.
2. ➤ Validez avec *[ENTER]* et tournez le bouton rotatif *[DATA CONTROL]* pour sélectionner l'entrée « *BlueTooth?* ».
3. ➤ Sélectionnez l'une des options suivantes avec le bouton rotatif *[DATA CONTROL]* :
 - « *BlueTooth : ON* » – interface Bluetooth activée.
 - « *BlueTooth : OFF* » – interface Bluetooth désactivée.

7.6.21 Déconnexion automatique

Le piano numérique s'éteint automatiquement s'il n'est pas utilisé pendant 30 minutes. Veuillez procéder comme suit pour configurer ou désactiver la déconnexion automatique :

1. ➤ Appuyez sur *[FUNCTION]* jusqu'à ce que le sous-menu « *Other Func* » apparaisse sur l'écran.
2. ➤ Validez avec *[ENTER]* et tournez le bouton rotatif *[DATA CONTROL]* pour sélectionner l'entrée « *Auto Power off* ».
3. ➤ Validez avec *[ENTER]* et tournez le bouton rotatif *[DATA CONTROL]* pour sélectionner une des options suivantes :
 - « *SleepMode : 20Min* » (déconnexion automatique après 20 minutes)
 - « *SleepMode : 30Min* » (déconnexion automatique après 30 minutes)
 - « *SleepMode : 40Min* » (déconnexion automatique après 40 minutes)
 - « *SleepMode : 50Min* » (déconnexion automatique après 50 minutes)
 - « *SleepMode : 60Min* » (déconnexion automatique après 60 minutes)
 - « *SleepMode : OFF* » (déconnexion automatique désactivée).

Vous pouvez également désactiver la déconnexion automatique en appuyant simultanément l'interrupteur principal *[STANDBY/ON]* et la première touche noire du piano (à partir de la gauche).

Pour redémarrer le piano numérique après une déconnexion automatique, appuyez de nouveau sur l'interrupteur principal *[STANDBY/ON]*.

7.6.22 Réinitialisation aux valeurs d'usine

Procédez comme suit pour remettre les réglages aux valeurs d'usine :

1. ➤ Appuyez sur *[FUNCTION]* jusqu'à ce que le sous-menu « *Other Func* » apparaisse sur l'écran.
2. ➤ Validez avec *[ENTER]* et tournez le bouton rotatif *[DATA CONTROL]* pour sélectionner l'entrée « *Resetmem?* ».
3. ➤ Appuyez sur *[ENTER]* pour remettre tous les paramètres du piano numérique aux valeurs d'usine.
 - ⇒ Tous les réglages sont supprimés ou réinitialisés sans question de sécurité. L'écran affiche « *Resetmem!* ».

Pour réinitialiser les réglages de l'usine, vous pouvez également appuyer sur la touche *[PIANO RESET]*. Tous les réglages sont supprimés ou réinitialisés sans question de sécurité. L'écran affiche « *01: GrandPno | Tem : 120 | Vol : 100* ».

8 Fonctions

8.1 Lecture des séquences de démonstration

16 séquences de démonstration sont enregistrées dans la mémoire du piano. Appuyez sur [DEMO] pour accéder au mode DEMO. La LED de la touche s'allume. Toutes les séquences de démonstration sont lues en boucle les unes après les autres. Pendant la lecture, vous pouvez passer d'une séquence à l'autre avec le bouton rotatif [DATA CONTROL].

Appuyez une nouvelle fois sur [DEMO] pour arrêter la lecture. La LED de la touche s'éteint.

Adaptation de la vitesse de lecture

Appuyez sur [TEMPO/TAP] et ajustez la vitesse de lecture avec le bouton rotatif [DATA CONTROL] sur une plage de 20 ... 280.

Vous pouvez également appuyer quatre fois sur [TEMPO/TAP] à la vitesse de votre choix pour déterminer par frappe la vitesse de lecture.

8.2 Effets résonance et chœur

Le son du piano numérique peut être influencé par des effets intégrés. Appuyez sur [REVERB] pour activer l'effet résonance, ou [CHORUS] pour activer le mode chœur.

Déterminez les réglages des effets via le menu Fonction, voir ↪ Chapitre 7 « Utilisation » à la page 22.

8.3 Transposition

Cette fonction vous permet d'ajuster la hauteur du son du clavier en 12 demi-tons vers le haut ou le bas.

Appuyez sur une des touches [TRANSPOSE -|+] et transposez le clavier avec le bouton [DATA CONTROL] pour augmenter ou réduire de 12 demi-tons. Le nombre des demi-tons transposés s'affiche sur l'écran (« Trans: -12 » ... « Trans: +12 »)

8.4 Accordage précis

Cette fonction vous permet d'accorder l'intégralité du clavier du piano numérique pour accorder la hauteur du son avec précision à d'autres instruments de musique.

Appuyez sur [TUNE] et ajustez la hauteur du son avec le bouton rotatif [DATA CONTROL] comme vous le souhaitez. La différence avec l'accord de base (« Tune: 00 ») s'affiche sur l'écran.

8.5 Octaves

Cette fonction vous permet de déplacer la plage d'octave du piano numérique de deux octaves vers le haut ou le bas.

Appuyez sur *[OCTAVE]* et avec le bouton rotatif *[DATA CONTROL]*, déplacez la plage d'octave comme vous le souhaitez vers le haut ou le bas. Le déplacement effectif s'affiche sur l'écran (« -02 » ... « +02 »)

8.6 Métronome

Appuyez sur la touche *[METRONOME]* pour mettre en marche ou arrêter le métronome.

Régler la vitesse du clic

Appuyez sur *[TEMPO/TAP]* et ajustez la vitesse du clic avec le bouton rotatif *[DATA CONTROL]* sur une plage de 20 ... 280.

Vous pouvez également appuyer quatre fois sur *[TEMPO/TAP]* à la vitesse de votre choix pour déterminer par frappe la vitesse du clic.

Réglage de la mesure

Maintenez la touche *[METRONOME]* enfoncée jusqu'à ce que la mesure actuelle s'affiche sur l'écran.

Sélectionnez la mesure souhaitée avec le bouton rotatif *[DATA CONTROL]* : 2/2, 1/4, 2/4, 3/4, 4/4, 5/4, 6/4, 3/8, 6/8, 7/8, 9/8, 12/8 (préréglage « Type : 4/4 »).

8.7 Sélection de voix

Sélection de la première voix

128 voix sont enregistrées dans la mémoire du piano (↗ Chapitre 9 « Liste des voix » à la page 41). Avec une des touches de sélection directe (↗ Chapitre 6 « Tableau de commande et connexions » à la page 18), sélectionnez d'abord la voix supérieure puis la voix inférieure souhaitée avec le bouton rotatif *[DATA CONTROL]*. La sélection s'affiche sur l'écran.

Commutez entre les deux banques de mémoire avec *[BANK]*.

Réglage du volume de la première voix

Après la sélection de la première voix, appuyez sur *[KB.VOL]*. L'écran affiche « M.Volume: xxx ». Avec le bouton rotatif *[DATA CONTROL]*, réglez le volume sur une plage de 0 ... 127

8.8 Mode Dual

En mode Dual, deux voix retentissent simultanément lorsque vous jouez sur le clavier.

Sélection de la seconde voix

Appuyez sur *[DUAL]* pour activer le mode Dual. La LED de la touche s'allume.

Sélectionnez la seconde voix avec le bouton rotatif *[DATA CONTROL]*. La sélection s'affiche sur l'écran.



Si vous ne vous décidez pas dans un délai de quatre secondes, l'écran affiche de nouveau la première voix.

Réglage du volume de la seconde voix

Après la sélection de la seconde voix, appuyez sur *[KB.VOL]*. L'écran affiche « *D.Volume: xxx* ». Avec le bouton rotatif *[DATA CONTROL]*, réglez le volume sur une plage de 0 ... 127

Appuyez sur *[DUAL]* pour quitter le mode Dual. La LED de la touche s'éteint.

8.9 Mode Split

En mode Split, différentes voix sont attribuées aux différentes plages du clavier.

Sélection de la seconde voix

Appuyez sur *[SPLIT|TWIN]* pour activer le mode Split. L'écran affiche « *Split: ON* ». La LED de la touche s'allume.

Sélectionnez la seconde voix avec le bouton rotatif *[DATA CONTROL]*. La sélection s'affiche sur l'écran.



Si vous ne vous décidez pas dans un délai de quatre secondes, l'écran affiche de nouveau la première voix.

Réglage du volume de la seconde voix

Après la sélection de la seconde voix, appuyez sur *[KB.VOL]*. L'écran affiche « *S.Volume: xxx* ». Avec le bouton rotatif *[DATA CONTROL]*, réglez le volume sur une plage de 0 ... 127

Détermination du point Split

Maintenez la touche *[SPLIT|TWIN]* enfoncée pendant deux secondes. L'écran affiche le point Split actuel : « *S.Point: xx* ».

Déterminez maintenant le point Split souhaité avec le bouton rotatif *[DATA CONTROL]*.

Pour quitter le mode Split, appuyez plusieurs fois sur *[SPLIT|TWIN]* jusqu'à ce que la LED s'éteigne.

8.10 Mode Twin

En mode Twin, le clavier est divisé en deux parties avec la même voix.

Pour activer le mode Twin, appuyez plusieurs fois sur *[SPLIT|TWIN]* jusqu'à ce que l'écran affiche: « ON ». La LED de la touche s'allume.

L'espace de droite comprend les touches de piano de C#3 à C7 et l'espace de gauche les touches de A1 à C3.

Pour quitter le mode Twin, appuyez plusieurs fois sur *[SPLIT|TWIN]* jusqu'à ce que la LED de la touche s'éteigne.

8.11 Enregistrement, lecture, effacement

Votre piano numérique vous permet d'enregistrer vos propres morceaux sur 16 pistes maximum. Ce faisant, vous avez la possibilité d'occuper chaque piste de voix et de morceaux préprogrammés lors de l'enregistrement.

En mode USB, vos enregistrements sont déposés sur une mémoire USB externe et y sont lus.

En mode Mélodie, vous avez la possibilité d'enregistrer vos propres enregistrements en tant que piste de mélodie sur la mémoire de l'appareil.

8.11.1 Enregistrement en mode USB

1. ➤ Raccordez la mémoire USB externe avec le piano numérique.
2. ➤ Appuyez sur *[RECORD]* pour activer le mode d'enregistrement.
 - ⇒ La LED de la touche s'allume. L'enregistrement démarre dès que vous commencez à jouer.
3. ➤ Appuyez une nouvelle fois sur la touche *[RECORD]* pour arrêter l'enregistrement.
 - ⇒ L'écran affiche la désignation attribuée automatiquement au format « xx: SONGxx » (numéro du fichier et numéro d'ordre de la désignation) avec lequel l'enregistrement est sauvegardé.
4. ➤ Pour enregistrer d'autres pistes, appuyez simultanément sur *[USB MEMORY]* et *[RECORD]*.
 - ⇒ L'enregistrement démarre dès que vous commencez à jouer.
5. ➤ Appuyez une nouvelle fois sur la touche *[RECORD]* pour arrêter l'enregistrement de la nouvelle piste.

8.11.2 Lecture d'un morceau enregistré sur une mémoire USB

1. ➤ Raccordez la mémoire USB externe avec le piano numérique.
2. ➤ Choisissez le titre que vous souhaitez lire avec le bouton rotatif [DATA CONTROL].
3. ➤ Appuyez sur [PLAY] pour lire l'enregistrement.

8.11.3 Mise en silence d'une piste

Cette fonction vous permet de mettre une des pistes d'un morceau en silence.

1. ➤ Pour sélectionner la piste que vous souhaitez mettre en silence, appuyez plusieurs fois la touche [PLAY TRACK].
⇒ L'écran affiche « 001: SONG01 | FltTrk 01 ... 16: ON ».
2. ➤ Avec le bouton rotatif [DATA CONTROL], sélectionnez l'option « OFF » pour mettre la piste en silence.

Pour rétablir la piste, sélectionnez-la de nouveau et avec le bouton rotatif [DATA CONTROL], placez la sélection sur « ON ».

8.11.4 Enregistrement en mode Mélodie

En mode Melody-Track, deux pistes sont disponibles pour l'enregistrement.

1. ➤ Appuyez simultanément sur [RECORD] et [TRACK 1] pour enregistrer sur la piste 1.
⇒ Les touches à LED clignotent. L'écran affiche « Rec Track 1 ».
2. ➤ L'enregistrement démarre dès que vous commencez à jouer.
3. ➤ Appuyez une nouvelle fois sur la touche [RECORD] pour arrêter l'enregistrement.



Si la piste 2 contient déjà des données, la LED de la touche [TRACK 2] s'allume et la piste est lue pendant l'enregistrement en tant que piste d'accompagnement. Pour mettre la piste 2 déjà occupée en silence pendant l'enregistrement, appuyez sur [TRACK 2].

1. ➤ Appuyez simultanément sur [RECORD] et [TRACK 2] pour enregistrer sur la piste 2.
⇒ Les touches à LED clignotent. L'écran affiche « Rec Track 2 ».
2. ➤ L'enregistrement démarre dès que vous commencez à jouer.

3. ➤ Appuyez une nouvelle fois sur la touche *[RECORD]* pour arrêter l'enregistrement.



*Si la piste 1 contient déjà des données, la LED de la touche *[TRACK 1]* s'allume et la piste est lue pendant l'enregistrement en tant que piste d'accompagnement. Pour mettre la piste 1 déjà occupée en silence pendant l'enregistrement, appuyez sur *[TRACK 1]*.*

8.11.5 Lecture de pistes mélodiques

1. ➤ Appuyez sur *[PLAY]* pour lire les pistes mélodiques enregistrées.
2. ➤ Pendant la lecture, *[TRACK 1]* et *[TRACK 2]* vous permet de passer autant que vous le souhaitez de la piste 1 à la piste 2.

8.11.6 Supprimer des pistes mélodiques

1. ➤ Maintenez la touche *[TRACK 1]* (*[TRACK 2]*) enfoncée pendant trois secondes.
⇒ L'écran affiche « *CLEAR TCK 1* » (« *CLEAR TCK 2* »). La LED de la touche *[TRACK 1]* (*[TRACK 2]*) s'éteint, l'enregistrement est supprimé.
2. ➤ Pour supprimer les deux pistes en même temps, appuyez simultanément sur les touches *[TRACK 1]* et *[TRACK 2]*.

8.12 Copier des données sur une mémoire USB

1. ➤ Raccordez la mémoire USB externe avec le piano numérique.
2. ➤ Appuyez encore une fois sur la touche *[SAVE TO]* jusqu'à ce que l'écran affiche « *Save TCK To USB* » .
3. ➤ Appuyez sur *[TRANSPOSE +]* pour copier les données actuelles sur la mémoire externe.
⇒ L'écran affiche « *Save OK!* » .

8.13 Charger des données de la mémoire USB

1. ➤ Raccordez la mémoire USB externe avec le piano numérique.
2. ➤ Choisissez le titre que vous souhaitez charger avec le bouton rotatif *[DATA CONTROL]* .

3. ➤ Appuyez encore une fois sur la touche [SAVE TO] jusqu'à ce que l'écran affiche « Load » .
4. ➤ Appuyez sur [TRANSDPOSE +] pour charger le fichier de la mémoire externe.
⇒ L'écran affiche « Load OK! » .

8.14 Configuration de l'appareil

24 fichiers de configurations peuvent être sauvegardés dans la mémoire du piano numérique et consultés à tout moment en cas de besoin (voir paramètres ↪ Chapitre 7.6 « Configuration du piano numérique, menu Fonction » à la page 24).

8.14.1 Copier un fichier de configuration sur une mémoire USB

1. ➤ Raccordez la mémoire USB externe avec le piano numérique.
2. ➤ Appuyez encore une fois sur la touche [SAVE TO] jusqu'à ce que l'écran affiche « Save REG To USB » .
3. ➤ Appuyez sur [TRANSDPOSE +] pour copier les réglages actuels sur la mémoire externe en tant que fichier de configuration.
⇒ L'écran affiche le nom de fichier attribué automatiquement au format « xxx: REG __xxx » et la mention « Save OK! » .

8.14.2 Charger un fichier de configuration de la mémoire USB

1. ➤ Raccordez la mémoire USB externe avec le piano numérique.
2. ➤ Choisissez le fichier de configuration que vous souhaitez charger avec le bouton rotatif [DATA CONTROL] .
3. ➤ Confirmez avec [ENTER] pour charger le fichier de configuration.
⇒ L'écran affiche « Load OK! » .

8.14.3 Supprimer un fichier de configuration de la mémoire USB

1. ➤ Raccordez la mémoire USB externe avec le piano numérique.
2. ➤ Choisissez le fichier de configuration que vous souhaitez supprimer avec le bouton rotatif [DATA CONTROL] .
3. ➤ Appuyez simultanément sur [PLAY] et [RECORD].
⇒ Sur l'écran apparaît la question de sécurité « Delete? » .
4. ➤ Confirmez avec [TRANSDPOSE +] pour supprimer le fichier de configuration

9 Liste des voix

N°	Nom	N°	Nom	N°	Nom
Piano		27	Electric Guitar (Jazz)	54	Voice Oohs
01	Acoustic Grand Piano	28	Electric Guitar (Clean)	55	Synth Voice
02	Bright Acoustic Piano	29	Electric Guitar (Muted)	56	Orchestra Hit
03	Electric Grand Piano	30	Overdriven Guitar	Brass	
04	Honky-Tonk Piano	31	Distortion Guitar	57	Trumpet
05	Electric piano 1	32	Guitar Harmonics	58	Trombone
06	Electric Piano 2	Bass		59	Tuba
07	Harpsichord	33	E.Piano 4 / W	60	Muted Trumpet
08	Clavi	34	Electric Bass(Finger)	61	French Horn
Chromatic		35	Electric Bass(Pick)	62	Brass Section
09	Celesta	36	Fretless Bass	63	Synth Brass 1
10	Glockenspiel	37	Slap Bass 1	64	Synth Brass 2
11	Music Box	38	Slap Bass 2	Reed	
12	Vibraphone	39	Synth Bass 1	65	Soprano Sax
13	Marimba	40	Synth Bass 2	66	Alto Sax
14	Xylophone	Strings		67	Tenor Sax
15	Tubular Bells	41	Violin	68	Baritone Sax
16	Dulcimer	42	Viola	69	Oboe
Organ		43	Cello	70	English Horn
17	Drawbar Organ	44	Contrabass	71	Bassoon
18	Percussive Organ	45	Tremolo Strings	72	Clarinet
19	Rock Organ	46	Pizzicato Strings	Pipe	
20	Church Organ	47	Orchestral Harp	73	Piccolo
21	Reed Organ	48	Timpani	74	Flute
22	Accordion	Ensemble		75	Recorder
23	Harmonica	49	Strings Ensemble 1	76	Pan Flute
24	Tango Accordion	50	Strings Ensemble 2	77	Blown Bottle
Guitar		51	Synth Strings 1	78	Shakuhachi
25	Acoustic Guitar(Nylon)	52	Synth Strings 2	79	Whistle
26	Acoustic Guitar (Steel)	53	Choir Aahs	80	Ocarina

N°	Nom	N°	Nom	N°	Nom
Synth Lead		Synth Effects		Percussive	
81	Lead 1 (Square)	97	Fx 1 (Rain)	113	Tinkle Bell
82	Lead 2 (Sawtooth)	98	Fx 2 (Soundtrack)	114	Agogo
83	Lead 3 (Calliope)	99	Fx 3 (Crystal)	115	Steel Drums
84	Lead 4 (Chiff)	100	Fx 4 (Atmosphere)	116	Woodblock
85	Lead 5 (Charang)	101	Fx 5 (Brightness)	117	Taiko Drum
86	Lead 6 (Voice)	102	Fx 6 (Goblins)	118	Melodic Tom
87	Lead 7 (Fifth)	103	Fx 7 (Echoes)	119	Synth Drum
88	Lead 8 (Bass+Lead)	104	Fx 8 (Sci-Fi)	120	Reverse Cymbal
Synth Pad		Ethnic		Sound Effects	
89	Pad 1 (New Age)	105	Sitar	121	Guitar Fret Noise
90	Pad 2 (Warm)	106	Banjo	122	Breath Noise
91	Pad 3 (Polysynth)	107	Shamisen	123	Seashore
92	Pad 4 (Choir)	108	Koto	124	Bird Tweet
93	Pad 5 (Bowed)	109	Kalimba	125	Telephone Ring
94	Pad 6 (Metallic)	110	Bagpipe	126	Helicopter
95	Pad 7 (Halo)	111	Fiddle	127	Applause
96	Pad 8 (Sweep)	112	Shanai	128	Gunshot

10 Dépannage

Problème	Origines possibles et solutions
Lors de la mise en marche ou en arrêt du piano numérique, un bruit (« Plop ») se produit dans les haut-parleurs.	Ceci est tout à fait normal. Il n'y a pas de raison de s'inquiéter.
Aucun son n'est audible lorsqu'on joue sur le clavier.	Veillez à ce que le bouton de réglage du volume soit réglé en conséquence. Vérifiez si un casque est branché dans la prise de casque 2. Lorsqu'un casque est branché, les haut-parleurs du piano numérique restent muets. Dans le menu Fonctions, vérifiez si le système sonore intégré est activé. Lors de l'activation, l'écran affiche « <i>Local On</i> ».
Des interférences peuvent se produire lorsqu'un téléphone mobile est utilisé.	L'utilisation d'un téléphone mobile à proximité du piano numérique peut induire des interférences. Coupez le téléphone mobile ou utilisez-le à bonne distance pour éviter les interférences.

11 Implémentation MIDI

Fonction		Envoi	Réception	Remarques
Basic Channel	Default	(*1)	1 – 16	
	Changed	(*1)	1 – 16	
Mode	Default	Mode 3	Mode 3	
	Messages	No	No	
	Altered	**	No	
Note Number		0 – 127	0 – 127	
	True voice	**	0 – 127	
Velocity Note	Note ON	Yes, 9nH, v = 1 – 127	Yes, 9nH, v = 1 – 127	
	Note OFF	Yes, 9nH, v = 0 or 8nH	Yes, 9nH, v = 0 or 8nH	
After Touch	Keys	No	No	
Pitch Bend		No	Yes	
Control Change	0,32	Yes	Yes	Bank Select
	1	No	Yes	Modulation
	5	No	Yes	Portamento Time
	6	Yes	Yes	Data Entry
	7	Yes	Yes	Volume
	10	Yes	Yes	Pan
	11	No	Yes	Expression
	64	Yes	Yes	Sustain Pedal
	65	No	Yes	Portamento ON/OFF
	66	Yes	Yes	Sostenuto Pedal
	67	Yes	Yes	Soft Pedal
	80,81	Yes	Yes	DSP TYPE
	91,93	Yes	Yes	DSP DEPTH
	100,101	Yes	Yes (*2)	RPN LSB, MSB
	120	Yes	Yes	All Sound Off
	121	No	Yes	Reset All Controllers
122	Yes	Yes	Local control	
Program Change		Yes	Yes	
		0 – 127	0 – 127	

Fonction		Envoi	Réception	Remarques
	True	0 – 127	0 – 127	
System Exclusive		No	Yes	
System Common	Song Position Pointer	No	No	
	Song Select	No	No	
	Tune Request	No	No	
Aux Messages	LOCAL ON/OFF	Yes	Yes	
	All Notes Off	Yes	Yes	
	Active Sensing	No	Yes	
	System Reset	No	Yes	
Notes :	*1 Main voice track (1 – 16).Default: 01 Split voice track (1 – 16).Default: 02 Dual voice track (1 – 16).Default: 03 Percussion track (1 – 16).Default: 10 *2 Registered parameter number: #0: Pitch sensitivity #1: Fine tuning cents #2: Coarse tuning in half-tones			

Mode canal MIDI

	POLY	MONO
OMNI ON	Mode 1	Mode 2
OMNI OFF	Mode 3	Mode 4

12 Données techniques

Écran	Écran LC avec éclairage de fond bleu
Clavier	88 touches lestées à mécanisme nuancé de marteaux et frappe dynamique réglable.
Polyphonie	64 voix
Voix	128
Morceaux en démo	16
Mémoire	4 × 6 emplacements de mémoire pour les réglages de l'utilisateur
Pistes d'enregistrement	3
Pédales	soft, sostenuto, sustain
Connexions	Tension d'alimentation avec bloc d'alimentation 12 V $\overline{\text{---}}$, 2 × casque (prise jack 6,35 mm), AUX, USB, MIDI, sortie audio, entrée audio, Bluetooth
Haut-parleurs	2 × 20 W, 6 Ω 2 × 5 W, 4 Ω
Dimensions (L × P × H)	1400 mm × 490 mm × 860 mm
Poids	54 kg
Couleur du boîtier	Noir poli

13 Protection de l'environnement

Recyclage des emballages



Pour les emballages, des matériaux écologiques ont été retenus qui peuvent être recyclés sous conditions normales. Assurez-vous d'une élimination correcte des enveloppes en matière plastique et des emballages.

Ne jetez pas tout simplement ces matériaux, mais faites en sorte qu'ils soient recyclés. Tenez compte des remarques et des symboles sur l'emballage.

Recyclage de votre ancien appareil



Ce produit relève de la directive européenne relative aux déchets d'équipements électriques et électroniques (DEEE) dans sa version en vigueur. Il ne faut pas éliminer votre ancien appareil avec les déchets domestiques.

Recyclez ce produit par l'intermédiaire d'une entreprise de recyclage agréée ou les services de recyclage communaux. Respectez la réglementation en vigueur dans votre pays. En cas de doute, contactez le service de recyclage de votre commune.

