

ignition

LED PAR56  
Floor WCA 36×1W  
Floor RGB 36×1W

PAR à LED

Musikhaus Thomann

Thomann GmbH

Hans-Thomann-Straße 1

96138 Burgebrach

Allemagne

Téléphone : +49 (0) 9546 9223-0

Courriel : [info@thomann.de](mailto:info@thomann.de)

Internet : [www.thomann.de](http://www.thomann.de)

19.02.2018, ID : 390057, 268159, 268156 (V2)

# Table des matières

<b>1</b>	<b>Remarques générales</b> .....	<b>6</b>
1.1	Informations complémentaires.....	7
1.2	Conventions typographiques.....	8
1.3	Symboles et mots-indicateurs.....	8
<b>2</b>	<b>Consignes de sécurité</b> .....	<b>11</b>
<b>3</b>	<b>Performances</b> .....	<b>16</b>
<b>4</b>	<b>Installation</b> .....	<b>17</b>
<b>5</b>	<b>Mise en service</b> .....	<b>20</b>
<b>6</b>	<b>Connexions et éléments de commande</b> .....	<b>22</b>
<b>7</b>	<b>Utilisation</b> .....	<b>24</b>
7.1	Mise en marche de l'appareil.....	24
7.2	Configuration de l'appareil.....	24
7.3	Mode automatique.....	26
7.4	Fonctionnement DMX.....	26
7.5	Vue d'ensemble du menu.....	30

7.6	Fonctions en mode DMX 1 canaux.....	32
7.7	Fonctions en mode DMX 2 canaux.....	32
7.8	Fonctions en mode DMX 3 canaux.....	33
7.9	Fonctions en mode DMX 5 canaux.....	34
7.10	Fonctions en mode DMX 7 canaux.....	36
7.11	Fonctions en mode DMX 8 canaux.....	40
<b>8</b>	<b>Données techniques.....</b>	<b>42</b>
<b>9</b>	<b>Câbles et connecteurs.....</b>	<b>44</b>
<b>10</b>	<b>Dépannage.....</b>	<b>45</b>
<b>11</b>	<b>Nettoyage.....</b>	<b>47</b>
<b>12</b>	<b>Protection de l'environnement.....</b>	<b>48</b>



## 1 Remarques générales

La présente notice d'utilisation contient des remarques importantes à propos de l'utilisation en toute sécurité de cet appareil. Lisez et respectez les consignes de sécurité et les instructions fournies. Conservez cette notice en vue d'une utilisation ultérieure. Veillez à ce que tous les utilisateurs de l'appareil puissent la consulter. En cas de vente de l'appareil, vous devez impérativement remettre la présente notice à l'acheteur.

Nos produits sont constamment perfectionnés. Toutes les informations sont donc fournies sous réserve de modifications.

## 1.1 Informations complémentaires

Sur notre site ([www.thomann.de](http://www.thomann.de)) vous trouverez beaucoup plus d'informations et de détails sur les points suivants :

Téléchargement	Cette notice d'utilisation est également disponible sous forme de fichier PDF à télécharger.
Recherche par mot-clé	Utilisez dans la version électronique la fonction de recherche pour trouver rapidement les sujets qui vous intéressent.
Guides en ligne	Nos guides en ligne fournissent des informations détaillées sur les bases et termes techniques.
Conseils personnalisés	Pour obtenir des conseils, veuillez contacter notre hotline technique.
Service	Si vous avez des problèmes avec l'appareil, notre service clients sera heureux de vous aider.

## 1.2 Conventions typographiques

Cette notice d'utilisation utilise les conventions typographiques suivantes :

### Inscriptions

Les inscriptions pour les connecteurs et les éléments de commande sont entre crochets et en italique.

**Exemples :** bouton [*VOLUME*], touche [*Mono*].

### Affichages

Des textes et des valeurs affichés sur l'appareil sont indiqués par des guillemets et en italique.



**Exemples :** « *ON* » / « *OFF* »

## 1.3 Symboles et mots-indicateurs

Cette section donne un aperçu de la signification des symboles et mots-indicateurs utilisés dans cette notice d'utilisation.



Terme générique	Signification
<b>DANGER !</b>	Cette association du symbole et du terme générique renvoie à une situation dangereuse directe se traduisant par de graves lésions voire la mort si celle-ci ne peut être évitée.
<b>AVERTISSEMENT !</b>	Cette association du symbole et du terme générique renvoie à une situation dangereuse potentielle pouvant se traduire par de graves lésions voire la mort si celle-ci ne peut être évitée.
<b>REMARQUE !</b>	Cette association du symbole et du terme générique renvoie à une situation dangereuse potentielle pouvant se traduire par des dommages matériels et sur l'environnement si celle-ci ne peut être évitée.
Symbole d'avertissement	Type de danger
	Avertissement en cas de tension électrique dangereuse.

Symbole d'avertissement	Type de danger
	Avertissement en cas de charge suspendue.
	Avertissement en cas d'emplacement dangereux.

## 2 Consignes de sécurité

### Utilisation conforme

Cet appareil est conçu pour produire un effet d'éclairage électronique au moyen de la technique LED. L'appareil est conçu pour une utilisation professionnelle et n'est pas adapté pour une utilisation dans les ménages. Utilisez l'appareil uniquement selon l'utilisation prévue, telle que décrite dans cette notice d'utilisation. Toute autre utilisation, de même qu'une utilisation sous d'autres conditions de fonctionnement, sera considérée comme non conforme et peut occasionner des dommages corporels et matériels. Aucune responsabilité ne sera assumée en cas de dommages résultant d'une utilisation non conforme.

L'appareil doit uniquement être utilisé par des personnes en pleine possession de leurs capacités physiques, sensorielles et mentales et disposant des connaissances et de l'expérience requises. Toutes les autres personnes sont uniquement autorisées à utiliser l'appareil sous la surveillance ou la direction d'une personne chargée de leur sécurité.

### Sécurité



#### **DANGER !**

#### **Dangers pour les enfants**

Assurez-vous d'une élimination correcte des enveloppes en matière plastique et des emballages. Ils ne doivent pas se trouver à proximité de bébés ou de jeunes enfants. Danger d'étouffement !

Veillez à ce que les enfants ne détachent pas de petites pièces de l'appareil (par exemple des boutons de commande ou similaires). Les enfants pourraient avaler les pièces et s'étouffer.

Ne laissez jamais des enfants seuls utiliser des appareils électriques.



**DANGER !**

**Décharge électrique due aux tensions élevées circulant à l'intérieur de l'appareil**

Des pièces sous haute tension sont installées à l'intérieur de l'appareil.

Ne démontez jamais les caches de protection. Les pièces à l'intérieur de l'appareil ne nécessitent aucun entretien de la part de l'utilisateur.

N'utilisez pas l'appareil lorsque des caches, dispositifs de protection ou composants optiques manquent ou sont endommagés.



**DANGER !**

**Décharge électrique due à un court-circuit**

Ne modifiez ni le câble d'alimentation ni la fiche électrique. En cas de non-respect, il y a risque de décharge électrique et danger d'incendie et de mort. En cas de doute, veuillez contacter votre électricien agréé.



### **AVERTISSEMENT !**

#### **Blessures des yeux dues à une intensité lumineuse élevée**

Ne regardez jamais directement dans la source lumineuse.



### **AVERTISSEMENT !**

#### **Danger de crise d'épilepsie**

Les flashes (effets stroboscopiques) peuvent provoquer des crises d'épilepsie chez les personnes sensibles. Les personnes sensibles devraient éviter de regarder les flashes.



### **REMARQUE !**

#### **Risque d'incendie**

Ne recouvrez jamais les fentes d'aération. Ne montez pas l'appareil à proximité directe d'une source de chaleur. Tenez l'appareil éloigné des flammes nues.



**REMARQUE !**

**Conditions d'utilisation**

L'appareil est conçu pour une utilisation en intérieur. Pour ne pas l'endommager, n'exposez jamais l'appareil à des liquides ou à l'humidité. Évitez toute exposition directe au soleil, un encrassement important ainsi que les fortes vibrations.



**REMARQUE !**

**Alimentation électrique**

Avant de raccorder l'appareil, contrôlez si la tension indiquée sur l'appareil correspond à la tension de votre réseau d'alimentation local et si la prise de courant est équipée d'un disjoncteur différentiel. En cas de non-observation, l'appareil pourrait être endommagé et l'utilisateur risquerait d'être blessé.

Lorsqu'un orage s'annonce ou que l'appareil ne doit pas être utilisé pendant une période prolongée, débranchez-le du secteur afin de réduire le risque de décharge électrique ou d'incendie.

### 3 Performances

Ce PAR à LED convient à presque tous les domaines d'application, par exemple aux clubs, bars, petites scènes et théâtres. Il est caractérisé par sa petite taille, la construction solide pour une utilisation on tour et une puissance énorme.

Caractéristiques particulières de l'appareil :

- 36 × LED RGB, respectivement 1 W (modèle Ignition LED PAR56 Floor RGB)  
ou
- 36 × LED WCA, respectivement 1 W (modèle Ignition LED PAR56 Floor WCA)
- Activation via DMX (six modes différents) ou par les touches et l'écran de l'appareil
- Mode automatique et commande par la musique
- Fonctionnement maître / esclave
- Mélange de couleurs progressif pourcentuel
- Régulation de la température étendue sans ventilateur
- Boîtier métallique solide avec étrier double



## 4 Installation

Sortez l'appareil de son emballage et vérifiez soigneusement l'absence de tout dommage avant de l'utiliser. Veuillez conserver l'emballage. Utilisez l'emballage d'origine ou vos propres emballages particulièrement appropriés au transport ou à l'entreposage afin de protéger l'appareil des secousses, de la poussière et de l'humidité pendant le transport et l'entreposage.

Vous pouvez monter cet appareil au mur, au plafond ou l'installer au sol. Une poignée de fixation réglable en deux parties est comprise dans la livraison.



### **AVERTISSEMENT !**

#### **Risque de blessures par la chute de l'appareil**

Assurez-vous que le montage soit conforme aux normes et consignes en vigueur dans votre pays. Sécurisez toujours l'appareil à l'aide d'une seconde fixation, par exemple un câble de retenue ou une chaîne de sécurité.



### **REMARQUE !**

#### **Risque de surchauffe**

Assurez une ventilation suffisante.

La température ambiante doit toujours être inférieure à 40 °C.



### **REMARQUE !**

#### **Utilisation de trépieds**

En cas de montage de l'appareil sur un trépied, veillez à ce qu'il soit stable et que le poids de l'appareil ne dépasse pas la capacité admissible du trépied.



**REMARQUE !**

**Risque de perturbations durant la transmission des données**

Afin de garantir un fonctionnement irréprochable, n'utilisez pas des câbles de microphone courants, mais des câbles DMX spéciaux.

Ne raccordez jamais l'entrée ou la sortie DMX à des périphériques audio tels que tables de mixage ou amplificateurs.

## 5 Mise en service

Établissez toutes les connexions tant que l'appareil n'est pas branché. Pour toutes les connexions, utilisez des câbles de qualité qui doivent être les plus courts possibles. Posez les câbles afin que personne ne marche dessus ni ne trébuche.

### Connexions en mode DMX

Raccordez l'entrée DMX de l'appareil à la sortie DMX d'un contrôleur DMX ou d'un autre appareil DMX. Raccordez la sortie du premier appareil DMX à l'entrée du second appareil et ainsi de suite. Vérifiez que la sortie du dernier appareil DMX de la chaîne est terminée avec une résistance ( $110\ \Omega$ ,  $\frac{1}{4}\ W$ ).

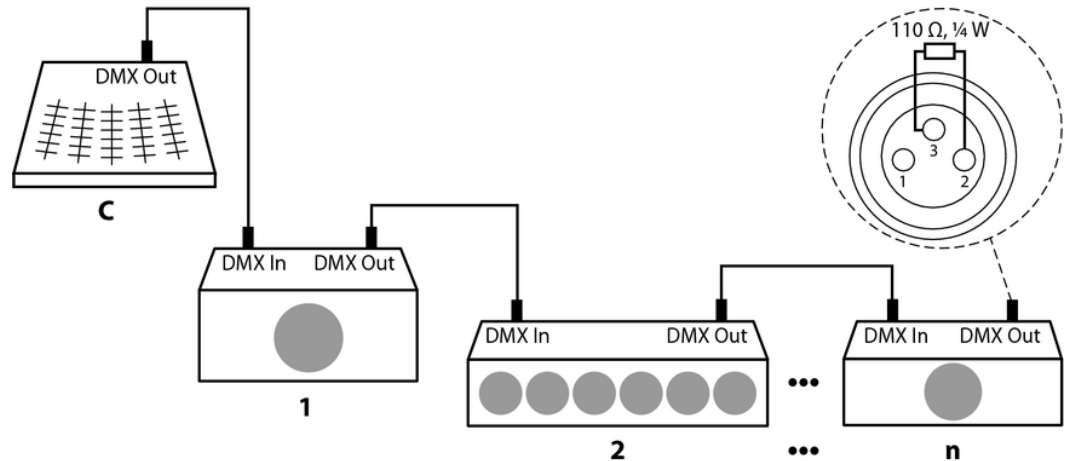

## 6 Connexions et éléments de commande

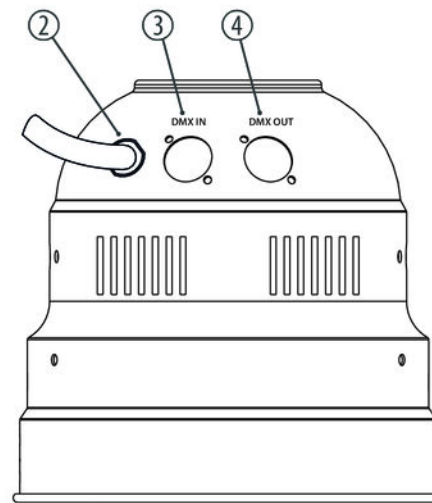
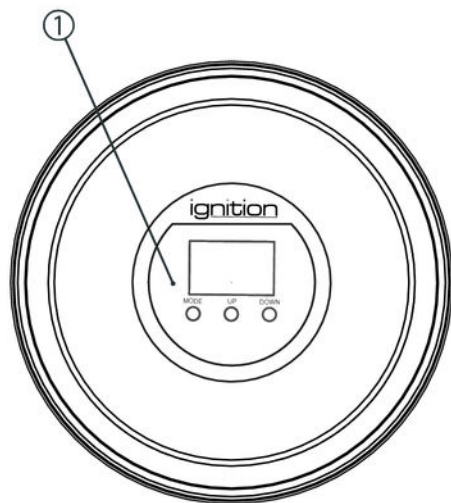

1	Écran et touches de fonction.
	<i>[MODE]</i> Ouvre le menu principal et confirme une valeur sélectionnée.
	<i>[UP]</i> Incrémente la valeur affichée d'une unité.
	<i>[DOWN :]</i> Décrémente la valeur affichée d'une unité.
2	Câble d'alimentation électrique
3	<i>[DMX IN]</i> Entrée DMX
4	<i>[DMX OUT]</i> Sortie DMX

## 7 Utilisation

### 7.1 Mise en marche de l'appareil

Branchez l'appareil sur le secteur pour le faire démarrer.

### 7.2 Configuration de l'appareil

#### Obscurcissement de l'écran

Appuyez sur *[MODE]*, jusqu'à ce que l'écran affiche le point de menu « *SETUP DISP* ». Sélectionnez avec *[UP]* ou *[DOWN]* l'une des options suivantes :

- « *ON* » : L'écran demeure allumé en permanence durant le fonctionnement.
- « *OFF* » : L'écran s'éteint 10 secondes après le dernier réglage.

#### Réglage du gradateur

Appuyez sur *[MODE]*, jusqu'à ce que l'écran affiche le point de menu « *SETUP DIM* ». Réglez la fonction gradateur avec *[UP]* ou *[DOWN]* dans une plage de 0 % ... 100 %.



### Réglages de l'intensité de couleur, Ignition LED PAR56 Floor WCA

Appuyez sur *[MODE]*, jusqu'à ce que l'écran affiche le point de menu « *COLORSET* ». Sélectionnez avec *[UP]* ou *[DOWN]* l'une des options suivantes :

- « *WW* » : Réglez l'intensité de la couleur blanc chaud avec *[UP]* ou *[DOWN]* dans une plage de 0 % ... 100 %.
- « *CW* » : Réglez l'intensité de la couleur blanc froid avec *[UP]* ou *[DOWN]* dans une plage de 0 % ... 100 %.
- « *AMB* » : Réglez l'intensité de la couleur ambre avec *[UP]* ou *[DOWN]* dans une plage de 0 % ... 100 %.

### Réglages de l'intensité de couleur, Ignition LED PAR56 Floor RGB

Appuyez sur *[MODE]*, jusqu'à ce que l'écran affiche le point de menu « *COLORSET* ». Sélectionnez avec *[UP]* ou *[DOWN]* l'une des options suivantes :

- « *RED* » : Réglez l'intensité de la couleur rouge avec *[UP]* ou *[DOWN]* dans une plage de 0 % ... 100 %.
- « *GRE* » : Réglez l'intensité de la couleur vert avec *[UP]* ou *[DOWN]* dans une plage de 0 % ... 100 %.
- « *BLU* » : Réglez l'intensité de la couleur bleu avec *[UP]* ou *[DOWN]* dans une plage de 0 % ... 100 %.

### Réinitialisation aux valeurs d'usine

Appuyez sur *[MODE]*, jusqu'à ce que l'écran affiche le point de menu « *RESET* ».

Appuyez simultanément sur les touches de fonction *[UP]* et *[DOWN]* pour réinitialiser les réglages d'usine.

## 7.3 Mode automatique

En mode auto, vous avez la possibilité de sélectionner l'un des huit shows préprogrammés.

Appuyez sur *[MODE]*, jusqu'à ce que l'écran affiche le point de menu « *Programme* ». Sélectionnez avec *[UP]* ou *[DOWN]* l'un des shows préprogrammés 001 ... 008.

## 7.4 Fonctionnement DMX

### Réglage de l'adresse DMX

Appuyez sur *[MODE]*, jusqu'à ce que l'écran affiche le point de menu « *DMX ADD* ».

Vous pouvez maintenant régler le numéro du premier canal DMX utilisé par l'appareil (adresse DMX). Sélectionnez avec *[UP]* ou *[DOWN]* une valeur entre 1 et 512 (affichage « *A001* » ... « *A512* »).

Assurez-vous que ce numéro est adapté à la configuration de votre contrôleur DMX. Le tableau suivant présente l'adresse DMX la plus élevée possible pour les différents modes DMX.

<b>Mode</b>	<b>Adresse DMX la plus élevée possible</b>
1 canal	512
2 canaux	511
3 canaux	510
5 canaux	508
7 canaux	506
8 canaux (uniquement modèle Ignition LED PAR56 Floor WCA)	505

### **Sélectionner le mode DMX, Ignition LED PAR56 Floor WCA**

Appuyez sur *[MODE]*, jusqu'à ce que l'écran affiche le point de menu « *DMX* ».

Vous pouvez maintenant sélectionner l'un des modes DMX suivants avec *[UP]* ou *[DOWN]*.

- « *MODE 1* » (un canal)
- « *MODE 2* » (deux canaux)
- « *MODE 3* » (trois canaux)
- « *MODE 4* » (cinq canaux)
- « *MODE 5* » (sept canaux)
- « *MODE 6* » (huit canaux)
- « *SLAVE* » (fonctionnement slave)

Ce réglage n'est utile que lorsque l'appareil est commandé par le biais de DMX.

### Sélectionner le mode DMX, Ignition LED PAR56 Floor RGB

Appuyez sur *[MODE]*, jusqu'à ce que l'écran affiche le point de menu « *DMX* ».

Vous pouvez maintenant sélectionner l'un des modes DMX suivants avec *[UP]* ou *[DOWN]*.

- « *MODE 1* » (un canal)
- « *MODE 2* » (deux canaux)
- « *MODE 3* » (trois canaux)
- « *MODE 4* » (cinq canaux)
- « *MODE 5* » (sept canaux)
- « *MODE 6* » (sept canaux)
- « *SLAVE* » (fonctionnement slave)

Ce réglage n'est utile que lorsque l'appareil est commandé par le biais de DMX.

## 7.5 Vue d'ensemble du menu

### Ignition LED PAR56 Floor WCA

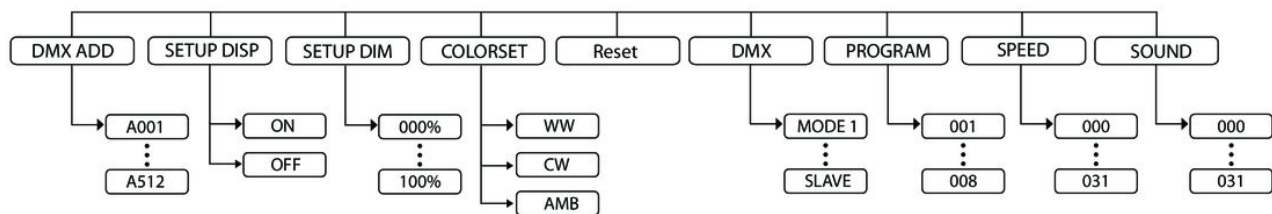

### Ignition LED PAR56 Floor RGB

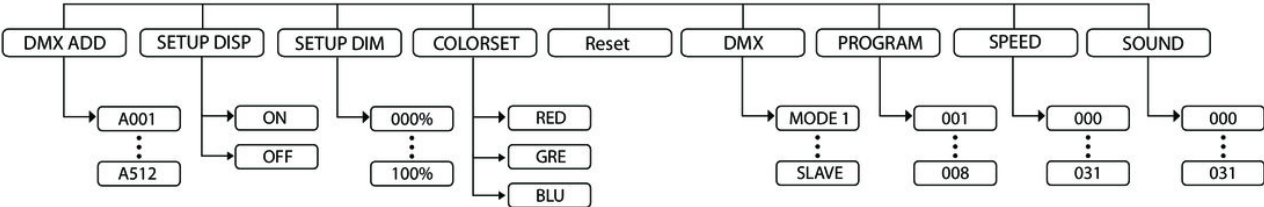

## 7.6 Fonctions en mode DMX 1 canaux

### Mode DMX 1

Canal	Valeur	Fonction
1	0...255	Sélection macros de couleur 1 ... 32

## 7.7 Fonctions en mode DMX 2 canaux

### Mode DMX 2

Canal	Valeur	Fonction
1	0...255	Sélection macros de couleur 1 ... 32
2	0...255	Fonction gradateur (de 0 % à 100 %)



## 7.8 Fonctions en mode DMX 3 canaux

### Ignition LED PAR56 Floor WCA, mode DMX 3

Canal	Valeur	Fonction
1	0...255	Intensité du blanc chaud (de 0 % à 100 %)
2	0...255	Intensité du blanc froid (de 0 % à 100 %)
3	0...255	Intensité de l'ambre (de 0 % à 100 %)

### Ignition LED PAR56 Floor RGB, mode DMX 3

Canal	Valeur	Fonction
1	0...255	Intensité du rouge (de 0 % à 100 %)
2	0...255	Intensité du vert (de 0 % à 100 %)
3	0...255	Intensité du bleu (de 0 % à 100 %)

## 7.9 Fonctions en mode DMX 5 canaux

### Ignition LED PAR56 Floor WCA, mode DMX 4

Canal	Valeur	Fonction
1	0...255	Intensité du blanc chaud (de 0 % à 100 %)
2	0...255	Intensité du blanc froid (de 0 % à 100 %)
3	0...255	Intensité de l'ambre (de 0 % à 100 %)
4	0...255	Effet stroboscopique (0 % à 100 %)
5	0...255	Fonction gradateur (de 0 % à 100 %)

**Ignition LED PAR56 Floor RGB,  
mode DMX 4**

Canal	Valeur	Fonction
1	0...255	Intensité du rouge (de 0 % à 100 %)
2	0...255	Intensité du vert (de 0 % à 100 %)
3	0...255	Intensité du bleu (de 0 % à 100 %)
4	0...255	Effet stroboscopique (0 % à 100 %)
5	0...255	Fonction gradateur (de 0 % à 100 %)

## 7.10 Fonctions en mode DMX 7 canaux

### Ignition LED PAR56 Floor WCA, mode DMX 5

Canal	Valeur	Fonction
1	0...255	Intensité du blanc chaud (de 0 % à 100 %)
2	0...255	Intensité du blanc froid (de 0 % à 100 %)
3	0...255	Intensité de l'ambre (de 0 % à 100 %)
4	0...255	Effet stroboscopique (0 % à 100 %)
5	0...255	Fonction gradateur (de 0 % à 100 %)
6	0...31	Sans fonction
	32...63	Effet gradateur, foncé/clair
	64...95	Effet gradateur, clair/foncé
	96...127	Effet gradateur, foncé/clair/foncé
	128...159	Changement de couleurs avec effet Fade

Canal	Valeur	Fonction
	160...191	Changement de couleurs avec trois couleurs
	192...223	Changement de couleurs avec sept couleurs
	224...255	Commande par la musique
7	0...255	Vitesse canal 6, vitesse croissante

### Ignition LED PAR56 Floor RGB, mode DMX 5

Canal	Valeur	Fonction
1	0...255	Intensité du rouge (de 0 % à 100 %)
2	0...255	Intensité du vert (de 0 % à 100 %)
3	0...255	Intensité du bleu (de 0 % à 100 %)
4	0...255	Effet stroboscopique (0 % à 100 %)
5	0...255	Fonction gradateur (de 0 % à 100 %)

Canal	Valeur	Fonction
6	0...31	Sans fonction
	32...63	Effet gradateur, foncé/clair
	64...95	Effet gradateur, clair/foncé
	96...127	Effet gradateur, foncé/clair/foncé
	128...159	Changement de couleurs avec effet Fade
	160...191	Changement de couleurs avec trois couleurs
	192...223	Changement de couleurs avec sept couleurs
	224...255	Commande par la musique
7	0...255	Vitesse canal 6, vitesse croissante

### Ignition LED PAR56 Floor RGB, mode DMX 6

Canal	Valeur	Fonction
1	0...255	Intensité du rouge (de 0 % à 100 %)
2	0...255	Intensité du vert (de 0 % à 100 %)
3	0...255	Intensité du bleu (de 0 % à 100 %)
4	0...255	Sélection macros de couleur 1 ... 32
5	0...255	Effet stroboscopique (0 % à 100 %)
6	0...31	Sans fonction
	32...63	Effet gradateur, foncé/clair
	64...95	Effet gradateur, clair/foncé
	96...127	Effet gradateur, foncé/clair/foncé
	128...159	Changement de couleurs avec effet Fade
	160...191	Changement de couleurs avec trois couleurs

Canal	Valeur	Fonction
	192...223	Changement de couleurs avec sept couleurs
	224...255	Commande par la musique
7	0...255	Fonction gradateur (de 0 % à 100 %)

## 7.11 Fonctions en mode DMX 8 canaux

### Ignition LED PAR56 Floor WCA, mode DMX 6

Canal	Valeur	Fonction
1	0...255	Intensité du blanc chaud (de 0 % à 100 %)
2	0...255	Intensité du blanc froid (de 0 % à 100 %)
3	0...255	Intensité de l'ambre (de 0 % à 100 %)
4		Sans fonction



Canal	Valeur	Fonction
5	0...255	Sélection macros de couleur 1 ... 32
6	0...255	Effet stroboscopique (0 % à 100 %)
7	0...31	Sans fonction
	32...63	Effet gradateur, foncé/clair
	64...95	Effet gradateur, clair/foncé
	96...127	Effet gradateur, foncé/clair/foncé
	128...159	Changement de couleurs avec effet Fade
	160...191	Changement de couleurs avec trois couleurs
	192...223	Changement de couleurs avec sept couleurs
	224...255	Commande par la musique
8	0...255	Fonction gradateur (de 0 % à 100 %)

## 8 Données techniques

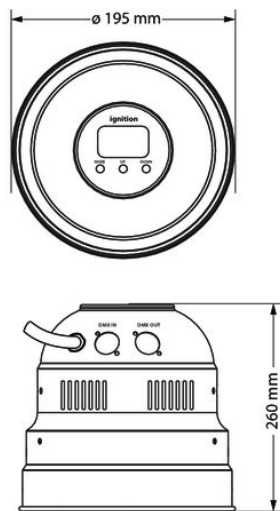

	<b>Ignition LED PAR56 Floor WCA 36x1W</b>	<b>Ignition LED PAR56 Floor RGB 36x1W</b>
LED	36 × WCA, respectivement 1 W	36 × RGB, respectivement 1 W
Angle de dispersion	25°	
Nombre de canaux DMX	1, 2, 3, 5, 7, 8	1, 2, 3, 5, 7, 7
Modulation	500 Hz	
Température de couleur	3200 K / 6500 K	
Puissance maximale	55 W	
Alimentation	100 – 240 V ~ 50/60 Hz	
Dimensions	195 × 230 × 260 mm (L × H × P, avec étrier)	

---

	<b>Ignition LED PAR56 Floor WCA 36×1W</b>	<b>Ignition LED PAR56 Floor RGB 36×1W</b>
	195 × 260 mm (D × T, sans étrier)	
Poids	2 kg	

## 9 Câbles et connecteurs

### Préambule

Ce chapitre vous aide à choisir les bons câbles et connecteurs et à raccorder votre précieux équipement de sorte qu'une expérience lumineuse parfaite soit garantie.

Veillez suivre ces conseils, car il est préférable d'être prudent, particulièrement dans le domaine des sons et lumières. Même si une fiche va bien dans une prise, le résultat d'une mauvaise connexion peut être un contrôleur DMX détruit, un court-circuit ou « seulement » un spectacle lumière qui ne fonctionne pas.

### Connexions DMX

Une prise XLR tripolaire sert de prise DMX, une fiche XLR tripolaire d'entrée DMX. Le dessin et le tableau ci-dessous montrent le brochage d'un couplage adapté.



1	Terre (blindage)
2	Signal inverse, (DMX-, point froid)
3	Signal (DMX+, point chaud)

## 10 Dépannage



### REMARQUE !

#### Risque de perturbations durant la transmission des données

Afin de garantir un fonctionnement irréprochable, n'utilisez pas des câbles de microphone courants, mais des câbles DMX spéciaux.

Ne raccordez jamais l'entrée ou la sortie DMX à des périphériques audio tels que tables de mixage ou amplificateurs.

Nous mentionnons ci-après quelques problèmes susceptibles de se produire en fonctionnement. Vous trouverez sous ce point quelques propositions de dépannage simple :

Symptôme	Remède
L'appareil ne fonctionne pas, pas de lumière	Vérifiez le branchement électrique et le fusible.
Malgré alimentation impeccable apparemment pas de fonction	Vérifiez si l'appareil est en mode DMX ou en mode « esclave ». Si c'est le cas, vérifiez l'appareil dans un autre mode de fonctionnement.
Aucune réaction sur le contrôleur DMX	<ol style="list-style-type: none"><li>1. Vérifiez le réglage des adresses et la polarité DMX.</li><li>2. Faites un essai avec un autre contrôleur DMX.</li><li>3. Vérifiez si le câble DMX se trouve à proximité ou à côté de câbles à haute tension, ce qui pourrait induire des perturbations ou créer des dommages à un circuit d'interfaçage DMX.</li></ol>

Si vous ne réussissez pas à éliminer le dérangement avec les mesures proposées, veuillez contacter notre centre de service. Vous trouverez les coordonnées de contact sur le site [www.thomann.de](http://www.thomann.de).

# 11 Nettoyage

## Lentilles optiques

Nettoyez les lentilles optiques accessibles de l'extérieur afin d'optimiser la puissance lumineuse. La fréquence du nettoyage dépend de l'environnement de fonctionnement : les environnements humides, enfumés ou particulièrement sales peuvent causer des dépôts de poussières importants sur le système optique de l'appareil.

- Effectuez le nettoyage avec un chiffon doux et notre nettoyeur pour luminaires et lentilles (n° art. 280122).
- Séchez toujours les pièces avec soin.

## Grilles d'aération

Les grilles d'aération de l'appareil doivent être nettoyées régulièrement pour éliminer poussière et salissures. Avant le nettoyage, mettez l'appareil hors tension et débranchez les appareils électriques du secteur. Pour le nettoyage, utilisez un chiffon non pelucheux et humidifié d'eau. N'employez jamais d'alcool ou de solvant pour le nettoyage.

## 12 Protection de l'environnement

### Recyclage des emballages



Pour les emballages, des matériaux écologiques ont été retenus qui peuvent être recyclés sous conditions normales. Assurez-vous d'une élimination correcte des enveloppes en matière plastique et des emballages.

Ne jetez pas tout simplement ces matériaux, mais faites en sorte qu'ils soient recyclés. Tenez compte des remarques et des symboles sur l'emballage.

### Recyclage de votre ancien appareil



Ce produit relève de la directive européenne relative aux déchets d'équipements électriques et électroniques (DEEE) dans sa version en vigueur. Il ne faut pas éliminer votre ancien appareil avec les déchets domestiques.

Recyclez ce produit par l'intermédiaire d'une entreprise de recyclage agréée ou les services de recyclage communaux. Respectez la réglementation en vigueur dans votre pays. En cas de doute, contactez le service de recyclage de votre commune.









