

STAIRVILLE

LED Bar 240/8 RGB
projecteur à LED

Musikhaus Thomann

Thomann GmbH

Hans-Thomann-Straße 1

96138 Burgebrach

Allemagne

Téléphone : +49 (0) 9546 9223-0

Courriel : info@thomann.de

Internet : www.thomann.de

09.05.2017, ID : 294835 (V3)

Table des matières

1	Remarques générales.....	5
	1.1 Informations complémentaires.....	6
	1.2 Conventions typographiques.....	7
	1.3 Symboles et mots-indicateurs.....	7
2	Consignes de sécurité.....	10
3	Performances.....	15
4	Installation.....	16
5	Mise en service.....	20
6	Connexions et éléments de commande.....	23
7	Commande.....	30
	7.1 Mise en marche de l'appareil.....	30
	7.2 Menu principal.....	30
	7.3 Vue d'ensemble du menu.....	39
	7.4 Fonctions en mode DMX 2 canaux.....	41
	7.5 Fonctions en mode DMX 3 canaux.....	43

7.6	Fonctions en mode DMX 5 canaux.....	43
7.7	Fonctions en mode DMX 24 canaux.....	44
8	Données techniques.....	47
9	Câbles et connecteurs.....	48
10	Dépannage.....	49
11	Nettoyage.....	51
12	Protection de l'environnement.....	52

1 Remarques générales

La présente notice d'utilisation contient des remarques importantes à propos de l'utilisation en toute sécurité de cet appareil. Lisez et respectez les consignes de sécurité et les instructions fournies. Conservez cette notice en vue d'une utilisation ultérieure. Veillez à ce que tous les utilisateurs de l'appareil puissent la consulter. En cas de vente de l'appareil, vous devez impérativement remettre la présente notice à l'acheteur.

Nos produits sont constamment perfectionnés. Toutes les informations sont donc fournies sous réserve de modifications.

1.1 Informations complémentaires

Sur notre site (www.thomann.de) vous trouverez beaucoup plus d'informations et de détails sur les points suivants :

Téléchargement	Cette notice d'utilisation est également disponible sous forme de fichier PDF à télécharger.
Recherche par mot-clé	Utilisez dans la version électronique la fonction de recherche pour trouver rapidement les sujets qui vous intéressent.
Guides en ligne	Nos guides en ligne fournissent des informations détaillées sur les bases et termes techniques.
Conseils personnalisés	Pour obtenir des conseils, veuillez contacter notre hotline technique.
Service	Si vous avez des problèmes avec l'appareil, notre service clients sera heureux de vous aider.

1.2 Conventions typographiques

Cette notice d'utilisation utilise les conventions typographiques suivantes :

Inscriptions

Les inscriptions pour les connecteurs et les éléments de commande sont entre crochets et en italique.

Exemples : bouton [*VOLUME*], touche [*Mono*].

Affichages



Des textes et des valeurs affichés sur l'appareil sont indiqués par des guillemets et en italique.

Exemples : « *ON* » / « *OFF* »

1.3 Symboles et mots-indicateurs

Cette section donne un aperçu de la signification des symboles et mots-indicateurs utilisés dans cette notice d'utilisation.

Terme générique	Signification
DANGER !	Cette association du symbole et du terme générique renvoie à une situation dangereuse directe se traduisant par de graves lésions voire la mort si celle-ci ne peut être évitée.
AVERTISSEMENT !	Cette association du symbole et du terme générique renvoie à une situation dangereuse potentielle pouvant se traduire par de graves lésions voire la mort si celle-ci ne peut être évitée.
REMARQUE !	Cette association du symbole et du terme générique renvoie à une situation dangereuse potentielle pouvant se traduire par des dommages matériels et sur l'environnement si celle-ci ne peut être évitée.
Symbole d'avertissement	Type de danger
	Avertissement en cas de tension électrique dangereuse.

Symbole d'avertissement	Type de danger
	Avertissement en cas de charge suspendue.
	Avertissement en cas d'emplacement dangereux.

2 Consignes de sécurité

Utilisation conforme

Cet appareil est conçu pour produire un effet d'éclairage électronique au moyen de la technique LED. L'appareil est conçu pour une utilisation professionnelle et n'est pas adapté pour une utilisation dans les ménages. Utilisez l'appareil uniquement selon l'utilisation prévue, telle que décrite dans cette notice d'utilisation. Toute autre utilisation, de même qu'une utilisation sous d'autres conditions de fonctionnement, sera considérée comme non conforme et peut occasionner des dommages corporels et matériels. Aucune responsabilité ne sera assumée en cas de dommages résultant d'une utilisation non conforme.

L'appareil doit uniquement être utilisé par des personnes en pleine possession de leurs capacités physiques, sensorielles et mentales et disposant des connaissances et de l'expérience requises. Toutes les autres personnes sont uniquement autorisées à utiliser l'appareil sous la surveillance ou la direction d'une personne chargée de leur sécurité.

Sécurité



DANGER !

Dangers pour les enfants

Assurez-vous d'une élimination correcte des enveloppes en matière plastique et des emballages. Ils ne doivent pas se trouver à proximité de bébés ou de jeunes enfants. Danger d'étouffement !

Veillez à ce que les enfants ne détachent pas de petites pièces de l'appareil (par exemple des boutons de commande ou similaires). Les enfants pourraient avaler les pièces et s'étouffer.

Ne laissez jamais des enfants seuls utiliser des appareils électriques.



DANGER !

Décharge électrique due aux tensions élevées circulant à l'intérieur de l'appareil

Des pièces sous haute tension sont installées à l'intérieur de l'appareil.

Ne démontez jamais les caches de protection. Les pièces à l'intérieur de l'appareil ne nécessitent aucun entretien de la part de l'utilisateur.

N'utilisez pas l'appareil lorsque des caches, dispositifs de protection ou composants optiques manquent ou sont endommagés.



DANGER !

Décharge électrique due à un court-circuit

Utilisez toujours un câble d'alimentation électrique à trois fils et isolé correctement avec une fiche à contacts de protection. Ne modifiez ni le câble d'alimentation ni la fiche électrique. En cas de non-respect, il y a risque de décharge électrique et danger d'incendie et de mort. En cas de doute, veuillez contacter votre électricien agréé.



AVERTISSEMENT !

Blessures des yeux dues à une intensité lumineuse élevée

Ne regardez jamais directement dans la source lumineuse.



AVERTISSEMENT !

Danger de crise d'épilepsie

Les flashes (effets stroboscopiques) peuvent provoquer des crises d'épilepsie chez les personnes sensibles. Les personnes sensibles devraient éviter de regarder les flashes.



REMARQUE !

Risque d'incendie

Ne recouvrez jamais l'appareil ou ses fentes d'aération. Ne montez pas l'appareil à proximité directe d'une source de chaleur. Tenez l'appareil éloigné des flammes nues.



REMARQUE !

Conditions d'utilisation

L'appareil est conçu pour une utilisation en intérieur. Pour ne pas l'endommager, n'exposez jamais l'appareil à des liquides ou à l'humidité. Évitez toute exposition directe au soleil, un encrassement important ainsi que les fortes vibrations.



REMARQUE !

Alimentation électrique

Avant de raccorder l'appareil, contrôlez si la tension indiquée sur l'appareil correspond à la tension de votre réseau d'alimentation local et si la prise de courant est équipée d'un disjoncteur différentiel. En cas de non-observation, l'appareil pourrait être endommagé et l'utilisateur risquerait d'être blessé.

Lorsqu'un orage s'annonce ou que l'appareil ne doit pas être utilisé pendant une période prolongée, débranchez-le du secteur afin de réduire le risque de décharge électrique ou d'incendie.

3 Performances

Le projecteur à LED convient particulièrement aux tâches d'éclairage professionnels, lors d'événements par exemple, sur les scènes de musique rock, au théâtre et dans le domaine musical. Il se distingue par une faible puissance consommée et une longue durée de vie.

Caractéristiques particulières de l'appareil :

- 240 LED (96 × rouge, 72 × vert, 72 × bleu) en huit segments
- Activation via DMX (7 modes différents), par les touches et l'écran de l'appareil ou via télécommande à infrarouges disponible en option
- 21 shows automatiques préprogrammés
- Commande par la musique
- Mode maître/esclave
- Boîtier métallique robuste

4 Installation

Sortez l'appareil de son emballage et vérifiez soigneusement l'absence de tout dommage avant de l'utiliser. Veuillez conserver l'emballage. Utilisez l'emballage d'origine ou vos propres emballages particulièrement appropriés au transport ou à l'entreposage afin de protéger l'appareil des secousses, de la poussière et de l'humidité pendant le transport et l'entreposage.



AVERTISSEMENT !

Risque de blessure par chute d'objets

Assurez-vous que le montage soit conforme aux normes et consignes en vigueur dans votre pays. Sécurisez toujours l'appareil à l'aide d'une seconde fixation, par exemple un câble de retenue ou une chaîne de sécurité.



REMARQUE !

Risque de surchauffe

Assurez une ventilation suffisante.

La température ambiante doit toujours être inférieure à 40 °C.



REMARQUE !

Utilisation de trépieds

En cas de montage de l'appareil sur un trépied, veillez à ce qu'il soit stable et que le poids de l'appareil ne dépasse pas la capacité admissible du trépied.



REMARQUE !

Risque de perturbations durant la transmission des données

Afin de garantir un fonctionnement irréprochable, n'utilisez pas des câbles de microphone courants, mais des câbles DMX spéciaux.

Ne raccordez jamais l'entrée ou la sortie DMX à des périphériques audio tels que tables de mixage ou amplificateurs.

Possibilités de fixation

Vous pouvez installer l'appareil debout ou avec la tête en bas. Pendant son utilisation, l'appareil doit toujours être fixé sur une surface solide ou un support certifié. Utilisez les ouvertures prévues pour la fixation des étriers.

Travaillez toujours à partir d'une plate-forme stable lors de l'installation, du déplacement ou de l'entretien de l'appareil. Pendant les travaux, la zone en-dessous de l'appareil doit être bouclée.

Le câble de retenue doit être attaché aux deux étriers.



Assurez vous que cet appareil ne soit pas raccordé à un gradateur.

5 Mise en service

Etablissez les connexions tant que l'appareil n'est pas branché. Pour toutes les connexions, utilisez des câbles de qualité qui doivent être les plus courts possibles.

Connexions en mode DMX

Raccordez l'entrée DMX de l'appareil à la sortie DMX d'un contrôleur DMX ou d'un autre appareil DMX. Raccordez la sortie du premier appareil DMX à l'entrée du second appareil et ainsi de suite. Vérifiez que la sortie du dernier appareil DMX de la chaîne est terminée avec une résistance ($110\ \Omega$, $\frac{1}{4}\ W$).

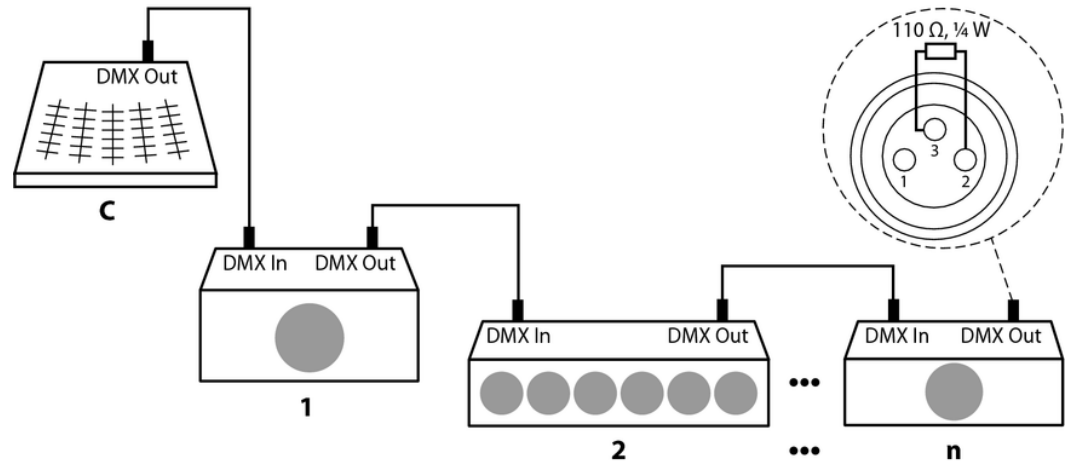

Indicateur DMX

Lorsque l'affichage à l'écran clignote en mode de fonctionnement DMX, aucun signal DMX n'est reçu. Il se peut que le contrôleur DMX ne soit pas allumé ou que le câblage soit incorrect. Lorsque l'affichage est allumé en permanence, l'appareil reçoit un signal DMX valide.

Connexions en mode de fonctionnement « Master/Slave »

Si vous configurez un groupe d'appareils en mode maître/esclave, le premier appareil commande les autres et permet un spectacle automatique piloté et synchronisé par la musique. Cette fonction est particulièrement utile pour démarrer un spectacle sans grands travaux de programmation. Connectez la sortie DMX de l'appareil maître avec l'entrée DMX du premier appareil esclave. Connectez ensuite la sortie DMX du premier appareil esclave à l'entrée esclave du deuxième appareil esclave, et ainsi de suite.

6 Connexions et éléments de commande

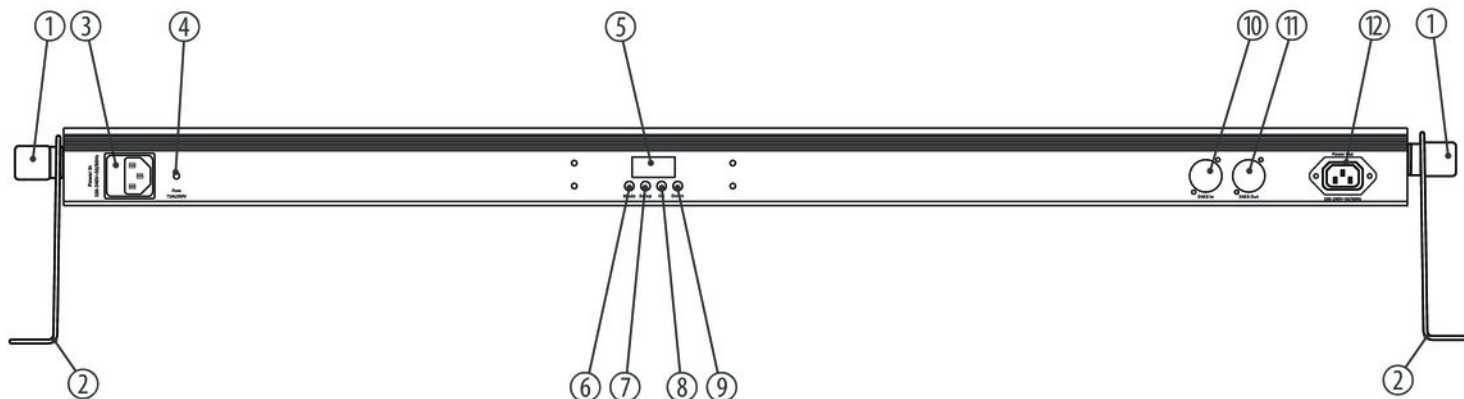

LED Bar 240/8 RGB

1	Vis de blocage de la poignée de fixation.
2	Poignée de fixation.
3	<i>[POWER In]</i> Connecteur d'alimentation CEI pour le raccordement au secteur.
4	<i>[FUSE 1A/250V]</i> Porte-fusible.
5	Écran.
6	Touche <i>[Mode]</i> Sert à activer le menu principal et à passer d'une option de menu à l'autre.
7	Touche <i>[Setup]</i> Pour sélectionner une option du mode de fonctionnement concerné.
8	Touche <i>[Up]</i> Navigue vers le haut dans une liste de menus. Incrémente la valeur affichée d'une unité.

9	Touche <i>[Down]</i> Navigue vers le bas dans une liste de menus. Décrémente la valeur affichée d'une unité.
10	<i>[DMX In]</i> Entrée DMX.
11	<i>[DMX Out]</i> Sortie DMX.
12	<i>[POWER Out]</i> Prise CEI pour le câble d'alimentation à l'appareil suivant.

Télécommande IR

La télécommande IR n'est pas fournie mais disponible en option.

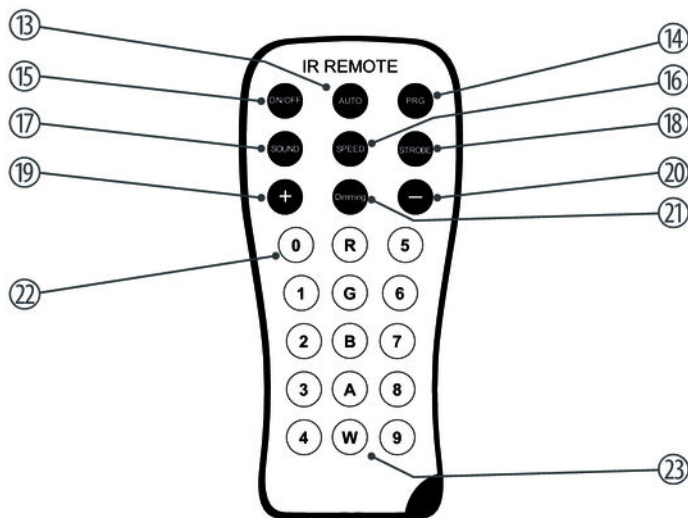

13	<i>[AUTO]</i> Pour activer le mode Auto.
14	<i>[PRG]</i> Pour activer le mode de programmation. Sélectionnez le programme souhaité avec les touches <i>[+]</i> et <i>[-]</i> .
15	<i>[ON/OFF]</i> Active/désactive l'appareil.
16	<i>[SPEED]</i> Active le mode de réglage pour la vitesse de programme. Réglez la vitesse avec les touches <i>[+]</i> et <i>[-]</i> .
17	<i>[SOUND]</i> Active la commande par la musique.
18	<i>[STROBE]</i> Active/désactive l'effet stroboscopique.
19	<i>[+]</i> Incrémente la valeur réglée.

20	<i>[-]</i> Décrémente la valeur réglée.
21	<i>[Dimming]</i> Active la fonction de gradateur.
22	<i>[0 ... 9]</i> Touches numériques pour la sélection directe d'une couleur constante.
23	<i>[R], [G], [B], [A], [W]</i> Touches pour la sélection d'un coloris pour le mode de gradateur.

Mise en place de la pile dans la télécommande

Déplacez le curseur sur le support de pile vers le milieu du boîtier et tirez le support à la manière d'un tiroir. Placez la pile à l'intérieur. La pile est placée correctement lorsque le pôle positif est orienté vers le fond du boîtier de la télécommande. Repoussez le support de pile dans la télécommande jusqu'à enclenchement.

Lors de l'expédition, la pile est déjà placée dans la télécommande et protégée de la décharge par un film plastique transparent. Ôtez le film plastique avant la première utilisation.

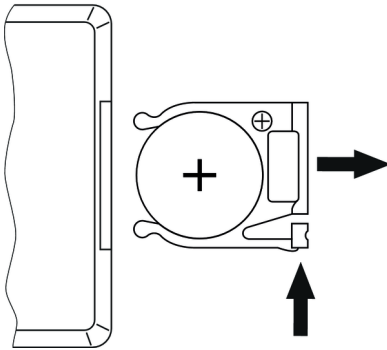

7 Commande

7.1 Mise en marche de l'appareil

Branchez l'appareil sur le secteur pour le faire démarrer. Quelques secondes après, l'écran affiche le déroulement d'une réinitialisation. L'appareil est ensuite prêt à fonctionner.

7.2 Menu principal

Appuyez sur *[Mode]* pour activer le menu principal et sélectionner un mode de fonctionnement. Utilisez *[Up]* et *[Down]* pour modifier la valeur affichée. Lorsque l'écran affiche la valeur souhaitée, appuyez sur *[Mode]*.

Si vous n'appuyez sur aucune touche pendant environ 30 secondes, le réglage actuel sera effectué et l'écran s'éteint. Les valeurs réglées sont conservées tant que l'appareil est relié à l'alimentation électrique.

Mode de fonctionnement Show automatique préprogrammé

Un show automatique préprogrammé peut être activé seulement lorsque l'appareil fonctionne en mode autonome ou en tant que maître dans une configuration maître/esclave. Ce réglage n'est utile que lorsque l'appareil n'est pas commandé par le biais de DMX.

Appuyez sur *[Mode]* à plusieurs reprises jusqu'à ce que l'écran affiche « Prxx ». Vous pouvez maintenant sélectionner l'un des shows automatiques préprogrammés. Sélectionnez une valeur entre « Pr01 » et « Pr21 » avec *[Up]* et *[Down]*.

Pour les programmes Pr20 et Pr21, vous pouvez régler une couleur statique pour tous les segments (couleur de fond) ou une couleur qui s'allume pour chaque segment (hopping color). Appuyez à plusieurs reprises sur *[Setup]* jusqu'à ce que « 1xxx » (couleur de fond) ou « 2xxx » (hopping color) s'affiche sur l'écran. Sélectionnez l'une des options suivantes à l'aide des touches *[Up]* et *[Down]* :

Affichage	Signification
« --r »	Rouge
« -rg »	Rouge et vert
« --g »	Vert
« -gb »	Vert et bleu

Affichage	Signification
« <i>--b</i> »	Bleu
« <i>-rb</i> »	Rouge et bleu
« <i>rgb</i> »	Rouge et vert et bleu
« <i>OFF</i> »	LED éteintes

Appuyez à plusieurs reprises sur *[Setup]* jusqu'à ce que « *SPxx* » s'affiche sur l'écran pour régler la vitesse du show automatique sélectionné. Vous pouvez maintenant sélectionner une valeur entre « *SP01* » (lent) et « *SP99* » (rapide) ou « *SPFL* » (effet stroboscope) à l'aide des touches *[Up]* et *[Down]*.

Appuyez à plusieurs reprises sur *[Setup]* jusqu'à ce que « *FSxx* » s'affiche sur l'écran pour régler la fréquence de clignotement. Vous pouvez maintenant sélectionner une valeur entre « *FS00* » (lent) et « *FS99* » (rapide) à l'aide des touches *[Up]* et *[Down]*.

Appuyez à plusieurs reprises sur *[Setup]* jusqu'à ce que « *Fdxx* » s'affiche sur l'écran pour régler la vitesse fade du show automatique sélectionné. Vous pouvez maintenant sélectionner une valeur entre « *Fd00* » (lent) et « *Fd99* » (rapide) à l'aide des touches *[Up]* et *[Down]*.

Patientez environ 30 secondes jusqu'à ce que l'écran s'éteigne. Les réglages ont été effectués. Pour revenir au menu supérieur sans modification, appuyez sur *[Mode]*.

Mode de fonctionnement Automatique

Le mode de fonctionnement automatique peut être activé seulement lorsque l'appareil fonctionne en mode autonome ou en tant que maître dans une configuration maître/esclave. Ce réglage n'est utile que lorsque l'appareil n'est pas commandé par le biais de DMX.

Appuyez sur *[Mode]* à plusieurs reprises jusqu'à ce que l'écran affiche « *Auto* ». Appuyez sur *[Setup]*. Vous pouvez maintenant sélectionner une variante automatique. Sélectionnez une valeur entre « *n001* » et « *n100* » avec *[Up]* et *[Down]*.

Appuyez à plusieurs reprises sur *[Setup]* jusqu'à ce que « *SPxx* » s'affiche sur l'écran pour régler la vitesse du show automatique sélectionné. Vous pouvez maintenant sélectionner une valeur entre « *SP01* » (lent) et « *SP99* » (rapide) ou « *SPFL* » (effet stroboscope) à l'aide des touches *[Up]* et *[Down]*.

Appuyez à plusieurs reprises sur *[Setup]* jusqu'à ce que « *FSxx* » s'affiche sur l'écran pour régler la fréquence de clignotement. Vous pouvez maintenant sélectionner une valeur entre « *FS00* » (lent) et « *FS99* » (rapide) à l'aide des touches *[Up]* et *[Down]*.

Appuyez à plusieurs reprises sur *[Setup]* jusqu'à ce que « *Fdxx* » s'affiche sur l'écran pour régler la vitesse fade de la variante automatique sélectionnée. Vous pouvez maintenant sélectionner une valeur entre « *Fd00* » (lent) et « *Fd99* » (rapide) à l'aide des touches *[Up]* et *[Down]*.

Patientez environ 30 secondes jusqu'à ce que l'écran s'éteigne. Les réglages ont été effectués. Pour revenir au menu supérieur sans modification, appuyez sur *[Mode]*.

Adresse DMX

Ce réglage n'est utile que lorsque l'appareil est commandé par le biais de DMX.

Appuyez sur *[Mode]* à plusieurs reprises jusqu'à ce que l'écran affiche « *dxxx* ».

Vous pouvez maintenant régler le numéro du premier canal DMX utilisé par l'appareil (adresse DMX). Sélectionnez une valeur entre 1 et 512 (affichage « *d001* » ... « *d512* ») à l'aide des touches *[Up]* et *[Down]*.

Assurez-vous que ce numéro est adapté à la configuration de votre contrôleur DMX. Le tableau suivant présente l'adresse DMX la plus élevée possible pour les différents modes DMX.

Mode	Adresse DMX la plus élevée possible
2 canaux	511
3 canaux	510
5 canaux	508
24 canaux	489

Patientez environ 30 secondes jusqu'à ce que l'écran s'éteigne. Les réglages ont été effectués. Pour revenir au menu supérieur sans modification, appuyez sur *[Mode]*.

Mode DMX

Ce réglage n'est utile que lorsque l'appareil est commandé par le biais de DMX.

Appuyez sur *[Mode]* à plusieurs reprises jusqu'à ce que l'écran affiche « *dxxx* ». Appuyez sur *[Setup]*. Vous pouvez maintenant sélectionner l'un des modes de fonctionnement DMX suivants avec *[Up]* et *[Down]*.

- « *2-ch* » (deux canaux)
- « *3-ch* » (trois canaux)
- « *5-ch* » (cinq canaux)
- « *24ch* » (vingt-quatre canaux)

Patiencez environ 30 secondes jusqu'à ce que l'écran s'éteigne. Les réglages ont été effectués. Pour revenir au menu supérieur sans modification, appuyez sur *[Mode]*.

Mode de fonctionnement Slave

Ce réglage n'est utile que lorsque l'appareil est commandé en tant qu'esclave dans une configuration maître/esclave mais non par le biais de DMX.

Appuyez sur *[Mode]* à plusieurs reprises jusqu'à ce que l'écran affiche « *SLAv* ».

Patiencez environ 30 secondes jusqu'à ce que l'écran s'éteigne. Les réglages ont été effectués. Pour revenir au menu supérieur sans modification, appuyez sur *[Mode]*.

Commande par la musique et sensibilité du microphone

Un show automatique commandé par la musique peut être activé seulement lorsque l'appareil fonctionne en mode autonome ou en tant que maître dans une configuration maître/esclave. Ce réglage n'est utile que lorsque l'appareil n'est pas commandé par le biais de DMX.

Appuyez sur *[Mode]* à plusieurs reprises jusqu'à ce que l'écran affiche « *SUxx* ». Ceci active un show automatique commandé par la musique.

Vous pouvez maintenant régler la sensibilité du microphone intégré pour la commande par la musique. Sélectionnez une valeur entre 0 (faible sensibilité) et 31 (sensibilité élevée), affichage « *SU00* » ... « *SU31* » à l'aide des touches *[Up]* et *[Down]*.

Patiencez environ 30 secondes jusqu'à ce que l'écran s'éteigne. Les réglages ont été effectués. Pour revenir au menu supérieur sans modification, appuyez sur *[Mode]*.

Motif monochrome constant

Un motif monochrome constant peut être activé seulement lorsque l'appareil fonctionne en mode autonome ou en tant que maître dans une configuration maître/esclave. Ce réglage n'est utile que lorsque l'appareil n'est pas commandé par le biais de DMX.

Appuyez sur *[Mode]* à plusieurs reprises jusqu'à ce que l'écran affiche « *Colr* ».

Appuyez sur *[Setup]*. Sélectionnez l'une des options suivantes à l'aide des touches *[Up]* et *[Down]* :

Affichage	Signification
« <i>1--r</i> »	Rouge
« <i>2-rg</i> »	Rouge et vert
« <i>3--g</i> »	Vert
« <i>4-gb</i> »	Vert et bleu
« <i>5--b</i> »	Bleu
« <i>6-rb</i> »	Rouge et bleu

Affichage	Signification
« 7rgb »	Rouge et vert et bleu
« OFF »	LED éteintes

Appuyez à plusieurs reprises sur *[Setup]* jusqu'à ce que « FSxx » s'affiche sur l'écran pour régler la fréquence de clignotement. Vous pouvez maintenant sélectionner une valeur entre « FS00 » (lent) et « FS99 » (rapide) à l'aide des touches *[Up]* et *[Down]*.

Patiencez environ 30 secondes jusqu'à ce que l'écran s'éteigne. Les réglages ont été effectués. Pour revenir au menu supérieur sans modification, appuyez sur *[Mode]*.

7.3 Vue d'ensemble du menu

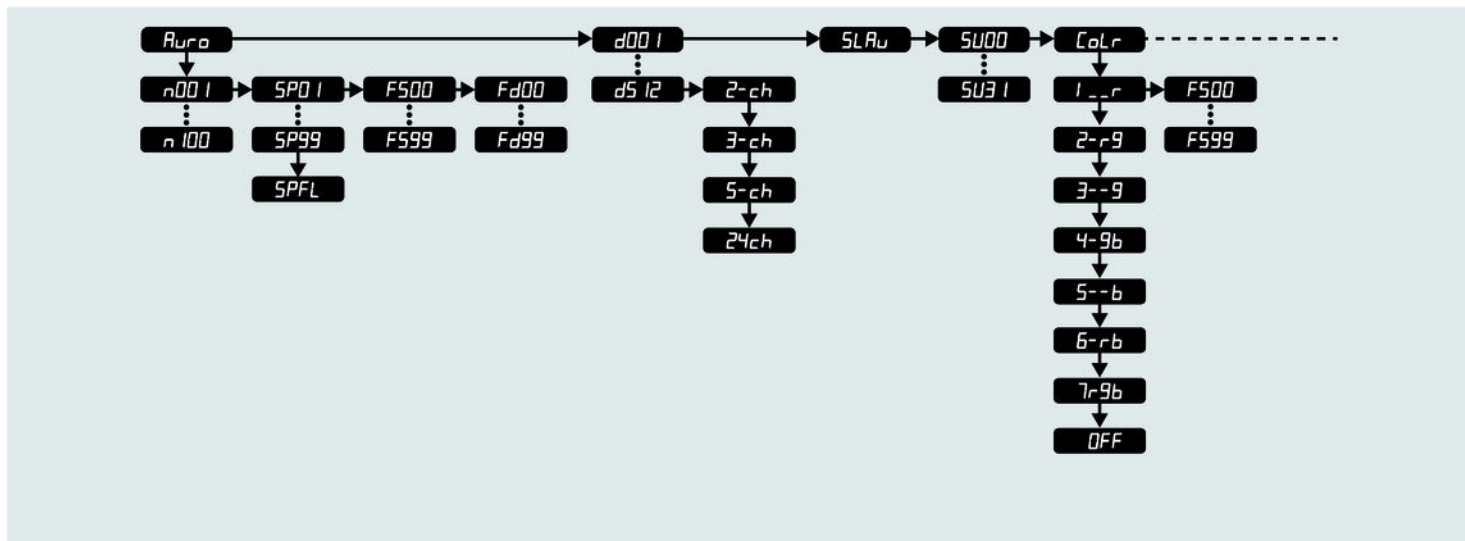

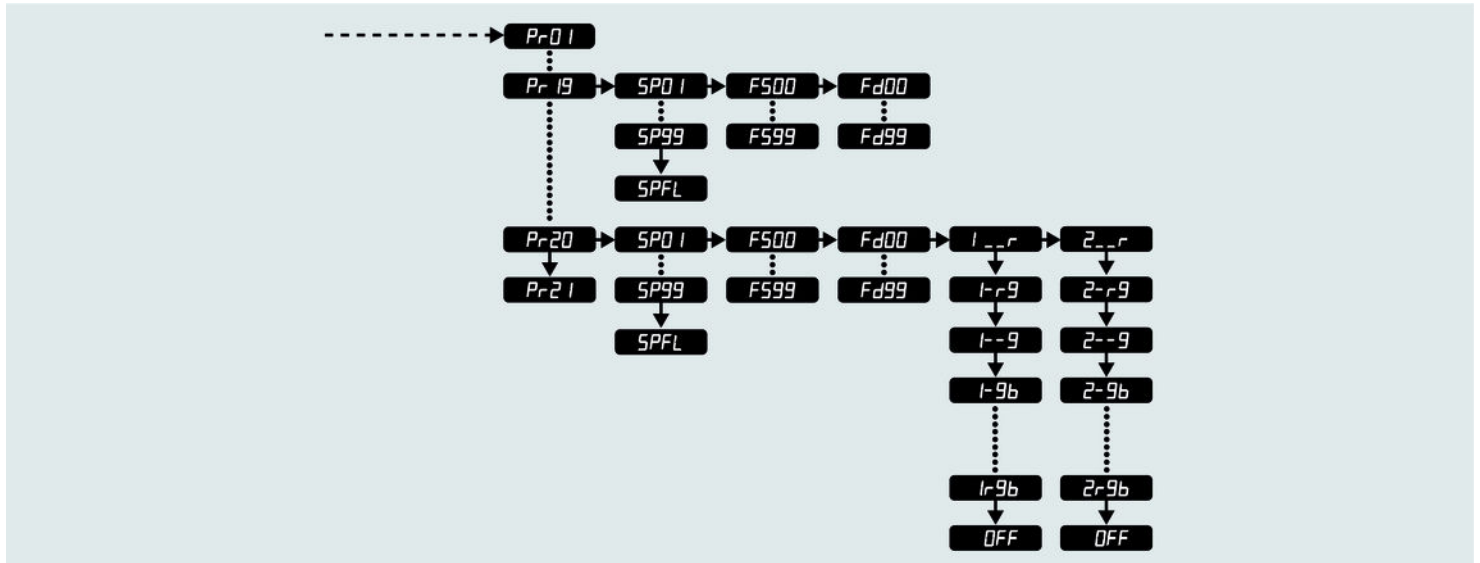

7.4 Fonctions en mode DMX 2 canaux

Canal	Valeur	Fonction
1	0...7	LED éteintes
	8...15	Motif monochrome constant en rouge
	16...23	Motif monochrome constant en rouge et vert
	24...31	Motif monochrome constant en vert
	32...39	Motif monochrome constant en bleu et vert
	40...47	Motif monochrome constant en bleu
	48...55	Motif monochrome constant en bleu et rouge
	56...63	Motif monochrome constant en rouge, vert et bleu
	64...231	Shows automatiques préprogrammés
	232...255	Show piloté par la musique
2	Fonction selon le réglage du canal 1	

Canal	Valeur	Fonction
	Canal 1 = 0...63	
	Sans fonction	
	Canal 1 = 64...231	
	0...255	Vitesse croissante
	Canal 1 = 232...255	
	0...255	Sensibilité du microphone intégré pour la commande par la musique

7.5 Fonctions en mode DMX 3 canaux

Canal	Valeur	Fonction
1	0...255	Intensité (de 0 à 100 %) des 96 LED rouges
2	0...255	Intensité (de 0 à 100 %) des 72 LED vertes
3	0...255	Intensité (de 0 à 100 %) des 72 LED bleues

7.6 Fonctions en mode DMX 5 canaux

Canal	Valeur	Fonction
1	0...255	Intensité (de 0 à 100 %) des 96 LED rouges
2	0...255	Intensité (de 0 à 100 %) des 72 LED vertes
3	0...255	Intensité (de 0 à 100 %) des 72 LED bleues

Canal	Valeur	Fonction
4	0...255	Gradateur (de 0 % à 100 %) pour toutes les LED
5	0...255	Effet stroboscope, vitesse croissante

7.7 Fonctions en mode DMX 24 canaux

Canal	Valeur	Fonction
1	0...255	Intensité (de 0 à 100 %) des LED rouges dans le premier segment
2	0...255	Intensité (de 0 à 100 %) des LED vertes dans le premier segment
3	0...255	Intensité (de 0 à 100 %) des LED bleues dans le premier segment
4	0...255	Intensité (de 0 à 100 %) des LED rouges dans le second segment
5	0...255	Intensité (de 0 à 100 %) des LED vertes dans le second segment
6	0...255	Intensité (de 0 à 100 %) des LED bleues dans le second segment

Canal	Valeur	Fonction
7	0...255	Intensité (de 0 à 100 %) des LED rouges dans le troisième segment
8	0...255	Intensité (de 0 à 100 %) des LED vertes dans le troisième segment
9	0...255	Intensité (de 0 à 100 %) des LED bleues dans le troisième segment
10	0...255	Intensité (de 0 à 100 %) des LED rouges dans le quatrième segment
11	0...255	Intensité (de 0 à 100 %) des LED vertes dans le quatrième segment
12	0...255	Intensité (de 0 à 100 %) des LED bleues dans le quatrième segment
13	0...255	Intensité (de 0 à 100 %) des LED rouges dans le cinquième segment
14	0...255	Intensité (de 0 à 100 %) des LED vertes dans le cinquième segment
15	0...255	Intensité (de 0 à 100 %) des LED bleues dans le cinquième segment
16	0...255	Intensité (de 0 à 100 %) des LED rouges dans le sixième segment
17	0...255	Intensité (de 0 à 100 %) des LED vertes dans le sixième segment
18	0...255	Intensité (de 0 à 100 %) des LED bleues dans le sixième segment
19	0...255	Intensité (de 0 à 100 %) des LED rouges dans le septième segment

Canal	Valeur	Fonction
20	0...255	Intensité (de 0 à 100 %) des LED vertes dans le septième segment
21	0...255	Intensité (de 0 à 100 %) des LED bleues dans le septième segment
22	0...255	Intensité (de 0 à 100 %) des LED rouges dans le huitième segment
23	0...255	Intensité (de 0 à 100 %) des LED vertes dans le huitième segment
24	0...255	Intensité (de 0 à 100 %) des LED bleues dans le huitième segment

8 Données techniques

LED	240 LED (96 × rouge, 72 × vert, 72 × bleu) en huit segments
Angle de dispersion	30°
Nombre de canaux DMX	2, 3, 5 ou 24
Puissance consommée	25 W
Alimentation en énergie	100 ... 240 V ~ (AC), 50/60 Hz
Fusible	5 mm×20 mm, 1 A, 250 V, à action retardée
Dimensions (L ×H ×P)	1064 mm × 65 mm × 88 mm
Poids	2,6 kg

9 Câbles et connecteurs

Préambule

Ce chapitre vous aide à choisir les bons câbles et connecteurs et à raccorder votre précieux équipement de sorte qu'une expérience lumineuse parfaite soit garantie.

Veillez suivre ces conseils, car il est préférable d'être prudent, particulièrement dans le domaine des sons et lumières. Même si une fiche va bien dans une prise, le résultat d'une mauvaise connexion peut être un contrôleur DMX détruit, un court-circuit ou « seulement » un spectacle lumière qui ne fonctionne pas.

Connexions DMX

Une prise XLR tripolaire sert de prise DMX, une fiche XLR tripolaire d'entrée DMX. Le dessin et le tableau ci-dessous montrent le brochage d'un couplage adapté.



1	Terre (blindage)
2	Signal inverse, (DMX-, point froid)
3	Signal (DMX+, point chaud)

10 Dépannage



REMARQUE !

Risque de perturbations durant la transmission des données

Afin de garantir un fonctionnement irréprochable, n'utilisez pas des câbles de microphone courants, mais des câbles DMX spéciaux.

Ne raccordez jamais l'entrée ou la sortie DMX à des périphériques audio tels que tables de mixage ou amplificateurs.

Nous mentionnons ci-après quelques problèmes susceptibles de se produire en fonctionnement. Vous trouverez sous ce point quelques propositions de dépannage simple :

Symptôme	Remède
L'appareil ne fonctionne pas, pas de lumière	Vérifiez le branchement électrique et le fusible.
Aucune réaction sur le contrôleur DMX	<ol style="list-style-type: none">1. Aucun signal DMX n'est reçu si l'écran affiche un chiffre clignotant, par ex. « d001 ». Vérifiez si le contrôleur DMX est allumé. Vérifiez le bon raccordement des connexions et du câble DMX.2. Si l'écran ne clignote pas et qu'il n'y a pas de réaction, vérifiez les adresses et la polarité du DMX.3. Faites un essai avec un autre contrôleur DMX.4. Vérifiez si le câble DMX se trouve à proximité ou à côté de câbles à haute tension, ce qui pourrait induire des perturbations ou créer des dommages à un circuit d'interfaçage DMX.

Si vous ne réussissez pas à éliminer le dérangement avec les mesures proposées, veuillez contacter notre centre de service. Vous trouverez les coordonnées de contact sur le site www.thomann.de.

11 Nettoyage

Lentilles optiques

Nettoyez les lentilles optiques accessibles de l'extérieur afin d'optimiser la puissance lumineuse. La fréquence du nettoyage dépend de l'environnement de fonctionnement : les environnements humides, enfumés ou particulièrement sales peuvent causer des dépôts de poussières importants sur le système optique de l'appareil.

- Effectuez le nettoyage avec un chiffon doux et notre nettoyeur pour luminaires et lentilles (n° art. 280122).
- Séchez toujours les pièces avec soin.

12 Protection de l'environnement

Recyclage des emballages



Pour les emballages, des matériaux écologiques ont été retenus qui peuvent être recyclés sous conditions normales. Assurez-vous d'une élimination correcte des enveloppes en matière plastique et des emballages.

Ne jetez pas tout simplement ces matériaux, mais faites en sorte qu'ils soient recyclés. Tenez compte des remarques et des symboles sur l'emballage.

Recyclage de votre ancien appareil



Ce produit relève de la directive européenne relative aux déchets d'équipements électriques et électroniques (DEEE) dans sa version en vigueur. Il ne faut pas éliminer votre ancien appareil avec les déchets domestiques.

Recyclez ce produit par l'intermédiaire d'une entreprise de recyclage agréée ou les services de recyclage communaux. Respectez la réglementation en vigueur dans votre pays. En cas de doute, contactez le service de recyclage de votre commune.

LED Bar 240/8 RGB



Musikhaus Thomann · Hans-Thomann-Straße 1 · 96138 Burgebrach · Germany · www.thomann.de