

the
box **pro**

TP 108 MA

enceinte active
large bande 2 voies

Musikhaus Thomann

Thomann GmbH

Hans-Thomann-Straße 1

96138 Burgebrach

Allemagne

Téléphone : +49 (0) 9546 9223-0

Courriel : info@thomann.de

Internet : www.thomann.de

13.12.2017, ID : 304851

Table des matières

1	Remarques générales	4
2	Consignes de sécurité	7
3	Performances	12
4	Installation	13
	4.1 Conseils pour utiliser les haut-parleurs.....	15
	4.2 Brochage des connecteurs.....	16
5	Connexions et éléments de commande	19
6	Données techniques	25
7	Dépannage	27
8	Protection de l'environnement	30

1 Remarques générales



La présente notice d'utilisation contient des remarques importantes à propos de l'utilisation en toute sécurité de cet appareil. Lisez et respectez les consignes de sécurité et les instructions fournies. Conservez cette notice en vue d'une utilisation ultérieure. Veillez à ce que tous les utilisateurs de l'appareil puissent la consulter. En cas de vente de l'appareil, vous devez impérativement remettre la présente notice à l'acheteur.

Nos produits sont constamment perfectionnés. Toutes les informations sont donc fournies sous réserve de modifications.

Symboles et mots-indicateurs

Cette section donne un aperçu de la signification des symboles et mots-indicateurs utilisés dans cette notice d'utilisation.

Terme générique	Signification
DANGER !	Cette association du symbole et du terme générique renvoie à une situation dangereuse directe se traduisant par de graves lésions voire la mort si celle-ci ne peut être évitée.
AVERTISSEMENT !	Cette association du symbole et du terme générique renvoie à une situation dangereuse potentielle pouvant se traduire par de graves lésions voire la mort si celle-ci ne peut être évitée.
ATTENTION !	Cette association du symbole et du terme générique renvoie à une situation dangereuse potentielle pouvant se traduire par des lésions légères ou moindres si celle-ci ne peut être évitée.
REMARQUE !	Cette association du symbole et du terme générique renvoie à une situation dangereuse potentielle pouvant se traduire par des dommages matériels et sur l'environnement si celle-ci ne peut être évitée.

Symbole d'avertissement	Type de danger
	Avertissement en cas de tension électrique dangereuse.
	Avertissement en cas de charge suspendue.
	Avertissement en cas d'emplacement dangereux.

2 Consignes de sécurité

Utilisation conforme

Cet appareil est conçu pour la sonorisation. Utilisez l'appareil uniquement selon l'utilisation prévue, telle que décrite dans cette notice d'utilisation. Toute autre utilisation, de même qu'une utilisation sous d'autres conditions de fonctionnement, sera considérée comme non conforme et peut occasionner des dommages corporels et matériels. Aucune responsabilité ne sera assumée en cas de dommages résultant d'une utilisation non conforme.

L'appareil doit uniquement être utilisé par des personnes en pleine possession de leurs capacités physiques, sensorielles et mentales et disposant des connaissances et de l'expérience requises. Toutes les autres personnes sont uniquement autorisées à utiliser l'appareil sous la surveillance ou la direction d'une personne chargée de leur sécurité.

Sécurité



DANGER !

Dangers pour les enfants

Assurez-vous d'une élimination correcte des enveloppes en matière plastique et des emballages. Ils ne doivent pas se trouver à proximité de bébés ou de jeunes enfants. Danger d'étouffement !

Veillez à ce que les enfants ne détachent pas de petites pièces de l'appareil (par exemple des boutons de commande ou similaires). Les enfants pourraient avaler les pièces et s'étouffer.

Ne laissez jamais des enfants seuls utiliser des appareils électriques.



DANGER !

Décharge électrique due aux tensions élevées circulant à l'intérieur de l'appareil

Des pièces sous haute tension sont installées à l'intérieur de l'appareil. Ne démontez jamais les caches de protection.

Les pièces à l'intérieur de l'appareil ne nécessitent aucun entretien de la part de l'utilisateur.



DANGER !

Décharge électrique due à un court-circuit

Utilisez toujours un câble d'alimentation électrique à trois fils et isolé correctement avec une fiche à contacts de protection. Ne modifiez ni le câble d'alimentation ni la fiche électrique. En cas de non-respect, il y a risque de décharge électrique et danger d'incendie et de mort. En cas de doute, veuillez contacter votre électricien agréé.



ATTENTION !

Risque de traumatismes auditifs

L'appareil peut produire un volume sonore susceptible de provoquer des troubles auditifs temporaires ou permanents. En cas d'exposition prolongée, même à des niveaux apparemment faibles, il peut provoquer des traumatismes auditifs.

Diminuez le volume dès que vous percevez l'apparition d'acouphènes ou de perte auditive. Si cela n'est pas possible, éloignez-vous de la source sonore ou utilisez une protection auditive suffisante.



REMARQUE !

Risque d'incendie

Ne recouvrez jamais l'appareil ou ses fentes d'aération. Ne montez pas l'appareil à proximité directe d'une source de chaleur. Tenez l'appareil éloigné des flammes nues.



REMARQUE !

Conditions d'utilisation

L'appareil est conçu pour une utilisation en intérieur. Pour ne pas l'endommager, n'exposez jamais l'appareil à des liquides ou à l'humidité. Évitez toute exposition directe au soleil, un encrassement important ainsi que les fortes vibrations.



REMARQUE !

Alimentation électrique

Avant de raccorder l'appareil, contrôlez si la tension indiquée sur l'appareil correspond à la tension de votre réseau d'alimentation local et si la prise de courant est équipée d'un disjoncteur différentiel. En cas de non-observation, l'appareil pourrait être endommagé et l'utilisateur risquerait d'être blessé.

Lorsqu'un orage s'annonce ou que l'appareil ne doit pas être utilisé pendant une période prolongée, débranchez-le du secteur afin de réduire le risque de décharge électrique ou d'incendie.

3 Performances

Caractéristiques particulières de l'appareil

- Système 2 voies : haut-parleur de hautes fréquences, 1 pouce avec membrane en titane et haut-parleur de sous-graves, 8 pouces
- Entrées microphone / LINE
- Sortie Mix-Out permettant de raccorder d'autres appareils audio
- Points de suspension M10 sur le dessus et le dessous
- Bride pour montage de pied de 35 mm
- Possibilité de montage mural avec les accessoires disponibles en option

4 Installation

Sortez l'appareil de son emballage et vérifiez soigneusement l'absence de tout dommage avant de l'utiliser. Veuillez conserver l'emballage. Utilisez l'emballage d'origine ou vos propres emballages particulièrement appropriés au transport ou à l'entreposage afin de protéger l'appareil des secousses, de la poussière et de l'humidité pendant le transport et l'entreposage.

Etablissez les connexions tant que l'appareil n'est pas branché. Pour toutes les connexions, utilisez des câbles de qualité qui doivent être les plus courts possibles.



AVERTISSEMENT !

Risque de blessure par chute d'objets

Assurez-vous que le montage soit conforme aux normes et consignes en vigueur dans votre pays. Sécurisez toujours l'appareil à l'aide d'une seconde fixation, par exemple un câble de retenue ou une chaîne de sécurité.



REMARQUE !

Risque de dommages matériels dus aux champs magnétiques

Les haut-parleurs produisent un champ magnétique statique. Observez donc une distance suffisante par rapport aux appareils qui risqueraient d'être perturbés ou endommagés par un champ magnétique externe.



REMARQUE !

Utilisation de trépieds

En cas de montage de l'appareil sur un trépied, veillez à ce qu'il soit stable et que le poids de l'appareil ne dépasse pas la capacité admissible du trépied.

4.1 Conseils pour utiliser les haut-parleurs

Les haut-parleurs doivent être positionnés de manière à ce que leurs signaux sons puissent atteindre le public sans entrave. Il est souvent utile de placer les haut-parleurs sur des statifs pour obtenir une reproduction sonore plus régulière sur l'ensemble de l'auditoire à portée maximale.

Utilisez uniquement des câbles de haute qualité pour le branchement de vos appareils. C'est la seule manière d'obtenir une qualité de son maximale.

Les meilleurs résultats s'obtiennent lorsque la puissance en watts et l'impédance des haut-parleurs correspondent aux exigences de l'amplificateur. Tenez toujours compte des données techniques des haut-parleurs raccordés ! La limite inférieure de l'impédance minimale de sortie de l'amplificateur ne doit pas être dépassée par la charge totale des haut-parleurs raccordés. La puissance de sortie RMS max. de l'amplificateur devrait dépasser la charge admissible des haut-parleurs raccordés de 50 %.

Si vous entendez un son distordu pendant le fonctionnement, ou l'amplificateur ou le haut-parleur est surchargé, ce qui peut causer des dommages matériels permanents. Baissez immédiatement le volume.

4.2 Brochage des connecteurs

Les fiches XLR et jack peuvent être branchées en symétrique ou asymétrique. Les diverses possibilités de raccordement vous seront présentées par la suite dans une vue d'ensemble.

Connexions XLR pour entrées et sorties de signaux

Les prises XLR servent aux signaux d'entrées, les fiches XLR aux sorties de signaux. Le dessin et le tableau montrent le brochage XLR.

Branchement symétrique :

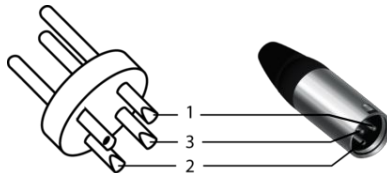

1	Terre
2	Signal positif (+), point chaud
3	Signal négatif (-), point froid

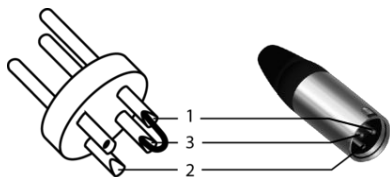

Branchement asymétrique :

1	Terre
2	Signal
3	Ponté avec broche 1

Fiche jack pour entrée de signal

Le dessin et le tableau montrent le brochage de la fiche jack 6,35 mm.

Branchement asymétrique (fiche jack, mono) :

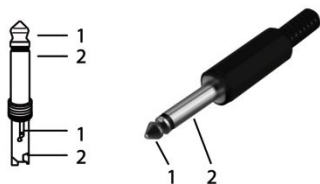

1	Signal
2	Terre

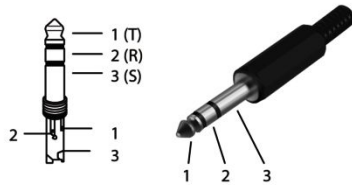

Branchement asymétrique (fiche jack, stéréo) :

1	Signal
2, 3	Masse

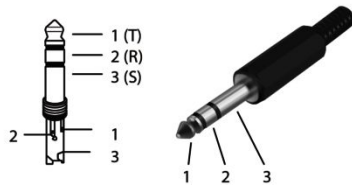

Branchement symétrique (fiche jack, stéréo) :

1 (pointe)	Signal positif (+), point chaud
2 (anneau)	Signal négatif (-), point froid
3 (manchon)	Terre

5 Connexions et éléments de commande

Arrière

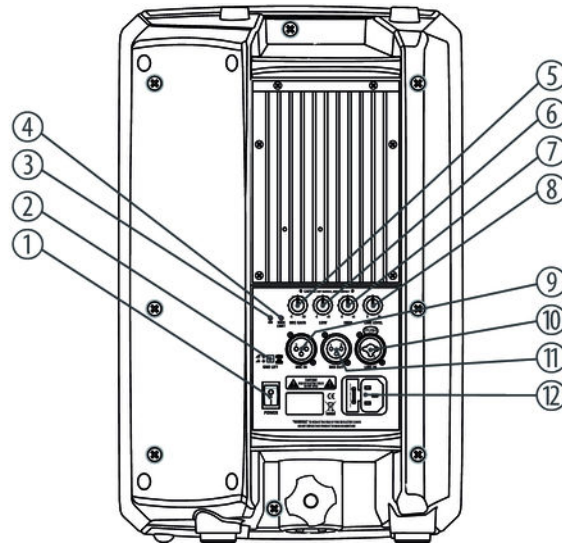

TP 108 MA

1	Interrupteur électrique POWER Il met l'appareil sous et hors tension.
2	Interrupteur-poussoir GND LIFT Si des bruits de ronflement apparaissent du fait d'une boucle de masse, vous pouvez couper à l'aide de ce bouton la liaison entre la connexion du conducteur de protection de l'appareil et le signal de masse. Cette commutation n'est utile que pour les câbles de raccordement symétriques.
3	LED ON Cette LED s'allume en vert lorsque l'appareil est en marche et qu'il est alimenté en tension.
4	LED SIGN/LIMIT Cette LED s'allume en vert lorsque le signal de sortie est appliqué. Cette LED s'allume en rouge lorsque le signal de sortie interne est limité (niveau trop élevé du signal à l'entrée !).
5	Bouton rotatif MIC GAIN Bouton pour amplifier le signal à l'entrée MIC IN . Ceci permet d'adapter l'enceinte active à la caractéristique du microphone utilisé.

6	Bouton rotatif LOW Variateur pour atténuer ou accentuer les basses fréquences.
7	Bouton rotatif HIGH Variateur pour atténuer ou accentuer les hautes fréquences.
8	Bouton rotatif LINE LEVEL Bouton de réglage du niveau de l'entrée LINE. Tournez le bouton dans le sens des aiguilles d'une montre, ou inversement pour augmenter ou diminuer le volume à l'entrée. Dans sa position zéro, le signal est complètement effacé, dans la position maximale, le signal est traité sans atténuation.
9	Prise XLR (symétrique) MIC IN Prise symétrique pour un microphone.
10	Prise jack combinée XLR LINE IN Prise pour un signal d'entrée LINE symétrique ou asymétrique.

- | | |
|----|--|
| 11 | <p>Fiche XLR (asymétrique) MIX OUT</p> <p>Sortie asymétrique pour le signal microphone et LINE. Vous pouvez raccorder d'autres appareils audio, tels que enceintes actives.</p> |
| 12 | <p>Connecteur d'alimentation CEI AC~ avec porte-fusible</p> <p>Connexion de l'alimentation électrique.</p> <p>Si le fusible venait à fondre, il faut le remplacer par un nouveau fusible de même type. Débranchez auparavant l'appareil de l'alimentation électrique.</p> |

Dessous et dessus de l'appareil

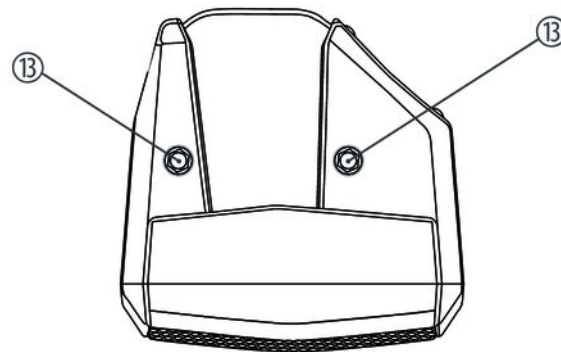
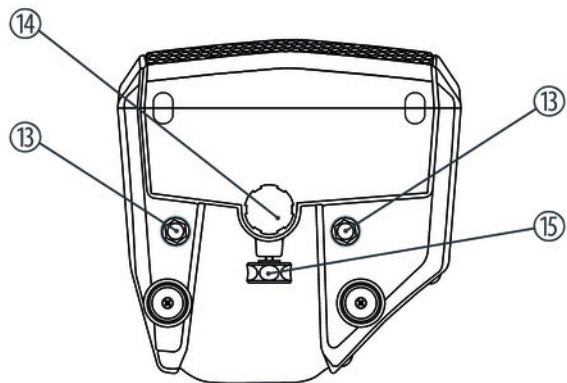

TP 108 MA

- | | |
|----|--------------------------------------|
| 13 | Points de suspension M8. |
| 14 | Bride pour montage de pied de 35 mm. |
| 15 | Vis de blocage pour montage de pied. |

6 Données techniques

Équipement	haut-parleur de sous-graves, 8 pouces et haut-parleur hautes fréquences, 1 pouce avec membrane en titane
Pression sonore maximale	122 dB (peak)
Plage de fréquences	60 Hz ... 20 kHz
Fréquence de coupure	3 kHz
Pente	24 dB / octave
Entrées	LINE : prise jack combinée XLR (symétrique et asymétrique)
	microphone : prise XLR (symétrique)
Sortie	fiche XLR (asymétrique)
Puissance de sortie	360 W (peak)
Sensibilité à l'entrée	LINE : +4 dBu
	microphone : -5...-35 dBu

Impédance d'entrée	prises jack combinée XLR : 20 k Ω (symétrique), 10 k Ω (asymétrique)
Angle de dispersion (V \times H)	60° \times 90°
Alimentation en énergie	210 – 240 V \sim (AC), 50 Hz 105 – 120 V \sim (AC), 60 Hz
Puissance consommée	200 W (maximale)
Dimensions (L \times P \times H)	270 mm \times 260 mm \times 420 mm
Poids	10 kg

7 Dépannage

Nous mentionnons ci-après quelques problèmes susceptibles de se produire en fonctionnement. Vous trouverez sous ce point quelques propositions de dépannage simple :

Symptôme	Remède
L'appareil ne fonctionne pas	Contrôlez le raccordement électrique et la position de l'interrupteur électrique POWER .
Pas de son	1. Vérifiez la position du bouton rotatif LINE LEVEL ou MIC GAIN .
	2. Vérifiez si la LED SIGN/LIMIT est allumée en vert. Si elle ne l'est pas, le signal à l'entrée est soit trop faible ou inexistant.
	3. Vérifiez le raccordement des câbles de signal.
	4. Vérifiez les câbles et/ou les sources des signaux.
	5. Essayez un autre câble de signal.

Symptôme	Remède
Dès que la musique est forte, les hautes fréquences s'évanouissent	Il y a un risque de surchauffe. Veillez à ce que la ventilation soit suffisante ou réduisez le volume.
Des distorsions sont audibles.	Le signal à l'entrée est trop élevé. Réduisez le niveau du signal. N'utilisez jamais le haut-parleur à un niveau de signal si élevé que la LED SIGN/LIMIT rouge soit allumée en permanence !
Bruit et ronflement	<ol style="list-style-type: none">1. Le cas échéant, appuyez sur l'interrupteur-poussoir GND LIFT sur tous les appareils audio raccordés au système.2. Veillez à n'utiliser que des câbles symétriques.3. Assurez-vous que tous les appareils audio sont raccordés au même circuit électrique pour qu'ils aient la même masse.

Si vous ne réussissez pas à éliminer le dérangement avec les mesures proposées, veuillez contacter notre centre de service. Vous trouverez les coordonnées de contact sur le site www.thomann.de.

8 Protection de l'environnement

Recyclage des emballages



Pour les emballages, des matériaux écologiques ont été retenus qui peuvent être recyclés sous conditions normales. Assurez-vous d'une élimination correcte des enveloppes en matière plastique et des emballages.

Ne jetez pas tout simplement ces matériaux, mais faites en sorte qu'ils soient recyclés. Tenez compte des remarques et des symboles sur l'emballage.

Recyclage de votre ancien appareil



Ce produit relève de la directive européenne relative aux déchets d'équipements électriques et électroniques (DEEE) dans sa version en vigueur. Il ne faut pas éliminer votre ancien appareil avec les déchets domestiques.

Recyclez ce produit par l'intermédiaire d'une entreprise de recyclage agréée ou les services de recyclage communaux. Respectez la réglementation en vigueur dans votre pays. En cas de doute, contactez le service de recyclage de votre commune.



