



CLB2.4 Compact
LED PAR System
set de projecteurs à
LED

Musikhaus Thomann

Thomann GmbH

Hans-Thomann-Straße 1

96138 Burgebrach

Allemagne

Téléphone : +49 (0) 9546 9223-0

Courriel : info@thomann.de

Internet : www.thomann.de

22.05.2020, ID : 349574 (V3)

Table des matières

1	Remarques générales.....	5
	1.1 Informations complémentaires.....	6
	1.2 Conventions typographiques.....	7
	1.3 Symboles et mots-indicateurs.....	7
2	Consignes de sécurité.....	10
3	Performances.....	17
4	Installation.....	19
5	Mise en service.....	24
6	Connexions et éléments de commande.....	27
7	Utilisation.....	30
	7.1 Commande sur l'appareil.....	30
	7.2 Vue d'ensemble du menu.....	38
	7.3 Fonctions des pédales.....	39
	7.4 Fonctions de la télécommande.....	39
	7.5 Fonctions en mode DMX 1, mode 3 canaux.....	43

7.6	Fonctions en mode DMX 2, mode 4 canaux.....	43
7.7	Fonctions en mode DMX 3, mode 8 canaux.....	44
7.8	Fonctions en mode DMX 4, mode 14 canaux.....	45
7.9	Fonctions en mode DMX 5, mode 2 canaux.....	46
7.10	Fonctions en mode DMX 6, mode 7 canaux.....	49
8	Données techniques.....	52
9	Câbles et connecteurs.....	55
10	Dépannage.....	56
11	Nettoyage.....	58
12	Protection de l'environnement.....	59

1 Remarques générales

La présente notice d'utilisation contient des remarques importantes à propos de l'utilisation en toute sécurité de cet appareil. Lisez et respectez les consignes de sécurité et les instructions fournies. Conservez cette notice en vue d'une utilisation ultérieure. Veillez à ce que tous les utilisateurs de l'appareil puissent la consulter. En cas de vente de l'appareil, vous devez impérativement remettre la présente notice à l'acheteur.

Nos produits et notices d'utilisation sont constamment perfectionnés. Toutes les informations sont donc fournies sous réserve de modifications. Veuillez consulter la dernière version de cette notice d'utilisation disponible sous www.thomann.de.

1.1 Informations complémentaires

Sur notre site (www.thomann.de) vous trouverez beaucoup plus d'informations et de détails sur les points suivants :

Téléchargement	Cette notice d'utilisation est également disponible sous forme de fichier PDF à télécharger.
Recherche par mot-clé	Utilisez dans la version électronique la fonction de recherche pour trouver rapidement les sujets qui vous intéressent.
Guides en ligne	Nos guides en ligne fournissent des informations détaillées sur les bases et termes techniques.
Conseils personnalisés	Pour obtenir des conseils, veuillez contacter notre hotline technique.
Service	Si vous avez des problèmes avec l'appareil, notre service clients sera heureux de vous aider.

1.2 Conventions typographiques

Cette notice d'utilisation utilise les conventions typographiques suivantes :

Inscriptions

Les inscriptions pour les connecteurs et les éléments de commande sont entre crochets et en italique.

Exemples : bouton [*VOLUME*], touche [*Mono*].

Affichages



Des textes et des valeurs affichés sur l'appareil sont indiqués par des guillemets et en italique.

Exemples : « *ON* » / « *OFF* »

1.3 Symboles et mots-indicateurs

Cette section donne un aperçu de la signification des symboles et mots-indicateurs utilisés dans cette notice d'utilisation.

Terme générique	Signification
DANGER	Cette association du symbole et du terme générique renvoie à une situation dangereuse directe se traduisant par de graves lésions voire la mort si celle-ci ne peut être évitée.
AVERTISSEMENT	Cette association du symbole et du terme générique renvoie à une situation dangereuse potentielle pouvant se traduire par de graves lésions voire la mort si celle-ci ne peut être évitée.
REMARQUE !	Cette association du symbole et du terme générique renvoie à une situation dangereuse potentielle pouvant se traduire par des dommages matériels et sur l'environnement si celle-ci ne peut être évitée.
Symbole d'avertissement	Type de danger
	Avertissement : tension électrique dangereuse.

Symbole d'avertissement	Type de danger
 A yellow triangular warning sign with a black border, containing a black sun-like symbol with rays, representing laser radiation.	Avertissement : rayonnement optique dangereux.
 A yellow triangular warning sign with a black border, containing a black icon of a crane hook lifting a load, representing a suspended load.	Avertissement : charge suspendue.
 A yellow triangular warning sign with a black border, containing a black exclamation mark, representing a general warning.	Avertissement : emplacement dangereux.

2 Consignes de sécurité

Utilisation conforme

Cet appareil est conçu pour produire un effet d'éclairage électronique au moyen de la technique LED. Cet appareil a été conçu pour un usage professionnel et ne convient pas à une utilisation domestique. Utilisez l'appareil uniquement selon l'utilisation prévue, telle que décrite dans cette notice d'utilisation. Toute autre utilisation, de même qu'une utilisation sous d'autres conditions de fonctionnement, sera considérée comme non conforme et peut occasionner des dommages corporels et matériels. Aucune responsabilité ne sera assumée en cas de dommages résultant d'une utilisation non conforme.

L'appareil doit uniquement être utilisé par des personnes en pleine possession de leurs capacités physiques, sensorielles et mentales et disposant des connaissances et de l'expérience requises. Toutes les autres personnes sont uniquement autorisées à utiliser l'appareil sous la surveillance ou la direction d'une personne chargée de leur sécurité.

Prolongez la durée de vie de l'appareil par des arrêts réguliers en évitant de mettre l'appareil souvent en marche et en arrêt. L'appareil ne convient pas au fonctionnement en continu.

Sécurité**DANGER****Dangers pour les enfants**

Assurez-vous d'une élimination correcte des enveloppes en matière plastique et des emballages. Ils ne doivent pas se trouver à proximité de bébés ou de jeunes enfants. Danger d'étouffement !

Veillez à ce que les enfants ne détachent pas de petites pièces de l'appareil (par exemple des boutons de commande ou similaires). Les enfants pourraient avaler les pièces et s'étouffer.

Ne laissez jamais des enfants seuls utiliser des appareils électriques.



DANGER

Décharge électrique due aux tensions élevées circulant à l'intérieur de l'appareil

Des pièces sous haute tension sont installées à l'intérieur de l'appareil.

Ne démontez jamais les caches de protection. Les pièces à l'intérieur de l'appareil ne nécessitent aucun entretien de la part de l'utilisateur.

N'utilisez pas l'appareil lorsque des caches, dispositifs de protection ou composants optiques manquent ou sont endommagés.



DANGER

Décharge électrique due à un court-circuit

Utilisez toujours un câble d'alimentation électrique à trois fils et isolé correctement avec une fiche à contacts de protection. Ne modifiez ni le câble d'alimentation ni la fiche électrique. En cas de non-respect, il y a risque de décharge électrique et danger d'incendie et de mort. En cas de doute, veuillez contacter votre électricien agréé.



AVERTISSEMENT

Blessures des yeux dues à une intensité lumineuse élevée

Ne regardez jamais directement dans la source lumineuse.



AVERTISSEMENT

Danger de crise d'épilepsie

Les flashes (effets stroboscopiques) peuvent provoquer des crises d'épilepsie chez les personnes sensibles. Les personnes sensibles devraient éviter de regarder les flashes.



REMARQUE !

Risque d'incendie

Ne recouvrez jamais les fentes d'aération. Ne montez pas l'appareil à proximité directe d'une source de chaleur. Tenez l'appareil éloigné des flammes nues.



REMARQUE !

Conditions d'utilisation

L'appareil est conçu pour une utilisation en intérieur. Pour ne pas l'endommager, n'exposez jamais l'appareil à des liquides ou à l'humidité. Évitez toute exposition directe au soleil, un encrassement important ainsi que les fortes vibrations.

Utilisez l'appareil seulement sous les conditions d'environnement indiquées dans le chapitre « Données techniques » de la notice d'utilisation. Évitez de fortes variations de température et ne mettez pas en marche l'appareil immédiatement après des variations de température (p.ex. après le transport par temps froid).

Les dépôts de poussière et salissures à l'intérieure de peuvent endommager l'appareil. Lors des conditions d'environnement correspondantes (poussière, fumée, nicotine, brouillard, etc.), l'appareil doit être maintenu régulièrement par un professionnel dûment qualifié pour éviter des dommages par surchauffe et d'autre dysfonctionnements.



REMARQUE !

Alimentation électrique

Avant de raccorder l'appareil, contrôlez si la tension indiquée sur l'appareil correspond à la tension de votre réseau d'alimentation local et si la prise de courant est équipée d'un disjoncteur différentiel. En cas de non-observation, l'appareil pourrait être endommagé et l'utilisateur risquerait d'être blessé.

Lorsqu'un orage s'annonce ou que l'appareil ne doit pas être utilisé pendant une période prolongée, débranchez-le du secteur afin de réduire le risque de décharge électrique ou d'incendie.



REMARQUE !

Éventuels dommages dus à un fusible incorrect

L'utilisation des fusibles d'un autre type peut entraîner des dommages graves sur l'appareil. Risque d'incendie !

Utilisez uniquement des fusibles du même type.



REMARQUE !

Danger de court-circuits

Les court-circuits peuvent causer des dommages irréparables de l'appareil. Ils peuvent résulter du changement ou de la retraction des câbles des spots pendant le fonctionnement.

Coupez toujours l'appareil du réseau électrique avant de changer le câblage.



REMARQUE !

Dommages dus à débranchement pendant le fonctionnement

Utilisez l'appareil seulement lorsque tous les projecteurs sont branchés.

Débrancher des spots LED pendant le fonctionnement peut causer des dommages de l'appareil. Débranchez l'appareil du réseau électrique avant de débrancher des spots LED.

3 Performances

Le set de projecteurs à LED convient particulièrement aux tâches d'éclairage professionnels, lors d'événements par exemple, sur les scènes de musique rock, au théâtre et dans le domaine musical. Il est caractérisé par une puissance lumineuse extraordinaire et une variété d'options de contrôle.

- 432 × LED à 10 mm sur quatre projecteurs PAR plats
- Contrôle par DMX (6 modes différents), par les touches et l'écran de l'appareil, la télécommande à infrarouges ou par le pédalier (accessoires disponibles en option)
- 14 shows automatiques préprogrammés
- Commande par la musique
- Mode autonome
- Mode maître/esclave
- Protection contre la surchauffe
- Étui de transport inclus

Pour des raisons technologiques, la puissance lumineuse des LEDs se réduit pendant la durée de vie. Cet effet augmente à une température de fonctionnement élevé. Vous pouvez prolonger la durée d'utilisation des agents lumineux en vérifiant que la ventilation est toujours suffisante et en faisant fonctionner les LEDs à une luminosité aussi faible que possible.

4 Installation

Sortez l'appareil de son emballage et vérifiez soigneusement l'absence de tout dommage avant de l'utiliser. Veuillez conserver l'emballage. Utilisez l'emballage d'origine ou vos propres emballages particulièrement appropriés au transport ou à l'entreposage afin de protéger l'appareil des secousses, de la poussière et de l'humidité pendant le transport et l'entreposage.



AVERTISSEMENT

Risque de blessures par la chute de l'appareil

Assurez-vous que le montage soit conforme aux normes et consignes en vigueur dans votre pays. Sécurisez toujours l'appareil à l'aide d'une seconde fixation, par exemple un câble de retenue ou une chaîne de sécurité.



REMARQUE !

Domages dus à débranchement pendant le fonctionnement

Utilisez l'appareil seulement lorsque tous les projecteurs sont branchés.

Débrancher des spots LED pendant le fonctionnement peut causer des dommages de l'appareil. Débranchez l'appareil du réseau électrique avant de débrancher des spots LED.



REMARQUE !

Risque de surchauffe

La distance entre la source de lumière et la surface éclairée doit être supérieure à 1,5 m.

Vérifiez que la ventilation est toujours suffisante.

La température ambiante doit toujours être inférieure à 40 °C.



REMARQUE !

Utilisation de trépieds

En cas de montage de l'appareil sur un trépied, veillez à ce qu'il soit stable et que le poids de l'appareil ne dépasse pas la capacité admissible du trépied.



REMARQUE !

Risque de perturbations durant la transmission des données

Afin de garantir un fonctionnement irréprochable, n'utilisez pas des câbles de microphone courants, mais des câbles DMX spéciaux.

Ne raccordez jamais l'entrée ou la sortie DMX à des périphériques audio tels que tables de mixage ou amplificateurs.

Spots prémontés

Les quatre spots sont prémontés sur la barre en T. Montez la barre en T sur un pied et raccordez le pédalier (pied et pédalier non inclus).

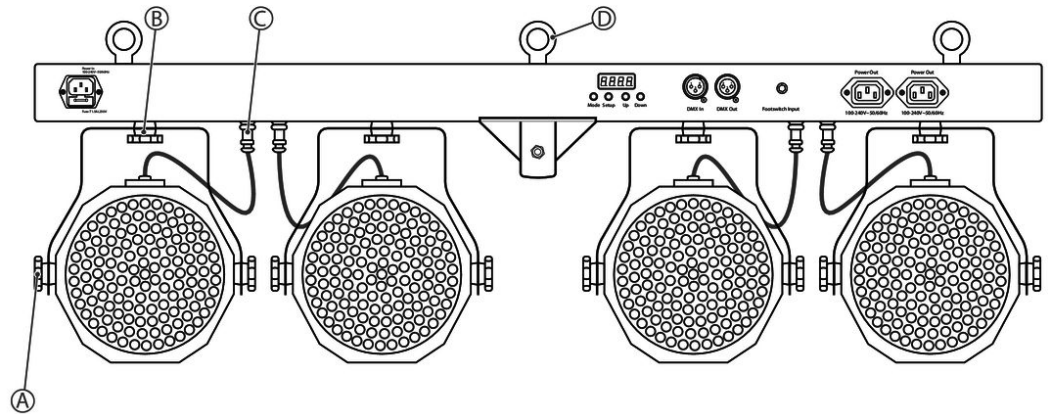

A	Vis de blocage pour la fixation de l'hauteur et de l'angle d'inclinaison.
B	Vis de blocage pour la fixation des spots sur la barre en T et de l'orientation horizontale (angle de dispersion).

C	Raccordement électrique des spots sur la barre en T (prémontés).
D	Œillet pour une corde de sécurité



Assurez vous que cet appareil ne soit pas raccordé à un gradateur.

5 Mise en service

Établissez toutes les connexions tant que l'appareil n'est pas branché. Pour toutes les connexions, utilisez des câbles de qualité qui doivent être les plus courts possibles. Posez les câbles afin que personne ne marche dessus ni ne trébuche.

Connexions en mode de fonctionnement DMX

Connectez l'entrée DMX de l'appareil avec la sortie DMX d'un contrôleur DMX ou d'un autre appareil DMX. Connectez la sortie du premier appareil DMX à l'entrée du deuxième appareil, et ainsi de suite, afin d'obtenir un branchement en série.

Une chaîne ainsi formée peut comporter jusqu'à 30 appareils DMX. Vérifiez le raccordement de la sortie du dernier appareil à une résistance ($110\ \Omega$, $\frac{1}{4}\ \text{W}$).

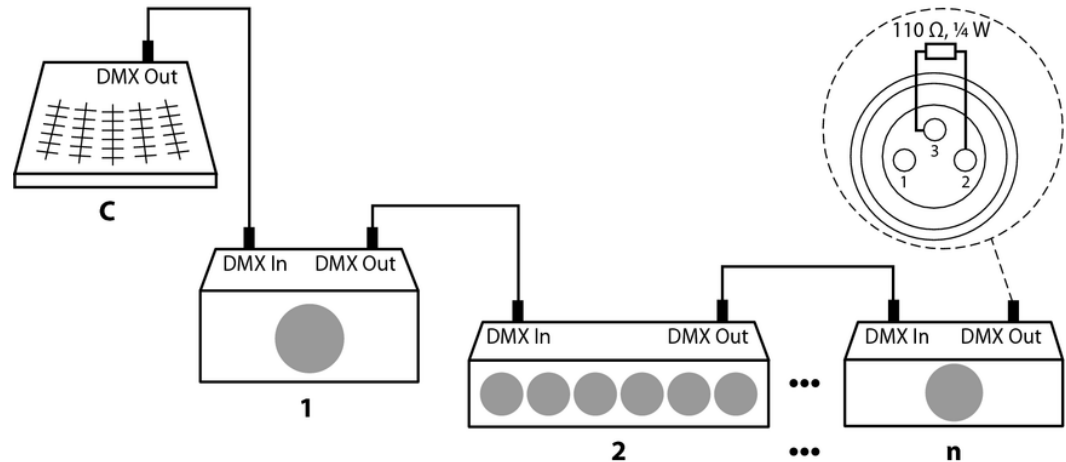

Indicateur DMX

Lorsque l'appareil est en mode DMX et un contrôleur DMX est raccordé et allumé, le caractère « d » clignote sur l'écran.

Connexions en mode de fonctionnement « Master/Slave »

Si vous configurez un groupe d'appareils en mode maître/esclave, le premier appareil commande les autres et permet un spectacle automatique piloté et synchronisé par la musique. Cette fonction est particulièrement utile pour démarrer un spectacle sans grands travaux de programmation. Connectez la sortie DMX de l'appareil maître avec l'entrée DMX du premier appareil esclave. Connectez ensuite la sortie DMX du premier appareil esclave à l'entrée esclave du deuxième appareil esclave, et ainsi de suite (30 esclaves au maximum).

6 Connexions et éléments de commande

Face avant

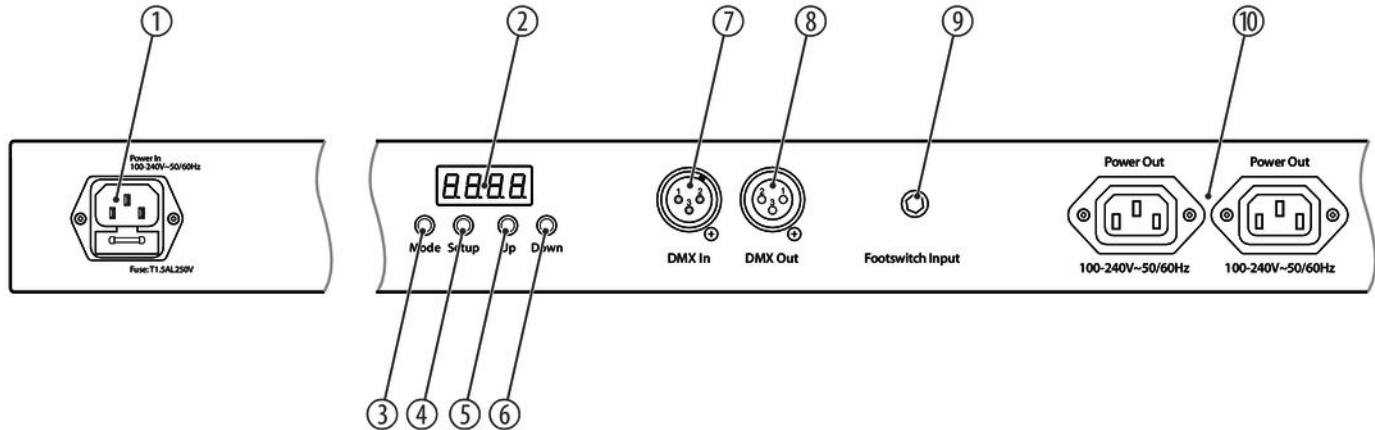

1	Châssis CEI avec porte-fusible pour l'alimentation électrique
2	Écran
3	<i>[Mode]</i> Sert à activer le menu principal et à passer d'une option de menu à l'autre. Ferme un sous-menu ouvert.
4	<i>[Setup]</i> Pour sélectionner une option du mode de fonctionnement concerné ou confirmer la valeur réglée.
5	<i>[Up]</i> Incrémente la valeur affichée d'une unité
6	<i>[Down]</i> Décrémente la valeur affichée d'une unité
7	<i>[DMX In]</i> Entrée DMX
8	<i>[DMX Out]</i> Sortie DMX

9	<i>[Footswitch Input]</i> Prise jack en 6,35 mm pour raccorder un pédalier
10	Prise CEI pour le câble d'alimentation à l'appareil suivant

7 Utilisation

Branchez l'appareil sur le secteur pour le faire démarrer. Quelques secondes après, l'écran affiche le déroulement d'une réinitialisation. L'appareil est ensuite prêt à fonctionner.

7.1 Commande sur l'appareil

Appuyez sur *[Mode]* pour activer le menu principal et sélectionner un mode de fonctionnement. Utilisez *[Up]* et *[Down]* pour modifier la valeur affichée. Lorsque l'écran affiche la valeur souhaitée, appuyez sur *[Mode]*.

Si vous n'appuyez sur aucune touche pendant environ 20 secondes, le réglage actuel sera effectué et l'écran s'éteint. Les valeurs réglées sont conservées tant que l'appareil est relié à l'alimentation électrique.

Mode de fonctionnement Show automatique préprogrammé

Un show automatique préprogrammé peut être activé seulement lorsque l'appareil fonctionne en mode autonome ou en tant que maître dans une configuration maître/esclave. Ce réglage n'est utile que lorsque l'appareil n'est pas commandé par le biais de DMX.

Appuyez sur *[Mode]* à plusieurs reprises jusqu'à ce que l'écran affiche « Pr.xx ». Vous pouvez maintenant sélectionner l'un des shows automatiques préprogrammés. Sélectionnez une valeur entre « Pr.01 » et « Pr.14 » avec *[Up]* et *[Down]*.

Réglages pour programme 01 :

Pour le programme Pr.01, vous pouvez définir une des quatorze couleurs statiques pour toutes les LED. Appuyez sur *[Mode]* et sélectionnez une couleur souhaitée avec les touches *[Up]* et *[Down]* (voir le tableau ci-après). Une fois effectuée la sélection, appuyez à nouveau sur *[Mode]* pour régler la fréquence de clignotement. Vous pouvez maintenant sélectionner une valeur entre « FS.00 » (lent) et « FS.99 » (rapide) à l'aide des touches *[Up]* et *[Down]*.

Couleur	Affichage
Cyan	« 9b »
Violet	« rb »
Rose vif	« rb »

Couleur	Affichage
Orange	« r9 »
Blanc	« rb »
Rouge clair	« rb »
Vert clair	« r9 »
Bleu clair	« rb »
Jaune	« rb »
Blanc chaud	« 1Y »
Rouge	« -r »
Vert	« -9 »
Bleu	« -b »
Ambre	« r9 »

Réglages pour les programmes 02 à 14 :

Appuyez à nouveau sur *[Setup]* pour régler la vitesse du programme. L'écran affiche « *SP.xx* ». Vous pouvez maintenant sélectionner une valeur entre « *SP.01* » (lent) et « *SP.FL* » (rapide) à l'aide des touches *[Up]* et *[Down]*.

Appuyez à nouveau sur *[Setup]* pour régler la fréquence de clignotement. L'écran affiche « *FS.xx* ». Vous pouvez maintenant sélectionner une valeur entre « *FS.00* » (lent) et « *FS.99* » (rapide) à l'aide des touches *[Up]* et *[Down]*.

Mode de fonctionnement Automatique

Le mode de fonctionnement automatique peut être activé seulement lorsque l'appareil fonctionne en mode autonome ou en tant que maître dans une configuration maître/esclave. Ce réglage n'est utile que lorsque l'appareil n'est pas commandé par le biais de DMX.

Appuyez sur *[Mode]* à plusieurs reprises jusqu'à ce que l'écran affiche « *Auto* ». Les shows pré-programmés Pr.02 ... Pr.14 démarrent automatiquement.

Mode de fonctionnement Slave

Ce réglage n'est utile que lorsque l'appareil est commandé en tant qu'esclave dans une configuration maître/esclave mais non par le biais de DMX.

Adresse DMX

Ce réglage n'est utile que lorsque l'appareil est commandé par le biais de DMX.

Appuyez sur *[Mode]* à plusieurs reprises jusqu'à ce que l'écran affiche « *dxxx* ».

Vous pouvez maintenant régler le numéro du premier canal DMX utilisé par l'appareil (adresse DMX). Sélectionnez une valeur entre 1 et 512 (affichage « *d001* » ... « *d512* ») à l'aide des touches *[Up]* et *[Down]*.

Assurez-vous que ce numéro est adapté à la configuration de votre contrôleur DMX. Le tableau suivant présente l'adresse DMX la plus élevée possible pour les différents modes DMX.

Mode	Adresse DMX la plus élevée possible
2 canaux	511
3 canaux	510
4 canaux	509
7 canaux	506
8 canaux	505
14 canaux	499

Mode de fonctionnement DMX

Ce réglage n'est utile que lorsque l'appareil est commandé par le biais de DMX.

Appuyez sur *[Mode]* à plusieurs reprises jusqu'à ce que l'écran affiche « *dxxx* ». Appuyez sur *[Setup]*. Vous pouvez maintenant sélectionner l'un des modes DMX suivants avec *[Up]* et *[Down]*.

- « *2-ch* » (deux canaux)
- « *3-ch* » (trois canaux)
- « *4-ch* » (quatre canaux)
- « *7-ch* » (sept canaux)
- « *8-ch* » (huit canaux)
- « *14-ch* » (quatorze canaux)

Mode de fonctionnement gradateur

Une couleur constante peut être activée seulement lorsque l'appareil fonctionne en mode autonome ou en tant que maître dans une configuration maître/esclave. Ce réglage n'est utile que lorsque l'appareil n'est pas commandé par le biais de DMX.

Appuyez sur *[Mode]* à plusieurs reprises jusqu'à ce que l'écran affiche « Colr ». Appuyez sur *[Setup]*. L'écran affiche le réglage pour l'une des couleurs primaires (affichage « r.xxx », « G.xxx » ou « b.xxx »). Appuyez sur *[Setup]* pour passer aux autres couleurs.

Vous pouvez régler l'intensité de couleur à l'aide des touches *[Up]* et *[Down]* :

Affichage	Signification
« r.000 » ... « r.255 »	Rouge
« g.000 » ... « g.255 »	Vert
« b.000 » ... « b.255 »	Bleu

Mode de fonctionnement Com- mande par la musique

Le show automatique commandé par la musique peut être activé seulement lorsque l'appareil fonctionne en mode autonome ou en tant que maître dans une configuration maître/esclave. Ce réglage n'est utile que lorsque l'appareil n'est pas commandé par le biais de DMX.

Appuyez sur *[Mode]* à plusieurs reprises jusqu'à ce que l'écran affiche « *Soud* ». Ceci active le show automatique commandé par la musique.

Appuyez sur *[Setup]* et réglez la sensibilité de la commande par la musique dans une plage de « *SU.00* » à « *SU.31* » avec *[Up]* et *[Down]*.

7.2 Vue d'ensemble du menu

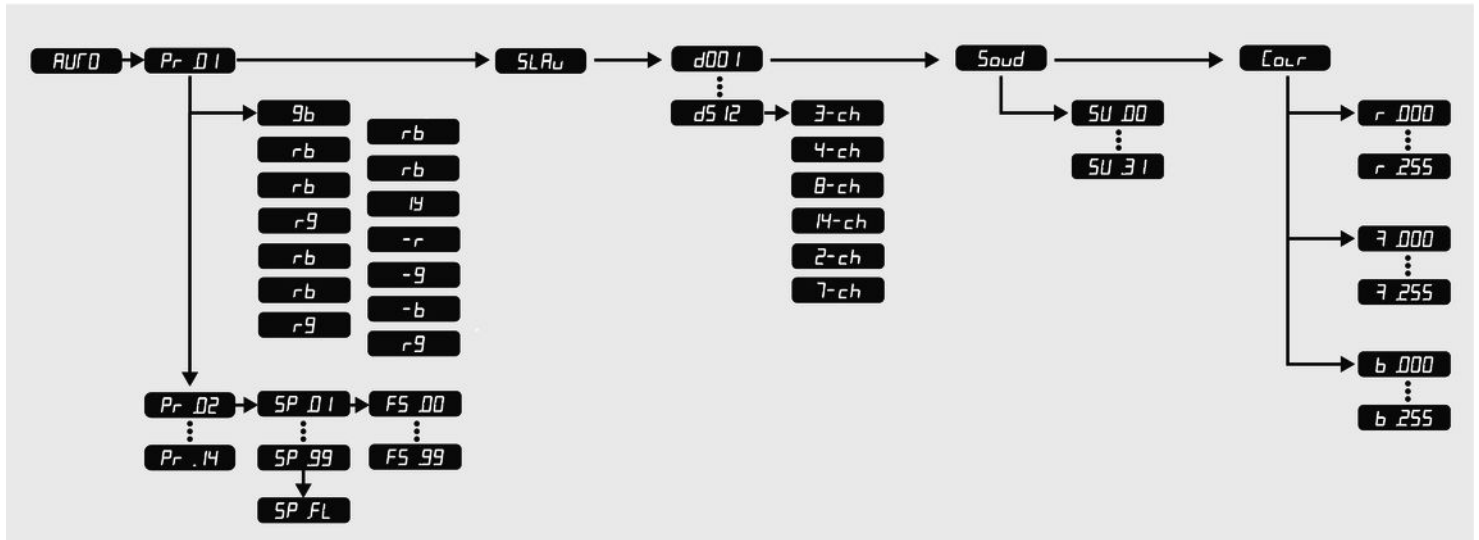

7.3 Fonctions des pédales

Non fournies, accessoires disponibles en option. Respectez les consignes dans la notice d'utilisation de la pédale.

7.4 Fonctions de la télécommande

Non fournies, accessoires disponibles en option.

**Télécommande à infrarouges
(optionel)**

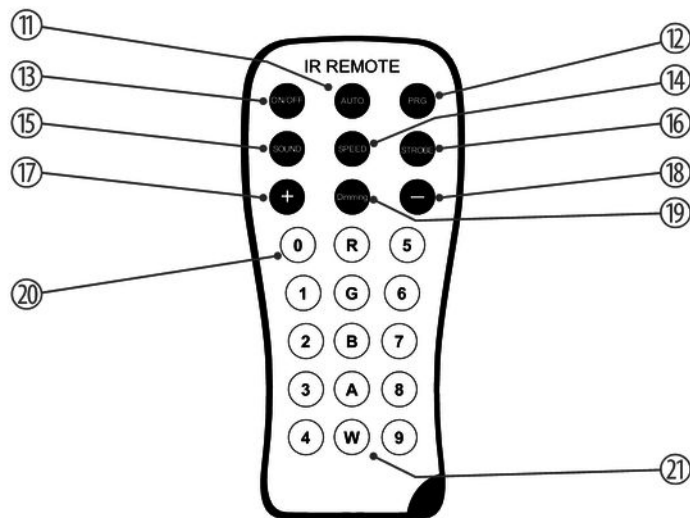

11	<i>[AUTO]</i> Active le mode de fonctionnement Automatique.
12	<i>[PRG]</i> Active le mode de fonctionnement Show automatique préprogrammé. Sélectionnez le programme souhaité avec les touches <i>[+]</i> et <i>[-]</i> .
13	<i>[ON/OFF]</i> Active/désactive l'appareil.
14	<i>[SPEED]</i> Active le mode de réglage pour la vitesse de programme. Réglez la vitesse avec les touches <i>[+]</i> et <i>[-]</i> .
15	<i>[SOUND]</i> Active le mode de fonctionnement Commande par la musique. Utilisez les touches <i>[+]</i> et <i>[-]</i> pour régler la sensibilité du micro intégré.
16	<i>[STROBE]</i> Active le mode de réglage pour la vitesse du stroboscope. Réglez la vitesse avec les touches <i>[+]</i> et <i>[-]</i> .

17	[+] Incrémente la valeur réglée.
18	[-] Décrémente la valeur réglée.
19	[Dimming] Active la fonction de gradateur pour couleurs fixes. Réglez la valeur avec les touches [+] et [-].
20	[0 ... 9] Touches numériques pour la sélection directe d'une couleur fixe.
21	[R], [G], [B], [A], [W] Touches pour la sélection d'un coloris pour le mode de gradateur.

7.5 Fonctions en mode DMX 1, mode 3 canaux

Canal	Valeur	Fonction
1	0 ... 255	Intensité du rouge (de 0 % à 100 %)
2	0 ... 255	Intensité du vert (de 0 % à 100 %)
3	0 ... 255	Intensité du bleu (de 0 % à 100 %)

7.6 Fonctions en mode DMX 2, mode 4 canaux

Canal	Valeur	Fonction
1	0 ... 255	Gradateur (de 0 % à 100 %)
2	0 ... 255	Intensité du rouge (de 0 % à 100 %), tous les PAR
3	0 ... 255	Intensité du vert (de 0 % à 100 %), tous les PAR
4	0 ... 255	Intensité du bleu (de 0 % à 100 %), tous les PAR

7.7 Fonctions en mode DMX 3, mode 8 canaux

Canal	Valeur	Fonction
1	0 ... 255	Gradateur (de 0 % à 100 %)
2	0 ... 255	Intensité du rouge (de 0 % à 100 %), PAR 1 et 2
3	0 ... 255	Intensité du vert (de 0 % à 100 %), PAR 1 et 2
4	0 ... 255	Intensité du bleu (de 0 % à 100 %), PAR 1 et 2
5	0 ... 255	Intensité du rouge (de 0 % à 100 %), PAR 3 et 4
6	0 ... 255	Intensité du vert (de 0 % à 100 %), PAR 3 et 4
7	0 ... 255	Intensité du bleu (de 0 % à 100 %), PAR 3 et 4
8	0 ... 255	Effet stroboscopique, vitesse croissante

7.8 Fonctions en mode DMX 4, mode 14 canaux

Canal	Valeur	Fonction
1	0 ... 255	Gradateur (de 0 % à 100 %)
2	0 ... 255	Intensité du rouge (de 0 % à 100 %), PAR 1
3	0 ... 255	Intensité du vert (de 0 % à 100 %), PAR 1
4	0 ... 255	Intensité du bleu (de 0 % à 100 %), PAR 1
5	0 ... 255	Intensité du rouge (de 0 % à 100 %), PAR 2
6	0 ... 255	Intensité du vert (de 0 % à 100 %), PAR 2
7	0 ... 255	Intensité du bleu (de 0 % à 100 %), PAR 2
8	0 ... 255	Intensité du rouge (de 0 % à 100 %), PAR 3
9	0 ... 255	Intensité du vert (de 0 % à 100 %), PAR 3
10	0 ... 255	Intensité du bleu (de 0 % à 100 %), PAR 3
11	0 ... 255	Intensité du rouge (de 0 % à 100 %), PAR 4

Canal	Valeur	Fonction
12	0 ... 255	Intensité du vert (de 0 % à 100 %), PAR 4
13	0 ... 255	Intensité du bleu (de 0 % à 100 %), PAR 4
14	0 ... 255	Effet stroboscopique, vitesse croissante

7.9 Fonctions en mode DMX 5, mode 2 canaux

Canal	Valeur	Fonction
1	0 ... 17	Show automatique préprogrammé n° 01
	18 ... 35	Show automatique préprogrammé n° 02
	36 ... 53	Show automatique préprogrammé n° 03
	54 ... 71	Show automatique préprogrammé n° 04
	72 ... 89	Show automatique préprogrammé n° 05

Canal	Valeur	Fonction
	90 ... 107	Show automatique préprogrammé n° 06
	108 ... 125	Show automatique préprogrammé n° 07
	126 ... 143	Show automatique préprogrammé n° 08
	144 ... 161	Show automatique préprogrammé n° 09
	162 ... 179	Show automatique préprogrammé n° 10
	180 ... 197	Show automatique préprogrammé n° 11
	198 ... 215	Show automatique préprogrammé n° 12
	216 ... 233	Show automatique préprogrammé n° 13
	234 ... 251	Show automatique préprogrammé n° 14
	252 ... 255	Commande par la musique
2	Couleur fixe quand canal 1 = 0 ... 17 (show automatique préprogrammé n° 01)	
	0 ... 17	LED éteintes

Canal	Valeur	Fonction
	18 ... 35	Cyan
	36 ... 53	Violet
	54 ... 71	Rose vif
	72 ... 89	Orange
	90 ... 107	Blanc
	108 ... 125	Rouge clair
	126 ... 143	Vert clair
	144 ... 161	Bleu clair
	162 ... 179	Jaune
	180 ... 197	Blanc chaud
	198 ... 215	Rouge
	216 ... 233	Vert
	234 ... 251	Bleu

Canal	Valeur	Fonction
	252 ... 255	Ambre
	Vitesse du programme quand canal 1 = 18 ... 251 (show automatique préprogrammé n° 02 ... 14)	

7.10 Fonctions en mode DMX 6, mode 7 canaux

Canal	Valeur	Fonction
1	0 ... 255	Gradateur (de 0 % à 100 %)
2	0 ... 255	Intensité du rouge (de 0 % à 100 %)
3	0 ... 255	Intensité du vert (de 0 % à 100 %)
4	0 ... 255	Intensité du bleu (de 0 % à 100 %)
5	Shows automatiques préprogrammés quand canal 2 ... 4 = 0	
	0 ... 17	Show automatique préprogrammé n° 01

Canal	Valeur	Fonction
	18 ... 35	Show automatique préprogrammé n° 02
	36 ... 53	Show automatique préprogrammé n° 03
	54 ... 71	Show automatique préprogrammé n° 04
	72 ... 89	Show automatique préprogrammé n° 05
	90 ... 107	Show automatique préprogrammé n° 06
	108 ... 125	Show automatique préprogrammé n° 07
	126 ... 143	Show automatique préprogrammé n° 08
	144 ... 161	Show automatique préprogrammé n° 09
	162 ... 179	Show automatique préprogrammé n° 10
	180 ... 197	Show automatique préprogrammé n° 11
	198 ... 215	Show automatique préprogrammé n° 12
	216 ... 233	Show automatique préprogrammé n° 13
	234 ... 251	Show automatique préprogrammé n° 14

Canal	Valeur	Fonction
	252 ... 255	Commande par la musique
6	Vitesse du programme	
7	0 ... 255	Effet stroboscopique, vitesse croissante

8 Données techniques

Source lumineuse	4 × 108 LED RGB 10 mm	
Caractéristiques de la source lumineuse	Puissance lumineuse	Rouge : 234 lux / 2 m
		Vert : 951 lux / 2 m
		Bleu : 224 lux / 2 m
		Total : 1364 lux / 2 m
Caractéristiques optiques	Angle de dispersion	30°
Contrôle	DMX	
	Télécommande à infrarouges	
Nombre de canaux DMX	2, 3, 4, 7, 8, 14	
Connexions d'entrée	Alimentation électrique	Châssis CEI C14
	Contrôle par DMX	Prise XLR, 3 pôles
	Pédalier	Prise jack en 6,35 mm

Connexions de sortie	Alimentation électrique	2 × prise CEI C13
	Contrôle par DMX	Prise XLR, 3 pôles
Puissance consommée	50 W	
Tension d'alimentation	100-240 V ~ 50/60 Hz	
Fusible	5 mm × 20 mm, 1,5 A, 250 V, à action retardée	
Indice de protection	IP20	
Options de montage	Montage sur pied	
	Adaptateur de pied de 36 mm	
Dimensions de la barre en T sans projecteurs PAR plats montés (L × H × P)	982 mm × 55 mm × 55 mm	
Dimensions de la barre en T avec projecteurs PAR plats montés (L × H × P)	1007 mm × 305 mm × 63 mm	
Poids	5,6 kg	
Conditions d'environnement	Plage de température	0 °C...40 °C
	Humidité relative	50 %, sans condensation

CLB2.4 Compact LED PAR System

Informations complémentaires

Projecteur inclu	Oui
Dispositif d'effet inclu	Non
Bar à LEDs incluse	Non
Contrôle inclu	Non
Pied inclu	Non
Étui/sac inclu	Oui

9 Câbles et connecteurs

Préambule

Ce chapitre vous aide à choisir les bons câbles et connecteurs et à raccorder votre précieux équipement de sorte qu'une expérience lumineuse parfaite soit garantie.

Veillez suivre ces conseils, car il est préférable d'être prudent, particulièrement dans le domaine des sons et lumières. Même si une fiche va bien dans une prise, le résultat d'une mauvaise connexion peut être un contrôleur DMX détruit, un court-circuit ou « seulement » un spectacle lumière qui ne fonctionne pas.

Connexions DMX

Une prise XLR tripolaire sert de prise DMX, une fiche XLR tripolaire d'entrée DMX. Le dessin et le tableau ci-dessous montrent le brochage d'un couplage adapté.



1	Terre (blindage)
2	Signal inverse, (DMX-, point froid)
3	Signal (DMX+, point chaud)

10 Dépannage



REMARQUE !

Risque de perturbations durant la transmission des données

Afin de garantir un fonctionnement irréprochable, n'utilisez pas des câbles de microphone courants, mais des câbles DMX spéciaux.

Ne raccordez jamais l'entrée ou la sortie DMX à des périphériques audio tels que tables de mixage ou amplificateurs.

Nous mentionnons ci-après quelques problèmes susceptibles de se produire en fonctionnement. Vous trouverez sous ce point quelques propositions de dépannage simple :

Symptôme	Remède
L'appareil ne fonctionne pas, pas de lumière	1. Vérifiez le branchement électrique et le fusible.
	2. Vérifiez les réglages dans le mode de fonctionnement manuel (Static Color).
	3. Vérifiez si l'appareil s'est éteint en raison de la chaleur excessive : protection contre la surchauffe, la valeur « <i>rt</i> » clignote sur l'écran. Dans ce cas, éteignez l'appareil et laissez le refroidir pendant un certain temps.
Aucune réaction sur le contrôleur DMX	1. Vérifiez si le câble DMX se trouve à proximité ou à côté de câbles à haute tension, ce qui pourrait induire des perturbations ou créer des dommages à un circuit d'interface DMX.
	2. Faites un essai avec un autre contrôleur DMX.

Si vous ne réussissez pas à éliminer le dérangement avec les mesures proposées, veuillez contacter notre centre de service. Vous trouverez les coordonnées de contact sur le site www.thomann.de.

11 Nettoyage

Lentilles optiques

Nettoyez les lentilles optiques accessibles de l'extérieur afin d'optimiser la puissance lumineuse. La fréquence du nettoyage dépend de l'environnement de fonctionnement : les environnements humides, enfumés ou particulièrement sales peuvent causer des dépôts de poussières importants sur le système optique de l'appareil.

- Effectuez le nettoyage avec un chiffon doux et notre nettoyeur pour luminaires et lentilles (n° art. 280122).
- Séchez toujours les pièces avec soin.

Grilles d'aération

Les grilles d'aération de l'appareil doivent être débarrassées des impuretés comme la poussière, etc. Éteignez l'appareil avant le nettoyage et débranchez les appareils du secteur. Utilisez exclusivement des produits de nettoyage PH neutre, sans solvant et non abrasifs. Nettoyez l'appareil avec un chiffon légèrement humide qui ne peluche pas.

12 Protection de l'environnement

Recyclage des emballages



Pour les emballages, des matériaux écologiques ont été retenus qui peuvent être recyclés sous conditions normales. Assurez-vous d'une élimination correcte des enveloppes en matière plastique et des emballages.

Ne jetez pas tout simplement ces matériaux, mais faites en sorte qu'ils soient recyclés. Tenez compte des remarques et des symboles sur l'emballage.

Recyclage de votre ancien appareil



Ce produit relève de la directive européenne relative aux déchets d'équipements électriques et électroniques (DEEE) dans sa version en vigueur. Il ne faut pas éliminer votre ancien appareil avec les déchets domestiques.

Recyclez ce produit par l'intermédiaire d'une entreprise de recyclage agréée ou les services de recyclage communaux. Respectez la réglementation en vigueur dans votre pays. En cas de doute, contactez le service de recyclage de votre commune.



