



**the
box**

MBA120W
système de
sonorisation mobile

Musikhaus Thomann

Thomann GmbH

Hans-Thomann-Straße 1

96138 Burgebrach

Allemagne

Téléphone : +49 (0) 9546 9223-0

Courriel : info@thomann.de

Internet : www.thomann.de

24.04.2018, ID : 359284 (V5)

Table des matières

1	Remarques générales	5
	1.1 Informations complémentaires.....	6
	1.2 Conventions typographiques.....	7
	1.3 Symboles et mots-indicateurs.....	8
2	Consignes de sécurité	10
3	Performances	17
4	Installation	19
	4.1 Fonctionnement sur piles.....	20
	4.2 Télécommande.....	21
	4.3 Microphone.....	22
5	Connexions et éléments de commande	23
6	Données techniques	48
7	Câbles et connecteurs	51
8	Nettoyage	55

9 Protection de l'environnement..... 56

1 Remarques générales

La présente notice d'utilisation contient des remarques importantes à propos de l'utilisation en toute sécurité de cet appareil. Lisez et respectez les consignes de sécurité et les instructions fournies. Conservez cette notice en vue d'une utilisation ultérieure. Veillez à ce que tous les utilisateurs de l'appareil puissent la consulter. En cas de vente de l'appareil, vous devez impérativement remettre la présente notice à l'acheteur.

Nos produits sont constamment perfectionnés. Toutes les informations sont donc fournies sous réserve de modifications.

1.1 Informations complémentaires

Sur notre site (www.thomann.de) vous trouverez beaucoup plus d'informations et de détails sur les points suivants :

Téléchargement	Cette notice d'utilisation est également disponible sous forme de fichier PDF à télécharger.
Recherche par mot-clé	Utilisez dans la version électronique la fonction de recherche pour trouver rapidement les sujets qui vous intéressent.
Guides en ligne	Nos guides en ligne fournissent des informations détaillées sur les bases et termes techniques.
Conseils personnalisés	Pour obtenir des conseils, veuillez contacter notre hotline technique.
Service	Si vous avez des problèmes avec l'appareil, notre service clients sera heureux de vous aider.

1.2 Conventions typographiques

Cette notice d'utilisation utilise les conventions typographiques suivantes :

Inscriptions

Les inscriptions pour les connecteurs et les éléments de commande sont entre crochets et en italique.

Exemples : bouton [*VOLUME*], touche [*Mono*].

Affichages

Des textes et des valeurs affichés sur l'appareil sont indiqués par des guillemets et en italique.

Exemples : « *ON* » / « *OFF* »

Références croisées



Les références à d'autres endroits dans cette notice d'utilisation sont identifiées par une flèche et le numéro de page spécifié. Dans la version électronique de cette notice d'utilisation, vous pouvez cliquer sur la référence croisée pour accéder directement à l'emplacement spécifié.

Exemple : Voir ↗ « *Références croisées* » à la page 7.

1.3 Symboles et mots-indicateurs

Cette section donne un aperçu de la signification des symboles et mots-indicateurs utilisés dans cette notice d'utilisation.

Terme générique	Signification
DANGER !	Cette association du symbole et du terme générique renvoie à une situation dangereuse directe se traduisant par de graves lésions voire la mort si celle-ci ne peut être évitée.
ATTENTION !	Cette association du symbole et du terme générique renvoie à une situation dangereuse potentielle pouvant se traduire par des lésions légères ou moindres si celle-ci ne peut être évitée.
REMARQUE !	Cette association du symbole et du terme générique renvoie à une situation dangereuse potentielle pouvant se traduire par des dommages matériels et sur l'environnement si celle-ci ne peut être évitée.

Symbole d'avertissement	Type de danger
	Avertissement en cas de tension électrique dangereuse.
	Avertissement en cas d'emplacement dangereux.

2 Consignes de sécurité

Utilisation conforme

Cet appareil est conçu pour la sonorisation. Utilisez l'appareil uniquement selon l'utilisation prévue, telle que décrite dans cette notice d'utilisation. Toute autre utilisation, de même qu'une utilisation sous d'autres conditions de fonctionnement, sera considérée comme non conforme et peut occasionner des dommages corporels et matériels. Aucune responsabilité ne sera assumée en cas de dommages résultant d'une utilisation non conforme.

L'appareil doit uniquement être utilisé par des personnes en pleine possession de leurs capacités physiques, sensorielles et mentales et disposant des connaissances et de l'expérience requises. Toutes les autres personnes sont uniquement autorisées à utiliser l'appareil sous la surveillance ou la direction d'une personne chargée de leur sécurité.



DANGER !

Dangers pour les enfants

Assurez-vous d'une élimination correcte des enveloppes en matière plastique et des emballages. Ils ne doivent pas se trouver à proximité de bébés ou de jeunes enfants. Danger d'étouffement !

Veillez à ce que les enfants ne détachent pas de petites pièces de l'appareil (par exemple des boutons de commande ou similaires). Les enfants pourraient avaler les pièces et s'étouffer.

Ne laissez jamais des enfants seuls utiliser des appareils électriques.



DANGER !

Décharge électrique due aux tensions élevées circulant à l'intérieur de l'appareil

Des pièces sous haute tension sont installées à l'intérieur de l'appareil.

Ne démontez jamais les caches de protection. Les pièces à l'intérieur de l'appareil ne nécessitent aucun entretien de la part de l'utilisateur.

N'utilisez pas l'appareil lorsque des caches, dispositifs de protection ou composants optiques manquent ou sont endommagés.



DANGER !

Décharge électrique due à un court-circuit

Utilisez toujours un câble d'alimentation électrique à trois fils et isolé correctement avec une fiche à contacts de protection. Ne modifiez ni le câble d'alimentation ni la fiche électrique. En cas de non-respect, il y a risque de décharge électrique et danger d'incendie et de mort. En cas de doute, veuillez contacter votre électricien agréé.



ATTENTION !

Risque de traumatismes auditifs

L'appareil peut produire un volume sonore susceptible de provoquer des troubles auditifs temporaires ou permanents. En cas d'exposition prolongée, même à des niveaux apparemment faibles, il peut provoquer des traumatismes auditifs.

Diminuez le volume dès que vous percevez l'apparition d'acouphènes ou de perte auditive. Si cela n'est pas possible, éloignez-vous de la source sonore ou utilisez une protection auditive suffisante.



REMARQUE !

Risque d'incendie

Ne recouvrez jamais les fentes d'aération. Ne montez pas l'appareil à proximité directe d'une source de chaleur. Tenez l'appareil éloigné des flammes nues.



REMARQUE !

Alimentation électrique

Avant de raccorder l'appareil, contrôlez si la tension indiquée sur l'appareil correspond à la tension de votre réseau d'alimentation local et si la prise de courant est équipée d'un disjoncteur différentiel. En cas de non-observation, l'appareil pourrait être endommagé et l'utilisateur risquerait d'être blessé.

Lorsqu'un orage s'annonce ou que l'appareil ne doit pas être utilisé pendant une période prolongée, débranchez-le du secteur afin de réduire le risque de décharge électrique ou d'incendie.



REMARQUE !

Risqué d'incendie en cas d'inversion de la polarité

Les piles et batteries insérées dans le mauvais sens peuvent détruire l'appareil ainsi que les piles et batteries en soi.

Lors de l'insertion des piles et batteries, respectez la polarité.



REMARQUE !

Risque de dommages dus aux piles qui fuient

Les piles et batteries qui fuient peuvent durablement endommager l'appareil.

Lorsque vous ne l'utilisez pas durant une période prolongée, retirez les piles et batteries de l'appareil.



REMARQUE !

Éventuels dommages causés par un mauvais entreposage

Les batteries peuvent être endommagées par une décharge profonde ou perdent une partie de leur capacité.

Avant des temps de pause prolongés, chargez les batteries à environ 50 % de leur capacité, puis mettez l'appareil hors tension. Entrez l'appareil à une température comprise entre 10 °C et 32 °C dans un environnement aussi sec que possible, Chargez les batteries lors d'un entreposage prolongé à 50 % tous les trois mois.

Remarques relatives à la transmission radio

- Cet appareil utilise une gamme de fréquences nécessitant aucune licence ou obligation d'inscription au sein de l'Union Européenne (UE).
- Veillez en fonctionnement à ce que l'émetteur et le récepteur soient réglés sur le même canal.
- Ne réglez jamais plusieurs émetteurs sur le même canal.
- Veillez à ce qu'il n'y ait pas d'objets métalliques entre l'émetteur et le récepteur.
- Évitez les interférences produites par d'autres systèmes radio et intra-auriculaires.

3 Performances

Le système de sonorisation mobile se distingue par les caractéristiques suivantes :

- Système tout-en-un compact
- Alimentation en énergie par le réseau électrique ou avec les piles rechargeables intégrées
- Haut-parleur basses fréquences 10 pouces, haut-parleur à compression 1 pouce
- Puissance de sortie 120 W en fonctionnement sur secteur, 80 W en fonctionnement sur piles
- Plage de fréquences 55 Hz ... 18 kHz
- Égaliseur 2 bandes
- Effet Delay (Echo) réglable intégré
- Récepteur UHF intégré pour le microphone sans fil UHF fourni
- Emplacement pour un deuxième récepteur UHF en option
- Lecteur multimédia intégré avec écran, emplacement pour carte SD, port USB et récepteur Bluetooth
- Télécommande à infrarouges
- 2 × entrées MIC/Line, 1 × entrée stéréo, 2 × entrées Cinch
- 1 × sortie Line

- Boîtier en plastique avec bride pour montage de pied, poignée de trolley et roulettes de transport
- Spacieux espace de rangement pour les accessoires intégré au boîtier

4 Installation

Sortez l'appareil de son emballage et vérifiez soigneusement l'absence de tout dommage avant de l'utiliser. Veuillez conserver l'emballage. Utilisez l'emballage d'origine ou vos propres emballages particulièrement appropriés au transport ou à l'entreposage afin de protéger l'appareil des secousses, de la poussière et de l'humidité pendant le transport et l'entreposage.

Établissez toutes les connexions tant que l'appareil n'est pas branché. Pour toutes les connexions, utilisez des câbles de qualité qui doivent être les plus courts possibles. Posez les câbles afin que personne ne marche dessus ni ne trébuche.



REMARQUE !

Risque de dommages matériels dus aux champs magnétiques

Les haut-parleurs produisent un champ magnétique statique. Observez donc une distance suffisante par rapport aux appareils qui risqueraient d'être perturbés ou endommagés par un champ magnétique externe.

4.1 Fonctionnement sur piles

Vous pouvez également utiliser l'appareil indépendamment de l'alimentation électrique avec les deux batteries VRLA intégrés fournis.

Montage et remplacement des batteries VRLA

Débranchez l'appareil du réseau électrique.

Retirez la vis de fixation du couvercle du compartiment des piles Retirez les deux vis de fixation de la plaque de fixation. Utilisez exclusivement des batteries VRLA appropriées de même taille et modèle (voir ↪ *Chapitre 6 « Données techniques » à la page 48*).

Les câbles d'alimentation sont identifiés par des couleurs et munis de clips plats. Appuyez légèrement sur les clips plats pour détacher les connexions. Veillez à respecter la polarité correcte lors de l'utilisation et du raccordement des batteries VRLA :

- rouge sur + (batterie 1)
- noir sur + (batterie 2)
- bleu raccordé au + et – des deux batteries

Fixez ensuite les batteries dans le compartiment des piles avec la plaque de fixation (deux vis), puis mettez en place le couvercle du compartiment des piles de l'appareil (une vis).

Remarques concernant la manipulation des batteries VRLA

- Chargez les batteries entièrement avant la première utilisation, puis à chaque charge.
- Évitez toute décharge profonde.
- Déchargez les batteries au moins une fois par mois de 20 % de leur capacité de charge totale.
- Chargez entièrement les batteries après chaque utilisation et, en cas de stockage prolongé, chargez-les au moins tous les deux mois.
- La durée de stockage maximale des batteries VRLA sans cycle de charge est de 6 mois maximum. Au-delà de cette durée, il est possible que les batteries concernées ne puissent plus être utilisés et qu'il soit approprié de les mettre au rebut.

4.2 Télécommande

Mise en place et remplacement de la pile

Lors de l'expédition, la pile est déjà placée dans la télécommande et protégée de la décharge par un film plastique transparent. Ôtez le film plastique avant la première utilisation.

Pour remplacer la pile, suivez les instructions figurant au dos de la télécommande. Utilisez exclusivement des piles boutons au lithium CR 2025. Veillez à respecter la polarité correcte lors de l'utilisation de la pile.

4.3 Microphone

Mise en place et remplacement des piles

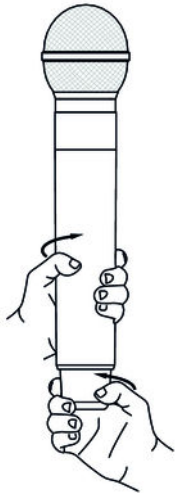

Le compartiment de la pile du microphone est intégré au corps du microphone. Pour ouvrir le microphone, placez une main à la base de l'antenne sous la tête de microphone et tournez, avec la main libre, le manche du microphone dans le sens contraire des aiguilles d'une montre. Une fois la pile remplacée, revissez le manche du microphone sur le corps du microphone.

Utilisez exclusivement des piles de type LR6 AA (1,5 V) ou des piles rechargeables Ni-MH (nickel hydrure métallique). Veillez à respecter la polarité correcte lors de l'utilisation des piles.

5 Connexions et éléments de commande

Arrière - Vue d'ensemble

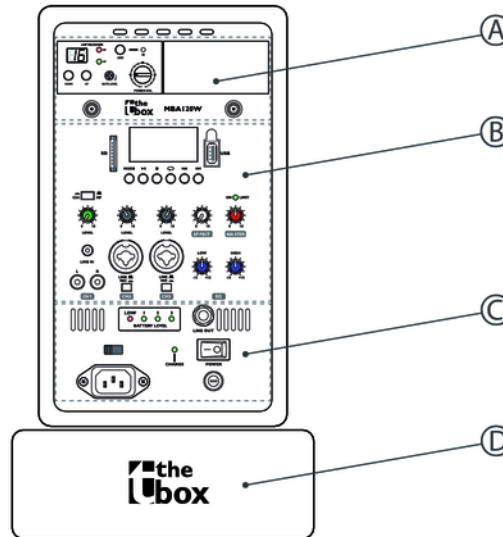

MBA120W

Vue partielle A

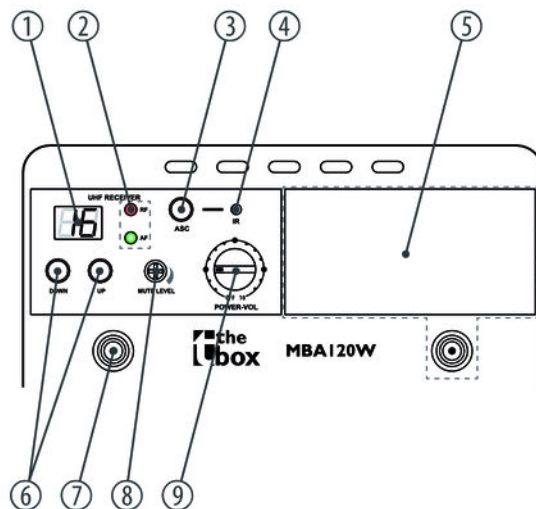



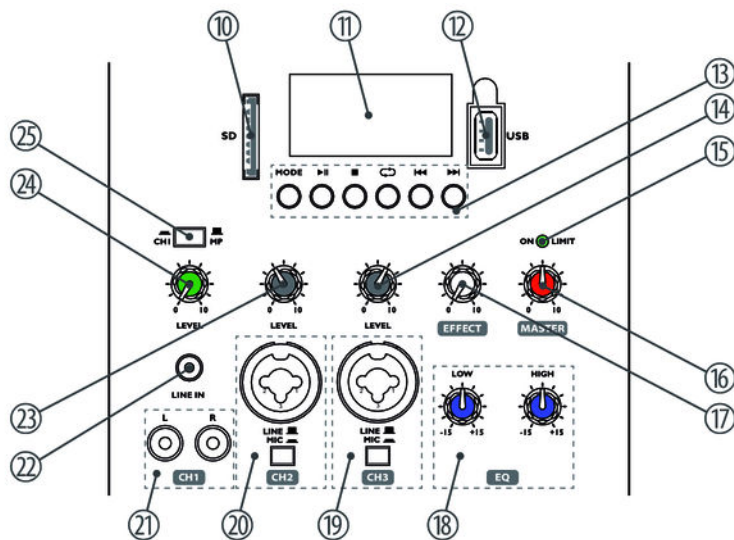

1	<p>Affichage du canal.</p> <p>Écran à deux chiffres permettant de sélectionner et d'afficher le canal de transmission radio (Plage « 01 » ... « 16 »).</p>
2	<p>[RF AF]</p> <p>L'indicateur à LED [RF] rouge s'allume lorsqu'un signal radio est transmis entre le microphone et le récepteur.</p> <p>L'indicateur à LED [AF] vert s'allume lorsqu'un signal audio provenant d'un appareil externe est présent.</p>
3	<p>[ASC]</p> <p>Appuyez sur cette touche pour transmettre le réglage du canal de l'appareil au microphone via l'interface infrarouge.</p>
4	<p>[IR]</p> <p>Émetteur infrarouge permettant de transmettre le réglage du canal de l'appareil au microphone.</p>
5	<p>Compartiment supplémentaire pour le deuxième récepteur radio et deuxième prise de raccordement d'antenne.</p> <p>Pour monter un deuxième récepteur radio, dévissez les deux vis de fixation et retirez le cache. Les câbles d'alimentation électrique et de transmission du signal sont prêts et dotés des fiches adéquates. Détachez avec précaution les câbles du boîtier de l'appareil et enfichez-les dans le connecteur correspondant du récepteur radio. Installez le deuxième récepteur radio dans le compartiment et fixez-le avec les deux vis de fixation. Conservez le cache dans un endroit sûr.</p>

6	<p><i>[DOWN UP]</i></p> <p>Bouton-poussoir permettant de sélectionner le canal de transmission radio.</p> <p>Procédez comme suit afin de trouver un canal libre :</p> <ul style="list-style-type: none">■ Éteignez le microphone sans fil (émetteur) et le récepteur (avec le bouton de réglage <i>[POWER-VOL]</i>).■ Faites défiler les canaux disponibles avec <i>[DOWN UP]</i> pour procéder à la sélection. Lorsque le canal affiché est déjà occupé, l'indicateur à LED <i>[RF]</i>s'allume en rouge. <p>Le premier et (le cas échéant) le deuxième récepteur radio doivent être réglés sur des canaux différents.</p>
7	<p>Prise de raccordement d'antenne.</p>
8	<p><i>[MUTE LEVEL]</i></p> <p>Bouton de réglage permettant de régler le niveau de signal minimum sur le canal de transmission radio.</p>
9	<p><i>[POWER-VOL]</i></p> <p>Interrupteur marche/arrêt et bouton de réglage du volume du récepteur radio.</p>

Vue partielle B



MBA120W

10	Emplacement pour carte SD.
11	Écran ( « Écran » à la page 38).
12	Connexion USB.
13	Touches de sélection et de commande :
	<i>[MODE]</i> Touche de sélection. Appuyez sur cette touche pour sélectionner une source audio : carte SD, port USB ou interface Bluetooth. La source active s'affiche sur l'écran. Concernant l'installation et l'utilisation de l'interface Bluetooth, veuillez consulter  « Lecture via Bluetooth » à la page 46.
	 Selon le mode de fonctionnement, touche Play/Pause pour démarrer/arrêter la lecture ou touche de sélection d'une option de menu.
	 Touche Arrêt pour mettre fin à la lecture.



Touche de sélection. Appuyez à plusieurs reprises sur cette touche pour activer un mode de lecture. Le mode actif et le titre du morceau en cours de lecture apparaissent sur l'écran :

- Normal « *N* ». Tous les morceaux de la source audio sélectionnée sont lus les uns après les autres dans l'ordre de la date des fichiers MP3. Une condition préalable est de créer un sous-dossier avec les morceaux désirés sur le support de données.
- Aléatoire « *R* ». Tous les morceaux de la source audio sélectionnée sont lus dans un ordre aléatoire.
- Intro « *I* ». Les dix premières secondes de tous les morceaux de la source audio sélectionnée sont lues.
- Tout « *A* ». Lecture en boucle de tous les morceaux, comme en mode Normal.
- Single « *1* ». Lecture en boucle seul du morceau indiqué.
- Dossier « *F* ». Tous les morceaux d'un dossier donné de la source audio sélectionnée sont lus.



Selon le mode de fonctionnement, touche Avance (saut au morceau suivant) ou passage à l'option de menu suivante. Maintenez cette touche enfoncée afin d'augmenter le volume du lecteur multimédia intégré.

	 Selon le mode de fonctionnement, touche Retour (saut au morceau précédent) ou passage à l'option de menu précédente. Maintenez cette touche enfoncée afin de réduire le volume du lecteur multimédia intégré. Nous recommandons de toujours laisser le volume réglé sur la valeur maximale et de régler le volume avec le bouton de réglage [LEVEL] (24).
14	[LEVEL] Bouton de réglage du gain du canal 3. Ce bouton de réglage permet d'ajuster la puissance du signal d'entrée sur le canal 3.
15	[ON LIMIT] Indicateur à LED (vert) Cet indicateur à LED s'allume en permanence en fonctionnement normal et vacille lorsque le haut-parleur est saturé. En pareil cas, tournez en arrière le bouton de réglage du gain du canal actif afin de réduire la puissance du signal d'entrée.
16	[MASTER] Bouton de réglage du volume. Ce bouton de réglage permet d'ajuster le volume de l'appareil (ensemble de tous les signaux d'entrée).

17	<i>[EFFECT]</i> Bouton de réglage des effets. Avec ce bouton de réglage vous ajustez la proportion de l'effet Delay (Echo) intégré au niveau du volume total de tous les canaux.
18	<i>[EQ LOW HIGH]</i> Égaliseur. Bouton de réglage permettant d'ajuster les hautes et basses fréquences dans une plage de [- 15] ... [+ 15].
19	<i>[CH3]</i> Entrée de signal pour le canal 3, prise combinée XLR/jack 6,35 mm, dont commutateur entre niveau du signal d'entrée LINE et MIC.
20	<i>[CH2]</i> Entrée de signal pour le canal 2, prise combinée XLR/jack 6,35 mm, dont commutateur entre niveau du signal d'entrée LINE et MIC.
21	<i>[CH1]</i> Prises d'entrée Cinch pour raccorder un appareil audio externe au canal 1.
22	<i>[LINE IN]</i> Prise jack 3,5 mm pour raccorder un appareil audio externe au canal 1.

23	<i>[LEVEL]</i> Bouton de réglage du gain du canal 2. Ce bouton de réglage permet d'ajuster la puissance du signal d'entrée sur le canal 2.
24	<i>[LEVEL]</i> Bouton de réglage du gain du canal 1. Ce bouton de réglage permet d'ajuster la puissance du signal d'entrée sur le canal 1.
25	<i>[CHI MP]</i> Commutateur pour le signal d'entrée du canal 1 : appareil externe sur connecteur Cinch/prise jack 3,5 mm ou lecteur multimédia interne.

Vue partielle C

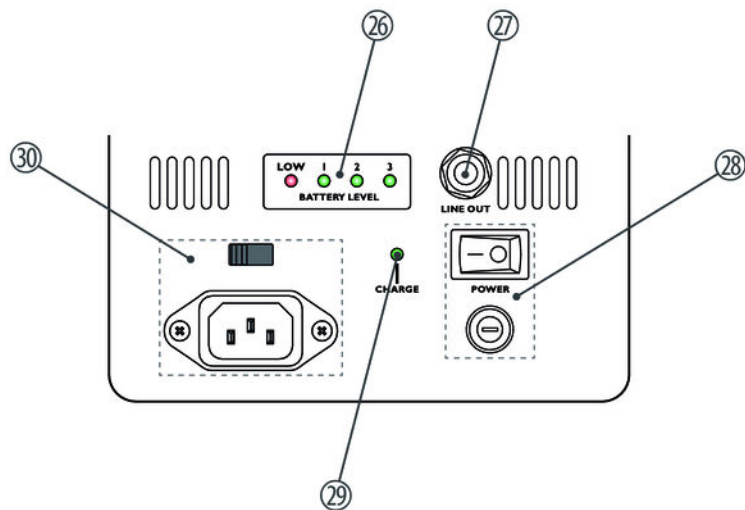

MBA120W

26 [BATTERY LEVEL]

Affichage de l'état de charge des piles. Lorsque les batteries sont entièrement chargées, les quatre LED sont allumées. Au fur et à mesure que leur capacité diminue, les LED vertes 3, 2 et 1 s'éteignent tour à tour. Lorsque seule la LED rouge reste allumée, les batteries ne disposent plus que d'une capacité réduite. Raccordez l'appareil à l'alimentation secteur afin de recharger les batteries. Respectez à ce sujet les remarques de la section  *Chapitre 4.1 « Fonctionnement sur piles » à la page 20.*

27 [LINE OUT]

Sortie Line (prise jack 6,35 mm) pour raccordement à un amplificateur, un système de sonorisation ou un haut-parleur supplémentaire.

28 [POWER]

Interrupteur marche/arrêt et porte-fusible.

29 [CHARGE]

Cette LED est allumée en vert en mode recharge. Dès que la batterie utilisée est entièrement chargée, la LED s'éteint.

30 Prise femelle d'alimentation, connecteur avec mise à la terre et interrupteur de sélection de la tension du réseau.

Les batteries intégrées sont également chargées une fois l'appareil éteint, lorsque que celui-ci est raccordé à l'alimentation réseau.

Vue partielle D

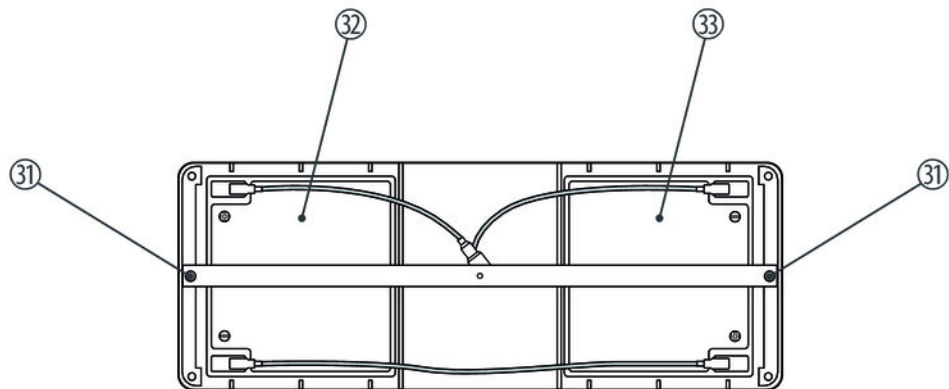

31	Vis de fixation de la plaque de fixation.
32, 33	Batteries VRLA 1 et 2 Veuillez respecter la polarité correcte lors du raccordement des batteries. Raccordez le câble rouge au pôle plus de la batterie 1 et le câble noir au pôle moins de la batterie 2. Raccordez avec le câble bleu le pôle moins de la batterie 1 et le pôle plus de la batterie 2.

Écran

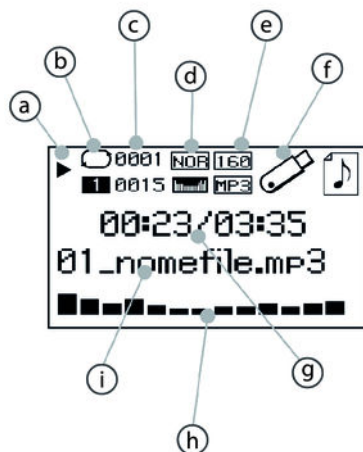

a	Play/Pause.
b	Lecture en boucle.
c	Numéro du morceau en cours de lecture et nombre de morceaux du dossier en cours.
d	Réglage de l'égaliseur sélectionné.
e	Débit binaire et type de fichier du morceau en cours de lecture.
f	Symbole de la source de données sélectionnée.
g	Durée écoulée du morceau en cours de lecture et durée du morceau en cours de lecture.
h	Jauge à barres du spectre de fréquences.
i	Nom du fichier du morceau en cours de lecture.

Télécommande

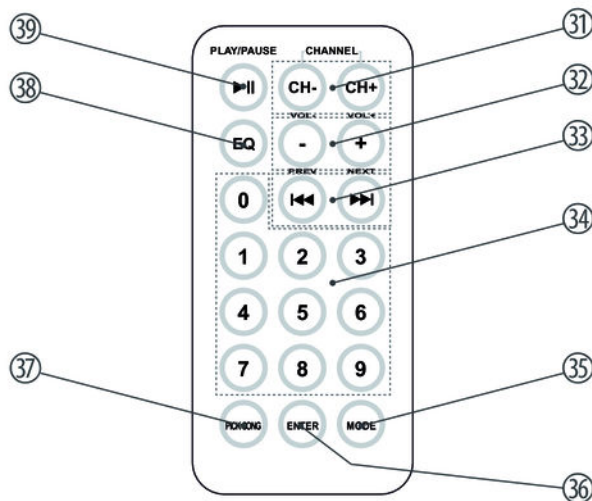

31	<i>[CHANNEL]</i> Sans fonction.
32	<i>[VOL-/VOL+]</i> Réduit ou augmente le volume.
33	<i>[PREV/NEXT]</i> Avance (saut au morceau suivant) ou retour (saut au morceau précédent).
34	Pavé numérique pour atteindre directement un titre.
35	<i>[MODE]</i> Touche de sélection. Appuyez sur cette touche pour sélectionner une source audio : carte SD, port USB ou interface Bluetooth. La source active s'affiche sur l'écran. Concernant l'installation et l'utilisation de l'interface Bluetooth, veuillez consulter 📖 « <i>Lecture via Bluetooth</i> » à la page 46.

36 [ENTER]

Cette touche ouvre un menu de sélection comportant les options suivantes :

- « EQ » – Sélection d'un réglage de l'égaliseur, correspond à la touche [EQ] de la télécommande.
- « PLAY MODE » – Sélection d'un mode de lecture, correspond à la touche  de l'appareil.
- « CHANGE DEVICE » – Sélection d'une source audio correspond à la touche [MODE] de la télécommande.
- « EXIT » – Permet de quitter le menu de sélection.

Pour naviguer dans le menu de sélection, utilisez [PREV/NEXT]. Pour sélectionner une option, utilisez [PLAY/PAUSE].

37 [PICK SONG]

Sans fonction.

38 [EQ]

Sélection d'un réglage de l'égaliseur :

- « *NOR* » – Normal
- « *POP* » – Pop
- « *ROCK* » – Rock
- « *JAZZ* » – Jazz
- « *CLAS* » – Musique classique
- « *COU* » – Country
- « *BAS* » – Accentuation des basses

39 [PLAY/PAUSE]

Touche Play/Pause pour démarrer/arrêter la lecture.

Microphone

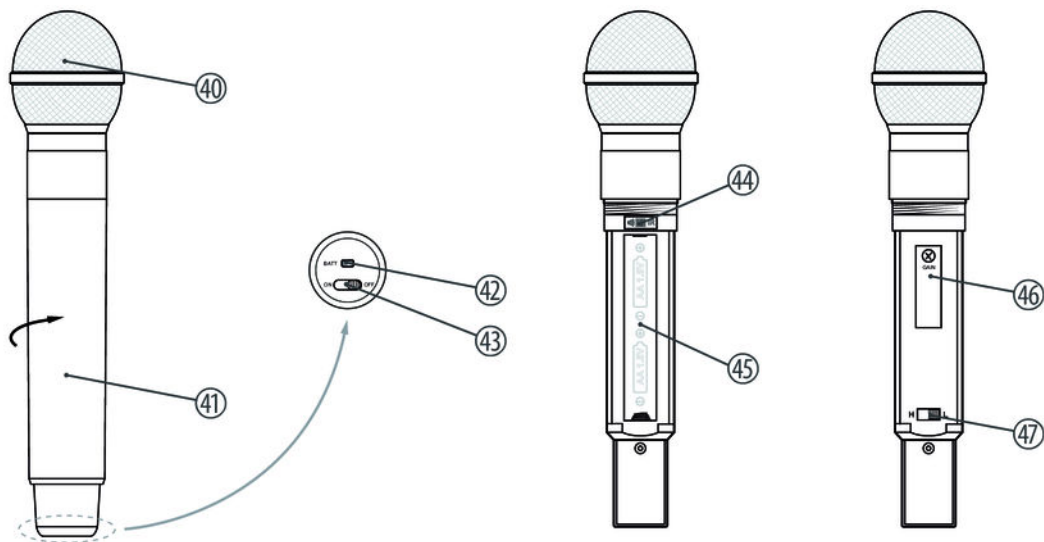

MBA120W

40	Grille protégeant contre les détériorations et réduisant les bruits dus au vent et à la respiration.
41	Partie inférieure du boîtier. Dévissez pour ouvrir.
42	<i>[BATT]</i> Cette LED affiche l'état de la batterie. Lorsque le microphone est en marche et que la capacité de la pile est suffisante, la LED s'allume en vert. Lorsque les piles sont épuisées, la LED s'allume en rouge.
43	<i>[ON/OFF]</i> Curseur pour mettre en marche et arrêter le microphone.
44	Capteur infrarouge permettant au microphone de recevoir le réglage du canal de l'appareil. Pour accéder au capteur, il suffit de dévisser la partie inférieure du boîtier. Transmettez le réglage du canal de l'appareil au microphone après chaque modification. Placez le microphone le plus près possible de l'appareil, puis appuyez sur <i>[ASC]</i> . L'indicateur à LED <i>[RF]</i> s'allume lorsque la transmission est réussie.
45	Compartiment pour deux piles mignon (AA, LR6), 1,5 V ou des accumulateurs correspondants.

46 [GAIN]

Bouton de réglage de la sensibilité du microphone.

47 [H/L]

Bouton de sélection du niveau de transmission. En position « L », un niveau moindre est utilisé afin de préserver les piles. La portée est alors réduite à environ 10 m. En position « H », un niveau supérieur offrant une portée de transmission plus grande est utilisée (environ 30 m). Ceci réduit alors la durée de vie des piles.

Lecture via Bluetooth

Établir la connexion avec l'appareil Bluetooth.

Respectez le mode d'emploi de votre appareil Bluetooth et mettez ce dernier en marche. Placez-vous à proximité de l'appareil.

Appuyez sur *[MODE]* et sélectionnez l'interface Bluetooth comme source de lecture. Après quelques secondes, votre appareil Bluetooth est identifié. Le message « *BT Connected* » apparaît alors sur l'écran. Si cela ne fonctionne pas automatiquement, appuyez sur ►|| et démarrez la synchronisation de l'appareil Bluetooth.

Menu Bluetooth

Maintenez la touche *[MODE]* enfoncée pendant quelques secondes pour ouvrir le menu Bluetooth.

Pour naviguer dans le menu, utilisez *[PREV/NEXT]*. Pour sélectionner une option, utilisez *[PLAY/PAUSE]*.

Le menu comporte les options suivantes :

- « *Recently reconnection* » – Rétablit la connexion avec le dernier appareil Bluetooth utilisé.
- « *EQ* »
 - « *Normal* » – Normal
 - « *Pop* » – Pop
 - « *Rock* » – Rock
 - « *Jazz* » – Jazz

- « *Classic* » – Musique classique
- « *Country* » – Country
- « *Lowbass* » – Accentuation des basses
- « *Deleted paired info* » – Supprime toutes les informations concernant la dernière connexion avec un appareil Bluetooth. Essayez avec cette option de résoudre les problèmes survenant lors de l'établissement d'une connexion Bluetooth.
- « *Device Information* » – Affiche des informations concernant le nom et l'adresse de l'interface Bluetooth de l'appareil sur l'écran.
- « *Exit* » – Permet de quitter le menu.

6 Données techniques

Ampli/haut-parleur	
Entrées	2 × prises combinées XLR/jack 6,35 mm utilisées comme entrée microphone/Line avec sensibilité commutable
	1 × prise jack 3,5 mm utilisée comme entrée Line
	2 × connecteurs Cinch pour une entrée de signal supplémentaire, par exemple pour un lecteur CD ou d'autres appareils avec un signal Line.
Sortie	1 × prise jack 6,5 mm utilisée comme sortie Line
Haut-parleurs	Système à deux voies avec haut-parleur à compression 1 pouce et haut-parleur basses fréquences 10 pouces
Plage de fréquences	55 Hz ... 18 kHz (–3 dB)
Puissance de sortie	120 W (fonctionnement sur secteur)
	80 W (fonctionnement sur piles)
Liaison radio	

Fréquence porteuse	Bande UHF (863 MHz ... 865 MHz)
Réponse en fréquence NF	60 Hz ... 16 kHz (-3 dB)
Type de modulation	modulation de fréquence (FM)
Rapport signal/bruit	> 100 dB
Puissance de sortie de l'émetteur	< 10 mW
Distorsion harmonique	< 0,1 %
Appareil complet	
Alimentation en énergie	110 V ~ 60 Hz / 230 V ~ 50 Hz
	2 × batteries plomb-gel 12 V (batteries VRLA, 5 Ah chaque), ne nécessitant aucun entretien Types recommandés : <ul style="list-style-type: none">■ Ritar RT1250■ Fiamm FG20451
Puissance consommée	43 W

Données techniques

Fusible	115 V : 5 mm × 20 mm, 2 A, 250 V, à action retardée 230 V : 5 mm × 20 mm, 1 A, 250 V, à action retardée
Durée d'utilisation avec une charge de batterie	3 h ... 4 h
Durée de la charge	10 h ... 12 h
Dimensions (l × H × P)	360 mm × 567 mm × 290 mm
Poids	19 kg

7 Câbles et connecteurs

Préambule

Ce chapitre vous aide à choisir les bons câbles et connecteurs et à raccorder votre précieux équipement de sorte qu'une expérience sonore parfaite soit garantie.

Veillez suivre ces conseils, car il est préférable d'être prudent, particulièrement dans le domaine des sons et lumières. Même si une fiche va bien dans une prise, le résultat d'une mauvaise connexion peut être un amplificateur détruit, un court-circuit ou « seulement » une qualité de transmission médiocre.

Transmission symétrique et transmission asymétrique

La transmission asymétrique est utilisée surtout dans le domaine semi-professionnel et hi-fi. Les câbles d'instrument à deux conducteurs (un fil plus blindage) sont des exemples typiques de la transmission asymétrique. Un conducteur sert de masse et de blindage, le signal utile est transmis sur le second conducteur.

La transmission asymétrique est sensible aux interférences électromagnétiques, particulièrement dans le cas de faibles niveaux (émis par les microphones, par exemple) ou de câbles longs.

C'est pourquoi on préfère la transmission symétrique dans le milieu professionnel, car celle-ci permet la transmission des signaux utiles sans interférences même sur de longues distances. Dans le cas d'une transmission symétrique, un autre conducteur s'ajoute aux conducteurs pour la masse et le signal utile. Celui-ci transmet également le signal utile, mais en opposition de phase de 180 degrés.

Comme les interférences exercent le même effet sur les deux conducteurs, une soustraction des signaux en opposition de phase neutralise complètement les interférences. Il en résulte le signal utile pur sans interférences.

Fiche jack bipolaire en 6,35 mm (mono, asymétrique)



1	Signal
2	Terre

**Fiche jack bipolaire en 6,35 mm
(mono, symétrique)**

1	Signal (en phase, +)
2	Signal (en opposition de phase, -)
3	Terre

**Fiche jack tripolaire en 3,5 mm
(stéréo, asymétrique)**

1	Signal (à gauche)
2	Signal (à droite)
3	Terre

Fiche XLR (symétrique)

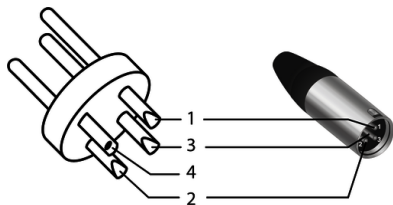

1	Masse, blindage
2	Signal (en phase, +)
3	Signal (en opposition de phase, -)
4	Blindage au boîtier de la fiche (option)

Connexions Cinch



Le dessin et le tableau montrent le brochage d'un connecteur Cinch.

1	Signal
2	Terre

8 Nettoyage

Composants de l'appareil

Nettoyez les composants de l'appareil accessibles de l'extérieur régulièrement. La fréquence du nettoyage dépend de l'environnement de fonctionnement : les environnements humides, enfumés ou particulièrement sales peuvent causer des dépôts de poussières importants sur les composants de l'appareil.

- Effectuez le nettoyage avec un chiffon sec et doux.
- Enlevez les dépôts incrustés avec un chiffon légèrement humecté.
- N'employez jamais de nettoyant, d'alcool ou de diluant.

9 Protection de l'environnement

Recyclage des emballages



Pour les emballages, des matériaux écologiques ont été retenus qui peuvent être recyclés sous conditions normales.

Assurez-vous d'une élimination correcte des enveloppes en matière plastique et des emballages.

Ne jetez pas tout simplement ces matériaux, mais faites en sorte qu'ils soient recyclés. Tenez compte des remarques et des symboles sur l'emballage.

Recyclage des batteries



Les batteries ne doivent être ni jetées ni brûlées, mais recyclées en conformité avec les prescriptions locales en matière de recyclage de déchets spéciaux. Utilisez les déchetteries mises en place pour ces déchets.

Recyclage de votre ancien appareil



Ce produit relève de la directive européenne relative aux déchets d'équipements électriques et électroniques (DEEE) dans sa version en vigueur. Il ne faut pas éliminer votre ancien appareil avec les déchets domestiques.

Recyclez ce produit par l'intermédiaire d'une entreprise de recyclage agréée ou les services de recyclage communaux. Respectez la réglementation en vigueur dans votre pays. En cas de doute, contactez le service de recyclage de votre commune.



Musikhaus Thomann · Hans-Thomann-Straße 1 · 96138 Burgebrach · Germany · www.thomann.de