



PAR56 Active 300W DMX  
PAR

Musikhaus Thomann

Thomann GmbH

Hans-Thomann-Straße 1

96138 Burgebrach

Allemagne

Téléphone : +49 (0) 9546 9223-0

Courriel : [info@thomann.de](mailto:info@thomann.de)

Internet : [www.thomann.de](http://www.thomann.de)

24.01.2017, ID : 394815, 394816

# Table des matières

<b>1</b>	<b>Remarques générales</b> .....	<b>5</b>
	1.1 Informations complémentaires.....	6
	1.2 Conventions typographiques.....	7
	1.3 Symboles et mots-indicateurs.....	8
<b>2</b>	<b>Consignes de sécurité</b> .....	<b>11</b>
<b>3</b>	<b>Performances</b> .....	<b>17</b>
<b>4</b>	<b>Installation</b> .....	<b>18</b>
<b>5</b>	<b>Mise en service</b> .....	<b>21</b>
<b>6</b>	<b>Connexions et éléments de commande</b> .....	<b>24</b>
<b>7</b>	<b>Utilisation</b> .....	<b>27</b>
	7.1 Mise en marche de l'appareil.....	27
	7.2 Menu principal.....	27
	7.3 Vue d'ensemble du menu.....	33
<b>8</b>	<b>Entretien</b> .....	<b>35</b>
	8.1 Mise en place ou remplacement de la lampe.....	35

<b>9</b>	<b>Données techniques.....</b>	<b>39</b>
<b>10</b>	<b>Câbles et connecteurs.....</b>	<b>40</b>
<b>11</b>	<b>Dépannage.....</b>	<b>41</b>
<b>12</b>	<b>Nettoyage.....</b>	<b>43</b>
<b>13</b>	<b>Protection de l'environnement.....</b>	<b>44</b>

# 1 Remarques générales

La présente notice d'utilisation contient des remarques importantes à propos de l'utilisation en toute sécurité de cet appareil. Lisez et respectez les consignes de sécurité et les instructions fournies. Conservez cette notice en vue d'une utilisation ultérieure. Veillez à ce que tous les utilisateurs de l'appareil puissent la consulter. En cas de vente de l'appareil, vous devez impérativement remettre la présente notice à l'acheteur.

Nos produits sont constamment perfectionnés. Toutes les informations sont donc fournies sous réserve de modifications.

## 1.1 Informations complémentaires

Sur notre site ([www.thomann.de](http://www.thomann.de)) vous trouverez beaucoup plus d'informations et de détails sur les points suivants :

Téléchargement	Cette notice d'utilisation est également disponible sous forme de fichier PDF à télécharger.
Recherche par mot-clé	Utilisez dans la version électronique la fonction de recherche pour trouver rapidement les sujets qui vous intéressent.
Guides en ligne	Nos guides en ligne fournissent des informations détaillées sur les bases et termes techniques.
Conseils personnalisés	Pour obtenir des conseils, veuillez contacter notre hotline technique.
Service	Si vous avez des problèmes avec l'appareil, notre service clients sera heureux de vous aider.

## 1.2 Conventions typographiques

Cette notice d'utilisation utilise les conventions typographiques suivantes :

### Inscriptions

Les inscriptions pour les connecteurs et les éléments de commande sont entre crochets et en italique.

**Exemples :** bouton [*VOLUME*], touche [*Mono*].

### Affichages

Des textes et des valeurs affichés sur l'appareil sont indiqués par des guillemets et en italique.

**Exemples :** « *ON* » / « *OFF* »

### Instructions

Les différentes étapes d'une instruction sont numérotées consécutivement. Le résultat d'une étape est en retrait et mis en évidence par une flèche.

#### Exemple :



1. ▶ Allumez l'appareil.
2. ▶ Appuyez sur *[AUTO]*.
  - ⇒ Le fonctionnement automatique est démarré.
3. ▶ Eteignez l'appareil.

## 1.3 Symboles et mots-indicateurs

Cette section donne un aperçu de la signification des symboles et mots-indicateurs utilisés dans cette notice d'utilisation.



Terme générique	Signification
<b>DANGER !</b>	Cette association du symbole et du terme générique renvoie à une situation dangereuse directe se traduisant par de graves lésions voire la mort si celle-ci ne peut être évitée.
<b>AVERTISSEMENT !</b>	Cette association du symbole et du terme générique renvoie à une situation dangereuse potentielle pouvant se traduire par de graves lésions voire la mort si celle-ci ne peut être évitée.
<b>REMARQUE !</b>	Cette association du symbole et du terme générique renvoie à une situation dangereuse potentielle pouvant se traduire par des dommages matériels et sur l'environnement si celle-ci ne peut être évitée.
Symbole d'avertissement	Type de danger
	Avertissement en cas de tension électrique dangereuse.

Symbole d'avertissement	Type de danger
 A yellow triangular warning sign with a black border and three wavy lines inside, representing a hot surface.	Avertissement en cas de surface brûlante.
 A yellow triangular warning sign with a black border and a black silhouette of a person standing next to a suspended load, representing a suspended load hazard.	Avertissement en cas de charge suspendue.
 A yellow triangular warning sign with a black border and a black exclamation mark inside, representing a general danger.	Avertissement en cas d'emplacement dangereux.

## 2 Consignes de sécurité

### Utilisation conforme

Cet appareil est conçu pour produire un effet d'éclairage. L'appareil est conçu pour une utilisation professionnelle et n'est pas adapté pour une utilisation dans les ménages. Utilisez l'appareil uniquement selon l'utilisation prévue, telle que décrite dans cette notice d'utilisation. Toute autre utilisation, de même qu'une utilisation sous d'autres conditions de fonctionnement, sera considérée comme non conforme et peut occasionner des dommages corporels et matériels. Aucune responsabilité ne sera assumée en cas de dommages résultant d'une utilisation non conforme.

L'appareil doit uniquement être utilisé par des personnes en pleine possession de leurs capacités physiques, sensorielles et mentales et disposant des connaissances et de l'expérience requises. Toutes les autres personnes sont uniquement autorisées à utiliser l'appareil sous la surveillance ou la direction d'une personne chargée de leur sécurité.

### Sécurité



#### **DANGER !**

#### **Dangers pour les enfants**

Assurez-vous d'une élimination correcte des enveloppes en matière plastique et des emballages. Ils ne doivent pas se trouver à proximité de bébés ou de jeunes enfants. Danger d'étouffement !

Veillez à ce que les enfants ne détachent pas de petites pièces de l'appareil (par exemple des boutons de commande ou similaires). Les enfants pourraient avaler les pièces et s'étouffer.

Ne laissez jamais des enfants seuls utiliser des appareils électriques.



**DANGER !**

**Décharge électrique due aux tensions élevées circulant à l'intérieur de l'appareil**

Des pièces sous haute tension sont installées à l'intérieur de l'appareil.

Débranchez l'appareil entièrement du réseau électrique avant d'ouvrir les couvercles ou de les retirer. Rebranchez l'appareil seulement lorsque les couvercles sont tous remis en place et fermés.

N'utilisez pas l'appareil lorsque des caches, dispositifs de protection ou composants optiques manquent ou sont endommagés.



**DANGER !**

**Décharge électrique due à un court-circuit**

Ne modifiez ni le câble d'alimentation ni la fiche électrique. En cas de non-respect, il y a risque de décharge électrique et danger d'incendie et de mort. En cas de doute, veuillez contacter votre électricien agréé.



### **AVERTISSEMENT !**

#### **Blessures des yeux dues à une intensité lumineuse élevée**

Ne regardez jamais directement dans la source lumineuse.



### **AVERTISSEMENT !**

#### **Danger de crise d'épilepsie**

Les flashes (effets stroboscopiques) peuvent provoquer des crises d'épilepsie chez les personnes sensibles. Les personnes sensibles devraient éviter de regarder les flashes.



**AVERTISSEMENT !**

**Risque de brûlures à la surface et à l'intérieur de l'appareil**

L'appareil peut devenir très chaud durant l'utilisation, à sa surface comme à l'intérieur.

Patientez 15 minutes au moins après la coupure de l'appareil avant de commencer les travaux d'entretien.



**REMARQUE !**

**Risque d'incendie**

Ne recouvrez jamais les fentes d'aération. Ne montez pas l'appareil à proximité directe d'une source de chaleur. Tenez l'appareil éloigné des flammes nues.



### **REMARQUE !**

#### **Conditions d'utilisation**

L'appareil est conçu pour une utilisation en intérieur. Pour ne pas l'endommager, n'exposez jamais l'appareil à des liquides ou à l'humidité. Évitez toute exposition directe au soleil, un encrassement important ainsi que les fortes vibrations.



### **REMARQUE !**

#### **Alimentation électrique**

Avant de raccorder l'appareil, contrôlez si la tension indiquée sur l'appareil correspond à la tension de votre réseau d'alimentation local et si la prise de courant est équipée d'un disjoncteur différentiel. En cas de non-observation, l'appareil pourrait être endommagé et l'utilisateur risquerait d'être blessé.

Lorsqu'un orage s'annonce ou que l'appareil ne doit pas être utilisé pendant une période prolongée, débranchez-le du secteur afin de réduire le risque de décharge électrique ou d'incendie.



### 3 Performances

Le projecteur PAR convient à presque tous les domaines d'application, par exemple aux clubs, bars, petites scènes et théâtres. Il est caractérisé par sa petite taille, la construction solide pour une utilisation on tour et une puissance énorme.

Caractéristiques particulières de l'appareil :

- Adapté à un agent lumineux de type « PAR56 » avec socle GX16D, puissance maximale de 300 W (non inclus dans la livraison)
- Activation via DMX ainsi que par le biais des touches et de l'écran de l'appareil
- Effet stroboscopique et Fade
- Fonctionnement maître / esclave
- Boîtier métallique solide avec supports de porte Gélatine et double poignée étrier

## 4 Installation

Sortez l'appareil de son emballage et vérifiez soigneusement l'absence de tout dommage avant de l'utiliser. Veuillez conserver l'emballage. Utilisez l'emballage d'origine ou vos propres emballages particulièrement appropriés au transport ou à l'entreposage afin de protéger l'appareil des secousses, de la poussière et de l'humidité pendant le transport et l'entreposage.

Vous pouvez monter cet appareil au mur, au plafond ou l'installer au sol. Une poignée de fixation réglable en deux parties est comprise dans la livraison.



### **AVERTISSEMENT !**

#### **Risque de blessures par la chute de l'appareil**

Assurez-vous que le montage soit conforme aux normes et consignes en vigueur dans votre pays. Sécurisez toujours l'appareil à l'aide d'une seconde fixation, par exemple un câble de retenue ou une chaîne de sécurité.



**REMARQUE !**

**Risque d'incendie et de surchauffe**

La distance entre la source de lumière et les matériaux inflammables doit être supérieure à 12 m. La distance avec les matériaux non-inflammables doit être supérieure à 2 m.

Vérifiez que la ventilation est toujours suffisante.

La température ambiante doit toujours être inférieure à 40 °C.



**REMARQUE !**

**Utilisation de trépieds**

En cas de montage de l'appareil sur un trépied, veillez à ce qu'il soit stable et que le poids de l'appareil ne dépasse pas la capacité admissible du trépied.



### **REMARQUE !**

#### **Risque de perturbations durant la transmission des données**

Afin de garantir un fonctionnement irréprochable, n'utilisez pas des câbles de microphone courants, mais des câbles DMX spéciaux.

Ne raccordez jamais l'entrée ou la sortie DMX à des périphériques audio tels que tables de mixage ou amplificateurs.

## 5 Mise en service

Établissez toutes les connexions tant que l'appareil n'est pas branché. Pour toutes les connexions, utilisez des câbles de qualité qui doivent être les plus courts possibles. Posez les câbles afin que personne ne marche dessus ni ne trébuche.

### Connexions en mode DMX

Raccordez l'entrée DMX de l'appareil à la sortie DMX d'un contrôleur DMX ou d'un autre appareil DMX. Raccordez la sortie du premier appareil DMX à l'entrée du second appareil et ainsi de suite. Vérifiez que la sortie du dernier appareil DMX de la chaîne est terminée avec une résistance ( $110\ \Omega$ ,  $\frac{1}{4}\ W$ ).

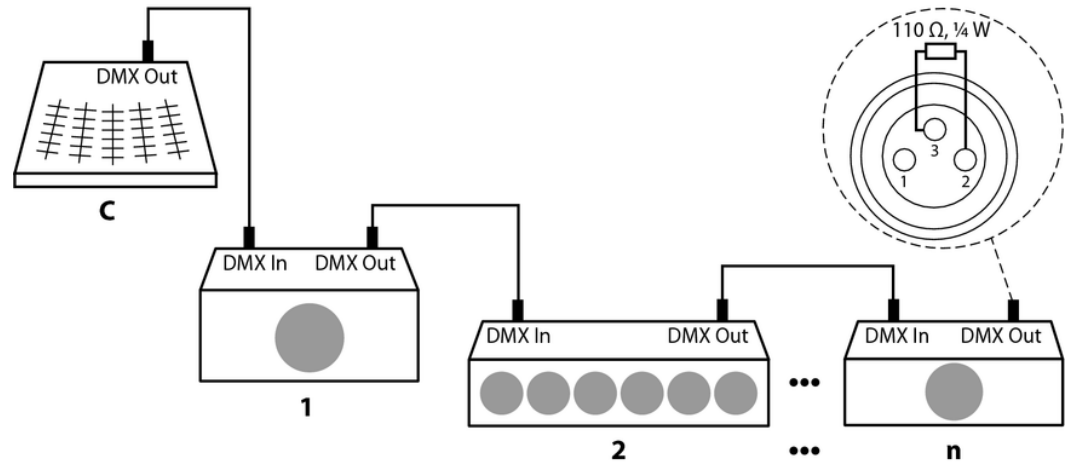

**Connexions en mode de fonctionnement « Master/Slave »**

Si vous configurez un groupe d'appareils en mode maître/esclave, le premier appareil commande les autres et permet un spectacle automatique piloté et synchronisé par la musique. Cette fonction est particulièrement utile pour démarrer un spectacle sans grands travaux de programmation. Connectez la sortie DMX de l'appareil maître avec l'entrée DMX du premier appareil esclave. Connectez ensuite la sortie DMX du premier appareil esclave à l'entrée esclave du deuxième appareil esclave, et ainsi de suite.

## 6 Connexions et éléments de commande

### Arrière

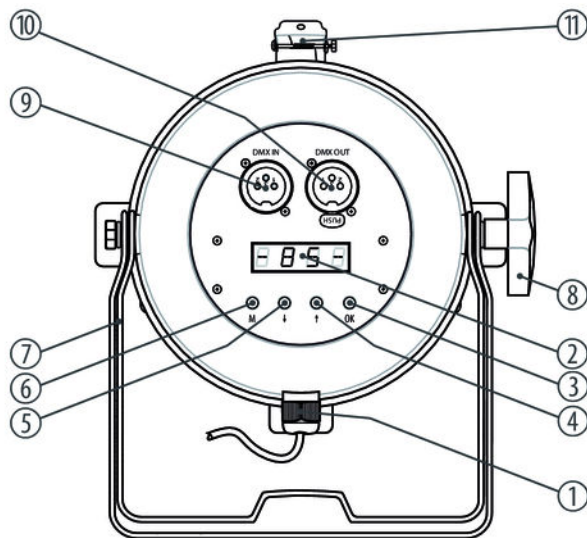



1	Câble d'alimentation électrique
2	Écran
3	[OK] Pour confirmer une valeur sélectionnée.
4, 5	↑, ↓ Touches pour incrémenter ou décrémenter la valeur affichée d'une unité.
6	[M] Pour activer le menu principal ou un sous-menu.
7	Poignée étrier en deux parties pour la mise en place ou l'accrochage.
8	Vis de blocage de la poignée en deux parties.
9	[DMX IN] Entrée DMX

10	<i>[DMX OUT]</i> Sortie DMX
11	Écrou moleté et vis pour verrouillage du boîtier.

## 7 Utilisation

### 7.1 Mise en marche de l'appareil

Branchez l'appareil sur le secteur pour le faire démarrer. Quelques secondes après, l'écran affiche le déroulement d'une réinitialisation. L'appareil est ensuite prêt à fonctionner.

### 7.2 Menu principal

Appuyez sur *[M]* pour activer le menu principal et sélectionner un mode de fonctionnement. Utilisez les touches fléchées pour modifier la valeur affichée. Lorsque l'écran affiche la valeur souhaitée, appuyez sur *[OK]*.

Si vous n'actionnez aucune touche pendant une minute environ, l'appareil revient au mode réglé auparavant. Les valeurs réglées sont conservées, même si l'appareil est séparé de l'alimentation électrique.

### Mode DMX

Appuyez sur *[M]*. Appuyez sur l'une des touches fléchées à plusieurs reprises jusqu'à ce que l'écran affiche « *DMX* ». Appuyez sur *[OK]*. Appuyez sur l'une des touches fléchées à plusieurs reprises jusqu'à ce que l'écran affiche « *MODE* ». Appuyez sur *[OK]*. Vous pouvez maintenant sélectionner l'un des modes DMX suivants avec les touches fléchées :

- « *1CH* » (un canal)

Ce réglage n'est utile que lorsque l'appareil est commandé par le biais de DMX. Lorsque l'écran affiche la valeur souhaitée, appuyez sur *[OK]* pour confirmer votre sélection, puis sur *[M]* pour revenir au menu de niveau supérieur. Pour revenir au menu supérieur sans modification, appuyez sur *[M]*.

### Adresse DMX

Appuyez sur *[M]*. Appuyez sur l'une des touches fléchées à plusieurs reprises jusqu'à ce que l'écran affiche « *DMX* ». Appuyez sur *[OK]*. Appuyez sur l'une des touches fléchées à plusieurs reprises jusqu'à ce que l'écran affiche « *ADDR* ». Appuyez sur *[OK]*. Vous pouvez maintenant régler le numéro du premier canal DMX utilisé par l'appareil (adresse DMX). Sélectionnez une valeur comprise entre 1 et 512 avec les touches fléchées (affichage « *A001* » ... « *A512* »).

Lorsque l'écran affiche la valeur souhaitée, appuyez sur *[OK]* pour confirmer votre sélection, puis sur *[M]* pour revenir au menu de niveau supérieur. Pour revenir au menu supérieur sans modification, appuyez sur *[M]*.

Assurez-vous que ce numéro est adapté à la configuration de votre contrôleur DMX.

## Obturation de l'écran

Appuyez sur *[M]*. Appuyez sur l'une des touches fléchées à plusieurs reprises jusqu'à ce que l'écran affiche « *DISP* ». Appuyez sur *[OK]*.

Pour activer l'obturation, appuyez sur l'une des touches fléchées à plusieurs reprises jusqu'à ce que l'écran affiche « *OFF* ». Appuyez sur *[OK]*. Si vous n'appuyez sur aucune touche pendant deux minutes, l'écran s'éteint. Lorsque vous appuyez sur n'importe quelle touche, l'écran redevient actif.

Pour allumer l'écran en permanence, appuyez sur l'une des touches fléchées jusqu'à ce que l'écran affiche « *ON* ». Appuyez sur *[OK]*.

Pour revenir au menu de niveau supérieur sans opérer de modification, appuyez sur *[M]*.

## Mode de fonctionnement « Maître »

Appuyez sur *[M]*. Appuyez sur l'une des touches fléchées à plusieurs reprises jusqu'à ce que l'écran affiche « *MASL* ». Appuyez sur *[OK]*. Appuyez sur l'une des touches fléchées à plusieurs reprises jusqu'à ce que l'écran affiche « *-MA-* ». Pour configurer l'appareil en mode maître, sélectionnez à l'aide des touches fléchées le réglage « *ON* ». Appuyez sur *[OK]*. L'appareil est désormais configuré en mode maître et effectue les mouvements et effets de lumière que suivent les appareils du même type configurés en tant qu'esclaves.

Pour revenir au menu supérieur sans modification, appuyez sur *[M]*.

### Mode de fonctionnement Slave

Pour configurer l'appareil en tant qu'esclave, appuyez sur l'une des touches fléchées à plusieurs reprises jusqu'à ce que l'écran affiche « *SLAVE* ». Appuyez sur *[OK]* pour confirmer la sélection. Appuyez sur *[OK]*. Appuyez sur l'une des touches fléchées à plusieurs reprises jusqu'à ce que l'écran affiche « *-SL-* ». Appuyez sur *[OK]*.

Vous pouvez maintenant définir le numéro de l'appareil, que le maître utilisera pour communiquer avec lui en tant qu'esclave. Sélectionnez une valeur comprise entre 1 et 512 avec les touches fléchées (affichage « *A001* » ... « *A512* »). Appuyez sur *[OK]*. L'appareil est désormais configuré en tant qu'esclave.

Pour revenir au menu supérieur sans modification, appuyez sur *[M]*.

Ce réglage n'est utile que lorsque l'appareil est commandé en tant qu'esclave depuis un maître mais non par le biais de DMX.

### Luminosité

Appuyez sur *[M]*. Appuyez sur l'une des touches fléchées à plusieurs reprises jusqu'à ce que l'écran affiche « *DIMM* ». Appuyez sur *[OK]*. Vous pouvez maintenant régler la luminosité. Sélectionnez avec les touches fléchées une valeur comprise entre 0 (obscurcissement, affichage « *D000* ») et 100 (luminosité maximale, affichage « *D100* »).

Ce réglage n'est utile que lorsque l'appareil n'est pas commandé par le biais de DMX. Lorsque l'écran affiche la valeur souhaitée, appuyez sur *[OK]* pour confirmer votre sélection, puis sur *[M]* pour revenir au menu de niveau supérieur. Pour revenir au menu supérieur sans modification, appuyez sur *[M]*.

**Effet stroboscopique**

Appuyez sur *[M]*. Appuyez sur l'une des touches fléchées à plusieurs reprises jusqu'à ce que l'écran affiche « *STRO* ». Appuyez sur *[OK]*.

Appuyez sur l'une des touches fléchées à plusieurs reprises jusqu'à ce que l'écran affiche « *LIGH* ». Appuyez sur *[OK]*. Vous pouvez maintenant régler la luminosité. Sélectionnez avec les touches fléchées une valeur comprise entre 0 (obscurcissement, affichage « *L000* ») et 100 (luminosité maximale, affichage « *L100* ». Appuyez sur *[OK]*, puis sur *[M]* pour revenir au menu de niveau supérieur.

Appuyez sur l'une des touches fléchées à plusieurs reprises jusqu'à ce que l'écran affiche « *SPEE* ». Appuyez sur *[OK]*. Vous pouvez maintenant régler la vitesse de l'effet stroboscope. Sélectionnez à l'aide des touches fléchées une valeur comprise entre « *S-01* », lent) et « *S-10* », rapide). Appuyez sur *[OK]*, puis sur *[M]* pour revenir au menu de niveau supérieur.

### Effet Fade

Appuyez sur *[M]*. Appuyez sur l'une des touches fléchées à plusieurs reprises jusqu'à ce que l'écran affiche « *FADE* ». Appuyez sur *[OK]*.

Appuyez sur l'une des touches fléchées à plusieurs reprises jusqu'à ce que l'écran affiche « *MODE* ». Appuyez sur *[OK]*. Vous pouvez maintenant régler le mode Fade Sélectionnez à l'aide des touches fléchées soit « *M-01* » (éclaircissement et obscurcissement progressifs), « *M-02* » (éclaircissement progressif et obscurcissement brutal) et « *M-03* » (éclaircissement brutal et obscurcissement progressif). Appuyez sur *[OK]*, puis sur *[M]* pour revenir au menu de niveau supérieur.

Appuyez sur l'une des touches fléchées à plusieurs reprises jusqu'à ce que l'écran affiche « *SPEE* ». Appuyez sur *[OK]*. Vous pouvez maintenant régler la vitesse de l'effet Fade. Sélectionnez à l'aide des touches fléchées une valeur comprise entre « *S-01* », lent) et « *S-10* », rapide). Appuyez sur *[OK]*, puis sur *[M]* pour revenir au menu de niveau supérieur.



## 7.3 Vue d'ensemble du menu

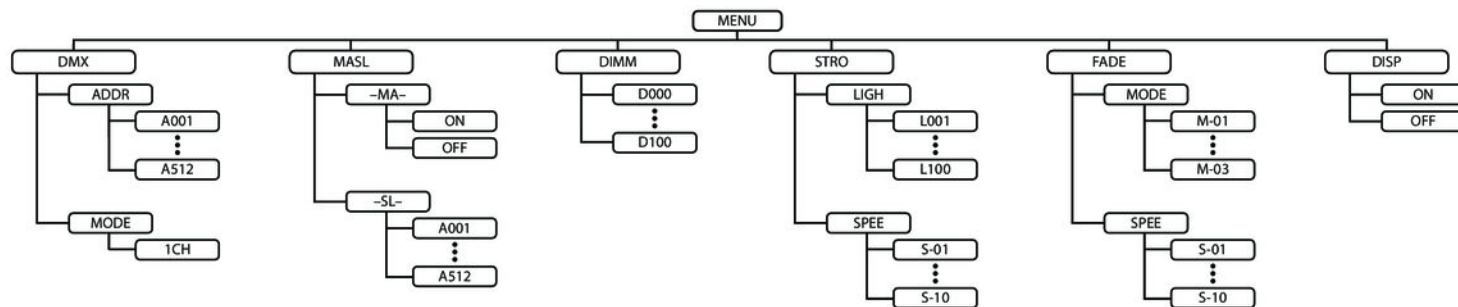

### 7.3.1 Fonctions en mode DMX 1 canaux

Canal	Valeur	Fonction
1	0...255	Gradateur (de 0 % à 100 %)

## 8 Entretien

### 8.1 Mise en place ou remplacement de la lampe

**DANGER !**

**Décharge électrique due aux tensions élevées circulant à l'intérieur de l'appareil**

Des pièces sous haute tension sont installées à l'intérieur de l'appareil.

Débranchez l'appareil entièrement du réseau électrique avant d'ouvrir les couvercles ou de les retirer. Rebranchez l'appareil seulement lorsque les couvercles sont tous remis en place et fermés.

N'utilisez pas l'appareil lorsque des caches, dispositifs de protection ou composants optiques manquent ou sont endommagés.



**AVERTISSEMENT !**

**Risque de brûlures à la surface et à l'intérieur de l'appareil**

L'appareil peut devenir très chaud durant l'utilisation, à sa surface comme à l'intérieur.

Patientez 15 minutes au moins après la coupure de l'appareil avant de commencer les travaux d'entretien.



**REMARQUE !**

**Risques de dommages liés à la poussière ou aux empreintes digitales**

Même un très faible taux d'impuretés sur le globe de verre peut détruire la lampe lors de son allumage du fait des températures élevées.

Ne prenez jamais la lampe directement avec les doigts. Utilisez des gants propres ou un chiffon propre qui ne fait pas de peluches.

**REMARQUE !****Dommages matériels à cause d'une lampe incorrecte**

L'utilisation de l'appareil avec des lampes autres que celles spécifiées dans cette notice d'utilisation peut gravement endommager l'appareil.

N'utilisez que des lampes du type spécifié.

**Remarques à propos des lampes**

L'appareil ne peut être utilisé qu'avec un agent lumineux de type « PAR56 » avec socle GX16D, puissance maximale de 300 W et pour une utilisation sur scène ou au théâtre. Respectez les consignes de sécurité spécifiées par le fabricant de la lampe.

**Procédure**

1. ► Vérifiez que l'appareil est en arrêt, qu'il est débranché du réseau électrique et complètement refroidi.
2. ► Mettez la tête de l'appareil en position horizontale. Les écrous moletés qui maintiennent les deux moitiés du boîtier ensemble doivent se trouver en haut.

- 3.** ➤ Desserrez les écrous moletés et éloignez-les, ainsi que la vis contre la retenue des ressorts, du boîtier. Ainsi, il est possible de séparer la moitié arrière du boîtier de la moitié avant.  
Veillez à ce que les écrous moletés ne soient pas entièrement dévissés.
- 4.** ➤ Pressez les deux extrémités de l'anneau de fixation l'une vers l'autre et retirez-le. Retirez l'agent lumineux de la fixation.
- 5.** ➤ Retirez le connecteur de l'ancien agent lumineux.
- 6.** ➤ Insérez le connecteur sur le nouvel agent lumineux.
- 7.** ➤ Posez le nouvel agent lumineux sur l'épaulement annulaire dans la moitié avant du boîtier. Pressez les deux extrémités de l'anneau de fixation l'une vers l'autre et poussez-le de manière fixe sur l'agent lumineux. Contrôlez sa bonne fixation.
- 8.** ➤ Placez la moitié arrière du boîtier sur la moitié avant de manière à ce que la goupille de centrage de la moitié arrière (sous le câble d'alimentation) glisse dans l'alésage prévu à cet effet dans la moitié avant.  
Serrez les écrous moletés et la vis contre la résistance des ressorts vers l'extérieur et poussez la vis dans l'encoche de la moitié avant du boîtier.
- 9.** ➤ Contrôlez la bonne assise des deux moitiés du boîtier et serrez fixement les écrous moletés.

## 9 Données techniques

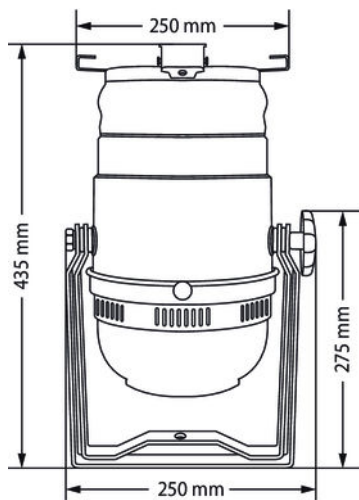

Agent lumineux	« PAR56 » avec socle GX16D, puissance maximale 300 W
Angle de dispersion	40°
Nombre de canaux DMX	1
Puissance consommée	Selon l'agent lumineux utilisé
Alimentation	100 - 240 V ~ 50/60 Hz
Couleur du boîtier	Noir (n° art. 394815) Argenté (n° art. 394816)
Dimensions (l × H × P)	250 × 250 × 435 mm

PAR56 Active 300W DMX

## 10 Câbles et connecteurs

### Préambule

Ce chapitre vous aide à choisir les bons câbles et connecteurs et à raccorder votre précieux équipement de sorte qu'une expérience lumineuse parfaite soit garantie.

Veillez suivre ces conseils, car il est préférable d'être prudent, particulièrement dans le domaine des sons et lumières. Même si une fiche va bien dans une prise, le résultat d'une mauvaise connexion peut être un contrôleur DMX détruit, un court-circuit ou « seulement » un spectacle lumière qui ne fonctionne pas.

### Connexions DMX

Une prise XLR tripolaire sert de prise DMX, une fiche XLR tripolaire d'entrée DMX. Le dessin et le tableau ci-dessous montrent le brochage d'un couplage adapté.



1	Terre (blindage)
2	Signal inverse, (DMX-, point froid)
3	Signal (DMX+, point chaud)



## 11 Dépannage



### REMARQUE !

#### Risque de perturbations durant la transmission des données

Afin de garantir un fonctionnement irréprochable, n'utilisez pas des câbles de microphone courants, mais des câbles DMX spéciaux.

Ne raccordez jamais l'entrée ou la sortie DMX à des périphériques audio tels que tables de mixage ou amplificateurs.

Nous mentionnons ci-après quelques problèmes susceptibles de se produire en fonctionnement. Vous trouverez sous ce point quelques propositions de dépannage simple :

Symptôme	Remède
L'appareil ne fonctionne pas, pas de lumière	Vérifiez le branchement électrique et le fusible.
Malgré alimentation impeccable apparemment pas de fonction	Vérifiez si l'appareil est en mode DMX ou en mode « esclave ». Si c'est le cas, vérifiez l'appareil dans un autre mode de fonctionnement.
Aucune réaction sur le contrôleur DMX	<ol style="list-style-type: none"><li>1. Vérifiez si le contrôleur DMX est allumé. Vérifiez le bon raccordement des connexions et du câble DMX.</li><li>2. Vérifiez le réglage des adresses et la polarité DMX.</li><li>3. Faites un essai avec un autre contrôleur DMX.</li><li>4. Vérifiez si le câble DMX se trouve à proximité ou à côté de câbles à haute tension, ce qui pourrait induire des perturbations ou créer des dommages à un circuit d'interfaçage DMX.</li></ol>

Si vous ne réussissez pas à éliminer le dérangement avec les mesures proposées, veuillez contacter notre centre de service. Vous trouverez les coordonnées de contact sur le site [www.thomann.de](http://www.thomann.de).

## 12 Nettoyage

### Lentilles optiques

Nettoyez les lentilles optiques accessibles de l'extérieur afin d'optimiser la puissance lumineuse. La fréquence du nettoyage dépend de l'environnement de fonctionnement : les environnements humides, enfumés ou particulièrement sales peuvent causer des dépôts de poussières importants sur le système optique de l'appareil.

- Effectuez le nettoyage avec un chiffon doux et notre nettoyeur pour luminaires et lentilles (n° art. 280122).
- Séchez toujours les pièces avec soin.

### Grilles d'aération

Les grilles d'aération de l'appareil doivent être nettoyées régulièrement pour éliminer poussière et salissures. Avant le nettoyage, mettez l'appareil hors tension et débranchez les appareils électriques du secteur. Pour le nettoyage, utilisez un chiffon non pelucheux et humidifié d'eau. N'employez jamais d'alcool ou de solvant pour le nettoyage.

## 13 Protection de l'environnement

### Recyclage des emballages



Pour les emballages, des matériaux écologiques ont été retenus qui peuvent être recyclés sous conditions normales. Assurez-vous d'une élimination correcte des enveloppes en matière plastique et des emballages.

Ne jetez pas tout simplement ces matériaux, mais faites en sorte qu'ils soient recyclés. Tenez compte des remarques et des symboles sur l'emballage.

### Recyclage de votre ancien appareil



Ce produit relève de la directive européenne relative aux déchets d'équipements électriques et électroniques (DEEE) dans sa version en vigueur. Il ne faut pas éliminer votre ancien appareil avec les déchets domestiques.

Recyclez ce produit par l'intermédiaire d'une entreprise de recyclage agréée ou les services de recyclage communaux. Respectez la réglementation en vigueur dans votre pays. En cas de doute, contactez le service de recyclage de votre commune.

PAR56 Active 300W DMX





Musikhaus Thomann · Hans-Thomann-Straße 1 · 96138 Burgebrach · Germany · [www.thomann.de](http://www.thomann.de)