

STAIRVILLE

Octagon Theater
CW/WW/A 20x6W

PAR à LED

Musikhaus Thomann

Thomann GmbH

Hans-Thomann-Straße 1

96138 Burgebrach

Allemagne

Téléphone : +49 (0) 9546 9223-0

Courriel : info@thomann.de

Internet : www.thomann.de

02.05.2018, ID : 367135 (V3)

Table des matières

1	Remarques générales	5
	1.1 Informations complémentaires.....	6
	1.2 Conventions typographiques.....	7
	1.3 Symboles et mots-indicateurs.....	8
2	Consignes de sécurité	10
3	Performances	16
4	Installation	17
5	Mise en service	21
6	Connexions et éléments de commande	24
7	Utilisation	26
	7.1 Mise en marche de l'appareil.....	26
	7.2 Menu principal.....	26
	7.3 Vue d'ensemble du menu.....	33
	7.4 Fonctions en mode DMX 4 canaux.....	34
	7.5 Fonctions en mode DMX 6 canaux.....	34

	7.6 Fonctions en mode DMX 9 canaux.....	37
8	Données techniques.....	41
9	Câbles et connecteurs.....	43
10	Dépannage.....	44
11	Nettoyage.....	46
12	Protection de l'environnement.....	47

1 Remarques générales

La présente notice d'utilisation contient des remarques importantes à propos de l'utilisation en toute sécurité de cet appareil. Lisez et respectez les consignes de sécurité et les instructions fournies. Conservez cette notice en vue d'une utilisation ultérieure. Veillez à ce que tous les utilisateurs de l'appareil puissent la consulter. En cas de vente de l'appareil, vous devez impérativement remettre la présente notice à l'acheteur.

Nos produits sont constamment perfectionnés. Toutes les informations sont donc fournies sous réserve de modifications.

1.1 Informations complémentaires

Sur notre site (www.thomann.de) vous trouverez beaucoup plus d'informations et de détails sur les points suivants :

Téléchargement	Cette notice d'utilisation est également disponible sous forme de fichier PDF à télécharger.
Recherche par mot-clé	Utilisez dans la version électronique la fonction de recherche pour trouver rapidement les sujets qui vous intéressent.
Guides en ligne	Nos guides en ligne fournissent des informations détaillées sur les bases et termes techniques.
Conseils personnalisés	Pour obtenir des conseils, veuillez contacter notre hotline technique.
Service	Si vous avez des problèmes avec l'appareil, notre service clients sera heureux de vous aider.

1.2 Conventions typographiques

Cette notice d'utilisation utilise les conventions typographiques suivantes :

Inscriptions

Les inscriptions pour les connecteurs et les éléments de commande sont entre crochets et en italique.

Exemples : bouton *[VOLUME]*, touche *[Mono]*.

Références croisées



Les références à d'autres endroits dans cette notice d'utilisation sont identifiées par une flèche et le numéro de page spécifié. Dans la version électronique de cette notice d'utilisation, vous pouvez cliquer sur la référence croisée pour accéder directement à l'emplacement spécifié.

Exemple : Voir ↪ « *Références croisées* » à la page 7.

1.3 Symboles et mots-indicateurs

Cette section donne un aperçu de la signification des symboles et mots-indicateurs utilisés dans cette notice d'utilisation.

Terme générique	Signification
DANGER !	Cette association du symbole et du terme générique renvoie à une situation dangereuse directe se traduisant par de graves lésions voire la mort si celle-ci ne peut être évitée.
AVERTISSEMENT !	Cette association du symbole et du terme générique renvoie à une situation dangereuse potentielle pouvant se traduire par de graves lésions voire la mort si celle-ci ne peut être évitée.
REMARQUE !	Cette association du symbole et du terme générique renvoie à une situation dangereuse potentielle pouvant se traduire par des dommages matériels et sur l'environnement si celle-ci ne peut être évitée.

Symbole d'avertissement	Type de danger
	Avertissement en cas de tension électrique dangereuse.
	Avertissement en cas de charge suspendue.
	Avertissement en cas d'emplacement dangereux.

2 Consignes de sécurité

Utilisation conforme

Cet appareil est conçu pour produire un effet d'éclairage électronique au moyen de la technique LED. Cet appareil a été conçu pour un usage professionnel et ne convient pas à une utilisation domestique. Utilisez l'appareil uniquement selon l'utilisation prévue, telle que décrite dans cette notice d'utilisation. Toute autre utilisation, de même qu'une utilisation sous d'autres conditions de fonctionnement, sera considérée comme non conforme et peut occasionner des dommages corporels et matériels. Aucune responsabilité ne sera assumée en cas de dommages résultant d'une utilisation non conforme.

L'appareil doit uniquement être utilisé par des personnes en pleine possession de leurs capacités physiques, sensorielles et mentales et disposant des connaissances et de l'expérience requises. Toutes les autres personnes sont uniquement autorisées à utiliser l'appareil sous la surveillance ou la direction d'une personne chargée de leur sécurité.

Prolongez la durée de vie de l'appareil par des arrêts réguliers en évitant de mettre l'appareil souvent en marche et en arrêt. L'appareil ne convient pas au fonctionnement en continu.

Sécurité



DANGER !

Dangers pour les enfants

Assurez-vous d'une élimination correcte des enveloppes en matière plastique et des emballages. Ils ne doivent pas se trouver à proximité de bébés ou de jeunes enfants. Danger d'étouffement !

Veillez à ce que les enfants ne détachent pas de petites pièces de l'appareil (par exemple des boutons de commande ou similaires). Les enfants pourraient avaler les pièces et s'étouffer.

Ne laissez jamais des enfants seuls utiliser des appareils électriques.



DANGER !

Décharge électrique due aux tensions élevées circulant à l'intérieur de l'appareil

Des pièces sous haute tension sont installées à l'intérieur de l'appareil.

Ne démontez jamais les caches de protection. Les pièces à l'intérieur de l'appareil ne nécessitent aucun entretien de la part de l'utilisateur.

N'utilisez pas l'appareil lorsque des caches, dispositifs de protection ou composants optiques manquent ou sont endommagés.



DANGER !

Décharge électrique due à un court-circuit

Utilisez toujours un câble d'alimentation électrique à trois fils et isolé correctement avec une fiche à contacts de protection. Ne modifiez ni le câble d'alimentation ni la fiche électrique. En cas de non-respect, il y a risque de décharge électrique et danger d'incendie et de mort. En cas de doute, veuillez contacter votre électricien agréé.



AVERTISSEMENT !

Blessures des yeux dues à une intensité lumineuse élevée

Ne regardez jamais directement dans la source lumineuse.



AVERTISSEMENT !

Danger de crise d'épilepsie

Les flashes (effets stroboscopiques) peuvent provoquer des crises d'épilepsie chez les personnes sensibles. Les personnes sensibles devraient éviter de regarder les flashes.



AVERTISSEMENT !

Risque de blessures par la chute de l'appareil

Assurez-vous que le montage est conforme aux normes et consignes en vigueur dans votre pays. Sécurisez toujours l'appareil à l'aide d'une seconde fixation, par exemple un câble d'arrêt de sécurité ou une chaîne de sécurité.

Sécurisez le volet réglable après le montage par un câble de sécurité au projecteur. Le câble de sécurité doit cheminer en dehors du volet réglable et ne doit pas affecter la sortie du lumière.



REMARQUE !

Risque d'incendie

Ne recouvrez jamais les fentes d'aération. Ne montez pas l'appareil à proximité directe d'une source de chaleur. Tenez l'appareil éloigné des flammes nues.



REMARQUE !

Conditions d'utilisation

L'appareil est conçu pour une utilisation en intérieur. Pour ne pas l'endommager, n'exposez jamais l'appareil à des liquides ou à l'humidité. Évitez toute exposition directe au soleil, un encrassement important ainsi que les fortes vibrations.



REMARQUE !

Alimentation électrique

Avant de raccorder l'appareil, contrôlez si la tension indiquée sur l'appareil correspond à la tension de votre réseau d'alimentation local et si la prise de courant est équipée d'un disjoncteur différentiel. En cas de non-observation, l'appareil pourrait être endommagé et l'utilisateur risquerait d'être blessé.

Lorsqu'un orage s'annonce ou que l'appareil ne doit pas être utilisé pendant une période prolongée, débranchez-le du secteur afin de réduire le risque de décharge électrique ou d'incendie.

3 Performances

L'Octagon Theater CW/WW/A 20×6W constitue en tant que Spot LED professionnel une alternative économe en énergie aux phares halogènes classiques. Cet appareil convient à l'utilisation aux tournées ainsi que dans les théâtres et salles de festivals.

Caractéristiques particulières de l'appareil :

- 20 × LED à haute puissance, TCL tricolore, chacun je 6 W (blanc froid, blanc chaud, ambré)
- Température de couleur librement réglable de 2800 ... 6400 K
- Activation via DMX ainsi que par le biais des touches et de l'écran de l'appareil
- Fonctionnement maître / esclave
- Commande par la musique

Pour des raisons technologiques, la puissance lumineuse des LEDs se réduit pendant la durée de vie. Cet effet augmente à une température de fonctionnement élevé. Vous pouvez prolonger la durée d'utilisation des agents lumineux en vérifiant que la ventilation est toujours suffisante et en faisant fonctionner les LEDs à une luminosité aussi faible que possible.

4 Installation

Sortez l'appareil de son emballage et vérifiez soigneusement l'absence de tout dommage avant de l'utiliser. Veuillez conserver l'emballage. Utilisez l'emballage d'origine ou vos propres emballages particulièrement appropriés au transport ou à l'entreposage afin de protéger l'appareil des secousses, de la poussière et de l'humidité pendant le transport et l'entreposage.



AVERTISSEMENT !

Risque de blessures par la chute de l'appareil

Assurez-vous que le montage est conforme aux normes et consignes en vigueur dans votre pays. Sécurisez toujours l'appareil à l'aide d'une seconde fixation, par exemple un câble d'arrêt de sécurité ou une chaîne de sécurité.

Sécurisez le volet réglable après le montage par un câble de sécurité au projecteur. Le câble de sécurité doit cheminer en dehors du volet réglable et ne doit pas affecter la sortie du lumière.



REMARQUE !

Risque de surchauffe

La distance entre la source de lumière et la surface éclairée doit être supérieure à 1,5 m.

Vérifiez que la ventilation est toujours suffisante.

La température ambiante doit toujours être inférieure à 40 °C.



REMARQUE !

Utilisation de trépieds

En cas de montage de l'appareil sur un trépied, veillez à ce qu'il soit stable et que le poids de l'appareil ne dépasse pas la capacité admissible du trépied.

**REMARQUE !****Risque de perturbations durant la transmission des données**

Afin de garantir un fonctionnement irréprochable, n'utilisez pas des câbles de microphone courants, mais des câbles DMX spéciaux.

Ne raccordez jamais l'entrée ou la sortie DMX à des périphériques audio tels que tables de mixage ou amplificateurs.

Possibilités de fixation

Vous pouvez installer l'appareil debout ou avec la tête en bas. Pendant son utilisation, l'appareil doit toujours être fixé sur une surface solide ou un support certifié. Utilisez les ouvertures prévues pour la fixation de l'étrier en deux parties.

Travaillez toujours à partir d'une plate-forme stable lors de l'installation, du déplacement ou de l'entretien de l'appareil. Pendant ce temps, la zone située en-dessous de l'appareil doit être bloquée.

Le câble de retenue doit être attaché à l'étrier.



Assurez vous que cet appareil ne soit pas raccordé à un gradateur.

5 Mise en service

Établissez toutes les connexions tant que l'appareil n'est pas branché. Pour toutes les connexions, utilisez des câbles de qualité qui doivent être les plus courts possibles. Posez les câbles afin que personne ne marche dessus ni ne trébuche.

Connexions en mode DMX

Raccordez l'entrée DMX de l'appareil à la sortie DMX d'un contrôleur DMX ou d'un autre appareil DMX. Raccordez la sortie du premier appareil DMX à l'entrée du second appareil et ainsi de suite. Vérifiez que la sortie du dernier appareil DMX de la chaîne est terminée avec une résistance ($110\ \Omega$, $\frac{1}{4}\ W$).

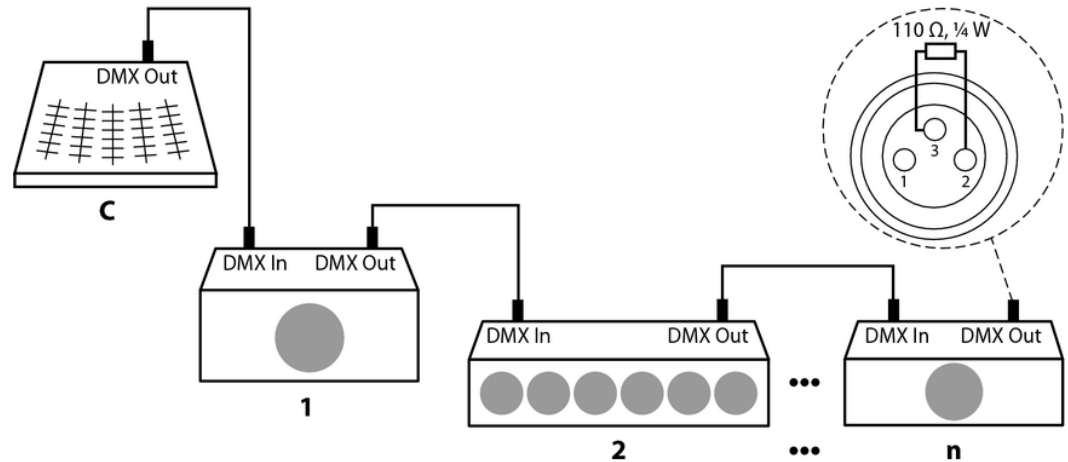

Connexions en mode de fonctionnement « Master/Slave »

Si vous configurez un groupe d'appareils en mode maître/esclave, le premier appareil commande les autres et permet un spectacle automatique piloté et synchronisé par la musique. Cette fonction est particulièrement utile pour démarrer un spectacle sans grands travaux de programmation. Connectez la sortie DMX de l'appareil maître avec l'entrée DMX du premier appareil esclave. Connectez ensuite la sortie DMX du premier appareil esclave à l'entrée esclave du deuxième appareil esclave, et ainsi de suite.

6 Connexions et éléments de commande

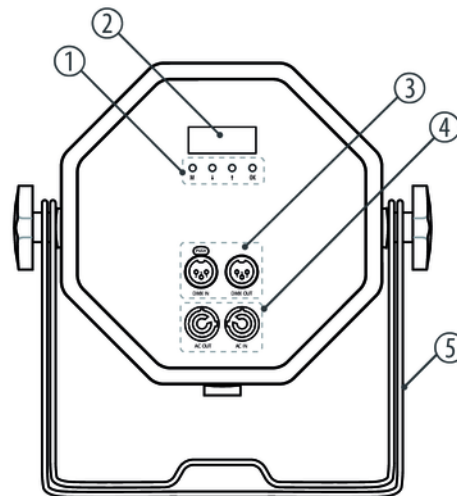

1	Touches de commande : <i>[OK]</i> : Pour confirmer une valeur sélectionnée. <i>[M]</i> : Pour activer le menu principal ou un sous-menu. ↑, ↓ : Touches fléchées pour augmenter ou diminuer la valeur affichée à l'écran.
2	Écran
3	<i>[DMX IN]</i> : Entrée DMX <i>[DMX OUT]</i> : Sortie DMX.
4	<i>[AC IN]</i> : Prise d'entrée verrouillable (Power Twist) <i>[AC OUT]</i> : Prise de sortie verrouillable (Power Twist) pour l'alimentation électrique d'un appareil raccordé.
5	Poignée double pour la mise en place ou l'accrochage.

7 Utilisation

7.1 Mise en marche de l'appareil

Branchez l'appareil sur le secteur pour le faire démarrer. L'appareil est immédiatement prêt à fonctionner dans le dernier mode actif avec les derniers réglages choisis.

7.2 Menu principal

Commande des menus

Appuyez sur *[M]* pour ouvrir le menu principal. Utilisez les touches fléchées pour sélectionner le paramètre souhaité ou modifier la valeur affichée. Lorsque la valeur ou le paramètre souhaité apparaît sur l'écran, appuyez sur *[OK]* pour passer au sous-menu respectif ou confirmer une nouvelle valeur. Pour revenir au menu supérieur sans modification, appuyez sur *[M]* (pour la structure des menus voir).

Adresse DMX

Appuyez sur *[M]*. Appuyez sur l'une des touches fléchées à plusieurs reprises jusqu'à ce que l'écran affiche « *DMX* ». Avec les touches fléchées, sélectionnez le sous-menu « *ADDR.* » et validez avec *[OK]*. Vous pouvez maintenant régler le numéro du premier canal DMX utilisé par l'appareil (adresse DMX). Avec les touches fléchées, sélectionnez une valeur entre 1 et 152.

Confirmez la sélection par *[OK]*. Avec *[M]*, vous repassez au menu de niveau supérieur.

Pour revenir au menu supérieur sans modification, appuyez sur la touche *[M]* sans valider.

Assurez-vous que ce numéro est adapté à la configuration de votre contrôleur DMX. Le tableau suivant présente l'adresse DMX la plus élevée possible pour les différents modes DMX.

Mode	Adresse DMX la plus élevée possible
4 canaux	509
6 canaux	507
9 canaux	504

Mode DMX

Appuyez sur *[M]*. Appuyez sur l'une des touches fléchées à plusieurs reprises jusqu'à ce que l'écran affiche « *DMX* ». Avec les touches fléchées, sélectionnez le sous-menu « *MODE* » et validez avec *[OK]*. Vous pouvez maintenant sélectionner le mode DMX souhaité :

- « *4CH* » (quatre canaux,)
- « *6CH* » (six canaux,)
- « *9CH* » (neuf canaux,)

Confirmez la sélection par *[OK]*. Avec *[M]*, vous repassez au menu supérieur.

Pour revenir au menu de niveau supérieur sans modification, appuyez sur la touche *[M]* sans valider.

Réglage du gradateur

Appuyez sur *[M]*. Appuyez sur l'une des touches fléchées à plusieurs reprises jusqu'à ce que l'écran affiche « *DIMM* ». Appuyez sur *[OK]*. Sélectionnez le sous-menu souhaité avec les touches fléchées :

- « *WHT* » : Luminosité blanc froid
- « *CHAUD* » : Luminosité blanc chaud
- « *ORG* » : Luminosité ambre
- « *MAST* » : Master

Avec les touches fléchées, sélectionnez le réglage et validez avec *[OK]*.

Ce réglage n'est utile que lorsque l'appareil n'est pas commandé par le biais de DMX. Lorsque l'écran affiche la valeur souhaitée, appuyez sur *[OK]* pour confirmer votre sélection, puis sur *[M]* pour revenir au menu de niveau supérieur. Pour revenir au menu de niveau supérieur sans modification, appuyez sur la touche *[M]* sans valider.

Effet stroboscopique

Appuyez sur *[M]*. Appuyez sur l'une des touches fléchées à plusieurs reprises jusqu'à ce que l'écran affiche « *STRO* ». Appuyez sur *[OK]*. Sélectionnez le sous-menu souhaité avec les touches fléchées :

- « *MODE* » : Sélection des programmes
- « *SPEE* » : vitesse du stroboscope
- « *MIC* » : Commande par la musique
- « *MAST* » : Master

Avec les touches fléchées, sélectionnez le réglage et validez avec *[OK]*.

Ce réglage n'est utile que lorsque l'appareil n'est pas commandé par le biais de DMX. Lorsque l'écran affiche la valeur souhaitée, appuyez sur *[OK]* pour confirmer votre sélection, puis sur *[M]* pour revenir au menu de niveau supérieur. Pour revenir au menu de niveau supérieur sans modification, appuyez sur la touche *[M]* sans valider.

Mode de programmation

Appuyez sur *[M]*. Appuyez sur l'une des touches fléchées à plusieurs reprises jusqu'à ce que l'écran affiche « *STEP* ». Appuyez sur *[OK]*. Sélectionnez le sous-menu souhaité avec les touches fléchées :

- « *MODE* » : Sélection des programmes
- « *SPEE* » : Vitesse du programme
- « *MIC* » : Commande par la musique
- « *MAST* » : Master

Avec les touches fléchées, sélectionnez le réglage et validez avec *[OK]*.

Ce réglage n'est utile que lorsque l'appareil n'est pas commandé par le biais de DMX. Lorsque l'écran affiche la valeur souhaitée, appuyez sur *[OK]* pour confirmer votre sélection, puis sur *[M]* pour revenir au menu de niveau supérieur. Pour revenir au menu de niveau supérieur sans modification, appuyez sur la touche *[M]* sans valider.

Réglage Fade

Appuyez sur *[M]*. Appuyez sur l'une des touches fléchées à plusieurs reprises jusqu'à ce que l'écran affiche « *FADE* ». Appuyez sur *[OK]*. Sélectionnez le sous-menu souhaité avec les touches fléchées :

- « *MODE* » : Mode Fade
- « *SPEE* » : Vitesse Fading
- « *MAST* » : Master

Avec les touches fléchées, sélectionnez le réglage et validez avec *[OK]*.

Ce réglage n'est utile que lorsque l'appareil n'est pas commandé par le biais de DMX. Lorsque l'écran affiche la valeur souhaitée, appuyez sur *[OK]* pour confirmer votre sélection, puis sur *[M]* pour revenir au menu de niveau supérieur. Pour revenir au menu de niveau supérieur sans modification, appuyez sur la touche *[M]* sans valider.

7.3 Vue d'ensemble du menu

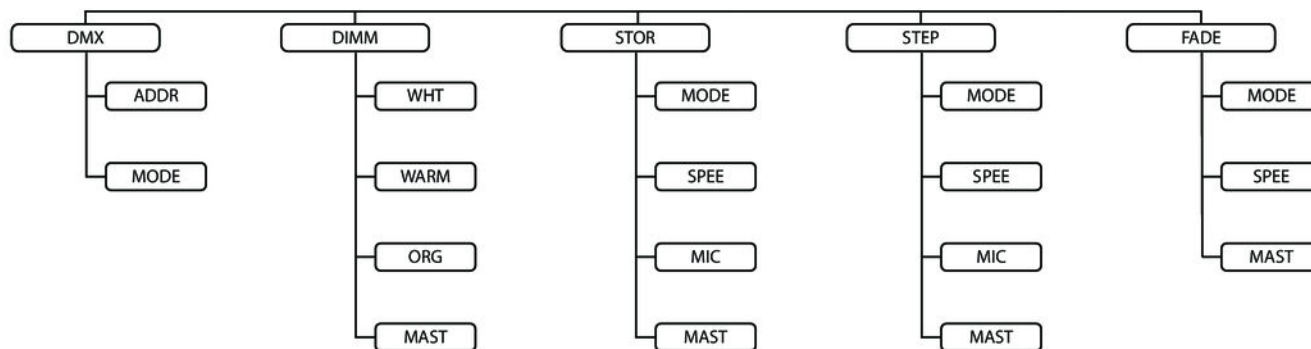

7.4 Fonctions en mode DMX 4 canaux

Canal	Valeur	Fonction
1	0 ... 255	Intensité du blanc froid (de 0 % à 100 %)
2	0 ... 255	Intensité du blanc chaud (de 0 % à 100 %)
3	0 ... 255	Intensité de l'ambre (de 0 % à 100 %)
4	0 ... 255	Gradateur

7.5 Fonctions en mode DMX 6 canaux

Canal	Valeur	Fonction
1	0 ... 255	Blanc froid quand canal 6 = 11 jusqu'à 50
		Réglage de la musique mode 2 quand canal 6 = 91 jusqu'à 130
		Réglage du programme quand canal 6 = 171 jusqu'à 210

Canal	Valeur	Fonction
		Intensité effet Strobe quand canal 6 = 211 jusqu'à 255
2	0 ... 255	Intensité blanc chaud quand canal 6 = 11 jusqu'à 50
		Réglage de la musique mode 2 quand canal 6 = 91 jusqu'à 130
		Réglage du programme quand canal 6 = 171 jusqu'à 210
		Intensité effet Strobe quand canal 6 = 211 jusqu'à 255
3	0 ... 255	Intensité ambre quand canal 6 = 11 jusqu'à 50
		Réglage de la musique mode 2 quand canal 6 = 91 jusqu'à 130
		Réglage du programme quand canal 6 = 171 jusqu'à 210
		Intensité effet Strobe quand canal 6 = 211 jusqu'à 255
4	0 ... 255	Vitesse Fading quand canal 6 = 131 jusqu'à 170
		Vitesse du programme quand canal 6 = 171 jusqu'à 210
		Vitesse effet Strobe quand canal 6 = 211 jusqu'à 255
5	0 ... 255	Réglage de la musique mode 1 quand canal 6 = 51 jusqu'à 90

Canal	Valeur	Fonction
		Ton de couleur Fading quand canal 6 = 131 jusqu'à 170
		Ton de couleur programme quand canal 6 = 171 jusqu'à 210
6	0 ... 10	Toutes les fonctions désactivées
	11 ... 50	Gradateur
	51 ... 90	Réglage musique, mode 1
	91 ... 130	Réglage musique, mode 2
	131 ... 170	Fading
	171 ... 210	Sélection des programmes
	211 ... 255	Effet stroboscopique

7.6 Fonctions en mode DMX 9 canaux

Canal	Valeur	Fonction
1	0 ... 255	Intensité blanc froid quand canal 3 = 31 jusqu'à 70 et/ou de 231 jusqu'à 255
		Réglage de la musique quand canal 3 = 71 jusqu'à 110
2	0 ... 255	Vitesse effet Fade Out blanc froid quand canal 3 = 111 jusqu'à 150
		Vitesse effet Fade blanc froid quand canal 3 = 151 jusqu'à 190
		Vitesse effet Fade In/Out blanc froid quand canal 3 = 191 jusqu'à 230
		Intensité effet Strobe blanc froid quand canal 3 = 231 jusqu'à 255
3	0 ... 30	Sans fonction
	31 ... 70	Intensité blanc froid
	71 ... 110	Commande par la musique
	111 ... 150	Fade Out blanc froid
	151 ... 190	Fade In blanc froid

Canal	Valeur	Fonction
	191 ... 230	Fade In/Out blanc froid
	231 ... 255	Effet Strobe blanc froid
4	0 ... 255	Intensité blanc chaud quand canal 6 = 31 jusqu'à 70 et/ou de 231 jusqu'à 255
		Réglage de la musique quand canal 6 = 71 jusqu'à 110
5	0 ... 255	Vitesse effet Fade Out blanc chaud quand canal 6 = 111 jusqu'à 150
		Vitesse effet Fade In blanc chaud quand canal 6 = 151 jusqu'à 190
		Vitesse effet Fade In/Out blanc chaud quand canal 6 = 191 jusqu'à 230
		Intensité effet Strobe blanc chaud quand canal 6 = 231 jusqu'à 255
6	0 ... 30	Sans fonction
	31 ... 70	Intensité blanc chaud
	71 ... 110	Commande par la musique
	111 ... 150	Fade Out blanc chaud
	151 ... 190	Fade In blanc chaud

Canal	Valeur	Fonction
	191 ... 230	Fade In/Out blanc chaud
	231 ... 255	Effet Strobe blanc chaud
7	0 ... 255	Intensité ambre quand canal 9 = 31 jusqu'à 70 et/ou de 231 jusqu'à 255
		Réglage de la musique quand canal 9 = 71 jusqu'à 110
8	0 ... 255	Vitesse effet Fade Out ambre quand canal 9 = 111 jusqu'à 150
		Vitesse effet Fade In ambre quand canal 9 = 151 jusqu'à 190
		Vitesse effet Fade In/Out ambre quand canal 9 = 191 jusqu'à 230
		Intensité effet Strobe ambre quand canal 9 = 231 jusqu'à 255
9	0 ... 30	Sans fonction
	31 ... 70	Intensité ambre
	71 ... 110	Commande par la musique
	111 ... 150	Fade Out ambre
	151 ... 190	Fade In ambre

Canal	Valeur	Fonction
	191 ... 230	Fade In/Out ambre
	231 ... 255	Effet Strobe ambre

8 Données techniques

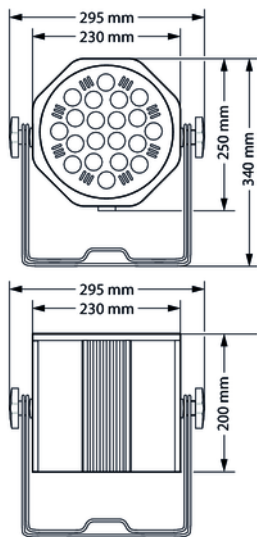

Agent lumineux	20 × LED à haute puissance, TCL tricolore, chacun 6 W
Température de couleur	2800 ... 6400 K
Nombre de canaux DMX	4, 6 ou 9
Angle de dispersion	env. 36 °
Alimentation	100 – 240 V ~ 50/60 Hz
Degré de protection	IP30
Puissance consommée	120 W
Dimensions (l × H × P)	Boîtier : 230 mm × 250 mm × 200 mm, avec vis et étrier : 295 mm × 340 mm × 200 mm
Poids	4 kg

Octagon Theater CW/WW/A 20x6W

Conditions d'environnement

Plage de température	0 °C...40 °C
Humidité relative	50 %, sans condensation

9 Câbles et connecteurs

Préambule

Ce chapitre vous aide à choisir les bons câbles et connecteurs et à raccorder votre précieux équipement de sorte qu'une expérience lumineuse parfaite soit garantie.

Veillez suivre ces conseils, car il est préférable d'être prudent, particulièrement dans le domaine des sons et lumières. Même si une fiche va bien dans une prise, le résultat d'une mauvaise connexion peut être un contrôleur DMX détruit, un court-circuit ou « seulement » un spectacle lumière qui ne fonctionne pas.

Connexions DMX

Une prise XLR tripolaire sert de prise DMX, une fiche XLR tripolaire d'entrée DMX. Le dessin et le tableau ci-dessous montrent le brochage d'un couplage adapté.



1	Terre (blindage)
2	Signal inverse, (DMX-, point froid)
3	Signal (DMX+, point chaud)

10 Dépannage



REMARQUE !

Risque de perturbations durant la transmission des données

Afin de garantir un fonctionnement irréprochable, n'utilisez pas des câbles de microphone courants, mais des câbles DMX spéciaux.

Ne raccordez jamais l'entrée ou la sortie DMX à des périphériques audio tels que tables de mixage ou amplificateurs.

Nous mentionnons ci-après quelques problèmes susceptibles de se produire en fonctionnement. Vous trouverez sous ce point quelques propositions de dépannage simple :

Symptôme	Remède
L'appareil ne fonctionne pas, pas de lumière	Vérifiez le branchement électrique et le fusible.
Aucune réaction sur le contrôleur DMX	1. Vérifiez le bon raccordement des connexions et du câble DMX.
	2. Vérifiez le réglage des adresses et la polarité DMX.
	3. Faites un essai avec un autre contrôleur DMX.
	4. Vérifiez si le câble DMX se trouve à proximité ou à côté de câbles à haute tension, ce qui pourrait induire des perturbations ou créer des dommages à un circuit d'interfaçage DMX.

Si vous ne réussissez pas à éliminer le dérangement avec les mesures proposées, veuillez contacter notre centre de service. Vous trouverez les coordonnées de contact sur le site www.thomann.de.

11 Nettoyage

Lentilles optiques

Nettoyez les lentilles optiques accessibles de l'extérieur afin d'optimiser la puissance lumineuse. La fréquence du nettoyage dépend de l'environnement de fonctionnement : les environnements humides, enfumés ou particulièrement sales peuvent causer des dépôts de poussières importants sur le système optique de l'appareil.

- Effectuez le nettoyage avec un chiffon doux et notre nettoyeur pour luminaires et lentilles (n° art. 280122).
- Séchez toujours les pièces avec soin.

Grilles d'aération

Les grilles d'aération de l'appareil doivent être nettoyées régulièrement pour éliminer poussière et salissures. Avant le nettoyage, mettez l'appareil hors tension et débranchez les appareils électriques du secteur. Pour le nettoyage, utilisez un chiffon non pelucheux et humidifié d'eau. N'employez jamais d'alcool ou de solvant pour le nettoyage.

12 Protection de l'environnement

Recyclage des emballages



Pour les emballages, des matériaux écologiques ont été retenus qui peuvent être recyclés sous conditions normales. Assurez-vous d'une élimination correcte des enveloppes en matière plastique et des emballages.

Ne jetez pas tout simplement ces matériaux, mais faites en sorte qu'ils soient recyclés. Tenez compte des remarques et des symboles sur l'emballage.

Recyclage de votre ancien appareil



Ce produit relève de la directive européenne relative aux déchets d'équipements électriques et électroniques (DEEE) dans sa version en vigueur. Il ne faut pas éliminer votre ancien appareil avec les déchets domestiques.

Recyclez ce produit par l'intermédiaire d'une entreprise de recyclage agréée ou les services de recyclage communaux. Respectez la réglementation en vigueur dans votre pays. En cas de doute, contactez le service de recyclage de votre commune.

Octagon Theater CW/WW/A 20x6W



Musikhaus Thomann · Hans-Thomann-Straße 1 · 96138 Burgebrach · Germany · www.thomann.de