

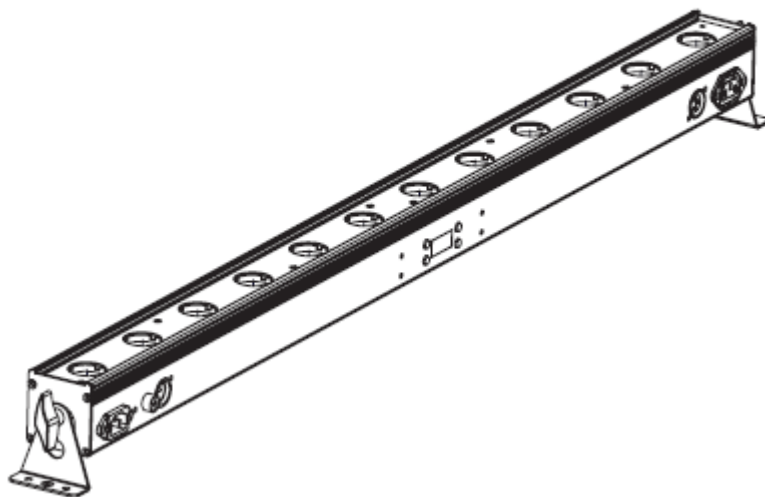

UB 12H



INSTRUKCJA OBSŁUGI

A.D.J. Supply Europe B.V.
Junostraat 2
6468 EW Kerkrade
The Netherlands
www.americandj.eu

©2017 ADJ Products, LLC wszystkie prawa zastrzeżone. Informacje, specyfikacje, rysunki, zdjęcia oraz instrukcje zawarte w niniejszej instrukcji mogą ulec zmianie bez wcześniejszego powiadomienia. Produkty marki ADJ, logo LLC oraz nazwy i numery identyfikujące produkty opisane w niniejszym dokumencie stanowią znak handlowy ADJ Products, LLC. Zgłoszona ochrona praw autorskich obejmuje wszelkie formy i wszelkie kwestie dotyczące materiałów i informacji podlegających ochronie prawem autorskim, dozwolone obecnie przez obowiązujące ustawy bądź rozstrzygnięcia sądowe. Nazwy produktów użyte w niniejszym dokumencie mogą stanowić znaki towarowe bądź zarejestrowane znaki towarowe produkujących je spółek i zostają niniejszym prawnie uznane. Wszelkie marki oraz nazwy produktów nie pochodzące od ADJ Products, LLC, stanowią znaki towarowe lub zarejestrowane znaki towarowe odpowiednich, produkujących je spółek.

ADJ Products, LLC oraz wszystkie powiązane z nią spółki wyłączają niniejszym wszelką swoją odpowiedzialność za szkody we własności, sprzęcie, budynkach lub szkody elektryczne, za obrażenia poniesione przez jakiegokolwiek osoby, jak też za bezpośrednie lub pośrednie straty ekonomiczne związane z lub zależne od użycia jakichkolwiek informacji zawartych w niniejszym dokumencie, oraz/lub wynikię z niewłaściwego, niebezpiecznego, niepełnego lub niestaranego montażu, instalacji, konfiguracji osprzętu oraz działania opisanych tutaj produktów.

WERSJA DOKUMENTU

Prosimy sprawdzać najnowsze poprawki/aktualizacje instrukcji obsługi na stronie www.adj.com.

Data	Wersja Dokumentu	Oprogramowanie Wersja ≥	Tryb Kanału DMX	Notatki
08/04/17	1.	1,01.	6/10/12/36	Pierwsze wydanie

Spis treści

WSTĘP	4
CECHY	4
INSTALACJA	4
ŚRODKI BEZPIECZEŃSTWA	5
USTAWIENIA DMX	6
OBSŁUGA URZĄDZENIA	7
KONFIGURACJA MASTER-SLAVE	10
ŁĄCZENIE WIELU URZĄDZEŃ	11
DZIAŁANIE UC IR/AIRSTREAM IR	11
6 KANAŁOWY	11
10 KANAŁOWY	12
12 KANAŁOWY	13
36 KANAŁOWY	14
TABELA MAKR KOLORÓW	16
KRZYWE DIMERA	17
RYSUNEK Z WYMIARAMI	18
ŁĄCZENIE MAGNETYCZNE QUICK ALIGN	19
WYMIANA BEZPIECZNIKA	19
ROZWIĄZYWANIE PROBLEMÓW	20
CZYSZCZENIE	20
SPECYFIKACJE	20
ROHS - Olbrzymi wkład w ochronę środowiska	21
WEEE – ODPADY Z URZĄDZEŃ ELEKTRYCZNYCH I ELEKTRONICZNYCH	22
NOTATKI	23

WSTĘP

Wypakowanie: Dziękujemy za zakup UB 12H firmy ADJ Products, LLC. Każdy egzemplarz UB 12H został gruntownie przetestowany, co jest gwarancją jego prawidłowego funkcjonowania. Należy dokładnie sprawdzić czy opakowanie nie posiada uszkodzeń powstałych w czasie transportu. Jeżeli opakowanie nosi ślady uszkodzeń, należy sprawdzić czy urządzenie nie jest uszkodzone oraz upewnić się czy towarzyszące mu wyposażenie konieczne do jego eksploatacji dotarło w stanie nienaruszonym. W razie stwierdzenia uszkodzeń lub braku części, należy skontaktować się z wsparciem klienta poprzez nasz bezpłatny numer. Prosimy o taki kontakt przed podjęciem decyzji o zwrocie urządzenia do sprzedawcy.

WSTĘP UB 12H to listwa świetlna sterowana DMX. Urządzenie może być używane samodzielnie (Stand Alone), w konfiguracji Master/Slave. Urządzenie ma sześć trybów operacyjnych: Tryb koloru statycznego, RGBWA+UV, tryb dimera, tryb Programów, tryb Auto, tryb Reakcji na dźwięk oraz tryb sterowania DMX.

Obsługa klienta: W razie jakichkolwiek problemów, prosimy o kontakt z zaufanym punktem sprzedaży American Audio. Istnieje również możliwość bezpośredniego kontaktu z nami: Można też skontaktować się z nami bezpośrednio: poprzez naszą stronę internetową www.americanaudio.eu lub email: support@americandj.eu

Ostrzeżenie! Aby zapobiec lub zmniejszyć ryzyko porażenia prądem lub pożaru, nie włączaj urządzenia w warunkach deszczowych lub przy podwyższonej wilgotności powietrza.

Uwaga! Urządzenie nie zawiera żadnych elementów przeznaczonych do serwisowania przez użytkownika. Nie wolno podejmować prób samodzielnych napraw gdyż skutkuje to unieważnieniem gwarancji producenta. Jeżeli jakaś część wymaga naprawy, należy skontaktować się z American Products, LLC.

PROSIMY o recykling opakowania, jeśli to możliwe.

CECHY

- Wielokolorowe
- Sześć trybów pracy
- Elektroniczne Ściemnianie 0-100%
- Wbudowany Mikrofon
- Protokół DMX-512
- 3-Pinowe Złącze DMX
- Magnetyczne łączenie w linii Quick Align (Patrz strona 19)
- 4 tryby DMX: Tryb 6 Kanałowy, Tryb 10 Kanałowy, Tryb 12 Kanałowy oraz Tryb 36 Kanałowy
- Kompatybilny z UC IR oraz Airstream IR firmy ADJ.
- Łączenie wielu urządzeń (Patrz strona 11)

INSTALACJA

Urządzenie należy montować. Urządzenie należy montować za pomocą zacisku (nie dołączony do urządzenia), mocowanego do wspornika wysyłanego razem z urządzeniem. Urządzenie musi być solidnie zamocowane, tak aby w czasie jego pracy uniknąć wibracji i zsuwania się. Należy zawsze sprawdzić czy miejsce, do którego montujemy urządzenie jest zdolne wytrzymać obciążenie 10-krotnie większe niż waga samego urządzenia. Należy też zawsze używać kabla zabezpieczającego mogącego utrzymać ciężar 12-krotnie większy niż waga urządzenia.

Sprzęt musi być instalowany przez profesjonalistę i w miejscu, które zabezpiecza go przed dostępem osób postronnych.

ŚRODKI BEZPIECZEŃSTWA

- Aby zapobiec lub zmniejszyć ryzyko porażenia prądem lub pożaru, nie włączaj urządzenia w warunkach deszczowych lub przy podwyższonej wilgotności powietrza.
- Trzymaj urządzenie z dala od wody lub innych płynów.
- Nie uruchamiaj urządzenia, jeśli przewód zasilający jest uszkodzony. Nie próbuj usunąć lub wyłamać bolca uziemienia z wtyczki. Jego zadaniem jest zabezpieczenie przed porażeniem prądem i pożarem w wypadku zwarcia wewnątrz urządzenia.
- Wyciągnij wtyczkę z kontaktu zanim włączysz urządzenie do obwodu zawierającego inne urządzenia elektroniczne.
- Pod żadnym pozorem nie ściągaaj wierzchniej obudowy. Urządzenie nie zawiera żadnych elementów przeznaczonych do serwisowania przez użytkownika.
- Nie uruchamiaj urządzenia, jeśli pokrywa obudowy jest zdjęta.
- Nie wolno podłączać urządzenia do zestawu ściemniaczy dimmer pack.
- Instaluj urządzenie tylko w miejscach zapewniających dobrą wentylację. Odstęp pomiędzy urządzeniem i ścianą nie powinien być mniejszy niż 15 cm.
- Nie używaj urządzenia, jeśli jakkolwiek jego element uległ uszkodzeniu.
- Urządzenie jest przeznaczone tylko do użytku wewnątrz budynku. Gwarancja na urządzenie straci ważność, jeśli zostanie ono użyte na dworze.
- Urządzenie należy wyłączyć z kontaktu, jeśli nie jest używane przez dłuższy okres czasu.
- Instaluj urządzenie tak, aby było ono stabilne i bezpieczne.
- Przewód zasilania ułóż tak, aby nikt po nim nie chodził ani też niczego na nim nie stawiał. Zwróć szczególną uwagę na miejsca, w których przewody wychodzą z urządzenia.
- Konserwacja – Sprzęt powinien być czyszczony zgodnie z zaleceniami wytwórcy. Szczegóły dotyczące czyszczenia – patrz str. 20.
- Ciepło - Urządzenie powinno być umieszczone z dala od źródeł ciepła takich jak kaloryfery, rejestratory ciepła, piece oraz innych urządzeń wytwarzających ciepło (włącznie ze wzmacniaczami).
- Urządzenie powinno być serwisowane przez wykwalifikowany personel w przypadku, gdy:
 - A. Kabel zasilania lub wtyczka uległy uszkodzeniu.
 - B. Coś spadło na urządzenie lub zostało ono zalane wodą lub innym płynem.
 - C. Urządzenie nie zostało schowane przed deszczem.
 - D. Urządzenie nie działa normalnie.



GRUPY RYZYKA 3 - RYZYKO NARAŻENIA NA PROMIENIOWANIE ULTRAFIOLETOWE (UV)!

URZĄDZENIE EMITUJE SILNE ŚWIATŁO ULTRAFIOLETOWE (UV) Z ZAKRESU FAL 390NM - 410NM.

NALEŻY UŻYWAĆ ODPOWIEDNIEJ OCHRONY SKÓRY I OCZU.

UNIKAĆ DŁUŻSZEGO KONTAKTU Z PROMIENIOWANIEM.

NALEŻY UNIKAĆ UBRAŃ W BIAŁYM KOLORZE I/LUB MALOWANIA SKÓRY FARBAMI (UV).

UNIKAĆ BEZPOŚREDNIEGO KONTAKTU WZROKOWEGO I/LUB ODDZIAŁYWANIA NA SKÓRĘ Z ODLEGŁOŚCI MNIEJSZEJ NIŻ 3,3m (11 stóp).

ŚRODKI BEZPIECZEŃSTWA (ciąg dalszy)

NIE WOLNO UŻYWAĆ URZĄDZENIE JEŚLI ZEWNĘTRZNA SOCZEWKA OCHRONNA JEST USZKODZONA LUB JEJ BRAKUJE.

NIE WOLNO PATRZEĆ BEZPOŚREDNIO NA ŚWIATŁO UV I/LUB PATRZEĆ NA NIE PRZYRZĄDAMI OPTYCZNYMI, KTÓRE MOGĄ SKUPIAĆ ŚWIATŁO/PROMIENIOWANIE.

OSOBY CIERPIĄCE NA RÓŻNE WADY WZROKU, ZABURZENIE ZWIĄZANE Z PROMIENIOWANIEM SŁONECZNYM ORAZ OSOBY UŻYWAJĄCE LEKÓW FOTOWRAŻLIWYCH MOGĄ DOŚWIADCZYĆ DYSKOMFORTU W KONTAKCIE ZE ŚWIATŁEM UV URZĄDZENIA.

USTAWIENIA DMX

Zasilanie: Ub 12h produkcji ADJ wyposażony jest w przełącznik napięcia, który automatycznie po podłączeniu odczytuje napięcie sieci. Dzięki temu urządzeniu nie musimy się martwić o napięcie sieci a urządzenie może być podłączone w dowolnym miejscu.

DMX-512: DMX to skrót od Digital Multiplex (cyfrowe przesyłanie dwóch lub więcej komunikatów jednym kanałem równocześnie). Jest to uniwersalny protokół używany jako forma komunikacji pomiędzy inteligentnymi urządzeniami i kontrolerami. Kontroler DMX przekazuje instrukcje DMX od kontrolera do urządzenia. Dane DMX przekazywane są strumieniowo od urządzenia do urządzenia poprzez terminale danych XLR DATA „IN” i DATA „OUT” umieszczone we wszystkich urządzeniach DMX (większość kontrolerów posiada tylko terminal DATA „OUT”).

Połączenie DMX: DMX jest językiem pozwalającym na łączenie i sterowanie wszystkimi typami i modelami urządzeń pochodzącymi od różnych producentów za pomocą pojedynczego kontrolera jeżeli urządzenia te i kontroler są zgodne z DMX W celu zapewnienia prawidłowego przesyłu danych DMX, przy kilku urządzeniach należy użyć możliwie jak najkrótszych kabli. Kolejność, w jakiej urządzenia są połączone nie ma wpływu na docelowy adres DMX. Przykładowo, urządzenie, któremu przypisujemy adres DMX 1 może znajdować się w dowolnej pozycji w połączeniu szeregowym urządzeń, na początku, na końcu lub w dowolnym miejscu w środku szeregu. Gdy urządzeniu przypisujemy adres DMX 1, konsola DMX wie, że należy wysyłać do niego dane przeznaczone dla adresu 1 bez względu na to, na której pozycji w połączeniu szeregowym to urządzenie się znajduje.

Wymogi techniczne dotyczące kabli DMX dla sterowania sygnałem DMX: Ub 12H może być sterowany poprzez protokół DMX-512. UB 12H posiada 4 tryby DMX, które opisano na stronie 9. Adres DMX jest ustawiany na tylnym panelu UB 12H. Urządzenie oraz kontroler DMX wymagają standardowego złącza 3-pin XLR dla wejścia i wyjścia danych (Rysunek 1). Zalecamy kable Accu-Cable DMX. Jeśli użytkownik robi własne przewody, powinien użyć standardowych kabli ekranowanych o oporze 110–120 omów(można je nabyć w większości sklepów z profesjonalnym sprzętem oświetleniowym). Kable powinny mieć na swych końcach żeńskie i męskie złącze XLR. Należy pamiętać, że kable DMX muszą być połączone szeregowo i nie wolno tworzyć węzłów w obwodzie.



Rys. 1

Uwaga: Jeżeli używamy własnych kabli należy postępować zgodnie z instrukcjami pokazanymi na rysunkach 2 i 3. Nie używaj zacisku oczkowego uziemienia na złączu XLR. Nie łącz ekranowanej żyły kabla z zaciskiem uziemienia ani nie pozwalaj by żyła kabla miała kontakt z zewnętrzną obudową XLR. Uziemienie ekranu może spowodować spięcie lub zakłócenia sygnału.

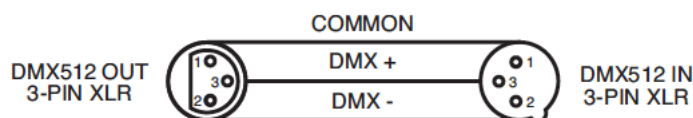

Rys. 2

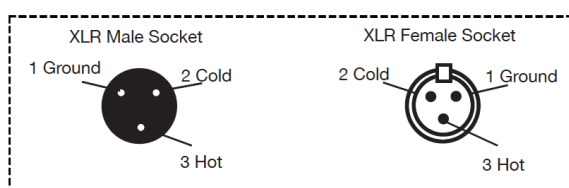

Rys. 3

Konfiguracja Pinów XLR
Pin1 – Uziemienie
Pin2 – Minus (Data Compliment)
Pin3 – Plus (Data True)

USTAWIENIA DMX (ciąg dalszy)

Uwaga: Zakończenie Liniiowe (Line Termination). Przy użyciu dłuższych kabli, wskazane jest zastosowanie terminatora przy ostatnim urządzeniu w szeregu w celu uniknięcia zakłóceń sygnału. Terminatorem jest opornik 110-120 ohm 1/4 wata podłączony pomiędzy pinami 2 i 3 złącza męskiego XLR (DATA + i DATA -). Złącze to wkładamy do złączki żeńskiej (female connector) XLR ostatniego urządzenia w szeregu, aby zakończyć linię. Zastosowanie terminatora (ADJ numer serii Z-DMX/T) zmniejszy prawdopodobieństwo wystąpienia zakłóceń sygnału.



Terminatory redukują błędy przesyłu sygnału, pozwalają uniknąć problemów związanych z transmisją sygnału oraz interferencją. Zaleca się je łączyć (opór 120 omów, moc ¼ wata) na ostatnim gnieździe wyjściowym pomiędzy bolcem 2 (DMX -) oraz bolcem 3 (DMX +).

Rys. 4

5-Pinowe Łącza DMX XLR. Niektórzy producenci używają do przesyłu danych 5-pinowych złączy XLR zamiast 3-pinowych. Urządzenia z gniazdami 5-bolcowymi mogą być wprowadzone do obwodu, w którym stosowane są złącza 3-bolcowe. Łącząc standardowe gniazdo 5-pinowe ze złączem 3-pinowym należy użyć pośrednika złącza, który można kupić bez trudu w większości sklepów z elektroniką. Poniższa tabela pokazuje jak prawidłowo dokonać zmiany wtyczek.

Konwersja 3-Pin XLR na 5-Pin XLR		
Przewód	3-pinowy żeński XLR (Out)	5-pinowy męski XLR (In)
Uziemienie/Ekran	Pin 1	Pin 1
Sygnal – (Data compliment)	Pin 2	Pin 2
Sygnal + (Data True)	Pin 3	Pin 3
Nie używany		Nie używać
Nie używany		Nie używać

OBSŁUGA URZĄDZENIA

Włączanie/Wyłączanie Wyświetlacza LED:

Aby wyświetlacz LED wyłączył się po 10 sekundach, należy wcisnąć MODE, aż na wyświetlaczu pojawi się "don" a następnie przy pomocy UP ustawić na wyświetlaczu "doff".. W tym ustawieniu, wyświetlacz wyłączy się po 10 sekundach. Wyświetlacz uaktywniamy ponownie dowolnym przyciskiem. Należy pamiętać, że wyświetlacz ponownie wyłączy się automatycznie po upływie kolejnych 10 sekund.

Odwrócenie Wyświetlacza LED:

Postępując zgodnie z tymi instrukcjami możemy odwrócić wyświetlacz o 180° tak że można go odczytywać w pozycji odwrotnej.

1. Podłączamy urządzenie do źródła zasilania a następnie wciskamy MODE, aż pojawi się "dXX". "XX" symbolizuje "on" lub "off".
2. Wciskamy przycisk SET UP aż wyświetli się "Std".
3. Wciskając przyciski UP lub DOWN odwracamy wyświetlacz o 180°.

Tryby Pracy:

UB 12H posiada sześć trybów pracy:

- Tryb Statycznego Koloru (Static Color Mode) - Do wyboru użytkownik ma 63 programów.
- Tryb Dimera RGBWA+UV - Wybieramy jeden z sześciu kolorów jako statyczny lub regulując intensywność każdego koloru tworzymy swój własny kolor.
- Zainstalowane Programy – Można wybierać z 22 zainstalowanych programów i dowolnie je dostosowywać.
- Tryb Auto Run– tryb Auto pracuje z regulowaną prędkością zmiany kolorów strobowania.

- Tryb Reakcji na Dźwięk (Sound-Active Mode) - Urządzenie reaguje na dźwięk szukając i wybierając spośród dostępnych programów.

- Tryb sterowania DMX - Tryb ten pozwala użytkownikowi kontrolować poszczególne funkcje urządzenia przy pomocy standardowej konsoli DMX-512.

Tryb Statycznego Koloru:

1. Podłączamy urządzenie do źródła zasilania a następnie wciskamy MODE, aż na ekranie pojawi się "CLXX".

2. Do wyboru użytkownik ma 63 kolorów. Przy pomocy UP lub DOWN wybieramy pożądany kolor.. Po dokonaniu wyboru koloru możemy włączyć stroboskop wciskając przycisk SET UP co powoduje wejście w tryb Flash (stroboskop).

3. Wyświetli się "FS.XX", co oznacza tryb Flash. Możemy go ustawiać pomiędzy "FS.00" (miganie wyłączone) a "FS.15" (miganie z największą częstotliwością).

Tryb dimera RGBWA & UV:

1. Podłączamy urządzenie do źródła zasilania a następnie wciskamy MODE, aż pojawi się "r.XXX". Jesteśmy w trybie dimera Czerwieni.

2. Intensywność regulujemy za pomocą przycisków UP i DOWN. Po zakończeniu ustawiania intensywności, lub kiedy chcemy przejść do następnego koloru, należy wcisnąć przycisk SET UP.

3. Kiedy wyświetlacz pokazuje "G.XXX" znajdujemy się w trybie ściemnienia Zieleni. Intensywność regulujemy za pomocą przycisków UP i DOWN.

4. Kiedy wyświetlacz pokazuje "b.XXX" znajdujemy się w trybie ściemnienia Niebieskiego. Intensywność regulujemy za pomocą przycisków UP i DOWN.

5. Kiedy wyświetlacz pokazuje "U.XXX" znajdujemy się w trybie ściemnienia Białego. Intensywność regulujemy za pomocą przycisków UP i DOWN.

6. Kiedy wyświetlacz pokazuje "A.XXX" znajdujemy się w trybie ściemnienia Bursztynowego. Intensywność regulujemy za pomocą przycisków UP i DOWN.

7. Kiedy wyświetlacz pokazuje "u.XXX" znajdujemy się w trybie ściemnienia UV. Intensywność regulujemy za pomocą przycisków UP i DOWN.

8. Po dokonaniu ustawień kolorów możemy włączyć stroboskop wciskając przycisk SET UP co powoduje wejście w tryb stroboskopu.

9. Wyświetli się "FSXX", co oznacza tryb stroboskopu. Możemy go ustawiać pomiędzy "00" (miganie wyłączone) a "15" (miganie z największą częstotliwością).

Tryb Auto:

W tym trybie UB 12H działa w programie auto.

1. Podłączamy urządzenie do zasilania a następnie wciskamy MODE, aż na ekranie pojawi się "AUTO".

2. Po uruchomieniu trybu Auto Run, należy wcisnąć SET UP, co pozwoli ustawić czas przenikania.

3. Po jego wciśnięciu na wyświetlaczu pojawi się „Fd.XX”. Przyciskami UP lub DOWN ustawiamy prędkość przenikania wybierając „Fd.00: (przenikanie wyłączone) lub pomiędzy „Fd.01” (najwyższa prędkość) i „Fd.99” (najniższa prędkość). Po ustawieniu prędkości przenikania można wcisnąć SET UP jeśli chcemy uruchomić tryb Flash.

4. Wyświetli się "FS.XX", co oznacza tryb Flash. Możemy go ustawiać pomiędzy "FS.00" (miganie wyłączone) a "FS.15" (miganie z największą częstotliwością).

Tryb Programów Zainstalowanych:

1. Podłączamy urządzenie do zasilania a następnie wciskamy MODE, aż na ekranie pojawi się "Pr.XX". „XX” oznacza liczbę w przedziale 1-22. Za pomocą przycisków UP lub DOWN poruszamy się po 22 programach. Programy 21 i 22 posiadają opcję regulacji podstawowych i przewijanych kolorów. Po wybraniu żadanego koloru wciskamy przycisk SET UP.

2. Wciśnięcie go spowoduje wyświetlenie się „SP.XX”. Teraz możemy ustawić szybkość działania wybranego programu. Regulujemy ją za pomocą przycisków UP lub DOWN w zakresie od w zakresie od "SP.01" (najmniejsza) do "SP.99" (największa). Po wybraniu żądanej prędkości pracy można wcisnąć przycisk SET UP, co pozwala wejść w ustawienia trybu Przenikania kolorów.

3. Wciśnięcie przycisku spowoduje wyświetlenie się „Fd.XX”. Teraz możemy ustawić szybkość przenikania wybranego programu. Regulujemy ją za pomocą przycisków UP lub DOWN w zakresie od w zakresie od

„Fd.01” (najszybsze) do „Fd.99” (najwolniejsze) lub „Fd.00” (Wyłączone). Po wybraniu żądanej prędkości przenikania można wcisnąć przycisk SET UP, co pozwala wejść w ustawienia trybu Flash (Strobowania).

4. Po wciśnięciu SET UP wyświetli się „FS.XX”, co oznacza tryb Flash. Możemy go ustawiać pomiędzy „FS.00” (miganie wyłączone) a „FS.15” (miganie z największą częstotliwością).

• **PROGRAMY 21 & 22** – Jeśli wybrano pogramy 21 lub 22, po trybie Flash należy wcisnąć przycisk SET UP. Na wyświetlaczu pojawi się „C1.XX” To jest kolor bazowy, a my wybieramy żądany kolor z 7 dostępnych wciskając przyciski UP i DOWN. Po wybraniu koloru podstawowego naciskamy przycisk SET UP ponownie i na wyświetlaczu pojawi się „C2.XX”. To jest kolor ruchomy, a my wybieramy żądany kolor z 7 dostępnych wciskając przyciski UP i DOWN.

Tryb Reakcji na Dźwięk (Sound Active Mode):

1. Podłączamy urządzenie do zasilania a następnie wciskamy MODE, aż na ekranie pojawi się „SU.XX”. „XX” oznacza poziom czułości na dźwięk.

2. Za pomocą przycisków UP lub DOWN ustawiamy czułość. „SU.00” wyłączone, „SU.01” oznacza niższą czułość, a „SU.31” najwyższą. Po ustawieniu czułości na dźwięk można wcisnąć SET UP jeśli chcemy uruchomić tryb Flash.

3. Wyświetli się „FS.XX”, co oznacza tryb Flash. Możemy go ustawiać pomiędzy „FS.00” (miganie wyłączone) a „FS.15” (miganie z największą częstotliwością).

Tryb DMX:

Używanie kontrolera DMX daje możliwość tworzenia własnych programów dostosowanych do indywidualnych potrzeb. Funkcja ta pozwala nam też używać urządzeń jako świateł punktowych. UB 12H posiada 4 tryby DMX: Tryb 6 Kanałowy, Tryb 10 Kanałowy, Tryb 12 Kanałowy oraz Tryb 36 Kanałowy. Na stronach 11-15 opisano własności DMX dla każdego trybu.

1. Tryb ten pozwala użytkownikowi kontrolować poszczególne funkcje urządzenia przy pomocy standardowej konsoli DMX-512.

2. Aby urządzenie działało w trybie DMX wciskamy przycisk MODE aż wyświetli się „d.XXX”. „XXX” jest aktualnie wyświetlanym adresem. Używając przycisków UP i DOWN wybieramy żądany adres DMX, a następnie wciskamy przycisk SETUP aby na wyświetlaczu pojawiło się „Ch.XX”.

3. Używając przycisków UP lub DOWN przewijamy tryby Kanałów DMX. Poniżej wymienione są tryby Kanałów DMX:

• Dla trybu 6 Kanałowego wciskamy przycisk MODE, aż na wyświetlaczu pojawi się „Ch06”. Oznacza to Tryb 6 Kanałowy DMX.

• Dla trybu 10 Kanałowego wciskamy przycisk MODE, aż na wyświetlaczu pojawi się „Ch10”. Oznacza to Tryb 10 Kanałowy DMX.

• Dla trybu 12 Kanałowego wciskamy przycisk MODE, aż na wyświetlaczu pojawi się „Ch12”. Oznacza to Tryb 12 Kanałowy DMX.

• Dla trybu 36 Kanałowego wciskamy przycisk MODE, aż na wyświetlaczu pojawi się „Ch36”. Oznacza to Tryb 36 Kanałowy DMX.

4. Wartości i cechy DMX zamieszczono na str. 11-15.

5. Po wybraniu trybu DMX podłączamy urządzenie do dowolnego standardowego kontrolera DMX poprzez złącza XLR.

Uruchamianie Zdalnego Sterowania ADJ:

Ta funkcja służy do włączania i wyłączania czujnika podczerwieni. Gdy jest ona włączona możemy sterować urządzeniem za pomocą ADJ UC IR lub aplikacji Airstream IR. Opis funkcji i sterowania na stronie 11.

1. Podłączamy urządzenie do źródła zasilania a następnie wciskamy MODE, aż pojawi się „dXX”. „XX” symbolizuje „on” lub „off”.

2. Wciskamy przycisk SET UP aż wyświetli się „IrXX”. „XX” symbolizuje „on” lub „off”.

3. Wciskając przyciski UP lub DOWN albo włączamy funkcję zdalnego sterowania (On) lub wyłączamy ją (Off).

Stan DMX:

Tryb wykorzystywany jako zabezpieczenie kiedy utracony zostaje sygnał DMX, to tryb operacyjny wybrany wcześniej w ustawieniach jest tym, który się uruchomi w urządzeniu po utracie sygnału DMX. Można ustawić go również jako tryb operacyjny, do którego powraca urządzenie po włączeniu zasilania.

1. Podłączamy urządzenie do zasilania a następnie wciskamy MODE, aż na ekranie pojawi się „d.XXX”. „XXX” oznacza aktualnie wyświetlany adres DMX.

2. Należy naciskać przycisk SET UP aż na wyświetlaczu pojawi się "nodn". Wybieramy żądane ustawienie DMX wciskając przyciski UP i DOWN.

- “bLAC” (Wygaszanie) - Jeśli utracony lub przerwany zostanie sygnał DMX, to urządzenie automatycznie uruchomi tryb czuwania.

- "LAST"(Ostatnie Ustawienia) – Jeśli utracony lub przerwany będzie sygnał DMX to urządzenie pozostawi ostatnie ustawienia DMX. Jeśli podłączone zostanie zasilanie, a włączony jest ten tryb, to urządzenie automatycznie uruchomi ostatnie ustawienia DMX.

- “ProG” (Auto Run) - Jeśli utracony lub przerwany zostanie sygnał DMX lub włączone zostanie zasilanie, to urządzenie automatycznie przejdzie w tryb Auto Run.

3. Należy wcisnąć przyciski UP lub DOWN i odnaleźć pożądaną tryb DMX, a następnie wcisnąć SET UP dla potwierdzenia i wyjścia.

Krzywa Dimmera:

Funkcja służy do ustawienia krzywej dimera w trybach DMX. Na stronie 17 znajduje się opis różnych krzywych dimera.

1. Podłączamy urządzenie do źródła zasilania a następnie wciskamy MODE, aż pojawi się bieżący adres DMX.

2. Wciskamy przycisk SET UP aż wyświetli się “dr-X”. "X" oznacza wyświetlaną krzywą dimera (0-4).

- 0 - Standard

- 1 - Scena

- 2 - TV

- 3 - Architektoniczne

- 4 - Teatr

3. Należy naciskać UP lub DOWN, aby odnaleźć i wybrać pożądaną krzywą dimera.

Tryb Domyślny:

Jest to domyślny tryb działania. Gdy jest on włączony wszystkie tryby powrócą do swoim domyślnych ustawień i uruchomi się tryb Auto Run.

1. Podłączamy urządzenie do źródła zasilania a następnie wciskamy MODE, aż pojawi się "dXX". "XX" symbolizuje "on" lub "off".

2. Wciskamy przycisk SET UP aż wyświetli się “dEFA”.

3. Przyciskamy UP i DOWN równocześnie.

KONFIGURACJA MASTER-SLAVE**KONFIGURACJA MASTER-SLAVE:**

Funkcja ta umożliwi połączenie do 16 urządzeń razem i kontrolowanie ich bez użycia konsoli. W konfiguracji Master-Slave jedno urządzenia spełnia funkcję urządzenia kontrolnego, a reszta powieli jego wbudowane programy. Każde urządzenie może spełniać funkcję Master lub Slave, ale tylko jedno urządzenie może być ustawione jako "Master".

Połączenie i Ustawienia Master-Slave:

1. Urządzenia należy połączyć ze sobą szeregowo używając standardowych przewodów mikrofonowych XLR oraz gniazd XLR znajdujących się na tylnym panelu urządzenia. Należy używać standardowych przewodów XLR do łączenia urządzeń. Należy pamiętać, że gniazdo męskie (Male) XLR jest gniazdem wejściowym (input), natomiast gniazdo żeńskie (Female) XLR pełni funkcję gniazda wyjściowego (output). Pierwsze urządzenie w szeregu (master) używa tylko złącza żeńskiego XLR. Ostatnie urządzenie szeregu podłączamy do męskiego gniazda wejściowego (input).

2. Ustaw urządzenie Master w pożądaną tryb pracy i następnie podłącz urządzenie lub urządzenia Slave.

3. Na urządzeniach pełniących funkcję „Slave” wciskamy MODE, aż na wyświetlaczu pojawi się „SLAu”. W takim ustawieniu urządzenia Slave będą sterowane przez jednostkę „Master”.

ŁĄCZENIE WIELU URZĄDZEŃ

Dzięki tej funkcji można połączyć urządzenia ze sobą wykorzystując złącza i wejścia IEC. Można połączyć maksymalnie 7 urządzeń przy 120V i 13 urządzeń przy 240V. Po połączeniu maksymalnej liczby jednostek potrzebne będzie nowe gniazdo sieciowe.

UWAGA: NALEŻY UWAŻAĆ PODŁĄCZAJĄC INNE URZĄDZENIA DO UB 12H PONIEWAŻ OBÓR MOCY W INNYCH URZĄDZENIACH MOŻE BYĆ RÓŻNY.

DZIAŁANIE UC IR/AIRSTREAM IR

Pilot zdalnego sterowania ma podczerwień **UC-IR** pozwala kontrolować różne funkcje (Patrz poniżej). Aby sterować urządzeniem należy skierować pilota na przedni jego panel i znajdować się w odległości nie większej niż 10 metrów. Aby móc używać sterownika ADJ UC IR musimy najpierw włączyć czujnik podczerwieni urządzenia co opisano na stronie 9.

Zdalnego pilota **Airstream IR** podłącza się się do gniazda słuchawek smartfonu lub tabletu z systemem iOS. Chcąc sterować urządzeniem IR należy na telefonie lub tablecie z systemem iOS ustawić maksymalny poziom głośności i skierować pilota w stronę czujnika na urządzeniu z odległości nie większej niż 5 metrów. Po zakupie pilota Aistream IR aplikację ściągamy za darmo z Appstore na telefonie lub tablecie z systemem iOS. Aplikacja zawiera 3 strony narzędzi sterowania w zależności od używanego urządzenia IR. Poniżej znajduje się opis funkcji IR z odpowiadającą im stroną w aplikacji.

Funkcje 1 strony aplikacji:

STAND BY- Wciśnięcie tego przycisku spowoduje wygaszenie urządzenia. Ponownie przyciśnięcie przycisku przywraca pierwotny tryb.

FULL ON – przyciśnięcie i przytrzymanie tego przycisku prowadzi do maksymalnego mocy świecenia. Ponownie wciśnięcie tego przycisku cofnie urządzenie do ostatniego trybu pracy.

FADE/GOBO– Ten przycisk uruchamia tryb przechodzenia. Przyciski 1-3 regulują prędkość przechodzenia.

“**DIMMER +**” i “**DIMMER -**” – Tymi przyciskami ustawiamy intensywność światła.

STROBE– Wciśnięcie tego przycisku pozwala aktywować tryb strobowania. Przyciski 1-4 regulują prędkość strobowania. Liczba 1 jest najwolniejszą prędkością, a 4 najszybszą. Powtórne naciśnięcie powoduje zatrzymanie strobowania.

COLOR – Wciśnięcie tego przycisku pozwala aktywować tryb koloru. Przyciskami 1-9 wybieramy pożądany kolor.

1-9 - Przyciskami 1-9 wybieramy pożądany kolor kiedy aktywny jest tryb koloru lub program w trybie pokazów.

Przyciskami 1-4 wybieramy pożądaną prędkość strobowania kiedy aktywny jest tryb strobowania.

SOUND ON & OFF – Te przyciski włączają i wyłączają tryb reakcji na dźwięk.

POKAZ 0 – Wciśnięcie tego przycisku pozwala aktywować tryb pokazu. Przyciskami 1-9 wybieramy pożądany program. Dwukrotne naciśnięcie tego przycisku wywoła pokaz 10. Dwukrotne naciśnięcie przycisku 1 wywoła pokaz 11.

6 KANAŁOWY

Kanał	Wartość	Funkcja
1.	0 - 255	CZERWONY 0% - 100%
2.	0 - 255	ZIELONY 0% - 100%
3.	0 - 255	NIEBIESKI 0% - 100%
4.	0 - 255	BIAŁY 0% - 100%
5.	0 - 255	BURSZTYNOWY 0% - 100%
6.	0 - 255	UV 0% - 100%

10 KANAŁOWY

Kanał	Wartość	Funkcja
1.	0 - 255	CZERWONY 0% - 100%
2.	0 - 255	ZIELONY 0% - 100%
3.	0 - 255	NIEBIESKI 0% - 100%
4.	0 - 255	BIAŁY 0% - 100%
5.	0 - 255	BURSZTYNOWY 0% - 100%
6.	0 - 255	UV 0% - 100%
7.	0 - 255	MAKRA KOLORU Patrz Tabela Makr Kolorów na stronie 16
8.	0 - 31 32 - 63 64 - 95 96 - 127 128 - 159 160 - 191 192 - 223 224 - 255	STROBOSKOP LED off LED ON STROBOWANIE WOLNO –SZYBKO LED ON PULSE STROBOWANIE WOLNO-SZYBKO LED ON LOSOWE STROBOWANIE WOLNO-SZYBKO LED ON
9.	0 - 255	ŚCIEMNIACZ MASTER 0% - 100%
10.	0 - 20 21 - 40 41 - 60 61 - 80 81 - 100 101 - 255	KRZYWE DIMERA STANDARD SCENA TV ARCHITEKTURA TEATR DOMYŚLNE USTAWIENIA

12 KANAŁOWY

Kanał	Wartość	Funkcja
1.	0 - 255	CZERWONY 0% - 100%
2.	0 - 255	ZIELONY 0% - 100%
3.	0 - 255	NIEBIESKI 0% - 100%
4.	0 - 255	BIAŁY 0% - 100%
5.	0 - 255	BURSZTYNOWY 0% - 100%
6.	0 - 255	UV 0% - 100%
7.	0 - 255	MAKRA KOLORU Patrz Tabela Makr Kolorów na stronie 16
8.	0 - 15 16 - 25 26 - 35 36 - 45 46 - 55 56 - 65 66 - 75 76 - 85 86 - 95 96 - 105 106 - 115 116 - 125 126 - 135 136 - 145 146 - 155 156 - 165 166 - 175 176 - 185 186 - 195 196 - 205 206 - 215 216 - 225 226 - 235 236 - 245 246 - 255	PROGRAMY BEZ FUNKCJI PROGRAM 1 PROGRAM 2 PROGRAM 3 PROGRAM 4 PROGRAM 5 PROGRAM 6 PROGRAM 7 PROGRAM 8 PROGRAM 9 PROGRAM 10 PROGRAM 11 PROGRAM 12 PROGRAM 13 PROGRAM 14 PROGRAM 15 PROGRAM 16 PROGRAM 17 PROGRAM 18 PROGRAM 19 PROGRAM 20 PROGRAM 21 PROGRAM 22 TRYB AUTO RUN REAKCJA NA DŹWIĘK
9.	0 - 255	PRĘDKOŚĆ PROGRAMU/ CZUŁOŚĆ NA DŹWIĘK
10.	0 - 31 32 - 63 64 - 95 96 - 127 128 - 159 160 - 191 192 - 223 224 - 255	STROBOSKOP LED off LED ON STROBOWANIE WOLNO –SZYBKO LED ON PULSE STROBOWANIE WOLNO-SZYBKO LED ON LOSOWE STROBOWANIE WOLNO-SZYBKO LED ON
11.	0 - 255	ŚCIEMNIACZ MASTER 0% - 100%

12 KANAŁOWY (ciąg dalszy)

12.	0 - 20 21 - 40 41 - 60 61 - 80 81 - 100 101 - 255	KRZYWE DIMERA STANDARD SCENA TV ARCHITEKTURA TEATR DOMYŚLNE USTAWIENIA
-----	--	--

Tryb Sekcji

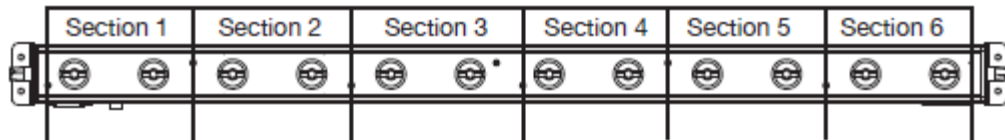

Tryb Sekcji odnosi się do trybu 36 kanałowego.

36 KANAŁOWY

Kanał	Wartość	Funkcja
1.	0 - 255	SEKCJA CZERWONA 1 0% - 100%
2.	0 - 255	SEKCJA ZIELONA 1 0% - 100%
3.	0 - 255	SEKCJA NIEBIESKA 1 0% - 100%
4.	0 - 255	SEKCJA BIAŁA 1 0% - 100%
5.	0 - 255	SEKCJA BURSZTYNOWA 1 0% - 100%
6.	0 - 255	SEKCJA UV 1 0% - 100%
7.	0 - 255	SEKCJA CZERWONA 2 0% - 100%
8.	0 - 255	SEKCJA ZIELONA 2 0% - 100%
9.	0 - 255	SEKCJA NIEBIESKA 2 0% - 100%
10.	0 - 255	SEKCJA BIAŁA 2 0% - 100%
11.	0 - 255	SEKCJA BURSZTYNOWA 2 0% - 100%
12.	0 - 255	SEKCJA UV 2 0% - 100%
13.	0 - 255	SEKCJA CZERWONA 3 0% - 100%
14.	0 - 255	SEKCJA ZIELONA 3 0% - 100%
15.	0 - 255	SEKCJA NIEBIESKA 3 0% - 100%
16.	0 - 255	SEKCJA BIAŁA 3 0% - 100%
17.	0 - 255	SEKCJA BURSZTYNOWA 3 0% - 100%
18.	0 - 255	SEKCJA UV 3 0% - 100%

36 KANAŁOWY (ciąg dalszy)

19.	0 - 255	SEKCJA CZERWONA 4 0% - 100%
20.	0 - 255	SEKCJA ZIELONA 4 0% - 100%
21.	0 - 255	SEKCJA NIEBIESKA 4 0% - 100%
22.	0 - 255	SEKCJA BIAŁA 4 0% - 100%
23.	0 - 255	SEKCJA BURSZTYNOWA 4 0% - 100%
24.	0 - 255	SEKCJA UV 4 0% - 100%
25.	0 - 255	SEKCJA CZERWONA 5 0% - 100%
26.	0 - 255	SEKCJA ZIELONA 5 0% - 100%
27.	0 - 255	SEKCJA NIEBIESKA 5 0% - 100%
28.	0 - 255	SEKCJA BIAŁA 5 0% - 100%
29.	0 - 255	SEKCJA BURSZTYNOWA 5 0% - 100%
30.	0 - 255	SEKCJA UV 5 0% - 100%
31.	0 - 255	SEKCJA CZERWONA 6 0% - 100%
32.	0 - 255	SEKCJA ZIELONA 6 0% - 100%
33.	0 - 255	SEKCJA NIEBIESKA 6 0% - 100%
34.	0 - 255	SEKCJA BIAŁA 6 0% - 100%
35.	0 - 255	SEKCJA BURSZTYNOWA 6 0% - 100%
36.	0 - 255	SEKCJA UV 6 0% - 100%

TABELA MAKR KOLORÓW

0-3=Off	64-67=B+W	128-131=B+W	192-195=B+W
4-7=Czerwony	68-71=B+A	132-135=G+B+A	196-199=R+B+W+UV
8-11=Zielony	72-75=B+UV	136-139=G+B+UV	200-203=R+B+A+UV
12-15=Niebieski	76-79=W+A	140-143=G+W+A	204-207=R+W+A+UV
16-19=Biały	80-83=W+UV	144-147=G+W+UV	208-211=G+B+W+A
20-23=Bursztynowy	84-87=A+UV	148-151=G+A+UV	212-215=G+B+W+UV
24-27=UV	88-91=R+G+B	152-155=B+W+A	216-219=G+B+A+UV
28-31=R+G	92-95=R+G+W	156-159=B+W+UV	220-223=G+W+A+UV
32-35=R+B	96-99=R+G+A	160-163=B+A+UV	224-227=B+W+A+UV
36-39=R+W	100-103=R+G+UV	164-167=W+A+UV	228-231=R+G+B+W+A
40-43=R+A	104-107=R+B+W	168-171=R+G+B+W	232-235=R+G+B+W+UV
44-47=R+UV	108-111=R+B+A	172-175=R+G+B+A	236-239=R+G+B+A+UV
48-51=G+B	112-115=R+B+UV	176-179=R+G+B+UV	240-243=R+G+W+A+UV
52-55=G+W	116-119=R+W+A	180-183=R+G+W+A	244-247=R+B+W+A=UV
56-59=G+A	120-123=R+W+UV	184-187=R+G+W+UV	248-251=G+B+W+A+UV
60-63=G+UV	124-127=R+A+UV	188-191=R+G+A+UV	252-255=R+G+B+W+A+UV

KRZYWE DIMERA

DIMER

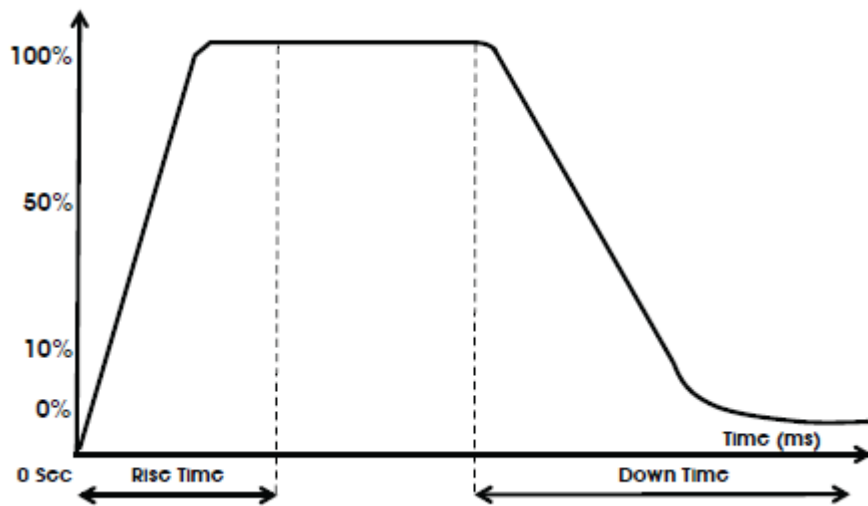

Krzywa Dimmera Efekt Ramp	Czas przechodzenia 0 sek		Czas przechodzenia 1 sek	
	Czas Rośnie (ms)	Czas Maleje (ms)	Czas Rośnie (ms)	Czas Maleje (ms)
Standard (domyślne)	0.	0.	0.	0.
Scena	780.	1100.	1540.	1660.
TV	1180.	1520.	1860.	1940.
Architektura	1380.	1730.	2040.	2120.
Teatr	1580.	1940.	2230.	2280.

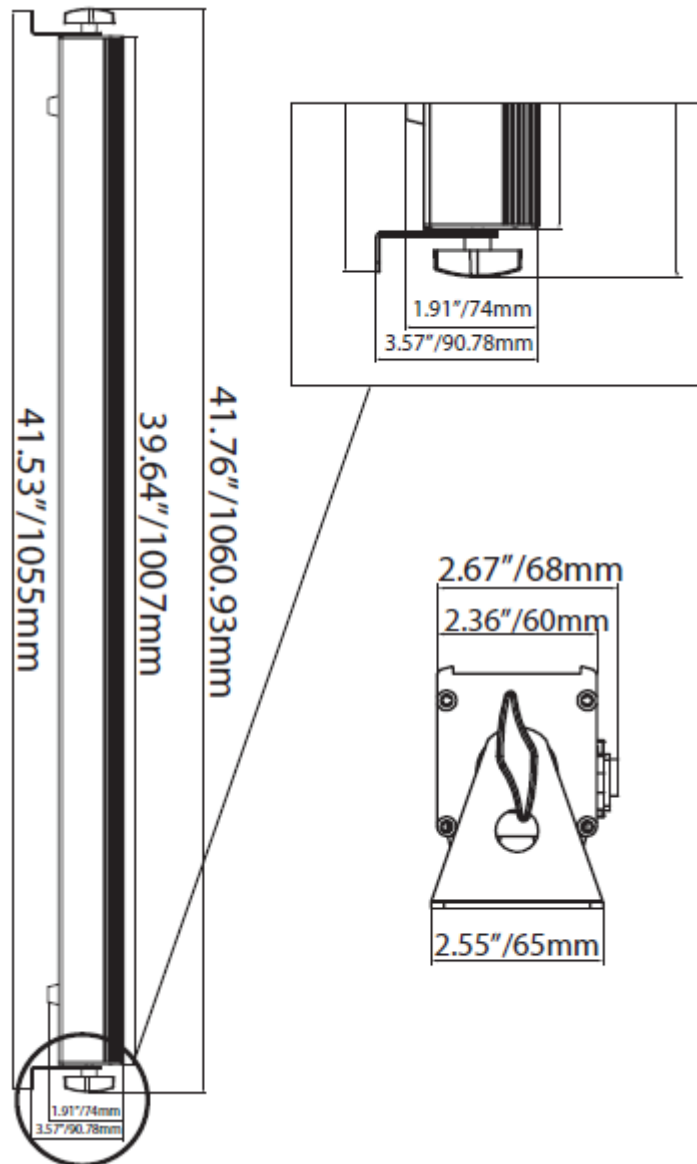

ŁĄCZENIE MAGNETYCZNE QUICK ALIGN

Urządzenie posiada funkcję magnetycznego łączenia w linii "quick align", które pozwala solidnie połączyć wiele urządzeń końcówkami. Z funkcji tej korzysta się wyłącznie kiedy urządzenia ustawione są na płaskiej powierzchni, na przykład na podłodze lub oświetlając scenę. Aby skorzystać z tej funkcji należy odkręcić śruby na obu końcach listwy i zdjąć nóżki. Ustawiamy następnie urządzenia na płaskiej powierzchni i łączymy końcówkami.

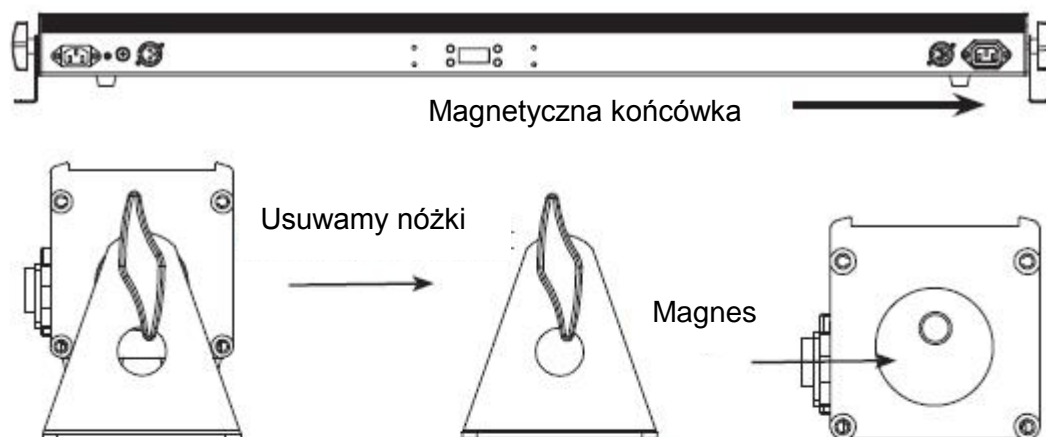

WYMIANA BEZPIECZNIKA

Najpierw należy odłączyć zasilanie wyjmując wtyczkę z kablem z gniazda. Następnie wyciągamy przewód z urządzenia. Śrubokrętem płaskim odkręcamy i usuwamy mocowanie bezpiecznika. Wyciągamy bezpiecznik ze schowka i zastępujemy go nowym. Zamykamy schowek bezpiecznika i zabezpieczamy go.

ROZWIĄZYWANIE PROBLEMÓW

Poniżej wypunktowano kilka wybranych problemów, na które może natknąć się użytkownik i sposób ich rozwiązania.

Urządzenie nie odpowiada na sygnał DMX:

1. Należy upewnić się, że kable DMX są podłączone prawidłowo (pin 3 jest „hot” – dodatni; dla pewnych urządzeń DMX pin 2 może być „hot”). Upewnij się również, czy kable podłączone są do prawidłowych gniazd; ważne jest w takim połączeniu gdzie są wejścia, a gdzie wyjścia.

Urządzenie nie reaguje na dźwięk:

1. Ciche oraz wysokie dźwięki nie aktywują urządzenia
2. Upewnij się, że włączony jest tryb Aktywacji Dźwiękiem.

CZYSZCZENIE

Z powodu mgły, dymu i kurzu należy okresowo czyścić soczewki wewnętrzne i zewnętrzne aby uzyskać optymalną moc światła.

1. Do czyszczenia obudowy zewnętrznej używamy płynu do czyszczenia szkła oraz miękkiej ścierki.
2. Zewnętrzne przyrządy optyczne i lustro czyścimy płynem do szkła i miękką ścierką, co 20 dni.
3. Przed ponownym podłączeniem urządzenia do prądu zawsze wytrzyj do sucha wszystkie części. Częstotliwość czyszczenia zależy od środowiska, w którym sprzęt jest używany (np. dym, mgła, kurz, rosa).

SPECYFIKACJE

Model:	UB 12H
Napięcie:	100V~240V/50~60Hz
Diody LED:	12 x 6W 6-in-1 Hex diody LED
Kąt Wiązki:	40°
Pozycja Robocza:	Dowolna bezpieczna pozycja
Pobór Mocy	85 W
Łączenie z zasilaniem	Maks 7 urządzeń (120V) Maks 13 urządzeń (240V)
Bezpiecznik:	2 A
Waga:	6 f/ 2,7 kg
Wymiary:	41.75" (D) x 2.5" (SZ) x 3,75" (W) 1060 x 63 x 90mm
Kolory:	Mieszanie kolorów RGBWA + UV
Kanały DMX:	4 tryby DMX: Tryb 6 Kanałowy, Tryb 10 Kanałowy, Tryb 12 Kanałowy oraz Tryb 36 Kanałowy

Uwaga: Specyfikacje, ulepszenia konstrukcji urządzenia i obsługi mogą ulec zmianie bez wcześniejszego pisemnego powiadomienia.

Szanowny Kliencie!

Unia Europejska wydała dyrektywę, której celem jest ograniczenie/zabronienie używania niebezpiecznych substancji. Ta regulacja, znana jako ROHS, jest przedmiotem wielu dyskusji w branży elektronicznej.

Zabrania ona między innymi używania sześciu substancji: ołowiu (Pb), rtęci (Hg), sześciowartościowego chromu (Cr VI), kadmu (Cd), polibromowego difenyłu (PBB) jako środka zmniejszającego palność, polibromowego eteru fenyłowego (PBDE) jako środka zmniejszającego palność. Dyrektywa ta dotyczy prawie wszystkich urządzeń elektrycznych i elektronicznych, których działanie wymaga pola elektrycznego lub elektromagnetycznego – krótko mówiąc całej elektroniki otaczającej nas w domu i pracy.

Jako producenci urządzeń marek AMERICAN AUDIO, AMERICAN DJ, ELATION Professional i ACCLAIM Lighting jesteśmy zobowiązani dostosować się do tej dyrektywy. Dlatego już na dwa lata przed wejściem w życie dyrektywy ROHS rozpoczęliśmy poszukiwania alternatywnych, bezpiecznych dla środowiska naturalnego materiałów i procesów produkcyjnych.

Zanim dyrektywa ROHS weszła w życie wszystkie nasze produkty były już produkowane zgodnie z wymaganiami Unii Europejskiej. Dzięki regularnym audytom i testom materiałów nadal zapewniamy, że używane podzespoły ciągle odpowiadają wymaganiom tej dyrektywy, a produkcja, na ile pozwala na to stan techniki, przebiega w zgodzie ze środowiskiem naturalnym.

Dyrektywa ROHS jest ważnym krokiem w kierunku ochrony naszego środowiska naturalnego. My, jako producenci, czujemy się zobowiązani mieć w tym swój udział.

Corocznie na wysypiskach śmieci na całym świecie lądują tysiące ton niebezpiecznych dla środowiska naturalnego podzespołów elektronicznych. Aby zapewnić możliwie najlepszą utylizację i zużytkowanie podzespołów elektronicznych, Unia Europejska stworzyła dyrektywę WEEE.

System WEEE (Waste of Electrical and Electronical Equipment) jest porównywalny do używanego od lat systemu „Zielony Punkt“. Producenci urządzeń elektronicznych muszą czynnie uczestniczyć w przyszłej utylizacji produktu już na etapie wprowadzenia go do obrotu. Zebrane w ten sposób pieniądze są przeznaczane na rzecz wspólnego systemu utylizacji. W ten sposób zapewnione jest fachowe i zgodne z ochroną środowiska zbiórka oraz utylizacja starych urządzeń.

Jako producent jesteśmy częścią niemieckiego systemu EAR i pracujemy na jego rzecz.

(Rejestracja w Niemczech: DE41027552)

W przypadku urządzeń marek AMERICAN DJ i AMERICAN AUDIO oznacza to, że mogą je Państwo bezpłatnie oddać w punktach zbiórek i zostaną one tam wprowadzone do procesu recyklingu. Urządzenia marki ELATION professional, które przeznaczone są jedynie do użytku profesjonalnego, są utylizowane bezpośrednio przez nas. Prosimy o przesłanie ich bezpośrednio do nas po ich zużyciu, abyśmy mogli zająć się ich właściwą utylizacją.

Tak jak wspomniana wcześniej dyrektywa ROHS, tak i WEEE jest ważnym działaniem na rzecz ochrony środowiska, a my chętnie pomagamy dbać o naturę poprzez właściwą utylizację.

Chętnie odpowiemy na wszelkie Państwa pytania oraz sugestie. info@americandj.eu

ADJ Products, LLC
6122 S. Eastern Ave. Los Angeles, CA 90040 USA
Tel: 323-582-2650 / Fax: 323-725-6100
Web: www.adj.com / E-mail: info@americandj.com

Suivez-nous sur:



facebook.com/americandj
twitter.com/americandj
youtube.com/americandj

A.D.J. Supply Europe B.V.
Junostraat 2
6468 EW Kerkrade
The Netherlands
Tel.: +31 45 546 85 00 / Fax : +31 45 546 85 99 Web :
www.americandj.eu / E-mail : service@adjgroup.eu