



aDrums EXS-1 aDrums EXS-2

Electronic Drums

EN

JA

Quick Start Guide

Benvenuti.

■ Indice

Installazione	3
Contenuto del pacchetto (aDrums EXS-1)	3
Contenuto del pacchetto (aDrums EXS-2)	4
Guida di assemblaggio	5
Pannello superiore	10
Pannello posteriore.	11

1 Per iniziare	12
Collegare l'apparecchiatura audio.	12
Collegare i pad	12
Zone supportate dagli ingressi trigger dell'xD3	13
Accensione/Spegnimento.	13
Spegnere automaticamente l'alimentazione (spegnimento automatico).	13
Impostazioni del trigger.	14
Cancellazione guidata di cross-talk.	15

2 Esecuzione	16
Schermata Iniziale.	16
Esecuzione.	16
Stili di suono corrispondenti	16
Cambiare il drum kit	17
Selezione un drum kit dall'elenco	17

3 Informazioni dettagliate.	18
Dettagli delle funzioni	18
Specifiche.	18
Assistenza	18

4 Avviso importante	19
Importanti informazioni di sicurezza.	19
Informazioni importanti relative all'uso.	20

Prima di utilizzare l'aDrums EXS-1/2, accertarsi di leggere '4 Avvisi importanti' p.19.

Impostazioni

■ Contenuto del pacchetto (aDrums EXS-1)

Questo prodotto include i seguenti accessori.

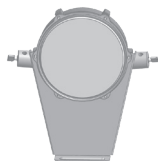

Kick Pad



Battenti per Kick Pad
x2

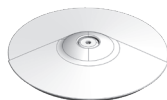

Pad piatto crash

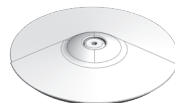

Pad piatto ride



Pad snare



Pad tom x3

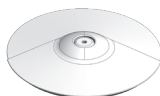

Pad hi-hat

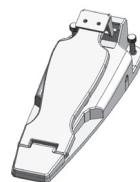

Controller hi-hat

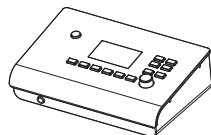

Strumento sonoro
batteria xD3

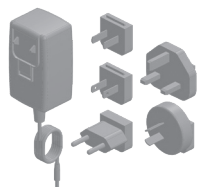

Adattatore
alimentazione CA

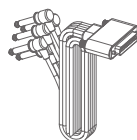

Cavo multi-trigger

Guida di avvio rapido
(questo manuale)

Scheda di memoria SD

Fascetta

Chiave per accordatura

Rack per batteria



Tubo a x2



Tubo B x2

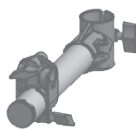

Tubo C



Tubo D



Tubo E



Tubo F



Supporto hi-hat



Supporti piatti x2



Supporto pad snare



Supporto pad tom x3

■ Contenuto del pacchetto (aDrums EXS-2)

Questo prodotto include i seguenti accessori.

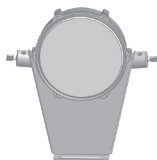

Kick Pad



Battenti per Kick Pad
x2

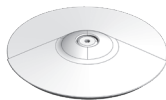

Pad piatto crash

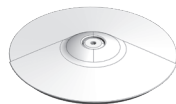

Pad piatto ride



Pad snare



Pad tom x3

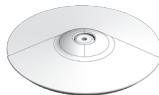

Pad hi-hat

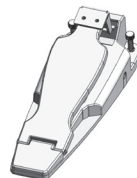

Controller hi-hat

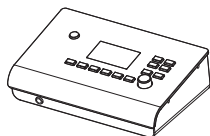

Strumento sonoro
batteria xD3

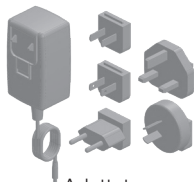

Adattatore
alimentazione CA

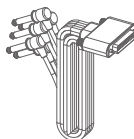

Cavo multi-trigger

Guida di avvio rapido
(questo manuale)
Scheda di memoria SD
Fascetta
Chiave per accordatura

Rack per batteria



Tubo a x2



Tubo B x2



Tubo D



Tubo E



Tubo F

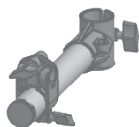

Tubo C



Supporto hi-hat



Supporti piatti x2

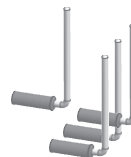

Pad snare /
Supporto pad tom x4

■ Guida di assemblaggio

Collegare i tubi da a a F come mostra la figura destra.

*E' presente un'etichetta corrispondente (da a a F) su ogni tubo.

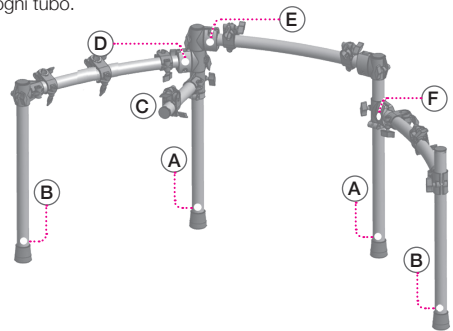

1 Inserire il tubo a nella morsa del tubo C

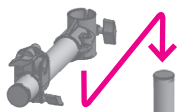

Tubo C

Tubo A



*Stringere bene il bullone ad anello

2 Inserire il tubo a e il tubo B nelle morse all'estremità del tubo D.

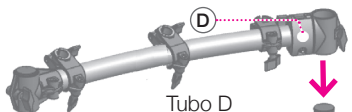

Tubo D

Tubo B

Tubo A



Supporto L

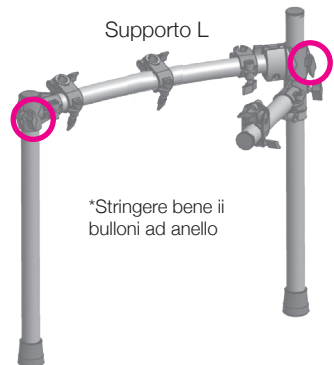

*Stringere bene i bulloni ad anello

3 Inserire il tubo a e il tubo B nelle morse all'estremità del tubo F.

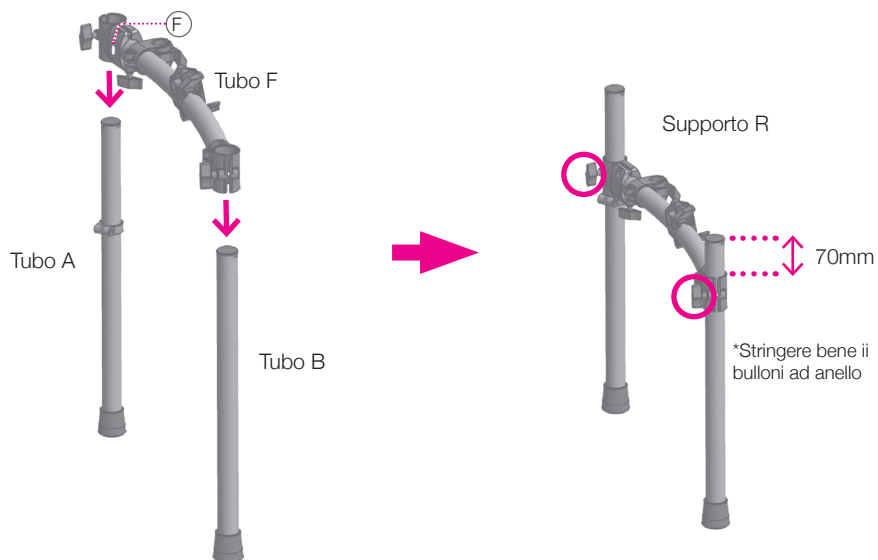

4 Collegare le morse del tubo E ai supporto L e R

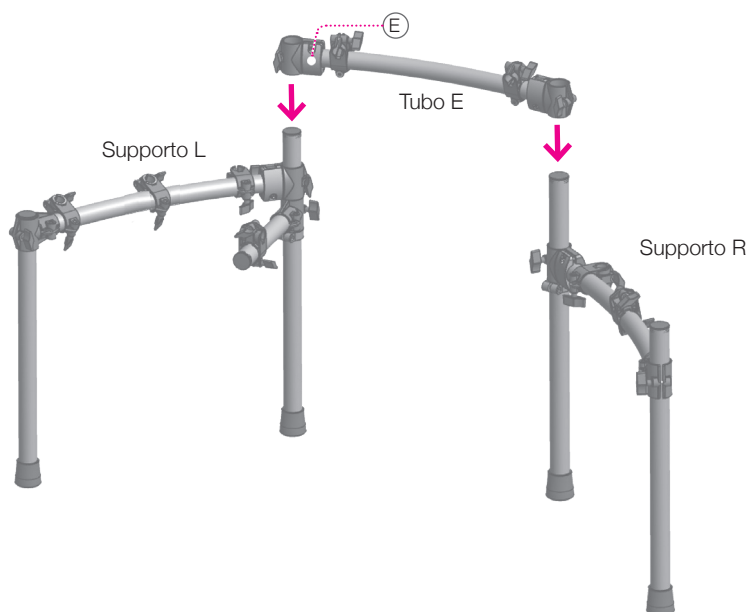

5 Collegare i supporti piatto

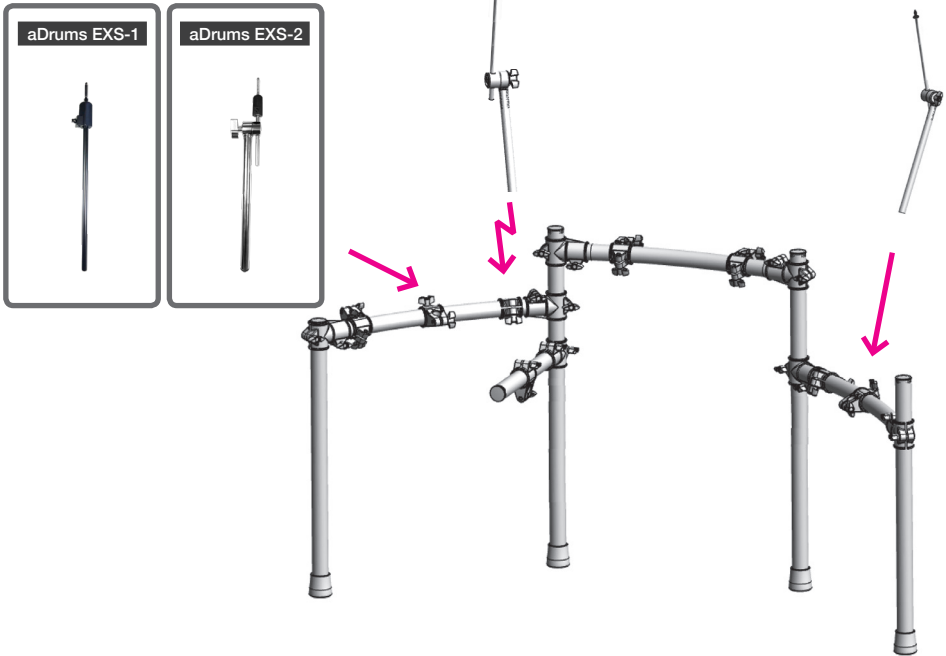

6 Collegare il supporto L alla presa (1) e lo snare al supporto L (2)

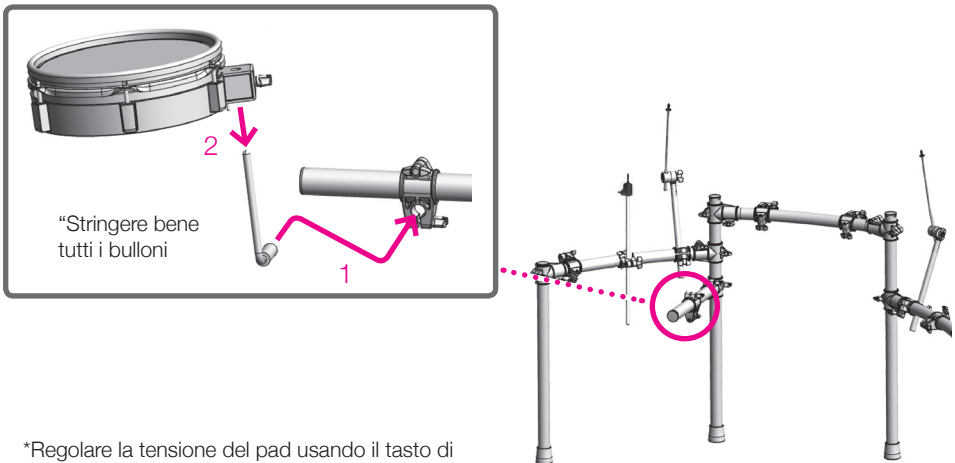

*Regolare la tensione del pad usando il tasto di sintonizzazione incluso.

7 Collegare il top supporto L alla presa (1) e i tom al supporto L (2) come mostrato

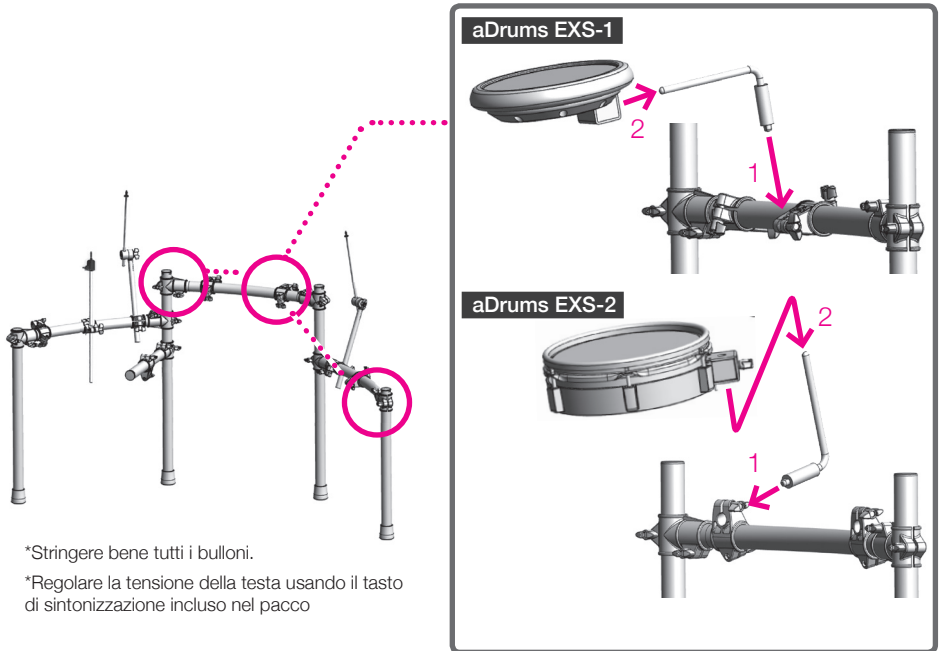

*Stringere bene tutti i bulloni.

*Regolare la tensione della testa usando il tasto di sintonizzazione incluso nel pacco

8 Collegare i pad piatto

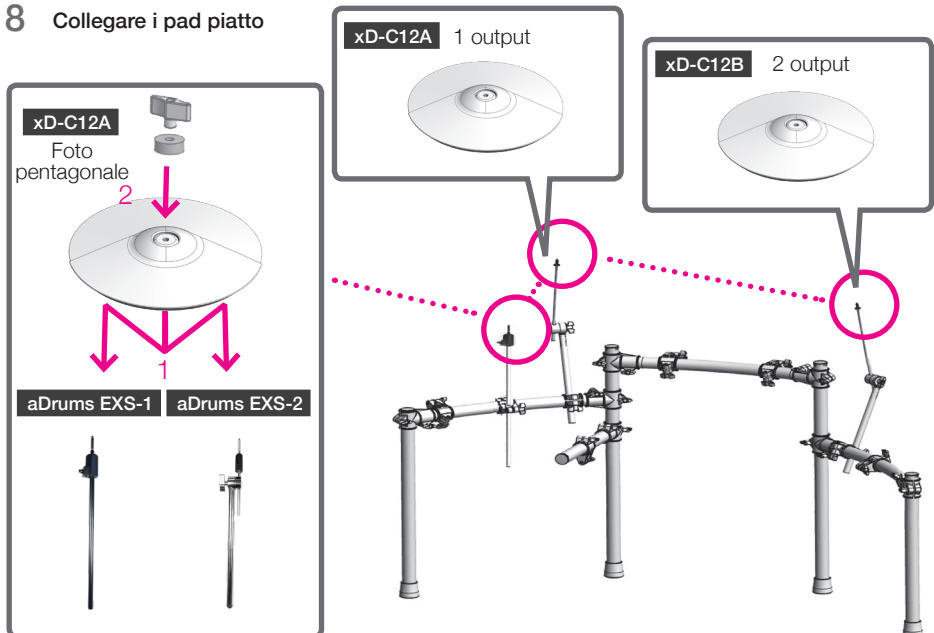

9 Collegare gli spur al pad kick drum

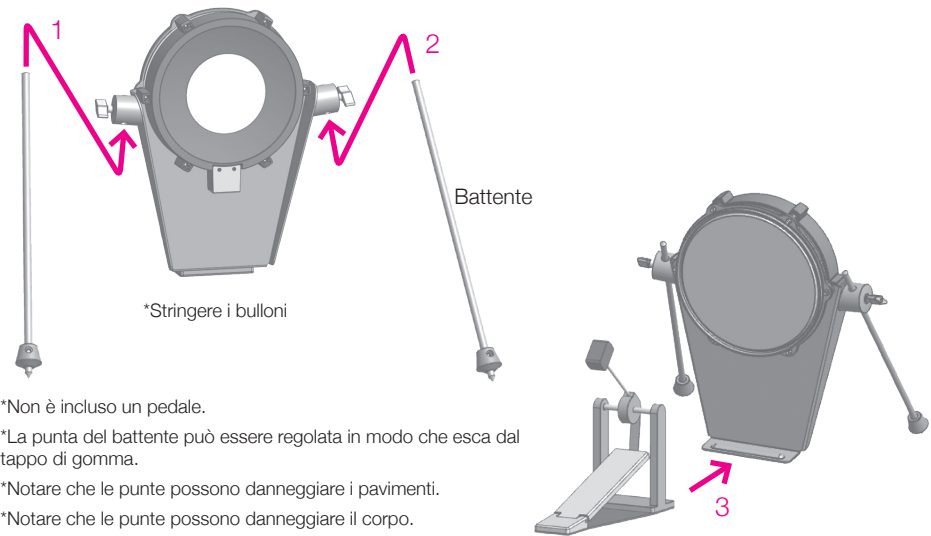

*Non è incluso un pedale.

*La punta del battente può essere regolata in modo che esca dal tappo di gomma.

*Notare che le punte possono danneggiare i pavimenti.

*Notare che le punte possono danneggiare il corpo.

10 Collegare lo strumento sonoro batteria xD3

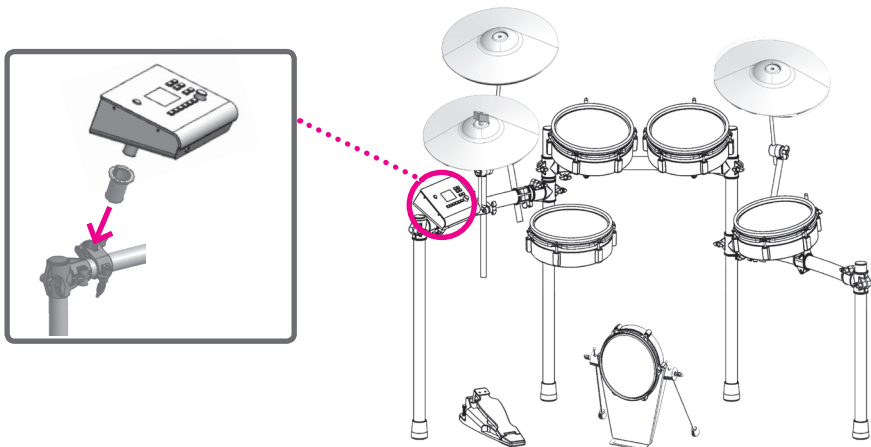

* Dopo aver completato l'assemblaggio verificare che tutti i bulloni siano ben stretti.

■ Pannello superiore xD3

Solo i tasti utilizzati si illuminano.

Pulsante di attivazione
Premere a lungo questo tasto per accendere/spengere.

Tasto CANZONE ▶/■(PLAY/STOP)
Utilizzare per avviare e interrompere la canzone. E' necessaria una scheda di memoria SD per la riproduzione della canzone.

Tasti VOLUME [+][-]
Usare per regolare il volume della cuffia e di uscita.

Tasto metronomo [M]
Usare per accendere/spengere il metronomo integrato.

Manopola valore
Usare per cambiare e selezionare impostazioni diverse e gli elementi del menu.

Tasto [LIST]
Premere per mostrare l'elenco dei drum kit per la selezione.

Tasto [ENTER/MENU]
Usare per determinare/selezionare i parametri e i valori. Sulla schermata originale viene mostrato "Menu".

Tasti drum kit [1]-[5]
[1]—[5] Utilizzare per selezionare i drum kit registrati. Premere il tasto [1] per tornare alla schermata principale.

[←]Tasto (BACK)
Tornare alla schermata precedente.

CUFFIE
Jack audio per cuffie.

DRUM KIT
1 2 3 4 5 LIST

SONG
▶/■ +
M -
MENU
← ENTER

HOME
1 2 3 4 5 LIST

Informazioni sui tasti funzione

A parte la schermata "Home", i tasti [2] [3] [4] [5] sono utilizzati per selezionare le funzioni menu visualizzate.

Ad esempio, come mostrato sulla schermata (destra):

- [2] Tasto = CANCELLA
- [4] Tasto = AIUTO
- [5] Tasto = CARICA

BACKUP LOAD
Load Backup from SD card.
File Name Backup20180401
Loading Items TRIGGER
DELETE HELP LOAD

HOME
1 2 3 4 5 LIST

I tasti per i quali non vibrono elementi del menu corrispondenti sono spenti.

■ Pannello posteriore xD3

SCHEDA SD

Inserire la scheda SD inclusa che contiene i dati della canzone. Le canzoni aggiuntive possono anche essere memorizzate e caricate. La scheda SD è anche usata per fare la copia e importare i dati sonori xD3. L'xD3 è compatibile solo con schede SD/SDHC da 2 GB fino a 32 GB.

USB

L'xD3 può essere collegato ad un Mac o PC Windows, consentendo la trasmissione e ricezione dei messaggi MIDI. Usare un cavo USB 2.0.

MIDI IN USCITA

Collegare i dispositivi MIDI e inviare i segnali MIDI.

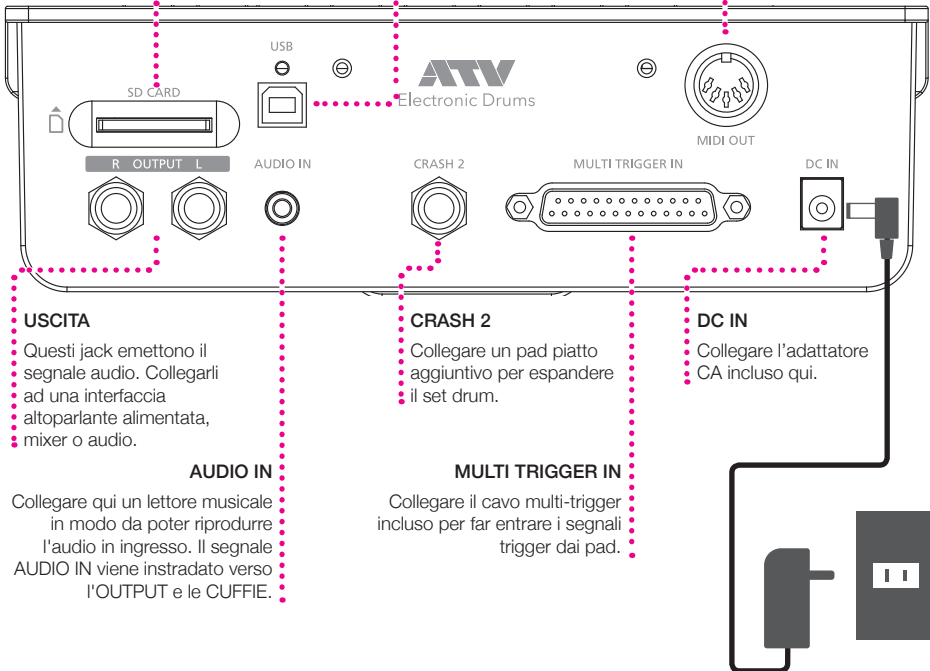

USCITA

Questi jack emettono il segnale audio. Collegarli ad una interfaccia altoparlante alimentata, mixer o audio.

AUDIO IN

Collegare qui un lettore musicale in modo da poter riprodurre l'audio in ingresso. Il segnale AUDIO IN viene instradato verso l'OUTPUT e le CUFFIE.

CRASH 2

Collegare un pad piatto aggiuntivo per espandere il set drum.

MULTI TRIGGER IN

Collegare il cavo multi-trigger incluso per far entrare i segnali trigger dai pad.

DC IN

Collegare l'adattatore CA incluso qui.

Informazioni sull'adattatore CA

L'adattatore CA può essere usato in tutto il mondo. Collegare la spina adatta al tipo di presa nel proprio Paese.
*Inserire solo il cavo di alimentazione CA e la presa inclusi.

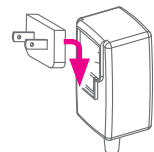

1 Come iniziare

■ Collegare l'apparecchiatura audio

Per ascoltare i suoni generati dall'xD3, è necessario quanto segue (strumenti disponibili in commercio).

- Cuffie, altoparlanti alimentati, ecc.
- È possibile suonare insieme ai propri brani e loop collegando l'uscita cuffie del computer/tablet al jack AUDIO IN dell'xD3.

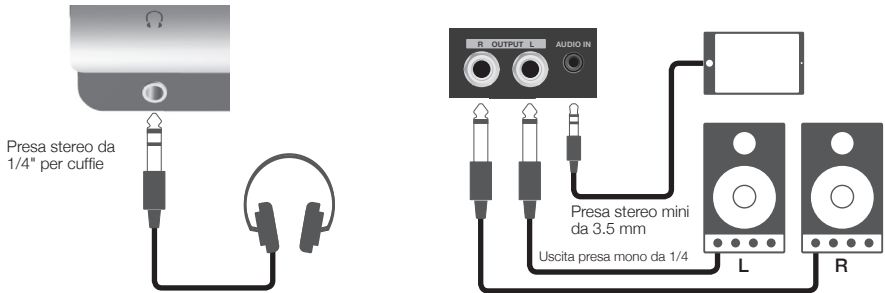

■ Collegare i pad

Collegare prima il cavo multi-trigger al pannello posteriore xD3 e poi ad ogni pad. Notare la destinazione di collegamento etichettata su ogni presa e collegarle come mostrate nell'illustrazione. Dopo aver completato tutti i collegamenti, fissare i cavi sui supporti usando i cavi inclusi.

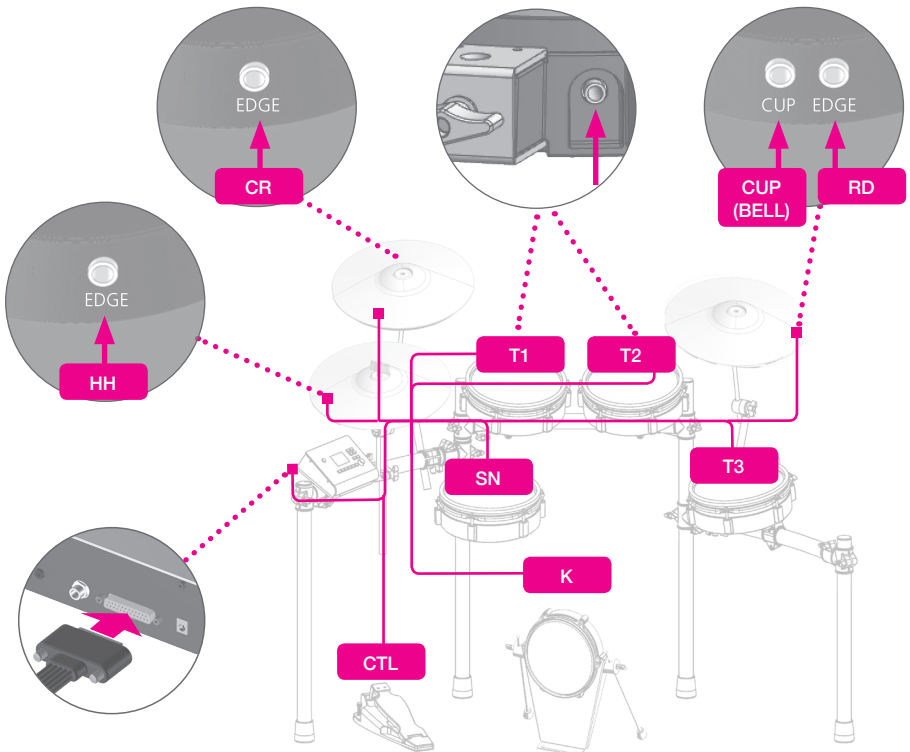

■ Zone supportate dagli ingressi trigger dell'xD3

Ingresso trigger xD3	Zone supportate	Metodo di smorzatura	Note
KICK	Head	N/A	L'hardware di ingresso può essere utilizzato solo con un solo trigger.
SNARE	Head,Rim	N/A	La funzione sonora side stick può essere abilitata, vedere il manuale dell'utente. (Disponibile solo su input snare)
TOM 1	Head	N/A	L'hardware di ingresso può essere utilizzato solo con un solo trigger.
TOM 2	Head	N/A	L'hardware di ingresso può essere utilizzato solo con un solo trigger.
TOM 3	Head	N/A	L'hardware di ingresso può essere utilizzato solo con un solo trigger.
HI-HAT	Bow,Edge	Sì	
CRASH	Bow,Edge	Sì	
RIDE	Bow,Edge,Cup	Sì	L'input a tre zone necessita di cavi pad.
CRASH 2	Bow,Edge	Sì	

■ Accensione/Spengimento

Accensione del dispositivo

1 Abbassare il volume dell'amplificatore o degli altoparlanti collegati.

2 Premere a lungo il tasto di accensione dell'xD3.

Si avvia l'alimentazione.

Spegnere il dispositivo

1 Abbassare il volume dell'amplificatore o degli altoparlanti collegati.

2 Premere a lungo il tasto di accensione dell'xD3.

Si arresta l'alimentazione.

Tutte le impostazioni sono salvate.

*Scollegare l'adattatore alimentazione CA senza spegnere l'alimentazione può causare guasti. Spegnere sempre l'alimentazione premendo il tasto di alimentazione.

Spegnere automaticamente l'alimentazione (spegnimento automatico)

Se l'xD3 non viene usato per 30 minuti, si spegne automaticamente per risparmiare corrente.

Questa funzione può essere disabilitata.

Per i dettagli, fare riferimento al manuale utente.

***L'alimentazione dell'hi-hat non si spegne automaticamente.**

■ Impostazioni del trigger

Queste impostazioni sono usate per ottimizzare la prestazione dell'xD3 calibrando la sensibilità di triggering dell'unità in risposta ai segnali provenienti dai sensori pad.

L'impostazione della sensibilità dei trigger è importante quando si usa l'attrezzatura per la prima volta o quando si cambia il tipo di pad.

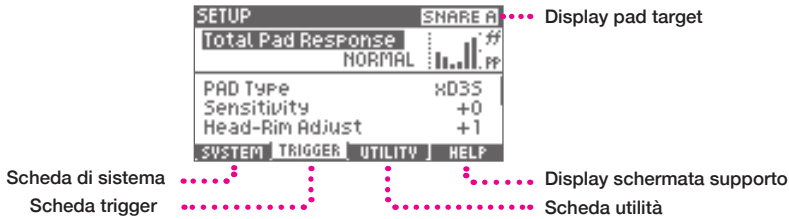

1 Premere il tasto [3] (TRIGGER) e selezionare la scheda del trigger.

2 Usare la manopola valore per selezionare una voce e premere il tasto [ENTER].

*Le impostazioni generali sono applicate a tutti i drum kit.

Risposta del pad totale	L'aumento della sensibilità di tutti i pad produrrà un suono anche quando si suona con bacchette leggere. Possono essere adatte ai bambini o musicisti che hanno uno stile musicale più morbido. La sensibilità aumenta aumentando il valore [+].
Tipo di pad	Utilizzare per impostare il tipo di pad collegato a ogni input trigger. *Usare le impostazioni predefinite.
Sensibilità	Utilizzare per regolare la sensibilità di ogni pad. La sensibilità aumenta aumentando il valore.
Regolazione head-rim	Utilizzare per regolare la sensibilità tra il suono head e il suono rim-shot del pad snare drum. Se il rim-shot suona coerentemente quando si colpisce lo snare pad head, cercare di regolare la posizione dello slider verso il lato "H" per trovare un equilibrio. Se è difficile suonare il rim-shot, cercare di regolare lo slider più sul lato "R"
Pedale HH Sens	Usare per regolare il volume dei suoni foot-close e foot-splach hi-hat.
Regolazione stretta HH	Utilizzare per regolare la posizione chiusa dell'hi-hat. Se l'hi-hat non suona abbastanza "chiuso" quando si preme sul pedale con pressione normali, regolare questa impostazione sul lato più [+]. Se l'hi-hat non suona abbastanza "aperto" quando la pressione sul pedale è rilassata o rilasciata, regolare questa impostazione sul lato meno [-].
Cancellazione guidata di cross-talk	Utilizzare per eliminare il "cross-talk" che è una trasmissione di segnale non desiderata tra i pad. Colpire semplicemente ogni pad secondo le istruzioni di cancellazione guidata di cross-talk e le impostazioni appropriate saranno effettuate automaticamente. Per informazioni dettagliate fare riferimento alla sezione sull'uso della "cancellazione guidata di cross-talk" (pag.15). *Eseguire questo wizard quando si installa il drum kit per la prima volta. *Il cross-talk può verificarsi nuovamente se si cambia un pad o la posizione di montaggio per pad. *In questi casi, rieseguire il wizard.

3 Usare la manopola valore per cambiare una voce e premere il tasto [ENTER].

■ Cancellazione guidata di cross-talk



1 Premere il pulsante (NEXT) [5].

Per annullare, premere il tasto [2] (CANCEL).

2 Seguire le istruzioni sulla schermata e colpire il pad indicato 3 volte con colpi potenti.



*Se si preme [RETRY], i colpi eseguiti fino a quel punto saranno cancellati e si può ricominciare.

3 Quando viene mostrato "OK", premere il tasto [5] (NEXT) per proseguire al passo successivo.

4 Ripetere la fase 1 e 2 nello stesso modo.

L'xD3 misura la condizione di cross-talk di tutti i pad collegati.

KICK > SNARE > TOM 1 > TOM 2 > TOM 3 > HI-HAT > CRASH 1 > RIDE > CRASH 2

*Se il pad indicato non è collegato, premere [SKIP].

5 Quando la schermata sotto viene mostrata, riprodurre il drum set e controllare se esistono dei problemi di cross-talk rimanenti, poi premere il tasto [5] (OK).



* Se si rileva un problema di cross-talk, premere il tasto [2] (RETRY) e ripetere ancora il wizard.

*I problemi di cross-talk possono non essere prevenuti completamente.

2 Esecuzione

■ Schermata Iniziale

La schermata principale è mostrata dopo aver avviato il dispositivo.

Premere il tasto [1] (HOME) da qualsiasi schermata per tornare alla schermata principale.

La schermata Iniziale è mostrata quando si suona la batteria.



1

Icona di riproduzione brano

Numero brano

Nome brano

Numero drum kit

Nome drum kit

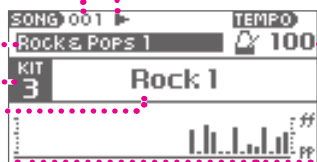

Tempo metronomo

Visualizzatore:
Visivamente mostra la dinamica e il tempo degli shot (vedere il manuale dell'utente)

Cos' è un drum kit xD3?

Il patch xD3 che assegna i suoi ad ogni pad si chiama "drum kit". Il cambio del patch kit pad su jazz o rock modifica il suono di ogni pad verso un suono adatto al genere.

■ Esecuzione

1 Quando si colpisce il pad, risuona.

Il suono cambia in maniera naturale secondo la potenza del colpo.

2 Usare i tasti VOLUME [+][-] per regolare il volume.

*Regolare il volume ad un livello appropriato per la riproduzione naturale.

Se il volume di uscita è troppo basso, può causare l'esercizio di una forza non necessaria che può causare dolore e danni a mani e braccia. Evitare di impostare il volume di uscita troppo alto poiché questo può danneggiare il proprio udito e quello degli altri, in particolare nei bambini.

È possibile impostare un limite di valore massimo per l'xD3 (Fare riferimento al manuale utente).

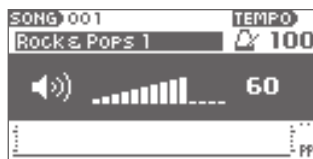

Stili di suono corrispondenti

Snare drum	head shot, rim shot, side stick
Hi-hat	bow, edge, open-close, foot close, foot splash
Piatto crash	bow, edge
Piatto ride	Bow, edge, cup

■ Cambiare il drum kit

1 Premere i tasti drum kit[1]--[5].

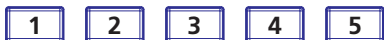

Viene caricato il drum kit salvato per ogni tasto.

*Ci vogliono diversi secondi per caricare il drum kit.

2 Quando viene visualizzato il nome del drum kit, è possibile iniziare a suonare.

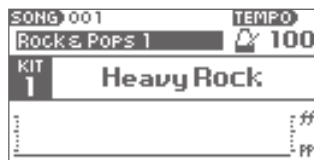

■ Selezione un drum kit dall'elenco

Usare questa funzione per selezionare e caricare un drum kit diverso da quello già assegnato ai tasti [1]—[5].

1 Premere il pulsante [LIST].

L'elenco dei drum kit sarà visualizzato.

2 Selezionare il drum kit con la manopola valore.

3 Premere il pulsante [ENTER].

Il drum kit selezionato sarà caricato.



3 Informazioni dettagliate

■ Dettagli delle funzioni

l'xD3 ha diverse altre funzioni.

Per informazioni dettagliate e una spiegazione dettagliata delle funzioni, fare riferimento al manuale utente che è possibile scaricare dalla seguente URL:

http://www.atvcorporation.com/en/products/drums/exs-2_1/support.html

■ Specifiche

Modulo sonoro drum elettronico

Modello: xD3

Elemento	Specifiche
Terminali e jack	USCITA AUDIO L/R, mono jack da ¼ pollici (6.35mm) x2 CUFFIE: tipo di cuffie stereo da ¼ pollici INPUT AUDIO: stereo, jack da 3.5mm TRS INPUT MULTI-TRIGGER: multi connettore dedicato, D-sub da 25 PIN a prese singole da ¼ pollici INPUT CRASH 2 TRIGGER: Jack TRS da ¼ pollici USB Tipo B 2.0 per MIDI in/out via USB MIDI IN USCITA: DIN 5-pin SCHEDA SD: Scheda SD/SDHC (solo 2-32GB) DC IN: Solo per l'alimentatore CA incluso
Alimentazione	DC 12 V
Consumo di energia	600 mA

*L'aspetto e le specifiche di questo prodotto sono soggette a modifiche senza preavviso.

■ Supporto

Fare riferimento alla seguente URL per le domande frequenti, aggiornamenti del firmware e altre informazioni:



http://www.atvcorporation.com/en/products/drums/exs-2_1/support.html

4 Avviso importante

■ Importanti informazioni sulla sicurezza

Seguire sempre le precauzioni di base elencate di seguito per evitare la possibilità di gravi danni provenienti da incendi, scosse elettriche o altri pericoli, e gravi danni allo strumento aDrums EXS-1/2 o altri beni o oggetti. Prima di utilizzare l'aDrums EXS-1/2, accertarsi di leggere le informazioni di sicurezza.

Informazioni sui simboli

	"Attenzione": Richiamo dell'attenzione su un punto di avvertenza
	"Non..." Indica un'azione proibita
	"E' necessario..." Indica un'azione necessaria

Informazioni sulle avvertenze e attenzione.

 AVVERTENZA	indica un pericolo che può risultare in decesso o gravi lesioni
 ATTENZIONE	indica un pericolo che può risultare in lesioni o danni a oggetti

AVVERTENZA	
	Non smontare o modificare Non smontare o modificare il prodotto.
	Non usare o conservare nei seguenti punti <ul style="list-style-type: none"> • Luoghi con elevate temperature (alla luce diretta del sole, vicino oggetti che riscaldano) • Luoghi umidi o bagnati (vicino un bagno o una doccia o su un pavimento bagnato) • Luoghi soggetti a danni provocati dal sale • Luoghi soggetti a pioggia o acqua. • Luoghi eccessivamente polverosi
	Non danneggiare il cavo di alimentazione Non piegare o danneggiare eccessivamente il cavo di alimentazione. Non porre oggetti pesanti sopra al cavo di alimentazione. Così facendo si può danneggiare il cavo di alimentazione causando incendio o scosse elettriche.
	Usare l'adattatore di alimentazione CA incluso Usare solo l'alimentatore CA incluso Usare l'adattatore rispettando la tensione specificata.
	Spegnere l'alimentazione se si verifica un'anomalia o un'incidente Nelle seguenti situazioni, spegnere l'alimentazione immediatamente, scollegare l'adattatore CA dalla presa CA e contattare il rivenditore o ATV per assistenza. <ul style="list-style-type: none"> • Se l'adattatore di alimentazione CA, il cavo di alimentazione o la presa sono danneggiati • Se fuoriesce fumo o si avverte un odore insolito • Se entra nell'unità un oggetto estraneo • Se si verifica un'anomalia o un guasto nell'unità
	Non far cadere o sottoporre a forte impatto Non far cadere o sottoporre a forte impatto il prodotto.
	Non collegare o scollegare l'adattatore di alimentazione CA con le mani umide Così facendo si rischia la scossa elettrica.

ATTENZIONE	
	Afferrare il cavo di alimentazione quando si collega o scollega Quando si collega o collega l'adattatore di alimentazione dell'unità, è necessario afferrare la presa piuttosto che tirare il cavo di alimentazione.
	Non usare ciabatte CA Così facendo la presa si surriscalderà causando un possibile incendio.
	Se la presa di alimentazione è piena di polvere, pulirla. La polvere sulla presa di corrente può causare scossa elettrica o corto circuiti.
	Scollegare la presa di corrente dalla presa CA se non si utilizza l'unità per lungo tempo o in caso di fulmini. Diversamente si può verificare scossa elettrica, incendio o guasto.
	Scollegare tutti i collegamenti prima di spostare l'unità Diversamente si può causare danno al cavo di alimentazione o ai cavi o le persone possono inciampare sui cavi.
	Non porre l'unità in una posizione non stabile. Così facendo l'unità può capovolgersi, causando lesioni personali.
	Non sedersi o stare in piedi sull'unità o porre oggetti pesanti su di essa Questo potrebbe danneggiare l'unità. È necessario evitare di applicare forza eccessiva ai tasti, maniglie e jack di ingresso/uscita. Così facendo si causano guasti.
	Non utilizzare l'unità ad alto volume per lunghi periodi di tempo Utilizzare altoparlanti e cuffie ad alto volume per un lungo periodo di tempo danneggerà l'udito
	Maneggiare l'unità con cura Accertarsi che le mani o le dita non siano intrappolate negli angoli o nelle aperture nell'unità.
	Allontanare le piccole parti dalla portata dei bambini. allontanare le piccole parti dalla portata dei bambini che potrebbero ingerirle accidentalmente.

■ Informazioni importanti relative all'uso

Installazione

- Non utilizzare lo strumento nelle vicinanze di una TV, radio, stereo, attrezzatura, cellulare o altri dispositivi elettrici. Altrimenti, lo strumento, la TV o radio possono generare rumore.
- Non esporre lo strumento ad eccessiva polvere o vibrazioni o a caldo o freddo estremo (come alla luce diretta del sole, vicino un calorifero, o in una macchina durante la giornata) per evitare la possibilità di una deformazione del pannello, fanno ai componenti interni o funzionamento instabile.
- Se il sensore dell'hi-hat è esposto alla luce estremamente forte può causare errore.

Alimentazione

- Anche quando l'alimentazione è spenta, l'elettricità fluisce ancora nel prodotto a livello minimo. Quando non si usa il prodotto per lungo tempo, accertarsi di scollegare il cavo di alimentazione dalla presa CA a muro.

Pulizia

- Quando si pulisce l'attrezzatura, accertarsi di usare un panno pulito, asciutto. I prodotti per la pulizia che contengono solventi organici, detersivi e salviette trattate chimicamente possono causare scolorimento e/o accorciamento e non dovrebbero essere usate.
- Non sporcare la piastra di riflessione dell'hi-hat. Altrimenti la risposta dello strumento può peggiorare. Quando si sporca, pulire lo strumento usando un panno umido.

Dati

- La società non può essere tenuta responsabile del danno causato dall'uso non corretto o modifiche allo strumento o dati che sono persi o distrutti.
- I contenuti conservati saranno persi a causa del guasto dell'attrezzatura o funzionamento non corretto. Eseguire la copia dei dati importanti.

Informazioni sul copyright

- Questo prodotto ingloba contenuti dati audio/sonori in cui ATV e terzi possiedono copyright. Usare e copiare questi materiali senza permesso (tranne per usi personali e diversi permessi dalla legge sul copyright) è proibito.
- ATV possiede il copyright dei contenuti nascosti o collegati al prodotto. Tali materiali protetti dal copyright includono, senza limite, tutti i software, file sonori/audio / file dati immagine, ecc. Qualsiasi uso non autorizzato di tali programmi e contenuti al di fuori dell'uso personale non è permesso secondo la legge.
- Non creare, rivendere, ridistribuire o pubblicare nuovamente i contenuti collegati o affiliati al prodotto.

Informazioni su questo manuale

- Le illustrazioni come mostrato in questo manuale sono solo per uso istruttivo e possono comparire a volte diversi da quelli sul proprio strumento.
- I nomi della società e i nomi del prodotto in questo manuale sono marchi o marchi registrati delle rispettive società.

Per Paesi UE



- EN This symbol on the product means that used electrical and electronic equipment should not be mixed with general household waste. The correct disposal will help prevent potential negative effects on human health and the environment. For proper treatment, recovery and recycling, please contact your city office, waste disposal service or the shop which you purchased the product.
- DE Dieses Symbol auf dem Produkt bedeutet, dass elektrische und elektronische Allgeräte nicht mit gewöhnlichem Haushaltsabfall vermisch werden sollten. Durch die korrekte Entsorgung werden Umwelt und Menschen vor möglichen negativen Folgen geschützt. Bitte wenden Sie sich bezüglich ordnungsgemäßer Behandlung, Rückgewinnung und Recycling an ihre zuständige Behörde, Ihren Wertstoffhof oder an das Geschäft, in dem Sie das Produkt erworben haben.
- FR Ce symbole sur le produit signifie que les équipements électriques et électroniques usagés ne doivent pas être mélangés avec les déchets ménagers. L'élimination appropriée aidera à prévenir les effets négatifs potentiels sur la santé humaine et l'environnement. Pour un traitement, une récupération et un recyclage appropriés, veuillez contacter votre mairie, le service d'élimination des déchets ou le magasin où vous avez acheté le produit.
- IT Questo simbolo sul prodotto indica che l'apparecchio elettrico ed elettronico usato non deve essere smaltito insieme ai normali rifiuti domestici. Un corretto smaltimento del prodotto contribuisce a prevenire possibili effetti nocivi sulla salute umana e ambientale. Per il trattamento, il recupero e il riciclaggio appropriati, contattare l'ufficio competente locale, il fornitore del servizio di smaltimento rifiuti o il negozio in cui è stato acquistato il prodotto.
- ES Este símbolo en el producto indica que los equipos eléctricos y electrónicos usados no deben mezclarse con la basura doméstica. Su correcta eliminación ayudará a evitar posibles efectos negativos sobre la salud humana y el medio ambiente. Para un tratamiento, recuperación y reciclaje adecuados, póngase en contacto con su ayuntamiento, servicio de eliminación de residuos o el establecimiento donde adquirió el producto.
- PT Este símbolo no produto significa que o equipamento elétrico e eletrónico não deve ser misturado com os resíduos domésticos normais. a eliminação correta ajudará a prevenir possíveis efeitos negativos na saúde humana e no meio ambiente. Contacte as entidades responsáveis locais, o centro de tratamento de resíduos ou a loja onde adquiriu o produto para saber como tratar, recuperar e reciclar resíduos.
- NL Dit pictogram betekent dat gebruikte elektrische en elektronische apparatuur niet samen met huishoudelijk afval kan worden afgevoerd. Deze juiste wijze van afvalverwijdering draagt bij aan de preventie van mogelijke negatieve invloeden op de gezondheid van de mens en het milieu. Neem contact op met uw gemeente of afvalverzamelpunt of de winkel waar u het product hebt gekocht, voor de juiste behandeling, behoud en recycling.
- DA Dette symbol på produktet betyder, at brugt elektrisk og elektronisk udstyr ikke må blandes med almindeligt husholdningsaffald. Den korrekte bortskaffelse vil hjælpe med at forhindre potentielle negative virkninger på menneskers sundhed og miljøet. For korrekt behandling, indsamling og genbrug skal du kontakte dit lokale kommunekontor, affaldsstation eller butikken, hvor du købte produktet.

ATV EUROPE LDA.

Rua 28 de Janeiro, nr. 350 – Fração CC-11, Centro Empresarial Candal Park
Santa Marinha, 4400-335 Vila Nova de Gaia, PORTUGAL

ATV Corporation

888-340 Nakagawa, Hosoe-cho, Kita-ku, Hamamatsu, Shizuoka 431-1304, JAPAN

www.atvcorporation.com