

- Stabiles Monitorstativ
- Dreibeinkonstruktion
- höhenverstellbar mit Rastbolzen und Sicherungsschraube
- verstellbare Kunststofffüße und Spikes um Bodenunebenheiten auszugleichen

Abmessungen:

Höhe: 740 - 1140 mm
 Größe der Auflagefläche: 230 x 230 mm
 Schenkellänge pro Fuß: 26 cm

Maximal belastbar bis 30 kg
 Gewicht: 4,5 kg
 Material: Stahl
 Farbe: Schwarz

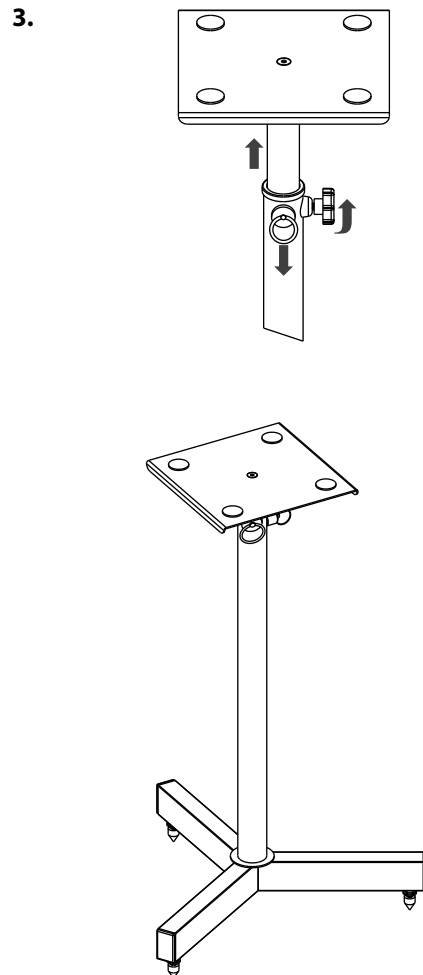
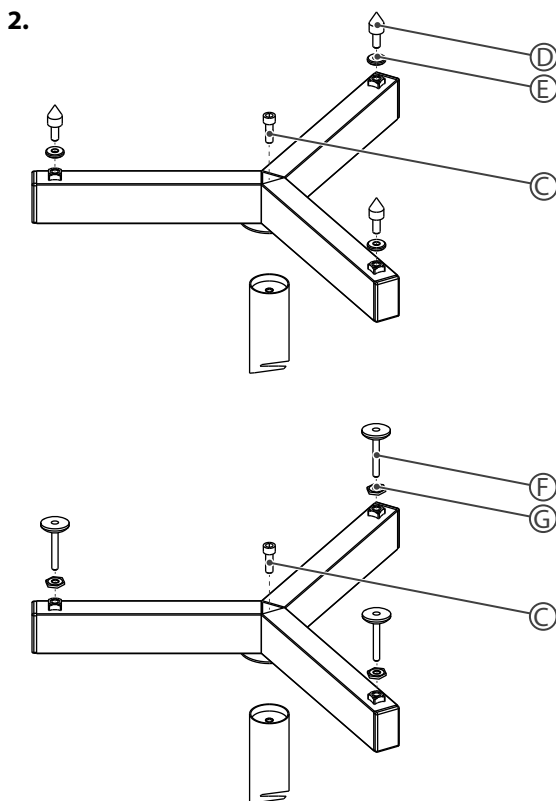
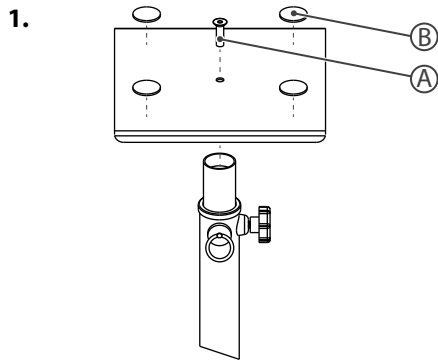

Dieses Produkt dient zur stabilen Befestigung und höhenverstellbaren Aufstellung von Lautsprecherboxen. Jede andere Verwendung sowie die Verwendung unter anderen Betriebsbedingungen gelten als nicht bestimmungsgemäß und können zu Personen- oder Sachschäden führen. Für Schäden, die aus nicht bestimmungsgemäßem Gebrauch entstehen, wird keine Haftung übernommen.



Sorgen Sie dafür, dass Kunststoffhüllen, Verpackungen, etc. ordnungsgemäß entsorgt werden und sich nicht in der Reichweite von Babys und Kleinkindern befinden. Erstickungsgefahr!



Für die Verpackungen wurden umweltverträgliche Materialien gewählt, die einer normalen Wiederverwertung zugeführt werden können. Sorgen Sie dafür, dass Kunststoffhüllen, Verpackungen, etc. ordnungsgemäß entsorgt werden. Werfen Sie diese Materialien nicht einfach weg, sondern sorgen Sie dafür, dass sie einer Wiederverwertung zugeführt werden. Beachten Sie die Hinweise und Kennzeichen auf der Verpackung.