

- hochwertige Stativhalterung für Mikrofone zur Tischmontage
- geeignet für Studio, Pressekonferenzen und Broadcast
- integriertes Mikrofonkabel XLR
- horizontal und vertikal montierbar

Klemmendurchmesser: 1 mm bis 50 mm
Abmessung Arm vertikal: 490 mm
Abmessung Arm horizontal: 460 mm

Maximal belastbar bis 2 kg
Gewicht: 1,54 kg
Material: Aluminium
Farbe: Schwarz/Silber

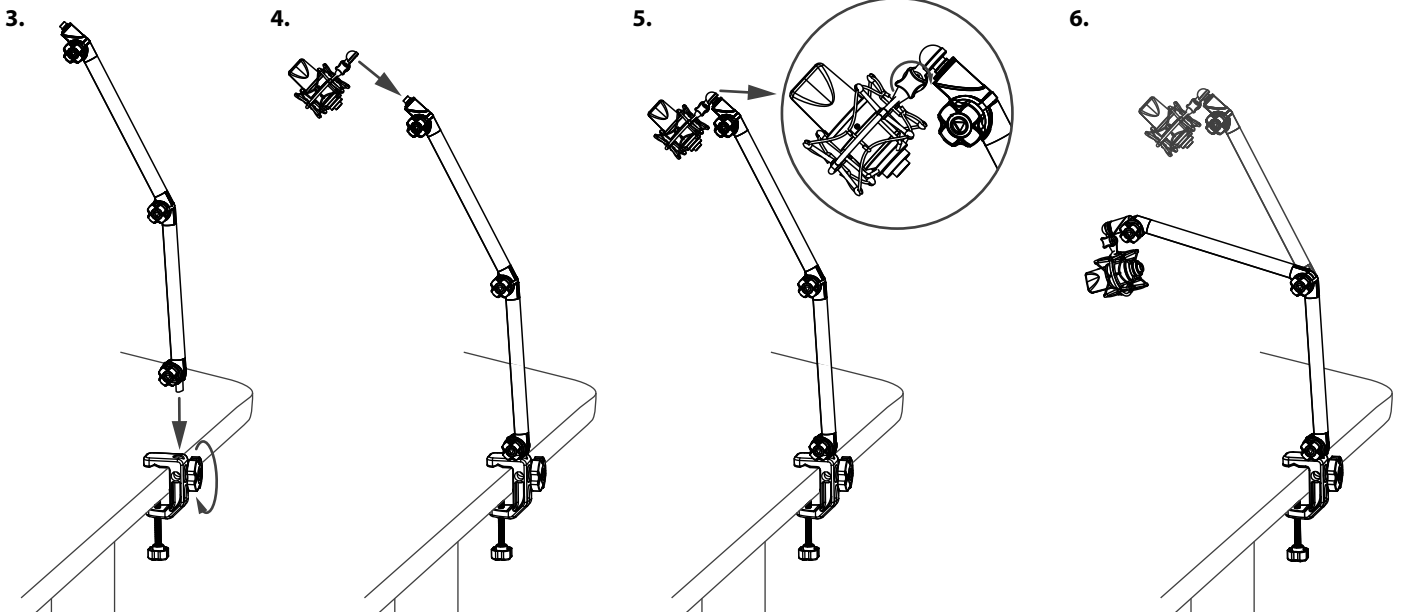

Sorgen Sie dafür, dass Kunststoffhüllen, Verpackungen, etc. ordnungsgemäß entsorgt werden und sich nicht in der Reichweite von Babys und Kleinkindern befinden. Erstickungsgefahr!



Für die Verpackungen wurden umweltverträgliche Materialien gewählt, die einer normalen Wiederverwertung zugeführt werden können. Sorgen Sie dafür, dass Kunststoffhüllen, Verpackungen, etc. ordnungsgemäß entsorgt werden. Werfen Sie diese Materialien nicht einfach weg, sondern sorgen Sie dafür, dass sie einer Wiederverwertung zugeführt werden. Beachten Sie die Hinweise und Kennzeichen auf der Verpackung.