

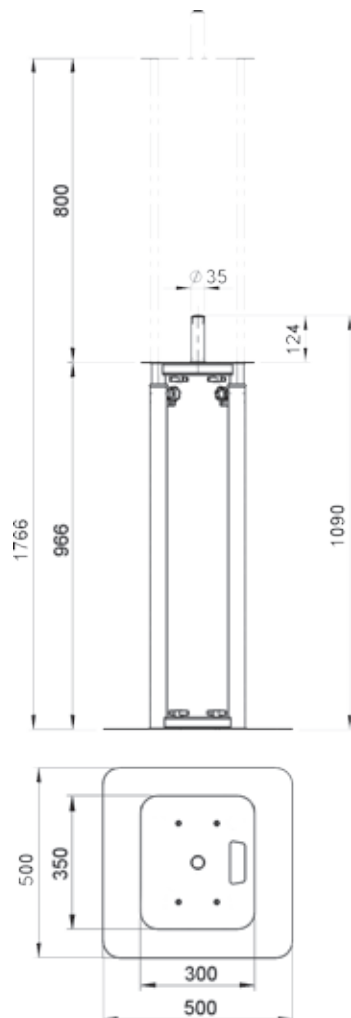

Leistungsmerkmale:

- ✓ Höhenverstellbarer Steher / Ständer für Moving Heads o. Ä.
- ✓ Höhe einstellbar von 96 cm bis 176 cm
- ✓ Raster alle 10 cm
- ✓ Inkl. weißem, lichtdurchlässigem Trusscover
- ✓ Inkl. Transporttaschen
- ✓ Max. Tragkraft: 60 kg
- ✓ Rohrdurchmesser: 35 mm
- ✓ Abmessung Trägerplatte: 30 × 35 cm
- ✓ Abmessung Bodenplatte: 50 × 50 cm
- ✓ Farbe Metallteile: Schwarz
- ✓ Material: Stahl
- ✓ Gesamtgewicht: ca. 18 kg



Dieses Gerät dient als Ständer für geeignete Geräte wie Moving Heads o. Ä. Jede andere Verwendung sowie die Verwendung unter anderen Betriebsbedingungen gelten als nicht bestimmungsgemäß und können zu Personen- oder Sachschäden führen. Für Schäden, die aus nicht bestimmungsgemäßem Gebrauch entstehen, wird keine Haftung übernommen.

 Sorgen Sie dafür, dass Kunststoffhüllen, Verpackungen, etc. ordnungsgemäß entsorgt werden und sich nicht in der Reichweite von Babys und Kleinkindern befinden. Erstickungsgefahr! Achten Sie darauf, dass Kinder keine Kleinteile vom Gerät (z.B. Bedienknöpfe o.ä.) lösen. Sie könnten die

Teile verschlucken und daran ersticken! Lassen Sie Kinder nicht unbeaufsichtigt elektrische Geräte benutzen.



Für die Verpackungen wurden umweltverträgliche Materialien gewählt, die einer normalen Wiederverwertung zugeführt werden können. Sorgen Sie dafür, dass Kunststoffhüllen, Verpackungen, etc. ordnungsgemäß entsorgt werden. Werfen Sie diese Materialien nicht einfach weg, sondern sorgen Sie dafür, dass sie einer Wiederverwertung zugeführt werden. Beachten Sie die Hinweise und Kennzeichen auf der Verpackung.