

- Steckdosenleiste/Stromverteiler
- 4 × Schutzkontakt-Steckplatz auf der Vorderseite
- Installationswinkel können umgedreht werden.
- Stromkabellänge: 2 m
- Versorgungsspannung: 230 V ~ 50 Hz
- Max. zulässige Last: 16 A, 3680 W
- Einbautiefe: 45 mm
- Farbe: Schwarz
- Abmessungen (B × H × T): 306 mm × 44,7 mm × 44,7 mm
- Gewicht: 0,6 kg
- Umgebungsbedingungen:
  - Temperaturbereich: 0° C...40° C
  - Relative Luftfeuchte: 20 %...80 % (nicht kondensierend)

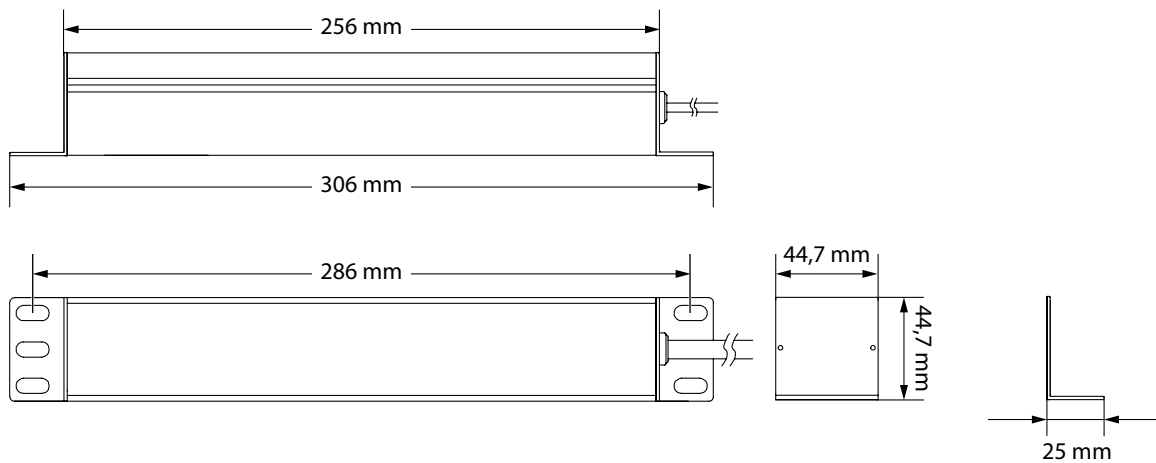
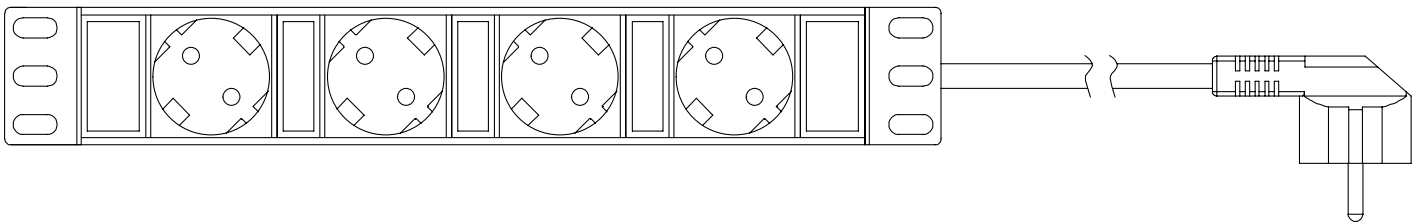

### Allgemeine Hinweise

Dieses Dokument enthält wichtige Informationen. Lesen und befolgen Sie die angegebenen Hinweise. Bewahren Sie das Dokument zum späteren Nachschlagen auf. Sollten Sie das Produkt weitergeben, geben Sie bitte auch dieses Dokument mit. Änderungen bleiben vorbehalten. Bitte informieren Sie sich in der aktuellsten Version der Dokumentation, die für Sie unter [www.thomann.de](http://www.thomann.de) bereitliegt.

### Bestimmungsgemäßer Gebrauch

Dieses Gerät dient zur Verteilung von elektrischem Strom auf mehrere angeschlossene Verbraucher. Jede andere Verwendung sowie die Verwendung unter anderen Betriebsbedingungen gelten als nicht bestimmungsgemäß und können zu Personen- oder Sachschäden führen. Für Schäden, die aus nicht bestimmungsgemäßem Gebrauch entstehen, wird keine Haftung übernommen. Das Gerät darf nur von Personen benutzt werden, die über ausreichende physische, sensorische und geistige Fähigkeiten sowie über entsprechendes Wissen und Erfahrung verfügen. Andere Personen dürfen das Gerät nur benutzen, wenn sie von einer für ihre Sicherheit zuständigen Person beaufsichtigt oder angeleitet werden.



#### Erstickungs- und Verletzungsgefahr für Kinder!

An Verpackungsmaterialien und Kleinteilen können Kinder ersticken. Beim Umgang mit dem Produkt können Kinder sich verletzen. Lassen Sie Kinder niemals mit Verpackungsmaterial und dem Produkt spielen. Bewahren Sie Verpackungsmaterial niemals in der Reichweite von Babys und Kleinkindern auf. Entsorgen Sie Verpackungsmaterial bei Nichtgebrauch stets ordnungsgemäß. Lassen Sie Kinder das Produkt nicht unbeaufsichtigt benutzen! Halten Sie Kleinteile von Kindern fern und achten Sie darauf, dass sich keine Kleinteile vom Produkt lösen, mit denen sie spielen könnten.



#### Lebensgefahr durch elektrischen Strom!

Bei einem Kurzschluss besteht Brand- und Lebensgefahr. Nehmen Sie am Netzkabel und am Netzstecker keine Veränderungen vor! Schalten Sie bei Beschädigung der Isolation sofort die Spannungsversorgung ab und veranlassen Sie die Reparatur. Falls Sie sich unsicher sind, wenden Sie sich an eine qualifizierte Elektrofachkraft.



#### Lebensgefahr durch elektrischen Strom!

Im Inneren des Geräts befinden sich Teile, die unter hoher elektrischer Spannung stehen. Entfernen Sie niemals Abdeckungen! Im Geräteinneren befinden sich keine vom Benutzer zu wartenden Teile. Verwenden Sie das Gerät nicht, wenn Abdeckungen, Schutzvorrichtungen oder optische Komponenten fehlen oder beschädigt sind.



#### Lebensgefahr durch elektrischen Strom!

Auch im Standby-Betrieb liegt an den Ausgängen des Geräts und den angeschlossenen Verbrauchern Netzspannung an. Beim Anschließen und Abklemmen von Verbrauchern besteht deshalb Lebensgefahr und die Gefahr von Sachschäden. Ziehen Sie vor dem Anschließen und Abklemmen von Verbrauchern den Netzstecker, um das Gerät spannungsfrei zu schalten.



#### Verletzungs- und Brandgefahr bei Betrieb eines defekten Geräts!

Ein defektes Gerät birgt ein erhöhtes Sicherheitsrisiko. Der Betrieb eines defekten Geräts kann zu Bränden führen und Verletzungen verursachen. Betreiben Sie niemals ein defektes Gerät. Lassen Sie ein defektes Gerät ausschließlich durch qualifiziertes Fachpersonal reparieren. Unternehmen Sie keine eigenmächtigen Reparaturversuche.



#### Brandgefahr durch Abdecken des Geräts!

Das Gerät kann überhitzen und Feuer fangen, wenn es im abgedeckten Zustand betrieben wird. Lassen Sie das Gerät niemals abgedeckt in Betrieb.



#### Brandgefahr durch das Zusammenstecken mehrerer Steckdosenleisten!

Das Hintereinanderschalten mehrerer Steckdosenleisten kann zu einer Überlastung des Stromkreises führen. Dadurch besteht die Gefahr einer Überhitzung und eines Brands. Stecken Sie niemals mehrere Steckdosenleisten hintereinander.



#### Beschädigung des Geräts bei Betrieb unter ungeeigneten Umgebungsbedingungen!

Wenn das Gerät unter ungeeigneten Umgebungsbedingungen betrieben wird, kann es beschädigt werden. Betreiben Sie das Gerät ausschließlich in Innenräumen im Rahmen der Umgebungsbedingungen, die im Kapitel „Technische Daten“ der Bedienungsanleitung angegeben sind. Vermeiden Sie den Einsatz in Umgebungen mit direkter Sonneneinstrahlung, starkem Schmutz und starken Vibrationen. Vermeiden Sie den Einsatz in Umgebungen mit starken Temperaturschwankungen. Bei unvermeidlichen Temperaturschwankungen (z. B. nach dem Transport bei niedrigen Außentemperaturen) schalten Sie das Gerät nicht sofort ein. Setzen Sie das Gerät niemals Flüssigkeiten oder Feuchtigkeit aus. Versetzen Sie das Gerät während des Gebrauchs nicht an einen anderen Ort. In Umgebungen mit erhöhtem Schmutzaufkommen (z. B. durch Staub, Rauch, Nikotin, Nebel): Lassen Sie das Gerät regelmäßig von qualifiziertem Fachpersonal reinigen, um Schäden durch Überhitzung und andere Fehlfunktionen zu vermeiden.



#### Entsorgung des Verpackungsmaterials

Für die Verpackungen wurden umweltverträgliche Materialien gewählt, die einer normalen Wiederverwertung zugeführt werden können. Sorgen Sie dafür, dass Kunststoffhüllen, Verpackungen etc. ordnungsgemäß entsorgt werden. Werfen Sie diese Materialien nicht einfach weg, sondern sorgen Sie dafür, dass sie einer Wiederverwertung zugeführt werden. Beachten Sie die Hinweise und Kennzeichen auf der Verpackung.



#### Entsorgung Ihres Altgeräts

Dieses Produkt unterliegt der europäischen Richtlinie über Elektro- und Elektronik-Altgeräte (WEEE-Richtlinie – Waste Electrical and Electronic Equipment) in ihrer jeweils aktuell gültigen Fassung.

Entsorgen Sie Ihr Altgerät nicht mit dem normalen Hausmüll, sondern führen Sie es einer kontrollierten Entsorgung über einen zugelassenen Entsorgungsbetrieb oder über Ihre kommunale Entsorgungseinrichtung zu. Setzen Sie sich im Zweifelsfall mit Ihrer Entsorgungseinrichtung in Verbindung. Auch eine Rückgabe im Handel ist möglich, sofern der Vertreter die Rücknahme freiwillig anbietet oder gesetzlich dazu verpflichtet ist. Beachten Sie dabei die in Ihrem Land geltenden Vorschriften. Nutzen Sie darüber hinaus die Möglichkeit der unentgeltlichen Rücknahme Ihres Altgeräts durch die Thomann GmbH. Erkundigen Sie sich über die aktuellen Gegebenheiten unter [www.thomann.de](http://www.thomann.de).

Eine fachgerechte Entsorgung schützt die Umwelt sowie die Gesundheit Ihrer Mitmenschen, da im Rahmen einer ordnungsgemäßen Behandlung von Altgeräten einerseits potentiell negative Auswirkungen, die durch das Vorhandensein von gefährlichen Stoffen bedingt sind, vermieden und andererseits Rohstoffe durch deren Rückgewinnung geschont werden. Beachten Sie darüber hinaus, dass die Abfallvermeidung einen wertvollen Beitrag zum Umweltschutz leistet. Neben einer Reparatur ist auch die Abgabe an einen Zweitnutzer eine ökologisch wertvolle Alternative zur Entsorgung. Nutzen Sie dafür beispielsweise die Kleinanzeigen der Thomann GmbH. Wenn das Altgerät personenbezogene Daten enthält, löschen Sie die Daten, bevor Sie es entsorgen.



Beachten Sie den Entsorgungshinweis zur Dokumentation in Frankreich.